

kiwy

made in italy

kiwy



Instruction manual	GB
Manuel d'instructions	F
Manuale istruzioni	I
Gebrauchsanleitung	D
Gebruiksaanwijzing	NL
Manual de instrucciones	E
Instruções de utilização	P
Instrukcja obsługi	PL
Návod k obsluze	CZ
Инструкция по применению	RU
Instruktionsmanual	DK



www.kiwyworld.com

SLF 123



I - ATTENZIONE ! Categoria SEMIUNIVERSALE. Fissaggio sempre tramite i connettori Isofix **in abbinamento** con le cinture di sicurezza del veicolo (vedere la lista dei veicoli compatibili).

GB - WARNING! SEMI-UNIVERSAL Category. Fitting always by Isofix connectors, **together** with the 3-point safety seat belt (see Vehicle Application List).

E - ADVERTENCIA ! Categoría SEMI-UNIVERSAL. Instalación siempre mediante anclajes Isofix **junto** con el cinturón de seguridad del automóvil (Véase lista e vehículos compatibles).

F - ATTENTION ! Catégorie SEMI UNIVERSELLE . Installation toujours avec les connecteurs Isofix **en combinaison** la ceinture de sécurité du véhicule (voir liste des véhicules compatibles).

D - ACHTUNG! Der SEMI-UNIVERSAL Kinderautositz ist nur **in Kombination** mit dem Isofix Adapter für das Isofix System im Auto und dem 3-Punkt-Sicherheitsgurt einzubauen. Nur Gurt oder nur Isofix Adapter ist nicht erlaubt! (Bitte siehe Liste der verträglichen Fahrzeuge).

NL - WAARSCHUWINGEN ! SEMI-UNIVERSELE categorie. Installatie altijd met Isofix verankeringspunten, maar **in combinatie** met de veiligheids gordels van de auto (zie de lijst met compatibele voertuigen).

P - AVISO ! Categoria SEMI-UNIVERSAL. Fixação sempre por ligações Isofix, **associados** ao uso do cinto de segurança do carro (ver Lista de Aplicação dos Veículos compatíveis).

PL - UWAGA ! Kategoria SEMI-UNIVERSAL. Mocowanie w samochodzie zawsze poprzez zaczepy Isofix **w połączeniu** z samochodowymi pasami bezpieczeństwa (patrz lista kompatybilnych pojazdów).

CZ - UPOZORNĚNÍ ! Kategorie SEMI-UNIVERZÁLNÍ. Upevnění, vždy přes konektory ISOFIX **v kombinaci** s pásy vozidla bezpečnosti (viz seznam kompatibilních vozidel).

RU - ПРЕДУПРЕЖДЕНИЯ! ПОЛУ-УНИВЕРСАЛЬНАЯ Категория. Крепление всегда при помощи соединителей Исофих, **в комбинации** с ремнями безопасности автомобиля (см. автомобильный перечень применяемости).

DK - BEMÆRK ! SEMIUNIVERSEL kategori. Fastgjort altid ved hjælp af Isofix-beslag, **sammen med** bilens sikkerhedsseler (se listen over kompatible biler).

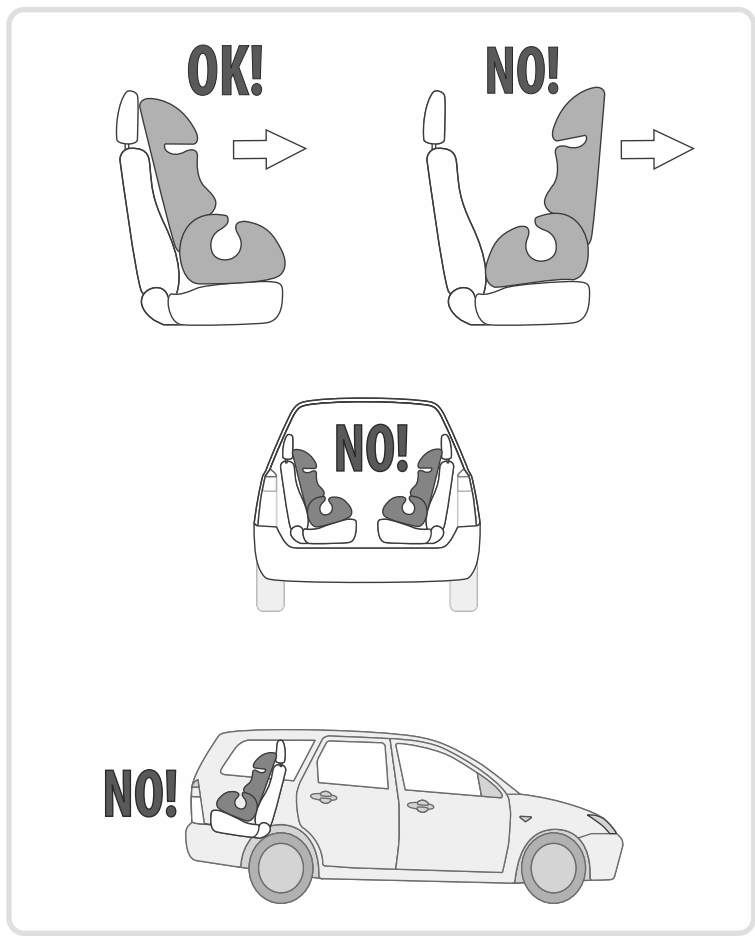

**Group 1
9-18 Kg**



**Group 2-3
15-36 Kg**



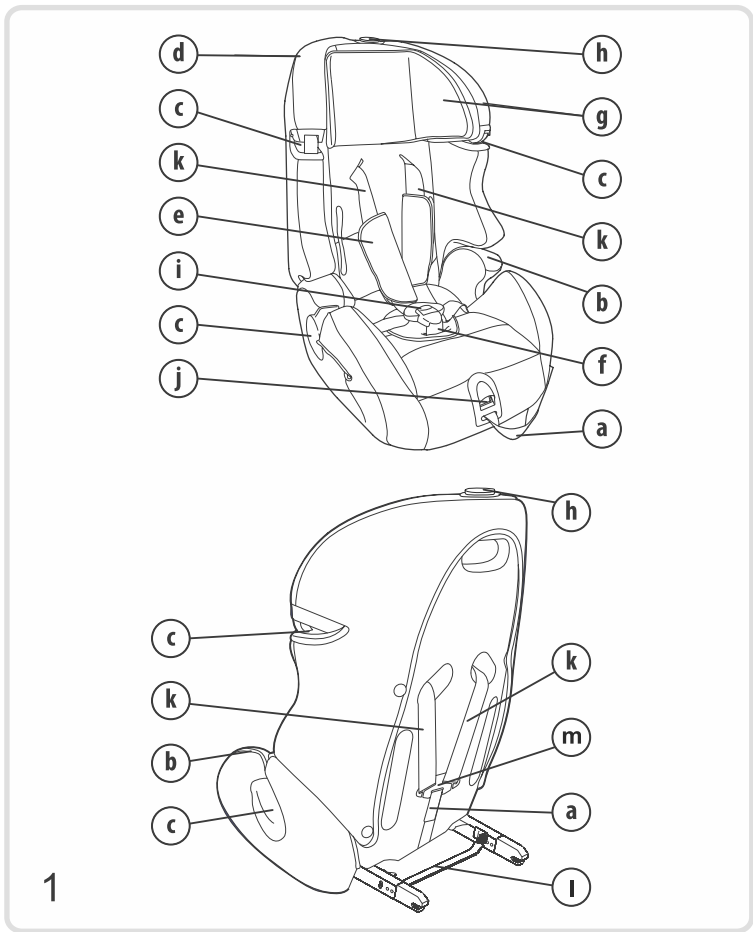

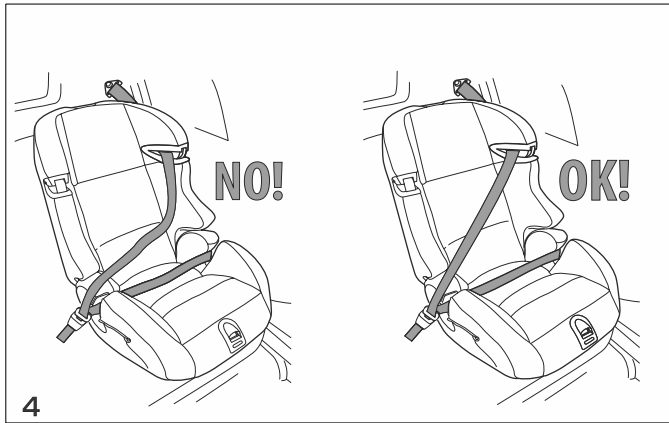
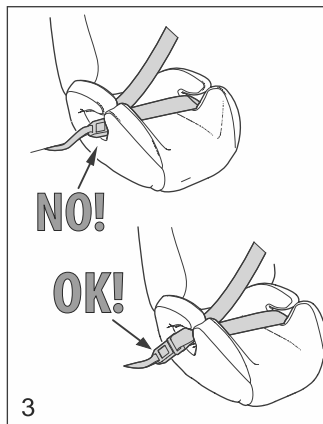
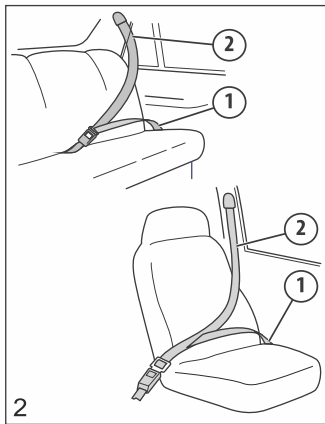

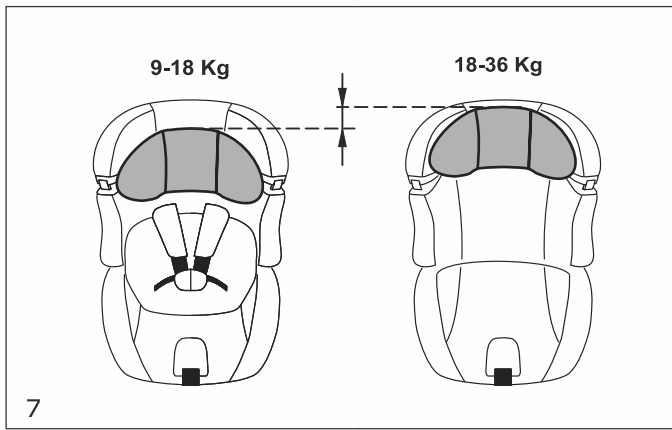

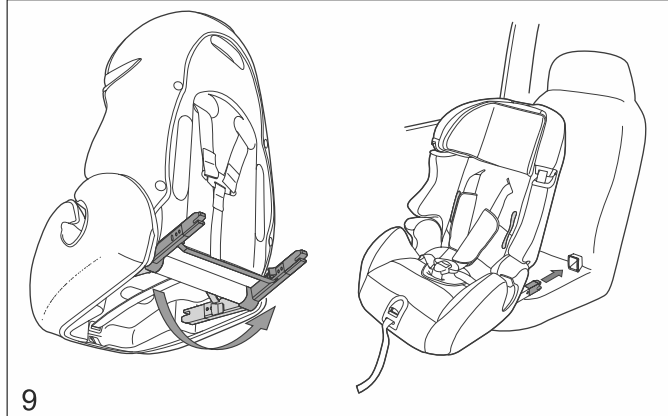
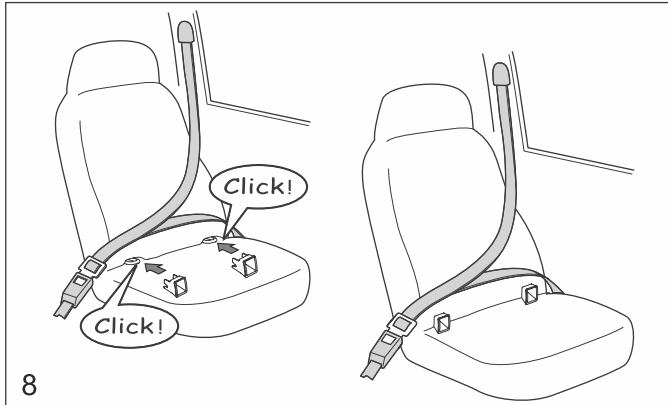

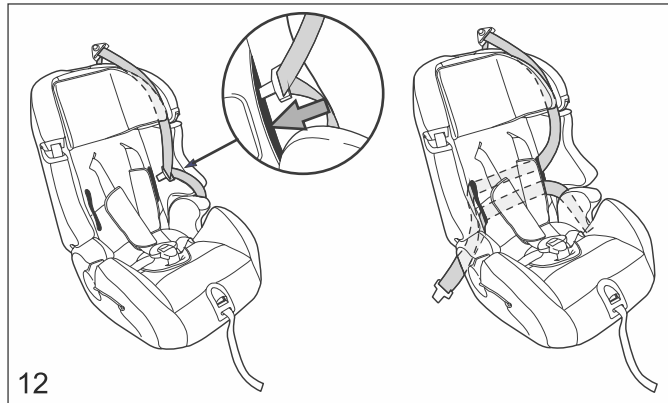
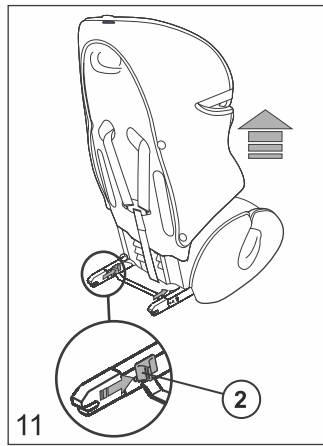
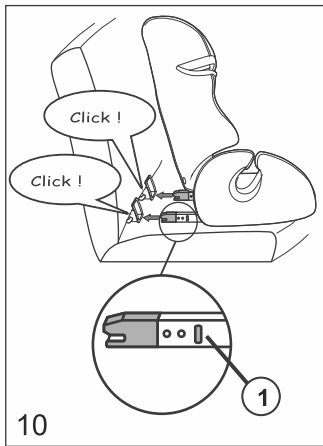

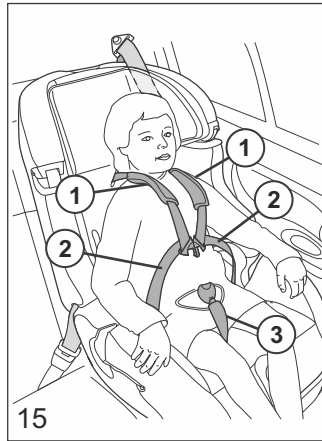
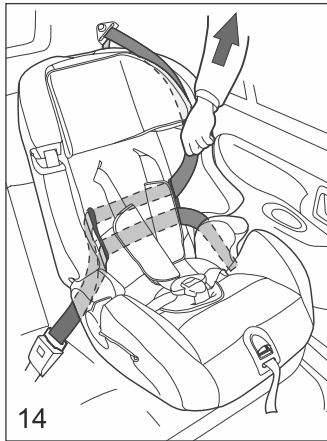
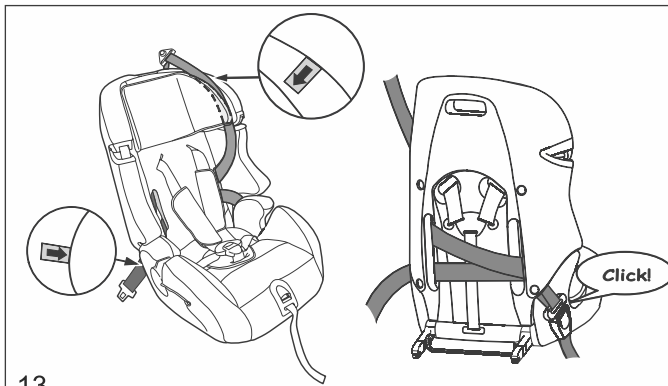

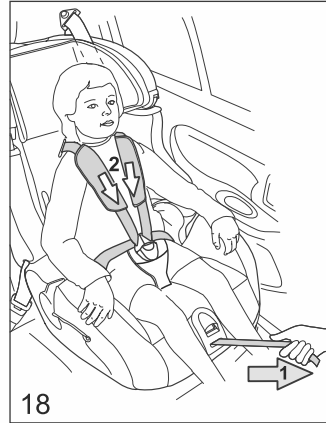
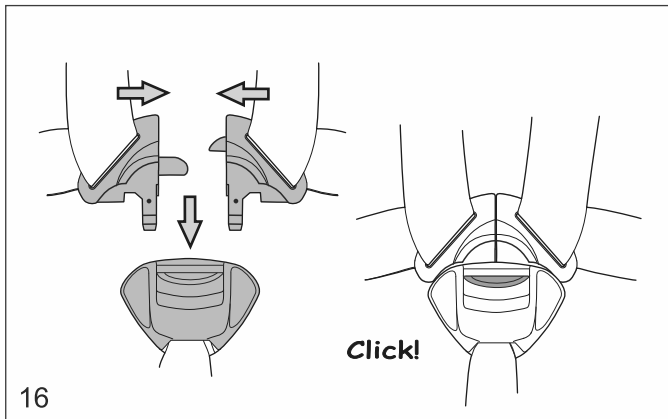

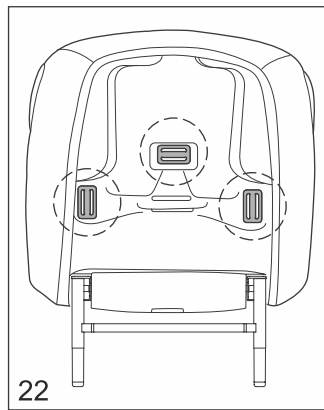
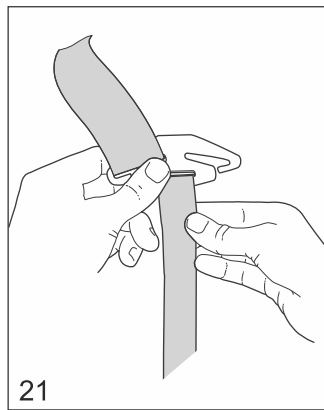
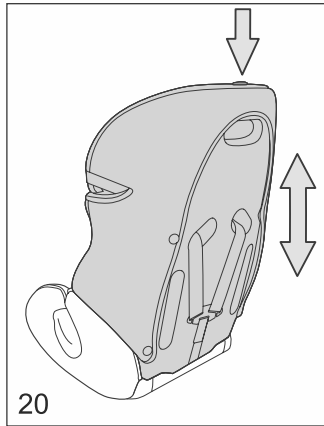
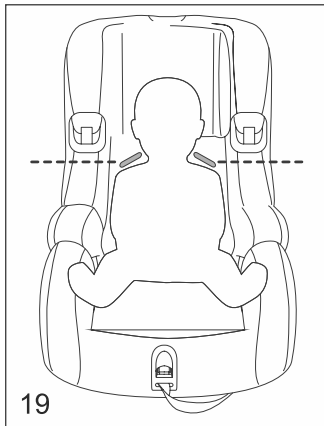

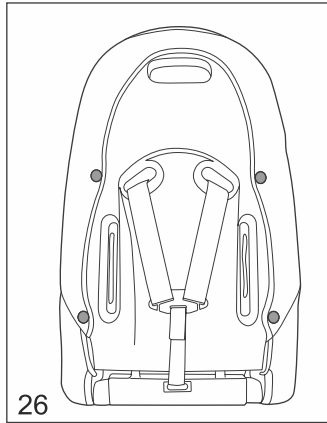
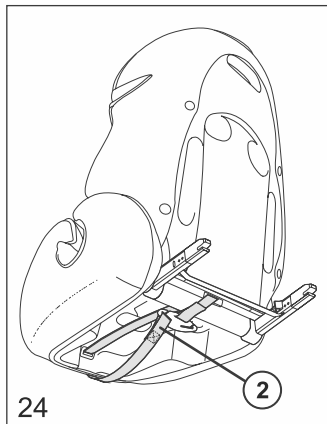
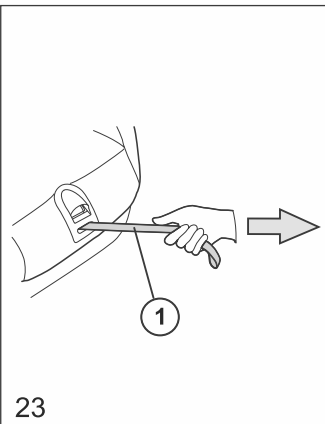

SLF 123

GB

CAR SEAT FOR CHILDREN SLF 123 INSTRUCTIONS MANUAL

Dear customer,
thank you for choosing SLF 123 Car Seat.
As all parents know, security is vital for children when travelling.
Nothing is more important than to assure that your child is safe and protected while traveling.
All our car seats are rigorously tested to the very latest European Safety Standards.
To reach this Standard each car seat has to pass a stringent series of tests. All of this ensures that you can be confident that your car seat is one of the safest and most comfortable car seats available.

CONTENTS

- I. General Information
- II. Notice
- III. Advises
- IV. Fitting Instructions
- V. Final Check-list
- VI. Malfunctions
- VII. Care & maintenance
- VIII. Guarantee

GENERAL INFORMATION

This SLF 123 child seat has been tested and approved according to ECE R44/04 regulations for groups 1, 2 and 3 and is therefore suitable for the transport of children weighing between 9 and 36 kg and between 9 months and 11 years of age.

N.B: All ages given are approximate, because all children grow at different rates; the weights given are the main safety reference.

SLF 123

II. Notice

The SLF 123 Car Seat, approved as "Semi-universal" category, can be fitted on the most of the vehicles equipped with Isofix anchor points, but always in combination with the car seat safety belt. To check if your car is suitable for Isofix attachment, (please see the Vehicle Application List).

Other vehicles can be compatible with this child restraint system. If in doubt, consult your retailer or the manufacturer.

Segrall Srl.
Via Zacchetti, 6
42124 Reggio Emilia, Italy
Tel. +39 0522 272 098
fax +39 0522 230 509
e-mail: info@kiwyworld.com
website: www.kiwyworld.com

III. Advices

Things to do

Read carefully these instructions before fitting your car seat.

Remember, an incorrect installation could be dangerous.

Save these instructions in a safe place, preferably with the car seat or in the vehicle so that you can find them for future reference.

Ensure that, once the car seat is fitted, no parts of the seat or vehicles seat belt can get trapped by a folding seat or the vehicle door.

Make sure that the vehicles seat belt is tight and the car seat is held firmly in place every time you use the car seat.

Check every time you place your child in the car seat that the safety harness is properly adjusted and the buckle is correctly locked.

VERY IMPORTANT : SEMI-UNIVERSAL Category. Fitting always by Isofix connectors, together with the 3-point safety seat belt (see Vehicle Application List). Regularly check the car seat for signs of wear, especially the cover,

the harness and the buckle.

Should the child car seat be worn, contact your retailer's after-sales service.

Check every time you fit the car seat that the vehicle seat belt has not become twisted.

Before travelling, check that luggage or other heavy or sharp objects are secured in the car. Loose objects are liable to cause injury in the event of an accident.

When travelling with other passengers using the front and rear seats, the lighter occupant should be in the rear of the vehicle and the heavier occupant in the front passenger seat.

Also make sure that each passenger uses the vehicle safety belts correctly.

Whenever the car seat is left in the vehicle without the child in it, always ensure it is correctly fitted using the vehicle seat belt and the Isofix connectors, to prevent it from being thrown about in the event of an accident.

Car interiors can become very hot when left in direct sunlight. It is therefore recommended that the car seat, when not in use, is covered by (for example) a towel. This prevents components, particularly those attached to the child car seat, becoming hot and burning the child.

Things not to do

IMPORTANT: Never install the seat by using only the Isofix connectors. They must ALWAYS be used in combination with the car seat safety belts.

Never use the child seat without fastening the child's harness correctly, and never use it without fastening it into the car as described in these fitting instructions.

Never place any padding between the base of the car seat and the vehicle seat, as it could impair the safety of the car seat.

Do not add or modify this product in any way.

Never use spare parts that are not recommended or supplied by the manufacturer.

Any unauthorized modifications could make the child car seat unsafe; only the manufacturer is authorized to make modifications to this child car seat.

Do not leave a child in the seat or in the car unattended, at any time.

Do not allow children to play with this child seat.

Never install or remove this child seat from the vehicle with your child in it.

Never use this child seat without its cover, which constitutes an integral part of the restraint and should not be replaced with any other than the one recommended by the manufacturer.

Do not allow your car seat to come into contact with corrosive substances e.g. battery acid, solvents etc.

Never use this child seat if it has been in an accident, or it has badly worn out.

In the event of an emergency

In case of an emergency your child can be released quickly by pressing the red button on the buckle of the car safety belt.

If your child seat has been involved in an accident, you **MUST** dispose of it and purchase a new one.

Even if your child seat shows no signs of damage, there may be weakness that you are unable to see. If this child seat is involved in another accident it may fail to protect your child.

For this reason we suggest that you never use or purchase a second hand car seat.

Features (Components)

a - Safety harness adjustment strap

b - Armrest

c - Belt guide

d - Adjustable backrest

e - Chest pads

f - Crotch strap

g - Adjustable headrest

h - Backrest adjustment button

i - Safety harness buckle

j - Button for releasing/loosening the harness' belts

k - Belts

l - Isofix connectors group

m - Safety harness connector

Checking the vehicle seat belt (Fig. 2)

Your child seat must only be installed forward facing using a three point seatbelt (1) (2) with retractor, in the front or rear seats of the vehicle.

Checking the vehicle seat belt buckle (Fig. 3, 4).

The position of the seat belt buckle can affect the stability of the child safety seat. If the buckle lies across the seat as shown in the picture, this child seat is not suitable for use with this seat belt or this vehicle.

Make sure that the seat on which you intend to fit the child car seat is suitable, particularly with regard to space and correct safety belt path. Ensure that the safety belt is not twisted and that the slack is recovered by the retractor.

USE OF THE CAR SEAT DEPENDING ON THE CHILD'S WEIGHT (Fig.5,6)

With the child seat harness - From 9 to 18 kg (from 9 months to 4 years of age approximately).

With the car safety seat belt - From 15 to 36 Kg (from 4 to 11 years of age approximately).

Headrest Adjustment (Fig.7): The headrest is adjustable independently of the backrest. Keep it in the lowest position for children from 9 to 18 Kg. and move it to the highest position for children over 18 kg.

IV. Fitting Instructions

Warning: Use this child seat ONLY for securing your child in your vehicle.

This seat CANNOT be used against the direction of travel.

Place the child seat on the appropriate vehicle seat.

Make sure that the vehicle's backrest is blocked in the upright position

Ensure the vehicle seat is adjusted in the most rearward position.

Always observe your country regulations.

USING THE ISOFIX CONNECTORS (Fig. 8-10)

SLF 123 comes with plastic guides (that you can use should your vehicle not have any) so as to guide the Isofix connectors in their appropriate position in correspondence with your car seats' anchorage points .

Line up the two plastic guides with the Isofix connecting points.

Insert the two Isofix connectors in the guides.

Click both Isofix connectors to the Iso-fix anchor points .

IMPORTANT: Make sure that both connectors are properly attached to the Isofix anchor points (you should clearly hear two "clicks"). When the Isofix connectors are properly attached, the safety indicator (1) on each side of the Isofix connectors group is completely green.

Complete the installation by using the car safety belts, following the instructions referred to the different weight categories of the child.

To release the Isofix connectors (Fig.11):

Press both release devices (2) as shown in the illustration.

To operate in a better condition, you may move the backrest slightly upwards.

**FIXING THE CHILD CAR SEAT FROM 9 TO 18 KG (Fig.12-14)
(Application range from 9 months to 4 years of age approx.)**

Check that both Isofix connectors are properly attached to the Isofix anchor points.

Insert the safety belts of the vehicle through the two slots located in the lower part of the backrest of the child car seat.

Insert the lap and diagonal sections of the car safety belt through the opening of the belt guide located on the armrest which is closer to the buckle of the car safety belt.

Fasten the seat belt.

Ensure that none of the parts of the car safety belt are twisted or trapped and that the cover of the child car seat does not restrict or prevent the correct movement or fitting of the car safety belt.

Tighten the diagonal section of the safety belt by pulling in an upward direction, until it adheres correctly and the child car seat is safely fixed onto the car seat.

ADJUSTING THE SAFETY HARNESS (Fig.15)

A correctly adjusted harness ensures optimal protection for your child in the safety seat.

The child car seat is provided with a safety harness with a buckle that is easy to use.

Sit the child into the child car seat. Fit the straps above the shoulders (1) and the pelvis (2).

The buckle must be positioned between the child's legs (3).

Locking the safety harness (Fig.16).

Join the right connector with the left connector, then insert them into the buckle, until they click into position.

The "click" indicates that they are correctly locked into position.

To unlock the safety belt, press the button located on the buckle in a downward direction.

Loosening the safety harness (Fig.17).

Press the harness release button, at the front of the car seat (1).

Whilst keeping the button pressed, pull the straps above the shoulders in a forward direction (2).

Warning: The crotch buckle has a fixed length and cannot be adjusted. Do not pull on the chest pads.

Tightening the safety harness (Fig.18).

Pull the harness adjustment strap, at the front of the car seat (1), until the harness is a comfortable, snug fit on the child's body.

The safety harness must be tensioned in such a way that it restrains the child correctly, without constricting or creating discomfort.

Pull completely downwards the chest pads (2).

Ensure that no parts of the safety harness are twisted.

HOW TO ADJUST THE HEIGHT OF THE SHOULDER STRAPS (Fig.19)

Always check the height of the shoulder straps and make sure they are at the same level of the shoulders or slightly above.

The height of the shoulder straps can be adjusted by moving the backrest of the child car seat in an upward or downward direction.

Adjusting the backrest height (Fig.20)

To raise the shoulder straps: raise the backrest, holding it with the handle grip located at the top, on the rear of the backrest, until the shoulder straps are at the height of your child's shoulders.

To lower the shoulder straps: pull the backrest slightly, in an upward direction, and press the backrest adjustment button (1), located at the top of the backrest.

Whilst keeping the button pressed, lower the backrest, until the shoulder straps are at the height of the child's shoulders (2).

Release the button to lock the backrest into position.

WARNING: For security reasons, you cannot lower the backrest by only pressing the pushbutton.

FIXING THE CAR SEAT - FROM 15 TO 36 KG (Fig.21-25)

(Application range from 3 to 11 years of age approximately).

Remove the safety harness before fitting the child car seat.

Release both shoulder straps from the connector located on the rear part of the backrest. Remove both straps from the backrest, sliding them through the holes located on the backrest.

Remove the crotch strap and shoulder straps, inserting the ends through the slots located under the base of the seat and on the seat cover.

(1) Pull the adjustment strap, until the connector (Fig. 1 - m) is close to the rear part of the child car seat.

(2) When the safety harness has been removed, fix the adjustment strap located at the base of the child car seat, as shown Fig. 24.

Store the safety harness in a safe place.

To fit the safety harness to the child car seat again, repeat the operations carried out to remove the harness in the reverse order. Place the child seat on the appropriate vehicle seat.

Check that the vehicle's backrests are blocked in vertical position.

Ensure the vehicle seat in the most rearward position.

Check that both Isofix connectors are properly attached to the Isofix anchor points.

Sit the child into the child car seat and fasten the safety belt, following the indications of Fig. 25.

Make sure that the diagonal vehicle seat belt section passes through the upper belt guide and over the child's shoulder, but does not touch his/her neck.

Tighten the diagonal section of the safety belt by pulling in an upward direction, until it adheres correctly and the child car seat is safely fixed onto the car seat.

To reach the right belt position, you can easily adjust the backrest height by following the operations in Fig.20.

Always check that the car safety belt is not twisted, and then tension it, pulling the diagonal section in an upward direction.

Always check that the excess length of the safety belt is retracted by accompanying the diagonal section of the belt in an upward direction.

Notes: To better protect your child:

- . Make sure your child is securely fastened in the safety seat and the harness snugly fits over his/her body.
- . Never leave your child unattended in the safety seat or in the vehicle.
- . When installing your child on the rear seat of the vehicle, move the front seat forward far enough to avoid his feet hitting the backrest of the front seat (this may also prevent risk of injury, in the case of an accident).
- . When entering in or exiting your child from the vehicle, do it only on the safe side of the street, away from traffic.

V. Final Check-list

- 1 Always check the height of the shoulder straps and make sure they are correctly adjusted at the same level of the shoulders or slightly above.
- 2 Check that both Isofix connectors are properly attached to the

SLF 123

Isofix anchor points.

3 Check that the vehicles seat belt is correctly fitted around the car seat.

4 Check that the vehicles seat belt has not become twisted or trapped in any way.

5 Check that the vehicles seat belt is fully tightened and the car seat is held firmly against the vehicle seat .

6 Check that the safety harness of the child car seat is adjusted and tensioned correctly.

7 Check that the safety harness buckle of the child car seat is fastened correctly.

8 Check regularly all important parts for possible damage.

9 Check the correct operation of all components.

10 Check that the child seat does not get jammed in the car door, seat runners, etc., in order to prevent breakage, damage, wearing etc.

Remember: Although this child seat has been designed and approved by the latest ECE Standards, an incorrect installation or use may not protect your child in case of accident.

So, always follow the check list above before starting any journey with the car seat fitted in your vehicle.

Always check that the vehicles seat belt is correctly positioned before placing your child in the SLF 123 child seat.

Warning:

Any child seat tightly fixed on the vehicle seat may leave signs, due to the measures to be adopted in compliance with f the Safety Standards. This seat is designed to minimize this phenomenon. The manufacturer is not liable for possible signs resulting from the normal use of this seat.

VI. Malfunctions

. In case of incidental dropping or any evident damage, your child seat must be inspected by the manufacturer.

. Any malfunction of the harness may endanger your child protection.

. In case of buckle malfunction, do not use this seat and consult your retailer.

VII. Care & maintenance instructions

Warning: Never lubricate any component of your child seat, just keep it nice and clean.

. Plastic parts can be easily cleaned by using just soapy water; never use solvents, alcohol or any harsh cleaning agents.

. Cleaning: when your cover gets dirty, remove it (see below) and wash it at 30°C; do not use chemical cleaners; do not wring, nor nor tumble-dry; do not iron. Please observe the instructions on its washing label.

Removing the fabric cover:

Remove the safety harness as shown in pictures 21 to 24.

Release the cover from the four buttons located at the rear of the backrest (Fig.26).

To remove the seat cover stretches the lower elastic edge and removes the cover by sliding it over the armrests.

The cover can be washed following the instructions on the label inside the cover.

To place the cover back on to the child car seat, repeat these operations, in reverse order.

COVER MAINTENANCE

In case of light soiling, sponge the fabric cover with a mild detergent and warm water. Refer to the care label attached to the fabric cover.

MATERIALS

Frame: Polypropylene – High density Polyethylene - Polyamide - Steel

Cover: 100% Polyester

MEASUREMENTS

L: 44 cm; H: 71 cm; W: 50 cm.

VIII. Guarantee

a) What the Guarantee covers:

1. All our products are made from the finest quality materials and are manufactured under the strictest quality controls.
2. We guarantee all our products or parts thereof, for a period of two (2) years from the date of purchase against manufacturing defects.
3. For guarantee purposes we will require proof of purchase. We recommend that the receipt for your product is kept in a safe place.
4. For any claim related with this child seat guarantee we suggest to contact your retailer who will advise you how to proceed.

b) Exclusions:

1. Should any modification be made to this child safety seat, this guarantee shall be invalidated, the manufacturer solely being authorized to make any modifications to this child safety seat and to provide all necessary original parts.
2. Fabric normal wearing and/or colour fading as a result of its use are not covered by this guarantee.
3. This guarantee is not effective against damages caused as a result of incorrect usage of the product, nor against accidental damages.

IX After sales service

. For any information for the use, maintenance and after sales or if you need assistance, spare parts, as well as if you are unhappy with any aspect of this child seat, please refer to your retailer, where trained advisors will be able to help you.

Segrall Srl. Via Zacchetti, 6
42124 Reggio Emilia, Italy
Tel. +39 0522 272 098 - fax +39 0522 230 509
e-mail: info@kiwyworld.com

SIÈGE AUTO POUR ENFANTS SLF 123 NOTICE D'EMPLOI

LL

Cher Client,
nous vous remercions pour avoir choisi le siège auto SLF 123.
Comme chaque parent le sait déjà, la sécurité des enfants est vitale quand on voyage en auto.
Rien de plus important que de s'assurer que votre enfant soit bien protégé durant le voyage.
Tous nos sièges auto sont rigoureusement testés en conformité avec les plus récentes Normes de Sécurité Européennes.
Pour être homologué à ces Normes, chaque siège auto doit être soumis à une série d'épreuves sévères. Ces épreuves sont faites pour vous assurer que votre siège auto soit le siège le plus sûr et le plus confortable parmi ceux qui sont disponibles sur le marché.

INDEX

- I. Informations Générales**
- II. Avis**
- III. Avertissements**
- IV. Instructions d'installation**
- V. Liste des contrôles finaux**
- VI. Pannes**
- VII. Soins et entretien**
- VIII. Garantie**
- IX. Service après Vente**

I. Informations générales

Ce siège SLF 123 a été testé et approuvé conformément à la norme ECE R44/04 pour les groupes 1, 2 et 3 et est donc adapté au transport d'enfants d'un poids compris entre 9 et 36 kg et d'un âge indicatif compris entre 9 mois et 11 ans.

SLF 123

N.B: Tous les âges indiqués sont approximatifs parce que les bébés croissent de manière différente, le poids est le vrai indice et le vrai point de référence.

II. Avis

Le siège auto SLF 123, de catégorie "Semi-universelle", peut être installé sur la grande majorité des véhicules dotés de points d'ancrage Isofix, toujours avec les ceintures de sécurité de la voiture. La compatibilité peut être vérifiée en contrôlant la liste d'application. On peut éventuellement installer SLF 123 sur les sièges de véhicules non indiqués dans la liste véhicules compatibles. En cas de doute, contacter le revendeur ou le fabricant.

Segrall Srl.
Via Zacchetti, 6
42124 Reggio Emilia, Italy
Tel. +39 0522 272 098
fax +39 0522 230 509
e-mail: info@kiwyworld.com
website: www.kiwyworld.com

III. Avertissements

A faire

Lire attentivement ces instructions avant l'installation de votre siège dans la voiture.
Se rappeler qu'une mauvaise installation pourrait s'avérer dangereuse.
Garder ces instructions dans un lieu sûr, de préférence avec le siège ou dans le véhicule, afin qu'il soit facilement accessible en cas de nécessité.
S'assurer, une fois le siège enfant installé dans le véhicule, qu'aucune partie de la ceinture du véhicule ne reste coincée entre les parties mobiles du siège ou dans la portière du véhicule.

S'assurer, quand le siège enfant est utilisé, que les sangles de la ceinture de sécurité qui le lient, soient bien tendues et que le siège soit solidement immobilisé.

Vérifier, chaque fois qu'un bébé est assis sur le siège enfant, que la ceinture de sécurité soit ajustée adéquatement et que la boucle soit correctement fixée.

IMPORTANT: Catégorie SEMI UNIVERSELLE; Installation toujours avec les connecteurs Isofix en combinaison avec la ceinture de sécurité du véhicule (voir liste des véhicules compatibles).

S'assurer régulièrement que le siège enfant ne présente pas des signes d'usure, spécialement la housse, le harnais et sa boucle.

Si le siège auto montre des signes d'usure, contacter le service après-vente du revendeur.

S'assurer, chaque fois que le siège est utilisé, que les sangles des ceintures de sécurité du véhicule ne soient pas entortillées.

Avant de voyager, s'assurer que les bagages et les autres objets soient fermement immobilisés dans la voiture. Les objets qui ne sont pas attachés peuvent blesser en cas d'accident.

Pour des raisons de sécurité, il est préférable, quand on voyage avec d'autres passagers, que les occupants les plus légers s'assoient sur les sièges arrière et les plus lourds sur les sièges avant du véhicule.

S'assurer en outre que chaque occupant utilise correctement les ceintures de sécurité du véhicule.

Le siège doit être correctement fixé avec les ceintures de sécurité de la voiture et avec les connecteurs Isofix aussi; ceci pour éviter, en cas d'accident, qu'il puisse se déplacer et heurter un des passagers à l'intérieur de la voiture.

Quand la voiture est exposée au soleil l'intérieur de la voiture est très chaud. Il est donc conseillé, de couvrir le siège enfant vide avec un drap, une serviette ou autre, pour éviter aux éléments du siège de chauffer et par conséquent, de brûler l'enfant.

A ne pas faire

IMPORTANT: ne JAMAIS fixer le siège à l'aide des connecteurs Isofix seulement. Ceux-ci doivent TOUJOURS être employés en combinaison avec la ceinture de sécurité du véhicule.

LL

Ne jamais utiliser le siège auto s'il n'est pas correctement fixé à l'intérieur du véhicule et sans utiliser les ceintures, comme décrit dans cette notice d'emploi.

Éviter d'interposer des rembourrages de n'importe quel genre que ce soit entre la base du siège et le siège de la voiture. Ceci pourrait compromettre la sécurité du siège et de l'enfant.

Ne jamais modifier ou ajouter quelque chose à ce produit.

Ne pas utiliser les pièces de rechange qui ne sont pas conseillées ou fournies par le fabricant.

Toute modification ou pièce de rechange non autorisée peut préjuger la sécurité de l'enfant; le fabricant seul étant autorisé à apporter des modifications à ce siège auto.

Ne jamais laisser l'enfant sans surveillance dans le siège ou à l'intérieur du véhicule.

Ne jamais permettre aux enfants de jouer avec ce siège auto.

Ne jamais installer ni enlever ce siège avec l'enfant dedans.

Ne pas utiliser le siège auto sa housse, qui fait partie intégrante du dispositif de retenue.

Ne pas remplacer la housse par une autre qui ne soit pas conseillée par le fabricant.

Éviter que le siège puisse être en contact avec des produits corrosifs tels que les acides, dissolvants ou autres.

Ne pas utiliser le même siège après un accident ou quand des signes d'usure excessive apparaissent.

En cas d'urgence: l'enfant doit pouvoir être libéré rapidement de la ceinture de sécurité du véhicule en appuyant sur le poussoir rouge de la ceinture de sécurité.

Si votre siège a subi un accident, il DOIT être remplacé par un nouveau siège enfant. Même si le siège ne présente pas de signes de lésion, il peut ne plus être dans les normes requises pour fonctionner en pleine sécurité en cas d'accident et devenir dangereux pour votre enfant.

Pour cette raison, nous vous conseillons de ne pas utiliser ou d'acheter un siège usagé. Il faut absolument le remplacer par un nouveau.

Caractéristiques (Éléments)

- a - Courroie de réglage du groupe ceintures
- b - Accoudoir
- c - Guide-ceintures
- d - Dossier réglable
- e - Épaulières
- f - Sangle entrejambes
- g - Appui-tête
- h - Bouton de réglage du dossier
- i - Boucle du harnais
- j - Bouton de relache/desserrage des ceintures
- k - Ceintures
- l - Groupe connecteurs Isofix
- m - Connecteur du groupe ceintures

Vérification des ceintures de sécurité du véhicule (Fig.2)

ATTENTION: Votre siège doit être installé seulement face à la route et en employant la ceinture à trois points (1) (2) avec enrouleurs, sur le siège avant ou arrière du véhicule.

Vérification de la boucle de la ceinture de sécurité (Fig.3,4)

La position de la boucle de la ceinture de sécurité du véhicule peut compromettre la stabilité du siège. Si la boucle est disposée comme présentée dans le dessin, ce siège n'est pas adapté pour être utilisé avec cette ceinture ou sur ce type de véhicule.

Vérifier si le siège sur lequel on désire installer le siège auto est approprié, en particulier en ce qui concerne l'espace et le parcours correct de la ceinture de sécurité. S'assurer que les ceintures ne soient pas entortillées et que l'excédent de ceinture soit récupéré par l'enrouleur.

UTILISATION DU SIÈGE AUTO EN FONCTION DU POIDS DE L'ENFANT

Utilisation avec le harnais

De 9 à 18 Kg (de 9 mois à 4 ans approximativement).

Utilisation avec les ceintures du véhicule

De 15 à 36 kg (de 4 à 11 ans approximativement)

Réglage de l'appui-tête (Fig.7) : L'appui-tête est réglable indépendamment du dossier. Gardez-le dans la position la plus basse pour les enfants de 9 à 18 Kg. et déplacez-le vers la position la plus élevée pour les enfants de plus de 18 kg.

IV. Instructions d'installation

Avertissement:

Utilisez ce siège uniquement en position face à la route.

Utilisez ce siège uniquement pour transporter un enfant dans le véhicule

Installez le siège enfant sur le siège du véhicule approprié.

Assurez-vous que le dossier du siège du véhicule soit bloqué en position droite.

Assurez-vous que le siège du véhicule soit fixé dans la position la plus reculée.

Observez toujours les réglementations de votre pays.

UTILISATION DES CONNECTEURS ISOFIX (Fig.8-10)

SLF 123 est fourni avec des guides en plastique (à utiliser quand le véhicule n'en est pas équipé) pour guider les connecteurs Isofix dans la bonne position au niveau des points d'ancrage du siège de la voiture.

Fixez les deux guides en plastique sur les points d'ancrage.

Insérez simultanément les deux connecteurs Isofix dans les guides plastiques.

Enclenchez les 2 connecteurs sur les points d'ancrage Isofix.

IMPORTANT: il faut que les 2 connecteurs soient bien enclenchés (on doit entendre clairement les 2 "click").

Quand les deux connecteurs sont correctement fixés, simultanément, les indicateurs de sécurité (1) de chaque côté des connecteurs Isofix doivent être verts.

Compléter l'installation en utilisant les ceintures de sécurité du véhicule, en suivant les instructions selon le groupe du poids de l'enfant.

Liberer les connecteurs Isofix (Fig.11)

Pour décrocher les connecteurs Isofix des points d'ancrage Isofix, pressez les 2 dispositifs de décrochage (2), comme montré dans l'illustration.

Pour faciliter l'action, il est recommandé de tirer le dossier du siège vers le haut.

FIXATION DU SIÈGE AUTO - DE 9 À 18 KG (Fig.12-14)

(Domaine d'application : de 9 mois à 4 ans approximativement)

S'assurer que les deux connecteurs Isofix soient correctement positionnés et attachés.

Enfilez les ceintures du véhicule à travers les deux fentes dans le bas du dossier du siège auto.

Faites passer la section abdominale et la section diagonale de la ceinture du véhicule à travers les passages guide-ceinture de l'accoudoir du côté de la boucle de la ceinture du véhicule.

Accrochez la ceinture de sécurité.

Assurez-vous qu'aucune partie de la ceinture de l'auto ne soit entortillée ou coincée et que la housse du siège auto ne limite pas le mouvement ou la mise en place correcte de la ceinture de l'auto.

Tendez la section diagonale de la ceinture en la tirant vers le haut jusqu'à ce qu'il n'y ait plus aucun jeu, pour que le siège auto soit fermement ancré au siège de la voiture.

RÉGLAGE DU HARNAIS DE SÉCURITÉ (Fig.15)

Un réglage correct de l'appuie-tête assure une protection optimale de votre enfant.

Le siège auto est doté d'un harnais avec une boucle facile à utiliser.

Posez l'enfant sur le siège auto. Faites passer les ceintures du siège auto pardessus les épaules (1) et par-dessus le bassin (2).

La boucle doit se trouver entre les jambes de l'enfant (3).

Serrage des ceinture (Fig.16)

Joignez les connecteurs, droit et gauche, puis les enfilez dans le corps de la boucle jusqu'à ce qu'ils s'enclenchent en position.

Un déclic indique que la fermeture s'est faite correctement.

Pour débloquer la ceinture de sécurité, pousser le bouton de la boucle vers le bas.

Desserrer le harnais de sécurité (Fig.17)

Appuyez sur le bouton de déverrouillage du harnais, à l'avant du siège enfant (1).

LL

Maintenez le bouton de déverrouillage du harnais enfoncé et tirez les ceintures vers vous (2).

Attention: La boucle entrejambe a une longueur fixe et ne peut pas être ajustée. Ne tirez pas sur les épaulettes.

Réglage de les ceintures (Fig.18)

Tirez la sanglette de réglage du harnais (1), à l'avant du siège enfant, jusqu'à ce que le harnais soit confortablement ajusté sur le corps de l'enfant.

Les ceintures doivent être tendues jusqu'à ce que l'enfant soit bloqué mais sans inconfort ou constriction.

Tirez à fond vers le bas les épaulettes (2).

Vérifiez que les bretelles ne soient tordues.

RÉGLAGE DE LA HAUTEUR DES ÉPAULIÈRES (Fig.19)

Vérifiez toujours la hauteur des bretelles et qu'elles soient au même niveau des épaules ou légèrement au-dessus.

Le réglage de la hauteur des épaulières se fait en déplaçant le dossier du siège auto vers le haut ou vers le bas.

Réglage de la hauteur du dossier (Fig.20)

Pour remonter les épaulières : tirez le dossier vers le haut en le prenant par la poignée en haut sur l'arrière du dossier jusqu'à ce que les épaulières soient à la hauteur des épaules de l'enfant.

Pour baisser les épaulières: tirez légèrement le dossier vers le haut, pressez le bouton de réglage du dossier (1) sur le haut du dossier.

Tout en gardant le bouton enfoncé, baissez le dossier jusqu'à ce que les épaulières se trouvent à la hauteur des épaules de l'enfant (2).

Relâchez le bouton pour bloquer le dossier en position.

ATTENTION: Pour des raisons de sécurité, vous ne pouvez abaisser le dossier en appuyant seulement sur le bouton.

FIXATION DU SIÈGE AUTO DE 15 À 36 KG (Fig. 21-25)

(Domaine d'application : de 3 à 11 ans approximativement).

Enlevez complètement le harnais avant d'installer le siège auto.

Décrocher les deux épaulières du connecteur sur l'arrière du dossier.

Extraire les deux ceintures du dossier en les faisant passer par les fentes du dossier.

Enlevez ceinture entrejambes et épaulières en en faisant passer les extrémités par les fentes sous la base de l'assise puis dans la housse de l'assise.

(1) Tirez la courroie de réglage jusqu'au point où le connecteur (Fig. 1-m) se trouve près de l'arrière du siège auto.

(2) Une fois le harnais enlevé, fixez sa courroie de réglage, comme indiqué dans la figure 24.

Rangez le harnais dans un endroit sûr.

Pour remonter le harnais sur le siège auto, procédez en sens inverse aux opérations de démontage.

Installez le siège enfant sur le siège du véhicule approprié (face à la route).

Assurez-vous que le dossier des sièges du véhicule soit bloqué en position droite.

Assurez-vous que le dossier du siège du véhicule soit réglé dans la position la plus reculée.

S'assurer que les deux connecteurs Isofix soient correctement positionnés et attachés.

Mettez l'enfant sur le siège auto et accrochez la ceinture de sécurité, comme indiqué dans la figure 25.

Vérifiez que la partie diagonale de la ceinture du véhicule passe au travers du guide-ceinture supérieur et au-dessus de l'épaule, sans toucher le cou de l'enfant.

Tendez la section diagonale de la ceinture en la tirant vers le haut jusqu'à ce qu'il n'y ait plus aucun jeu, pour que le siège auto soit fermement ancré au siège de la voiture.

Ajustez la hauteur du dossier, pour obtenir une position correcte de la ceinture, suivre les opérations comme en Fig. 20.

Toujours contrôlez si la ceinture de sécurité est tendue en tirant la section diagonale vers le haut et assurez-vous toujours qu'elle ne soit pas entortillée.

Contrôlez toujours si l'excédent de ceinture de sécurité est récupéré par l'enrouleur en accompagnant la section diagonale vers le haut.

LL

Notes: Pour mieux protéger votre enfant:

- . Assurez-vous que votre enfant soit bien attaché dans le siège et le harnais s'ajuste parfaitement sur son corps.
- . Ne laissez jamais votre enfant sans surveillance dans le siège ni dans le véhicule.
- . Lorsque vous installez votre enfant sur le siège auto à l'arrière, déplacez le siège avant assez loin devant pour éviter que ses pieds ne frappent le dossier du siège avant (cela peut également prévenir des risques de blessure, en cas d'accident).
- . Lorsque vous entrez ou sortez votre enfant du véhicule, faites-le uniquement sur le côté sûr de la route, loin de la circulation.

V. Liste des contrôles finaux

- 1 Vérifiez toujours la hauteur des bretelles et qu'elles soient correctement ajustées au même niveau des épaules ou légèrement au-dessus.
- 2 S'assurer que les deux connecteurs Isofix soient correctement positionnés et attachés.
- 3 S'assurer que la ceinture de sécurité du véhicule soit correctement positionnée autour du siège.
- 4 Vérifier que la ceinture de sécurité du véhicule ne soit pas entortillée ou coincée.
- 5 S'assurer que la ceinture de sécurité du véhicule soit tendue correctement et que le siège soit fermement fixé à la banquette du véhicule.
- 6 S'assurer que les ceintures du siège auto soient correctement réglées et tendues.
- 7 S'assurer que la boucle du harnais du siège auto soit correctement attachée.
- 8 Vérifiez régulièrement qu'aucun élément important n'ait subi d'éventuels dommages.
- 9 Vérifiez le bon fonctionnement de tous les composants;
- 10 Vérifiez que le siège enfant ne soit pas coincé dans la portière de la voiture, les coureurs du siège etc. afin d'éviter bris et dommages.

Se rappeler: Même si le siège a été bien conçu et homologué aux Normes ECE, s'il est mal installé il pourrait ne pas protéger suffisamment l'enfant en cas d'accident.

Suivre toujours les contrôles indiqués ci-dessus avant d'entreprendre un voyage avec le siège installé à bord de votre voiture.

Toujours contrôler, même si le siège a été laissé fixé dans la voiture, qu'il soit positionné correctement avant de mettre l'enfant sur le siège auto SLF 123.

Attention: Tout siège auto solidement attaché au siège du véhicule peut laisser des marques, devant se conformer aux Normes de Sécurité. Le design de ce produit permet de minimiser, autant que possible, ce phénomène. Le producteur décline toute responsabilité pour d'éventuelles marques résultant de l'utilisation de ce siège.

LL

VI. Pannes

- . En cas de chute accidentelle ou tout dégât visible, votre siège enfant doit être inspecté par le fabricant.
- . Tout dysfonctionnement du harnais pourrait compromettre la protection de l'enfant.
- . En cas de mauvais fonctionnement de la boucle, n'utilisez pas ce siège et consultez le revendeur.

VII. Instructions de Soins et Entretien

Attention: Ne jamais lubrifier les composants de votre siège enfant, limitez-vous à le garder bien propre.

- . Les pièces en plastique peuvent être facilement nettoyées seulement à l'aide d'eau savonneuse; n'utilisez jamais de solvants, d'alcool ou agents nettoyants agressifs;
- . Nettoyage: lorsque votre housse de revêtement est sale, retirez-la (voir ci-dessous) et lavez-la à 30°C; n'utilisez pas de nettoyants chimiques; ne l'essorez pas et ne la séchez pas par centrifuge. Ne la repassez pas.

Veuillez respecter les instructions sur l'étiquette de lavage.

Retirer la housse en tissu:

Enlevez complètement le harnais (Fig. 21 - 24).

Décrochez la housse des quatre boutons sur la partie arrière du dossier (Fig.26) .

Tirez sur le bord élastique inférieur de la housse, faites passer la housse au-dessus des accoudoirs.

Lavez la housse en suivant les instructions reportés sur l'étiquette cousue sur son bord.

Pour remettre la housse sur le siège auto, suivez ces opérations dans le sens inverse.

Précautions pour la housse

Pour un lavage léger, passer une éponge sur la housse avec un savon doux et de l'eau tiède, ou suivre les instructions de lavage sur l'étiquette d'entretien présente sur sa housset.

COMPOSITIONS

Structure : Polypropylène - Polyéthylène à haute densité - Polyamide
- Acier

Revêtement : 100% Polyester

DIMENSIONS

L: 44 cm; H: 71 cm; P: 50 cm.

VIII. GARANTIE

a) Ce que la garantie couvre:

1. Tous nos produits sont fabriqués avec les matériaux de première qualité et sous les contrôles de qualité les plus strictes.
2. Nous garantissons tous nos produits, ou leurs pièces, pour une période de deux (2) ans, à compter de la date d'achat, contre les défauts de fabrication.
3. Pour que la garantie puisse être appliquée, il faut présenter une preuve d'achat. Nous recommandons de conserver la preuve d'achat dans un endroit sûr.

4. Pour toute réclamation en rapport avec ce siège enfant et sa garantie, nous vous suggérons de contacter votre revendeur qui vous conseillera sur la manière de procéder.

b). Exclusions:

Attention: N'ajoutez rien, ni modifiez ce produit en aucune façon. N'utilisez jamais de pièces de rechange qui ne soient pas recommandées ou fournies par le fabricant.

1. Toute modification non autorisées apportée à ce siège enfant, pourrait invalider la présente garantie, le fabricant uniquement étant autorisé à effectuer des modifications à ce siège enfant et à fournir toutes les pièces de rechange originales nécessaires.
2. L'usure et / ou la décoloration de la housse à la suite de son utilisation ne sont pas couvertes par cette garantie.
3. Cette garantie n'est pas efficace contre les dommages causés à la suite d'utilisation incorrecte du produit ni contre dommages accidentels.

IX Service après-vente

. Pour toute information concernant l'utilisation, la maintenance et le service après-vente ou si vous avez besoin d'assistance, de pièces de rechange, aussi bien que si vous êtes insatisfait de tout aspect de ce siège enfant, veuillez vous référer à votre détaillant, où des conseillers formés seront en mesure de vous aider.

Segrall Srl. Via Zacchetti, 6
42124 Reggio Emilia, Italy
Tel. +39 0522 272 098 - fax +39 0522 230 509
e-mail: info@kiwyworld.com
website: www.kiwyworld.com

**SEGGIOLINO AUTO PER BAMBINI SLF 123
ISTRUZIONI D'USO**

Gentile Genitore,
la ringraziamo per aver scelto il seggiolino auto SLF 123.
Come ogni genitore sa, la sicurezza dei bambini è vitale quando si viaggia in automobile.
Niente è più importante che garantire la sicurezza del bambino durante il viaggio.
Tutti i nostri seggiolini auto sono rigorosamente testati secondo le più recenti Norme di Sicurezza Europee.
Per rispondere a queste Norme, ogni seggiolino deve superare una serie di test rigorosi. Tutto questo conferisce a questo seggiolino la massima sicurezza ed il massimo confort, posizionandolo fra i migliori seggiolini disponibili sul mercato.

INDICE

- I. Informazioni generali
- II. Avviso
- III. Avvertenze
- IV. Istruzioni per l'installazione
- V. Lista dei controlli finali
- VI. Guasti
- VII. Cura e manutenzione
- VIII. Garanzia
- IX. Assistenza Post-vendita

I. Informazioni generali

SLF 123 è stato approvato secondo la norma ECE R44/04 per i gruppi 1, 2 e 3 ed è quindi adatto per il trasporto di bambini di peso compreso tra 9 e 36 kg ; di età indicativa tra 9 mesi e 11 anni.
N.B: Il vero indice di riferimento è il peso perché ogni bambino cresce in modo diverso.

II. Avviso

Il seggiolino SLF 123, classificato di categoria Semiuniversale, può essere installato, sempre in combinazione con l'utilizzo delle cinture di sicurezza dell'auto, sulla maggior parte dei veicoli dotati di punti di ancoraggio Isofix (vedere lista dei veicoli compatibili).

SLF 123 può essere installato anche su sedili di veicoli non elencati nella lista dei veicoli compatibili.

In caso di dubbio contattare il rivenditore o il fabbricante.

Segrall Srl.

Via Zacchetti, 6

42124 Reggio Emilia, Italy

Tel. +39 0522 272 099

fax +39 0522 230 510

e-mail: info@kiwyworld.com

website: www.kiwyworld.com

III. Avvertenze

Cosa fare

Prima di procedere all'installazione del seggiolino auto leggere attentamente le istruzioni.

Un'installazione scorretta può rivelarsi estremamente pericolosa per il vostro bambino.

Conservare questo libretto in un posto sicuro. Si consiglia di tenerlo all'interno del veicolo per poterlo consultare in caso di necessità.

Una volta installato il seggiolino sul sedile dell'auto, assicurarsi che nessuna parte delle cinture di sicurezza dell'auto sia rimasta incastrata nella porta dell'auto o tra le parti mobili del sedile.

Ogni volta che viene utilizzato controllare che il seggiolino auto sia saldamente fissato in posizione e verificare la corretta tensione della cintura di sicurezza che lo blocca.

Ogni volta che il bambino viene posizionato nel seggiolino auto, assicurarsi che la cintura di sicurezza sia adeguatamente regolata e la fibbia sia chiusa correttamente.

IMPORTANTE: Fissaggio SEMPRE mediante le cinture di sicurezza del veicolo , in abbinamento con i connettori Isofix.

Controllare regolarmente che il seggiolino non presenti segni di usura, in particolare il gruppo cinture, la fibbia e la fodera di rivestimento.

Se il seggiolino mostra segni di usura, rivolgersi al servizio post-vendita del rivenditore.

Ogni volta che viene installato il seggiolino, verificare che le cinture di sicurezza del veicolo non risultino attorcigliate.

Prima di mettersi in viaggio assicurarsi che qualsiasi oggetto o bagaglio all'interno dell'auto sia ben fissato . In caso di incidente gli oggetti lasciati liberi possono spostarsi, col rischio di provocare ferite ai passeggeri.

Quando si viaggia con altri passeggeri, assicurarsi che quelli più pesanti occupino i posti anteriori del veicolo.

Assicurarsi inoltre che ogni occupante utilizzi correttamente le cinture di sicurezza del veicolo.

Il seggiolino deve sempre essere fissato con le cinture di sicurezza e coi connettori Isofix, anche quando non si trasportano bambini, per evitare che il suo spostamento, in caso di incidente possa provocare ferite ai passeggeri all'interno del veicolo.

Una lunga esposizione alla luce diretta del sole riscalda molto l'interno del veicolo; per evitare il surriscaldamento del seggiolino e possibili scottature al bambino, si consiglia di proteggere il seggiolino auto con un telo o un asciugamano.

Cosa non fare

IMPORTANTE: Non utilizzare MAI i soli connettori Isofix per fissare il seggiolino; questi devono SEMPRE essere utilizzati in combinazione con le cinture di sicurezza dell'auto.

Non utilizzare mai il seggiolino auto se non dopo averlo posizionato correttamente all'interno dell'auto utilizzando le cinture di sicurezza come indicato in questo libretto di istruzioni.

Per il corretto posizionamento del seggiolino auto non inserire alcun tipo di imbottitura tra la base del seggiolino e il sedile del veicolo; qualsiasi spessore può condizionare la sicurezza del seggiolino auto.

Non apportare aggiunte o modifiche di qualsiasi tipo al prodotto.
Non utilizzare pezzi di ricambi non originali e che non siano forniti o raccomandati dal fabbricante.

Eventuali modifiche non autorizzate al prodotto ne possono pregiudicare la sicurezza; soltanto il fabbricante è autorizzato ad apportare modifiche a questo seggiolino.

Non lasciare mai il bambino incustodito sul seggiolino d'auto o all'interno del veicolo.

Non permettere ai bambini di giocare con il seggiolino auto.
Non installare né rimuovere il seggiolino dall'auto con dentro il bambino .

Non utilizzare mai il seggiolino auto senza la fodera di rivestimento .
Essa è parte integrante del seggiolino e può essere sostituita solo con altra fornita o raccomandata dal produttore.

Non fare entrare in contatto il seggiolino auto con acidi, solventi e altre sostanze corrosive.

Non utilizzare il seggiolino auto quando troppo logorato dall'uso o in seguito ad un incidente.

In caso d'emergenza: Per liberare velocemente il vostro bambino dalle cinture di sicurezza dell'auto premere il pulsante rosso presente sulla fibbia.

Un seggiolino auto coinvolto in un incidente (oltre i 10 Km/h) DEVE sempre essere sostituito con uno nuovo. Anche in assenza di segni evidenti, potrebbe aver subito danni che potrebbero comprometterne la sicurezza in caso di un successivo incidente e non proteggere più adeguatamente il vostro bambino.

Per questo motivo suggeriamo di non utilizzare né acquistare un seggiolino di seconda mano.

Caratteristiche (Componenti)

- a - Cinghia di regolazione gruppo cinture
- b - Bracciolo
- c - Guida cinture
- d - Schienale regolabile

- e - Spallacci
- f - Cinghia intergambale
- g - Poggiatesta
- h - Pulsante di regolazione schienale
- i - Fibbia del gruppo cinture
- j - Pulsante di rilascio/allentamento gruppo cinture
- k - Cinture
- l - Gruppo connettori Isofix
- m - Connettore gruppo cinture

Verifica delle cinture di sicurezza del veicolo (Fig.2).

ATTENZIONE: Il seggiolino auto SLF 123 deve essere installato **ESCLUSIVAMENTE** in direzione di marcia, sul sedile anteriore o posteriore del veicolo e **SEMPRE** fissato con la cintura di sicurezza a tre punti (1) (2) con arrotolatore, insieme ai connettori Isofix.

Verifica della posizione della fibbia delle cinture dell'auto (Fig.3,4)

La stabilità del seggiolino auto può essere pregiudicata dalla posizione della fibbia della cintura di sicurezza dell'auto. Se questa è posizionata come nel disegno, SLF 123 non è adatto per l'utilizzo con la cintura o con il veicolo nel quale si vuole installare.

Verificare che il sedile sul quale si intende installare il seggiolino auto sia idoneo, in particolare per quanto riguarda lo spazio e il corretto percorso della cintura di sicurezza. Verificare che le cinture non risultino attorcigliate e che l'eccesso di cintura venga recuperato dall'arrotolatore.

UTILIZZO DEL SEGGIOLINO IN BASE AL PESO DEL BAMBINO

Impiego con le cinture del seggiolino Auto (Fig.5)

Da 9 a 18 kg (da 9 mesi a 4 anni approssimativamente)

Impiego con la cintura di sicurezza dell'auto (Fig.6)

Da 15 a 36 Kg (Da 4 a 11 anni approssimativamente)

Regolazione poggiatesta (Fig.7) Il poggiatesta è regolabile rispetto allo schienale. Deve essere regolato nella posizione più bassa per bambini da 9 a 18 Kg e nella posizione più alta oltre i 18 Kg.

IV. Istruzioni per l'installazione

Avvertenze:

Utilizzare il seggiolino soltanto in direzione di marcia.
Utilizzare il seggiolino esclusivamente per il trasporto di un bambino a bordo del veicolo.

Posizionare il seggiolino sul sedile appropriato del veicolo.
Assicurarsi che lo schienale dei sedili del veicolo sia bloccato in posizione verticale.

Assicurarsi che il sedile del veicolo sia regolato nella posizione più arretrata.

Rispettare sempre le norme del paese in cui si viaggia.

UTILIZZO DEI CONNETTORI ISOFIX (Fig.8-10)

SLF 123 ha in dotazione delle guide di plastica (che potete utilizzare qualora il vostro veicolo non ne disponga) per guidare i connettori Isofix nella loro giusta posizione in corrispondenza dei punti di ancoraggio del sedile della vostra auto.

Fissare le guide di plastica sui punti di ancoraggio.

Inserire contemporaneamente i due connettori Isofix del seggiolino nelle guide stesse.

Far scattare entrambi i connettori sui punti di ancoraggio Isofix.

Importante: verificare il corretto fissaggio ai punti di ancoraggio dei due i connettori. Si devono sentire chiaramente due "click" distinti.

Se gli indicatori di sicurezza (1) posti ai lati del gruppo connettori Isofix sono di colore verde, i due connettori sono stati fissati correttamente.

Per completare in modo corretto l'installazione, utilizzare le cinture di sicurezza dell'auto secondo le istruzioni di questo libretto e in base al peso del vostro bambino.

Sgancio dei connettori Isofix (Fig.11)

Per sganciare i connettori Isofix dai punti di ancoraggio Isofix del veicolo, premere i due dispositivi di sgancio (2) come mostrato in figura.

Per facilitare l'operazione, spostare verso l'alto lo schienale del seggiolino auto.

**FISSAGGIO DEL SEGGIOLINO DA 9 A 18 KG (Fig.12-14)
(Campo d'applicazione da 9 mesi a 4 anni approssimativamente)**

Verificare che entrambi i connettori Isofix siano posizionati e agganciati correttamente.

Introdurre le cinture del veicolo attraverso le due asole nella parte bassa dello schienale del seggiolino.

Passare la sezione addominale e la sezione diagonale della cintura del veicolo dietro il passaggio guidacintura nel bracciolo sul lato vicino alla fibbia della cintura del veicolo.

Allacciare la cintura.

Assicurarsi che nessuna parte della cintura dell'auto venga attorcigliata o imprigionata e che la fodera del seggiolino non limiti il movimento o il corretto posizionamento della cintura dell'auto.

Mettere in tensione il tratto diagonale della cintura tirandolo verso l'alto fino all'eliminazione di tutti i giochi, affinché il seggiolino risulti saldamente vincolato sul sedile dell'auto.

REGOLAZIONE DELLE CINTURE DEL SEGGIOLINO (Fig.15)

Una corretta regolazione delle cinture garantisce la massima protezione al bambino.

Il seggiolino è provvisto di una fibbia del gruppo cinture di sicurezza semplice da usare.

Posizionare il bambino sul seggiolino. Fare passare le cinture del seggiolino al di sopra delle spalle (1) e al di sopra del bacino (2).

La fibbia deve trovarsi tra le gambe del bambino (3).

Come allacciare le cinture (Fig.16) .

Unire il connettore destro con il sinistro, quindi inserirli nel corpo fibbia fino a farli scattare in posizione.

Il rumore dello scatto indica che la fibbia è chiusa correttamente.

Per sbloccare le cinture di sicurezza, premere verso il basso il pulsante della fibbia.

Come allentare le cinture (Fig.17) .

Premere il pulsante di rilascio sulla parte anteriore della seduta (1).

Tenendo premuto il pulsante, tirare in avanti le cinture al di sopra delle spalle (2).

Messa in tensione delle cinture (Fig.18).

Tirare il cinghio di regolazione, nella parte anteriore della seduta (1) del seggiolino, fino a che le cinture siano adeguatamente aderenti sul corpo del bambino, in modo confortevole.

Le cinture devono essere tese fino al punto in cui il bambino risulta vincolato, ma senza provocargli scomodità o costrizione.

Tirare completamente verso il basso le protezioni del gruppo cinture (2) .

NOTA: La lunghezza della cinghia intergambale è fissa e non può essere regolata.

Assicurarsi che nessuna parte del gruppo cinture risulti attorcigliata.

REGOLAZIONE DELL'ALTEZZA DELLE CINTURE SULLE SPALLE (Fig.19)

Controllare sempre l'altezza delle cinture affinché queste siano allo stesso livello delle spalle o leggermente al di sopra.

La regolazione dell'altezza delle cinture delle spalle si ottiene spostando lo schienale del seggiolino verso l'alto o verso il basso.

Regolazione dell'altezza dello schienale (Fig.20)

Per alzare lo schienale, tirarlo verso l'alto, afferrandolo per mezzo dell'impugnatura in alto nella parte posteriore dello schienale, fino a quando le cinture delle spalle sono all'altezza delle spalle del vostro bambino.

Per abbassare lo schienale: tirarlo prima verso l'alto , quindi premere il pulsante di regolazione sulla sua sommità (1).

Tenendo premuto il pulsante, abbassare lo schienale fino a quando le cinture delle spalle sono all'altezza delle spalle del bambino (2).

Rilasciare il pulsante per bloccare lo schienale in posizione.

ATTENZIONE: Per ragioni di sicurezza non è possibile abbassare lo schienale con la sola pressione del pulsante .

FISSAGGIO DEL SEGGIOLINO AUTO DA 15 A 36 KG (Fig.21-25)

(Campo d'applicazione da 3 a 11 anni approssimativamente).

Rimuovere il gruppo cinture prima dell'installazione del seggiolino.

Sganciare entrambe le cinture dal connettore sulla parte posteriore

dello schienale. Estrarre entrambe le cinture dallo schienale, facendole scorrere attraverso le asole dello schienale. Togliere la cintura intergambale e le cinture delle spalle facendo passare i terminali attraverso le asole sotto la base della seduta e nella fodera della seduta stessa.

(1) Tirare la cinghia di regolazione fino al punto in cui il connettore (Fig. 1 - m) si trova in prossimità della parte posteriore del seggiolino.

(2) Una volta asportato il gruppo cinture, fissare la cinghia di regolazione del gruppo cinture come rappresentato in Figura 24.

Conservare il gruppo cinture in un posto sicuro.

Per applicare nuovamente il gruppo cinture al seggiolino, ripetere al contrario le operazioni eseguite per l'asportazione.

Posizionare il seggiolino sul sedile appropriato del veicolo, in direzione di marcia.

Assicurarsi che lo schienale del sedile del veicolo sia bloccato in posizione verticale.

Assicurarsi che il sedile del veicolo sia regolato nella posizione più arretrata.

Verificare che entrambi i connettori Isofix siano posizionati e agganciati correttamente.

Collocare il bambino sul seggiolino e agganciare la cintura di sicurezza, come rappresentato in Figura 25.

Il tratto diagonale della cintura deve passare nel guidacintura superiore e sopra la spalla del bambino, ma senza appoggiarsi al suo collo.

Mettere in tensione il tratto diagonale della cintura tirandolo verso l'alto fino all'eliminazione di tutti i giochi, affinché il seggiolino risulti saldamente vincolato sul sedile dell'auto.

Se la cintura di sicurezza entra in contatto con il collo del bambino o non passa al di sopra della sua spalla, regolare l'altezza dello schienale del seggiolino auto procedendo come in Fig. 20.

Controllare sempre che la cintura di sicurezza sia in tensione tirando verso l'alto il tratto diagonale e verificare sempre che non risulti attorcigliata.

Controllare sempre che l'eccedenza della cintura di sicurezza venga recuperata dall'arrotolatore, accompagnando verso l'alto il tratto diagonale.

Note: Per proteggere al meglio il bambino:

- . Assicurarsi che il bambino sia ben fissato nel seggiolino e che le cinghie aderiscano sul suo corpo.
- . Non lasciare mai il bambino incustodito nel seggiolino o nel veicolo.
- . Quando s'installa il seggiolino nei sedili posteriori, spostare in avanti il sedile anteriore, a distanza sufficiente da impedire che i piedi del bimbo possano colpire il sedile anteriore (ciò può anche prevenire rischi di lesione, in caso d'incidente).
- . Per far salire o scendere il bambino dall'auto scegliere sempre il lato sicuro della strada.

V. Lista dei controlli finali

- 1 Controllare sempre l'altezza delle cinture affinché queste siano correttamente allineate allo stesso livello delle spalle o leggermente al di sopra .
- 2 Verificare che entrambi i connettori Isofix siano posizionati e agganciati correttamente.
- 3 Verificare la corretta posizione della cintura di sicurezza del veicolo rispetto al seggiolino auto.
- 4 Verificare che la cintura di sicurezza del veicolo non venga incastrata in alcun modo o attorcigliata.
- 5 Verificare la giusta tensione della cintura di sicurezza del veicolo e che il seggiolino auto SLF 123 sia correttamente fissato al sedile.
- 6 Controllare che le cinture del seggiolino siano correttamente regolate e tese.
- 7 Controllare che la fibbia del gruppo cinture del seggiolino sia correttamente allacciata.
- 8 Controllare regolarmente che gli elementi principali non abbiano subito danni.

9 Verificare il funzionamento di tutti i componenti.

10 Assicurarsi che il seggiolino non sia bloccato nella portiera, nelle guide del sedile, onde evitare rotture, danni, usura, ecc.

Da ricordare: Pur essendo progettato e approvato secondo le normative europee, se il seggiolino auto viene installato in modo scorretto, può non garantire la giusta protezione del vostro bambino in caso di incidente.

Prima di mettersi in viaggio utilizzando il seggiolino auto, eseguire sempre tutti i controlli finali elencati in questo libretto di istruzioni.

Prima di far sedere il bambino sul seggiolino auto, controllare sempre che SLF 123 sia correttamente posizionato.

Attenzione:

Qualsiasi seggiolino auto può lasciare impronte sui sedili del veicolo, dovuto alle misure da adottare per fissarlo saldamente nel rispetto delle norme di sicurezza. Questo prodotto è stato concepito con l'obiettivo di minimizzare quanto più possibile questo effetto. Il produttore declina ogni responsabile per eventuali impronte derivanti dall'uso normale del seggiolino.

VI. Guasti

- In caso di caduta accidentale o eventuali danni visibili, rivolgersi al rivenditore.
- Qualsiasi malfunzionamento del gruppo cinture potrebbe compromettere la protezione del bambino.
- In caso di funzionamento anomalo della fibbia, non utilizzare il seggiolino e rivolgersi al rivenditore.

VII. Cura e manutenzione

Attenzione: Non lubrificare i componenti del seggiolino per bambini; limitarsi a mantenerli puliti.

Le parti in plastica possono essere facilmente pulite usando solo acqua e sapone; non usare mai solventi, alcool o detergenti aggressivi.

Pulizia: quando la fodera di rivestimento si sporca, rimuoverla (vedi sotto) e lavarla a 30 °C; non utilizzare smacchiatori chimici; non strizzare e non utilizzare l'asciugabiancheria; non stirare.

Si prega di rispettare le istruzioni riportate sull'etichetta di lavaggio.

Per togliere la fodera in tessuto:

Rimuovere completamente il gruppo cinture come rappresentato nelle Fig. 21 -24.

Sulla parte posteriore dello schienale sono posizionati quattro bottoni; per rimuovere la fodera dello schienale, sganciarla dai bottoni (Fig.26) .

Per rimuovere la fodera della seduta allargare il bordo elastico inferiore e sfilare la fodera facendola scorrere al di sopra dei braccioli.

Il rivestimento può essere lavato seguendo le istruzioni riportate sull'etichetta all'interno della fodera.

Per riapplicare il rivestimento al seggiolino ripetere in senso inverso le operazioni descritte.

MANUTENZIONE DEI RIVESTIMENTI

Passare sulla fodera una spugna umida con un detergente delicato per una pulizia leggera, altrimenti seguire le indicazioni di lavaggio riportate sull'etichetta di composizione e lavaggio cucita sul bordo, all'interno della fodera di rivestimento.

COMPOSIZIONI

Struttura: Polipropilene - Polietilene ad alta densità - Poliammide - Acciaio

Rivestimento: 100% Poliestere

DIMENSIONI

L: 44 cm; H: 71 cm; P: 50 cm.

VIII. GARANZIA

a) Cosa copre la garanzia:

1. Tutti i nostri prodotti sono realizzati con materiali di prima scelta e fabbricati sotto il più stretto controllo di qualità.
2. Tutti i nostri prodotti, o parti di essi, sono garantiti per un periodo

di due (2) anni dalla data di acquisto, contro difetti di fabbricazione.

3. Perché la garanzia possa applicarsi è necessario presentare la prova d'acquisto. Si consiglia di conservare la prova d'acquisto in luogo sicuro.

4. Per eventuali richieste relative al seggiolino e alla sua garanzia, si consiglia di contattare il proprio rivenditore che consiglierà su come procedere.

b) Esclusioni:

1. Qualsiasi modifica non autorizzata al seggiolino potrebbe invalidare questa garanzia, essendo soltanto il fabbricante autorizzato ad apportare modifiche al seggiolino ed a fornire le parti di ricambio originali necessarie.

2. L'usura e il deterioramento dei tessuti della fodera causati dal suo uso non sono coperti da questa garanzia.

3. Questa garanzia non è efficace contro i danni dovuti ad un uso improprio del prodotto né contro danni accidentali.

IX Assistenza post-vendita

Per informazioni riguardanti l'utilizzo, la manutenzione ed i servizio post-vendita, o se si ha bisogno di assistenza o pezzi di ricambio, come pure se si è insoddisfatti di un qualsiasi aspetto del seggiolino, si prega di fare riferimento al rivenditore, il cui personale è in grado di fornire la necessaria assistenza.

Segrall Srl.

Via Zacchetti, 6 - 42124 Reggio Emilia, Italy

Tel. +39 0522 272 098 - fax +39 0522 230 509

e-mail: info@kiwyworld.com

website: www.kiwyworld.com

KINDER-AUTOSITZ SLF 123 GEBRAUCHSANLEITUNG

Lieber Kunde,

danke dass Sie sich für unseren Kinder-Autositz SLF 123 Isofix entschieden haben.

Wie jede Eltern wissen, ist die Sicherheit von Ihrem Kind vital, wenn es reist.

Nichts ist wichtiger als sich zu versichern, dass Ihr Kind sicher und geschützt während der Reise ist.

Alle unsere Kinder-Autositze sind getestet und zugelassen, unter Einhaltung der neuesten Europäischen Sicherheitsnormen.

Jeder Kindersitz muss sorgfältige Qualitätskontrolle bestehen, um sich zu diesen Normen entsprechen zu können. Alles das sichert Sie, dass Ihr Kinder-Autositz einer zwischen die sichersten und die bequemsten verfügbaren auf dem Markt ist.

INHALT:

- I. Allgemeine Informationen
- II. Bekanntmachung
- III. Warnungen
- IV. Installationsanleitung
- V. Endkontrolle
- VI. Fehlfunktionen
- VII. Pflege und Wartungsanleitung
- VIII. Garantie
- IX. Kundendienst

I. Allgemeine Informationen

Dieser SLF 123 Kinder-Autositz wurde gemäß der ECE-Norm R44/04 für die Gruppen 1, 2 und 3 getestet und genehmigt und ist demnach

SLF 123

für die Beförderung von Kindern mit einem Gewicht zwischen 9 und 36 kg und einem ungefähren Alter zwischen 9 Monaten und 11 Jahren geeignet.

N.B. Alle angegebenen Alten sind annähernd, weil die Kinder auf verschiedene Art und Weise wachsen, deswegen ist das Gewicht der einzige Anzeiger von Bezug.

II. Bekanntmachung

Der Kinder-Autositz SLF 123, der Kategorie „Semi-Universal“ erlaubt den Einbau auf den neusten Fahrzeugen, die mit den ISOFIX Befestigungspunkten versehen sind, in Verbindung mit den Sicherheitsgurten des Autos. Bitte prüfen Sie die Fahrzeugliste. SLF 123 kann eventuell auch auf Sitzen von Fahrzeugen installiert werden, die nicht in der Liste der kompatiblen Fahrzeuge aufgeführt sind.

Wenden Sie sich in die Zweifelsfall bitte an Ihren Händler oder an den Hersteller.

Segrall Srl.
Via Zacchetti, 6
42124 Reggio Emilia, Italy
Tel. +39 0522 272 099
fax +39 0522 230 510
e-mail: info@kiwyworld.com
website: www.kiwyworld.com

III. Warnungen

Zu tun

Bitte diese Gebrauchsanleitungen vor dem Einbau des Kinder-Autositzes sorgfältig lesen.

Achten Sie auf den korrekten Einbau des Kinder-Autositzes im Fahrzeug, um die Sicherheit Ihr Kind zu gewährleisten.

Bewahren Sie diese Anleitung an einem sicheren Ort auf, und zwar möglichst im Fahrzeug, um sie im Bedarfsfall jederzeit zur Hand zu haben.

Stellen Sie nach dem Einbau des Kindersitzes am Fahrzeugsitz sicher, dass kein Teil des Autosicherheitsgurts zwischen den beweglichen Teilen des Sitzes oder in der Autotür eingeklemmt ist. Überprüfen Sie bei jeder Benutzung des Kindersitzes SLF 123, ob der für den Halt eingesetzte Sicherheitsgurt gut angespannt ist und ob der Kindersitz fest in seiner Position verankert ist. Stellen Sie jedes Mal, wenn Sie das Kind in den Kinderautositz setzen, sicher, dass der Sicherheitsgurt angemessen eingestellt und das Gurtschloss korrekt geschlossen ist.

WICHTIG:

Der SEMI-UNIVERSAL Kinderautositz ist nur in Kombination mit dem Isofix Adapter für das Isofix System im Auto und dem 3-Punkt-Sicherheitsgurt einzubauen.

Nur Gurt oder nur Isofix Adapter ist nicht erlaubt!

Stellen Sie in regelmäßigen Abständen sicher, dass der Kindersitz und dabei besonders der Bezug, die Gurteinheit und das Gurtschloss keine Abnutzungserscheinungen aufweisen.

Wenden Sie sich bei Auftreten solcher Verschleißzeichen an den Kundenservice des Händlers.

Stellen Sie jedes Mal, wenn der SLF 123 installiert wird, sicher, dass die Fahrzeug-Sicherheitsgurte nicht verdreht sind.

Prüfen Sie vor der Abreise sicher, dass alle Gegenstände und eventuell mitgeführten Gepäckstücke sicher im Fahrzeuginneren fixiert sind.

Nicht befestigte Gegenstände können im Falle eines Unfalls zur Verletzung der Fahrgäste führen.

Aus Sicherheitsgründen, wenn mehrere Fahrgäste im Auto sind, so sollten die schwereren Personen auf den Vordersitzen untergebracht werden. auf den Vordersitzen untergebracht werden.

Stellen Sie außerdem sicher, dass alle Fahrgäste sich korrekt mit den Fahrzeug-Sicherheitsgurten anschnallen.

Der Kinder-Autositz muss korrekt mit den Autogurten befestigt werden und auch mit den ISOFIX Greifarmen, wenn kein Kind damit transportiert wird; auf diese Weise wird verhindert, dass durch den



Kindersitz im Falle eines Unfalls Fahrgäste verletzt werden. Bei direkter Sonnenstrahlung wird das Fahrzeug sehr heiß. Wir empfehlen deshalb den Kindersitz mit einer Decke oder einem Handtuch abzudecken, damit sich Ihr Kind nicht verbrennen kann.

Zu unterlassen

WICHTIG: Installieren Sie NIEMALS das Kindersitz nur mit die Isofix-Befestigungen. Sie müssen IMMER es verwenden in Kombination mit einem der Fahrzeug Sicherheitsgurte.

Benutzen Sie den Kindersitz niemals, wenn dieser nicht korrekt laut diesen Anweisungen mit den Autosicherheitsgurten im Fahrzeuginneren befestigt wurde.

Vermeiden Sie für den korrekten Einbau des Kinderautositzes das Einschleiben von Polsterungen jeglicher Art zwischen die Basis des Kindersitzes und den Sitz des Fahrzeugs. Dadurch wird die Sicherheit des Kindersitzes beeinträchtigt.

Ändern Sie den Kindersitz nicht ab und bringen Sie keinerlei zusätzliche Teile an.

Verwenden Sie keine Nicht-Originalersatzteile bzw. Ersatzteile, die nicht vom Hersteller empfohlen oder geliefert wurden. Eventuelle, willkürlich vorgenommene und nicht genehmigte Änderungen des Kinderautositzes können dessen Sicherheit beeinträchtigen; es ist ausschließlich dem Hersteller gestattet, Änderungen an diesem Autositz vorzunehmen.

Lassen Sie nie Ihr Kind alleine und unbeaufsichtigt im Kindersitz oder im Fahrzeug.

Lassen Sie nicht zu, dass Kinder mit dem Kinderautositz spielen. Bauen Sie den Kinderautositz nicht ein oder aus, wenn das Kind darauf sitzt.

Verwenden Sie den Kinderautositz niemals ohne Bezug. Der Bezug stellt einen festen Bestandteil des Kinderautositzes dar und darf nur durch einen vom Hersteller gelieferten oder empfohlenen Bezug ersetzt werden.

Verhindern Sie, dass der Kinderautositz mit korrosiven Substanzen wie Säuren, Lösungsmitteln usw. in Berührung kommt.

Nach einem Unfall oder bei starken Abnutzungserscheinungen darf

der Kinderautositz nicht mehr verwendet werden.

Im Notfall: kann das Kind rasch aus dem Kindersitz befreit werden.

Drücken Sie dazu die rote Taste auf dem Gurtschloss.

Sollte Ihr Kindersitz in einen Unfall verwickelt werden (bei mehr als 10 km/h), so MUSS er gegen einen neuen ausgetauscht werden.

Auch wenn keine offensichtlichen Schäden festzustellen sind, könnte der Kinderautositz versteckte Schäden erlitten haben, die die Sicherheit Ihres Kindes im Falle eines neuerlichen Unfalls beeinträchtigen.

Aus diesem Grund empfehlen wir Ihnen, keine Kindersitze aus zweiter Hand zu benutzen oder zu erwerben.

Eigenschaften (Komponenten)

- a Verstellriemen der Gurteinheit
- b Armstütze
- c Gurtführung
- d Verstellbare Rückenlehne
- e Schultergurte
- f Mittelsteg
- g Kopfstütze
- h Taste zur Verstellung der Rückenlehne
- i Gurtschloss der Gurteinheit
- j Taste zum Entriegeln/Lockern der Gurte
- k Sicherheitsgurte
- l Verbindungsstücke Isofix
- m Verbindungsstück der Gurteinheit

Prüfung des Autogurtes (Abb.2)

ACHTUNG: Der Kinderautositz SLF 123 darf AUSSCHLIESSLICH in Fahrtrichtung gewandt - am vorderen oder hinteren Fahrzeugsitz eingebaut werden. Für eine korrekte Installation muss er IMMER mit dem Dreipunkt-Sicherheitsgurt (1) (2) mit automatischer Aufrollung.

Überprüfung der Position des Gurtschlusses der Autosicherheitsgurte (Abb.3,4)

Die Stabilität des Kinderautositzes kann durch die Position des Gurtschlosses vom 3-Punkt-Automatikgurt beeinträchtigt werden. Sollte das Gurtschloss nur wie auf der Abbildung „NO!“ dargestellt montiert werden können, dann ist der Kinderautositz nicht für den Einbau mit diesem Sicherheitsgurt oder in diesem Fahrzeug nicht geeignet. Vergewissern Sie sich, dass der Sitz, an dem Sie den Kinderautositz einbauen möchten, insbesondere hinsichtlich seiner Größe und der korrekten Sicherheitsgurtführung geeignet ist. Stellen Sie sicher, dass die Gurte nicht verdreht sind und die überschüssige Gurtlänge von der Aufrolltrommel aufgenommen wird.

VERWENDUNG DES KINDERAUTOSITZES NACH GEWICHT DES KINDES

Verwendung mit dem Kindersitz Gurt (Abb.5)

Von 9 bis 18 kg (ungefähr von 9 Monaten bis 4 Jahre).

Arbeiten mit dem Sicherheitsgurt des Fahrzeuges (Abb.6)

Von 15 bis 36 kg ((je nach Grösse, ca. 4 bis 11 Jahre).

Einstellung der Kopfstütze (Abb.7) : Die Kopfstütze kann unabhängig von der Rückenlehne in der Höhe separate eingestellt werden. Für Kinder von 9 bis 18 KG ist die unterste Position zu wählen. Die Kopfstütze kann dann, in die höchste Position für Kinder über 18 KG angepasst werden.

IV. Installationsanleitung

Achtung:

Verwenden Sie den Kindersitz nur in Fahrtrichtung.

Verwenden Sie den Kindersitz nur zu transportieren ein Kind im Fahrzeug. Dieser Sitz kann nicht in der entgegengesetzten Richtung verwendet werden.

Positionieren Sie den Kindersitz auf dem dafür geeigneten Fahrzeugsitz, nach vorne (in Fahrtrichtung).

Stellen Sie sicher, dass die Rückenlehne der Fahrzeugsitz in aufrechter Position festgestellt ist.

Stellen Sie sicher, dass der Fahrzeugsitz in der ganz zurückgeschobenen Lage fixiert ist.

Immer beachten ihres Landes Vorschriften.

VERWENDUNG DER ISOFIXBEFESTIGUNGSPUNKTE (Abb.8-10)

SLF 123 wird mit Kunststoffschienen geliefert, die Sie (sofern Ihr Auto keine solchen Schienen besitzt) dazu verwenden können, um die Isofix- Verbindungsstücke in die richtige Position übereinstimmend mit den Befestigungspunkten Ihres Fahrzeugsitzes zu schieben. Die Kunststoffschienen an den Befestigungspunkten fixieren und danach gleichzeitig Beide Isofix Verbindungsstücke in die Schienen einschieben. Beide Isofix Greifarme mit den Isofix Befestigungspunkten einrasten lassen.

WICHTIG: Überprüfen Sie die korrekte Befestigung beider Verbindungsstücke an den Befestigungspunkten befestigt sind (man muss klar die zwei "click" hören).

Wenn die zwei Isofix Greifarme korrekt befestigt sind, muss nur den grünen Sicherheitsanzeiger (1) sichtbar sein.

Für eine korrekte Vervollständigung des Einbaus sind die Fahrzeug-Sicherheitsgurte entsprechend den Anweisungen dieses Handbuchs und je nach Gewicht Ihres Kindes zu verwenden.

Entsprengen der Isofix-Greifarmen (Abb.11)

Zum Loslösen der Isofix Verbindungsstücke von den Isofix-Befestigungspunkten sind die beiden Entriegelungstasten (2) zu drücken.

Um dies zu vereinfachen, die Rückenlehne des Kinderautositzes nach oben verstellen.

BEFESTIGUNG DES KINDERAUTOSITZES VON 9 BIS 18 KG (Abb.12-14) (Ungefähr von 9 Monaten bis 4 Jahre)

Prüfen Sie, dass beide Isofix-Greifarme beidseitig korrekt positioniert und fixiert sind.

Ziehen Sie die Autosicherheitsgurte durch die beiden Schlitze im unteren Bereich der Rückenlehne des Kindersitzes.

Führen Sie den Becken- und Diagonalabschnitt des Autosicherheitsgurts durch die auf der Armstütze vorhandene Gurtführung, und zwar in der Nähe des Gurtschlusses des Autosicherheitsgurts.

Schnallen Sie dem Sicherheitsgurt.

Stellen Sie sicher, dass kein Teil des Autosicherheitsgurts verdreht

oder eingeklemmt ist und dass der Bezug des Kindersitzes nicht die Beweglichkeit oder den korrekten Sitz des Autosicherheitsgurts beeinträchtigt.

Ziehen Sie den Diagonalabschnitt des Gurts nach oben, bis der Gurt ohne Spielräume ganz gestrafft und der Kindersitz fest am Autositz verankert ist.

EINSTELLUNG DER KLETTERGURT (Abb.15)

Eine richtige Einstellung der Gurte bietet maximalen Schutz für das Kind. Der Autokindersitz ist mit einem einfach zu bedienenden Gurtschloss der Sicherheitsgurteinheit ausgestattet.

Setzen Sie das Kind auf den Kindersitz. Legen Sie die Gurte des Kindersitzes über die Schultern (1) und das Becken (2) des Kindes. Das Gurtschloss muss sich zwischen den Beinen des Kindes befinden (3).

Anschnallen der Klettergurt (Abb.16)

Verbinden Sie das rechte Anschlussstück mit dem linken und stecken Sie dann beide bis zum Anschlag ins Gurtschloss.

Ein hörbares Klicken zeigt das korrekte Schließen des Gurts an.

Um den Sicherheitsgurt zu lösen, drücken Sie die Taste des Gurtschlusses nach unten.

Zu lösen der Klettergurt (Abb.17)

Drücken Sie die am Vorderteil der Sitzfläche (1) angebrachte Entriegelungstaste. Ziehen Sie nun bei gedrückter Taste die Gurte oberhalb der Schultern nach vorne (2).

Straffung des Gurtes (Abb.18)

Ziehen Sie solange an dem auf der Vorderseite der Sitzfläche des Kindersitzes (1) vorhandenen Einstellriemen der Gurte, bis das Kind auf bequeme und angenehme Weise vom Sicherheitsgurt festgehalten wird.

Der Gurt muss so fest angezogen sein, dass das Kind festgehalten wird, ohne sich dabei unbequem oder eingezwängt zu fühlen.

Ziehen Sie ganz nach unten, die Schulterpolster (2).

Warnung: Die Länge des Mittelstegs ist fix und kann nicht verstellt werden.

Vergewissern Sie sich, dass kein Teil der Gurteinheit verdreht ist.

HÖHENVERSTELLUNG DER SCHULTERGURTE (Abb.19)

Immer Prüfen Sie die Höhe der Gurte, so dass sie sind auf der gleichen Ebene der Schultern oder leicht darüber eingestellt. Die Einstellung der Schulterhöhe der Gurte erfolgt durch das Verschieben der Rückenlehne des Kindersitzes nach oben oder unten.

Höhen-Verstellung der Rückenlehne (Abb.20)

Verstellung der Schultergurte nach oben: Packen Sie die Rückenlehne am rückwärts oben angebrachten Griff und ziehen Sie sie soweit nach oben, bis sich die Schultergurte in der Höhe der Schultern Ihres Kindes befinden.

Verstellung der schultergurte nach unten: (1) ziehen Sie die Rückenlehne leicht nach oben, drücken Sie die auf der Oberseite der Rückenlehne vorhandene Verstelltaste.

Halten Sie die Taste gedrückt und schieben Sie die Rückenlehne soweit nach unten, bis sich die Schultergurte in der Höhe der Schultern Ihres Kindes befinden. (2).

Lassen Sie die Taste los, um die Rückenlehne in dieser Position zu blockieren.

ACHTUNG: Aus Sicherheitsgründen kann die Rückenlehne nicht alleine durch das Drücken der Verstelltaste gesenkt werden.

BEFESTIGUNG DES KINDERAUTOSITZES VON 15 BIS 36 (Abb.21-25) (Ungefähr von 3 bis 11 Jahre)

Entfernen Sie vor der Montage des Kindersitzes die Gurteinheit.

Lösen Sie beide Schultergurte aus dem Verbindungsstück auf der hinteren Seite der Rückenlehne. Ziehen Sie beide Gurte durch die Schlitze aus der Rückenlehne heraus.

Entfernen Sie den Mittelsteg und die Schultergurte, indem Sie die Endteile durch die Schlitze unter der Basis der Sitzfläche und durch den Schlitz im Bezug der Sitzfläche selbst ziehen.

(1) Ziehen Sie solange am Verstellriemen, bis sich das Verbindungsstück (Fig. 1 - m) in der Nähe des vorderen Teils des Kindersitzes befindet.

(2) Nach dem Entfernen der Gurteinheit muss deren Verstellriemen

laut Abbildung 24 Kindersitzes befestigt werden.

Bewahren Sie die Gurteinheit an einem sicheren Ort auf.

Um die Gurteinheit erneut am Kindersitz zu befestigen, sind die oben beschriebenen Arbeitsgänge in umgekehrter Reihenfolge auszuführen.

Stellen Sie den Kindersitz auf dem geeigneten Fahrzeugsitz, nach vorne (in Fahrtrichtung).

Stellen Sie sicher, dass die Rückenlehne der Fahrzeugsitze aufrecht festgestellt ist.

Vergewissern Sie sich, dass der Fahrzeugsitz in ganz zurückgeschobener Lage fixiert ist.

Prüfen Sie, dass beide Isofix-Greifarme beidseitig korrekt positioniert und fixiert sind.

Setzen Sie das Kind in den Sitz und schnallen Sie sich, wie in Abbildung 25 dargestellt.

Kontrollieren Sie, dass der Diagonalgurt durch die oben Gurtführung und oberhalb der Schulter reicht, aber nicht am Hals des Kindes anliegt.

Ziehen Sie den Diagonalabschnitt des Gurts nach oben, bis der Gurt ohne Spielräume ganz gestrafft und der Kindersitz fest am Autositz verankert ist.

Eine richtig angepasste Höhe-Verstellung der Rückenlehne gewährleistet den optimalen Verlauf des Gurtes (Fig. 20).

Stellen Sie immer sicher, dass der Autosicherheitsgurt nicht verdreht und gut gespannt ist; ziehen Sie dazu den Diagonalabschnitt nach oben.

Prüfen Sie immer, ob der überschüssige Sicherheitsgurtabschnitt von der Aufrolltrommel aufgerollt wird.

Hinweise: Um besser zu schützen Sie das Kind:

Achten Sie darauf, das Kind ordnungsgemäß gesichert ist, um den

Kindersitz und der Klettergurt passt genau über seinen/ihren Körper. Lassen Sie das Kind nie unbeaufsichtigt in den Kindersitz oder auf dem Fahrzeug.

Beim Einbau des Kindersitzes im Rücken, bewegt sich den Vordersitz voran, weit genug, um die Füße des Kindes dem Vordersitz berühren zu vermeiden (das kann dazu auch verhindern, das Risiko von Verletzungen im Falle eines Unfalls).

Zur Eingabe oder beenden Sie das Auto mit dem Kind, Sie sollen immer die sicherer Seite der Straße wählen.

V. Endkontrolle

- 1 Überprüfen Sie immer, dass die Schulterhöhe der Gurte korrekt eingestellt ist.
- 2 Prüfen Sie, dass beide Isofix-Greifarme beidseitig korrekt positioniert und fixiert sind.
- 3 Prüfen Sie, dass der Sicherheitsgurt korrekt und einwandfrei am Kinderautositz positioniert ist.
- 4 Prüfen Sie, dass der Sicherheitsgurt nicht verdreht, eingeklemmt oder verklemmt wird, in keine Art und Weise.
- 5 Überprüfen Sie, ob der Autosicherheitsgurt gut angespannt ist und ob der Kinderautositz SLF 123 korrekt am Fahrzeugsitz verankert ist.
- 6 Kontrollieren Sie, ob die Gurte des Kindersitzes korrekt eingestellt und gespannt sind.
- 7 Überprüfen Sie, ob das Gurtschloss der Gurteinheit des Kindersitzes korrekt eingehakt ist.
- 8 Prüfen Sie regelmäßig, dass die wichtigsten Elemente nicht beschädigt wurden.
- 9 Prüfen Sie den Betrieb aller Komponenten.
- 10 Stellen Sie sicher, dass der Kindersitz nicht blockiert ist im Auto Tür oder in den Führungen des Sitzes, sodass zu vermeiden Bruch, Beschädigung, Verschleiß, usw.

DENKEN SIE DARAN: Auch wenn der Kinderautositz gemäß den

SLF 123

europäischen Normen geplant und zugelassen wurde, ist er bei einer unsachgemäßen Montage dennoch nicht in der Lage, Ihr Kind im Falle eines Unfalls ausreichend zu schützen.

Führen Sie vor dem Beginn einer Reise mit dem Kinderautositz immer alle in diesen Anweisungen angeführten Endkontrollen durch. Prüfen Sie jedes Mal, bevor Sie das Kind auf den Kinderautositz SLF 123 setzen, dass dieser korrekt positioniert ist.

Warnung:

Jeder Kindersitz kann Anzeichen auf den Sitzen der das Fahrzeug verlassen, aufgrund der zu treffenden Maßnahmen, um es sicher befestigen, in Übereinstimmung mit den Sicherheitsstandards werden. Dieses Produkt wurde mit dem Ziel entwickelt, um diesen Effekt so weit wie möglich zu minimieren. Der Hersteller übernimmt keine Verantwortung für eventuelle Anzeichen durch eine normale Verwendung des Kindersitzes.

VI. Fehlfunktionen

Im Falle von zufälligen Sturz oder offensichtliche Schäden, muss der Kindersitz vom Hersteller überprüft werden.

Eventuelle Fehlfunktionen des Gurtes gefährden kann das Kind Schutz.

Im Falle von Funktionsstörungen der Schnalle, verwenden Sie nicht diesen Kinderitz und fragen Sie Ihren Verkäufer.

VII. Pflege und Wartungsanleitung

Warnung: Niemals schmieren Komponente Ihres Kindersitz, nur halten Sie es immer sauber.

Kunststoffteile können Sie problemlos sauber halten mit nur Wasser und Seife werden. Verwenden Sie niemals Solventen, Alkohol oder Reinigungsmittel.

Sauberkeit: entfernen Sie den Bezug wenn schmutzig wird (siehe unten) und Wäsche bei 30 Grad. Verwenden Sie keine

chemischen Reinigungsmittel, nicht quetschen; eisen Sie nicht; benutzen Sie nicht Trockner.
Bitte beachten Sie die Hinweise des genähten Etiketts am Rand des Bezuges.

Entfernung des Bezuges

Entfernen Sie die Gurteinheit laut Abb. 21 und 24 komplett.
An der Rückseite der Rückenlehne befinden sich vier Knöpfe; knöpfen Sie diese auf (Abb.26) .
Zum Abnehmen des Sitzbezuges ist die untere elastische Einfassung etwas zu dehnen und der Bezug über die Armstützen zu schieben.
Waschen Sie den Bezug laut den Anweisungen auf dem am Rand des Bezugs aufgenähten Pflegeetikett.

Um den Bezug wieder aufzuziehen, die beschriebenen Schritte in umgekehrter Reihenfolge ausführen.

PFLEGE DES BEZUGS

Für eine einfache Reinigung den Bezug mit einem mit Wasser angefeuchteten Schwamm und einem Feinwaschmittel säubern oder den Bezug entfernen und laut den Anweisungen auf dem am Rand des Bezugs aufgenähten Pflegeetikett waschen.

VERWENDETE MATERIALIEN

Struktur: Polypropylen - Polyäthylen hoher Dichte - Polyamid - Stahl
Bezug: 100 % Polyester

ABMESSUNGEN

B.44 cm; H71 cm; T. 50 cm.

VIII. GARANTIE

a) Was die Garantie umfasst

1. Alle unsere Produkte sind mit hochwertigen Materialien hergestellt und unter strengsten Qualitätskontrollen.
2. Alle unsere Produkte oder Teile davon, sind für einen Zeitraum von

zwei (2) Jahren ab Kaufdatum von einer Garantie gegen Fabrikationsfehler abgedeckte.

3. Müssen Sie den Kaufbeleg vorlegen, so dass die Garantie kann sich bewerben. Bitte bewahren Sie den Kaufbeleg an einem sicheren Ort.

4. Für Rückfragen bezüglich der Kindersitz und seine Garantie, wenden Sie sich bitte an Ihren Händler, der über das weitere Vorgehen beraten wird.

b) Ausschluss:

Achtung: Es ist nicht erlaubt zu ändern oder hinzuzufügen, um dieses Produkt in keiner Weise. Verwenden Sie niemals Ersatzteilen, die nicht empfohlen oder durch den Hersteller gelieferte werden.

1. Sollte jegliche Änderung an diesen Kindersitz, diese Garantie wird für ungültige erklärt. Der Hersteller ausschließlich dazu berechtigt hat Änderungen an diesen Kindersitz zu machen und alle erforderlichen Originalen Teilen bereitstellen.

2. Verschleiß und / oder Farben Verblassen der Fabrik, als Folge ihrer Normale Verwendung, sind durch diese Garantie nicht abgedeckt.

3. Dies ist keine wirksame Garantie gegen verursachte Schäden als Folge der falschen Verwendung des Produkts noch gegen Unfallschäden.

IX Kundendienst

. Sollten Sie nach dem Kauf Hilfe oder Ersatzteile benötigen, oder wenn Sie weitere Fragen, Reklamationen auf einem Aspekt dieser Kindersitz haben, wenden Sie sich bitte an Ihre Händler, deren Berater sind kompetenten und Hilfen können.

Segrall Srl. Via Zacchetti, 6
42124 Reggio Emilia, Italy
Tel. +39 0522 272 098 - fax +39 0522 230 509
e-mail: info@kiwyworld.com
website: www.kiwyworld.com

AUTOSTOELTJE VOOR KINDEREN SLF 123 GEBRUIKSAANWIJZING

Beste klant,
Dank u voor het kiezen van een autozitje SLF 123.
Zoals iedere ouder weet, is de veiligheid van uw kind van vitaal belang als er met de auto wordt gereisd.
Er is niets zo belangrijk als u ervan te verzekeren, dat uw kind tijdens de reis veilig en beschermd is.
Daarom zijn alle onze autostoeltjes volgens de meest recente Europese Veiligheidsstandaards streng getest.
Om volgens deze standaards te worden goedgekeurd, moet ieder autostoeltje een reeks strenge tests met goed gevolg afleggen. Dit garandeert dat u er zeker van kunt zijn, dat uw autostoeltje één van de veiligste en comfortabelste is, die er te krijgen zijn.

NI

INHOUD:

- I. Algemene informatie
- II. Let op
- III. Waarschuwingen
- IV. Instructies voor de installatie
- V. Lijst van eindcontroles
- VI. Defecten
- VII. Reiniging en onderhoud
- VIII. Garantie
- IX. Klantenservice

I. Algemene informatie

Dit autostoeltje SLF 123 is ontwikkeld en getest om zich aan de meest recente Europese voorschriften voor autostoeltjes (ECE R 44-04) van de groepen 1, 2 en 3 aan te passen. Dit wil zeggen dat het geschikt is voor kinderen met een gewicht tussen de 9 en 36 kg met een leeftijd tussen ongeveer 9 maanden en 11 jaar.

SLF 123

N.B: Alle aangeduide leeftijden zijn ruw geschat, omdat kinderen op verschillende manieren groeien. Daarom wordt altijd van het gewicht uitgegaan.

II. Let op

Het autostoeltje SLF 123 van de "Semi-universele" categorie, kan in de meeste voertuigen met Isofix verankeringspunten worden geïnstalleerd, maar altijd in combinatie met de veiligheidsgordels van de auto. De juiste compatibiliteit kan via de applicatielijst worden gecontroleerd.

SLF 123 kan eventueel ook op autozittingen worden geïnstalleerd, die niet op de lijst met compatibele voertuigen staan. Raadpleeg in geval van twijfel de verkoper of de fabrikant.

Segrall Srl.

Via Zacchetti, 6

42124 Reggio Emilia, Italy

Tel. +39 0522 272 098

fax +39 0522 230 509

e-mail: info@kiwyworld.com

website: www.kiwyworld.com

III. Waarschuwinge

Wat u moet doen.

Lees deze instructies aandachtig door, voordat u uw autostoeltje voor kinderen in de auto installeert.

Denk eraan dat een verkeerde installatie gevaarlijk kan zijn.

Bewaar deze instructies op een veilige plek, bij voorkeur bij het autostoeltje of in de auto, zodat u ze indien nodig kunt vinden.

Verzeker u ervan dat als het autostoeltje eenmaal in de auto is geïnstalleerd, geen enkel deel van de autogordels tussen de bewegende delen van de zitting of het portier terechtkomt.

Controleer iedere keer dat het autostoeltje wordt gebruikt dat de autogordel die het vastzet goed gespannen is en dat het autostoeltje

stevig op zijn plaats wordt gehouden.
Controleer iedere keer dat een kind in het autostoeltje wordt gezet, dat de veiligheidsgordel goed is afgesteld en dat de gesp goed is gesloten.

BELANGRIJK: SEMI-UNIVERSELE categorie. Installatie altijd met Isofix verankeringspunten, maar in combinatie met de veiligheidsgordels van de auto (zie de lijst met compatibele voertuigen).

Controleer regelmatig of het autostoeltje geen tekenen van slijtage vertoont, vooral de hoes, de gordelgroep en de gesp.

Als het autostoeltje tekenen van slijtage vertoont, wendt u zich tot de aftersaleservice van de verkoper.

Controleer iedere keer dat het autostoeltje wordt geïnstalleerd, dat de autogordels niet verdraaid komen te zitten.

Controleer regelmatig dat het autostoeltje geen tekenen van slijtage heeft, vooral de hoes. Controleer dat de bagage en alle voorwerpen in de auto goed zijn vastgezet.

Losliggende voorwerpen kunnen bij ongelukken verwondingen veroorzaken. Als u met andere passagiers reist, verdient het uitiligheidsoverwegingen de voorkeur de lichtste passagiers op de achterzittingen en de zwaarste op de voorzittingen van de auto te laten plaatsnemen.

Verzeker u er bovendien van dat iedere passagier de veiligheidsgordels van de auto goed gebruikt.

Het autostoeltje moet goed met de autogordels worden vastgezet, en ook met de Isofix koppelstukken, om te voorkomen dat het zich bij een ongeval kan verplaatsen en tegen de passagiers in de auto kan botsen.

Het interieur van de auto wordt erg heet als het aan het directe zonlicht wordt blootgesteld. Het wordt daarom aanbevolen het autostoeltje met een doek, een handdoek of iets dergelijks te bedekken. Dit voorkomt dat de delen van het autostoeltje oververhit raken en bij het kind brandwonden kunnen veroorzaken.

Wat u niet moet doen.

BELANGRIJK: bevestig het autostoeltje NOOIT alleen met de Isofix koppelstukken. Ze moeten ALTIJD in combinatie met de

NI

veiligheidsgordels van de auto worden gebruikt. Gebruik het autostoeltje alleen als het goed in de auto is vastgezet en gebruik zijn gordels, zoals in deze instructies wordt beschreven. Plaats geen opvullingen tussen de bodem van het autostoeltje en de autozitting. Het kan de veiligheid van het autostoeltje in gevaar brengen.

Wijzig dit product op geen enkele wijze en voeg er ook niets aan toe. Gebruik nooit onderdelen die niet zijn aanbevolen of geleverd door de fabrikant.

Eventuele ongeautoriseerde wijzigingen aan het product kunnen de veiligheid ervan schaden. Alleen de fabrikant is geautoriseerd om wijzigingen aan dit autostoeltje aan te brengen.

Laat kinderen niet zonder toezicht in de autostoeltjes of in de auto achter.

Sta niet toe dat kinderen met het autostoeltje spelen.

Het autostoeltje mag niet zonder hoes worden gebruikt.

De hoes mag niet met een willekeurige worden vervangen, maar alleen met een door de fabrikant aanbevolen hoes, omdat hij integrerend deel uitmaakt van het veiligheidssysteem.

Voorkom dat het autostoeltje in aanraking kan komen met bijtende middelen, zoals zuren, oplosmiddelen, enz.

Gebruik het autostoeltje na een ongeluk niet meer, of als het door het gebruik bijzonder versleten is.

In geval van nood: kan uw kind snel uit de autogordels worden losgemaakt, door op de rode knop op de gesp te drukken.

Als uw autostoeltje bij een ongeluk betrokken raakt, MOET het met een nieuw worden vervangen. Ook als het geen tekenen van schade heeft, kan het zijn dat het niet meer in staat is om zijn functie bij een volgend ongeval in volledige veiligheid te verrichten, en zou het gevaarlijk kunnen zijn voor uw kind.

Om deze reden raden we aan geen tweedehands autostoeltje te gebruiken of te kopen.

Kenmerken (Onderdelen)

- a. Verstelgordel gordelgroep
- b. Armleuning

- c. Gordelgeleiding
- d. Verstelbare rugleuning
- e. Schouderbanden
- f. Tussenbeengordel
- g. Hoofdsteun
- h. Verstelknop rugleuning
- i. Gesp van de gordelgroep
- j. Loslaat/verslappingsknop gordels
- k. Gordels
- l. Groep Isofix koppelstukken
- m. Verbindingsstuk gordelgroep

Controle van de autogordels (Fig.2)

LET OP: gebruik het autostoeltje alleen met de rijrichting mee. Uw autostoeltje moet alleen met de oprolbare driepunts gordel (1) (2) en vooruit gedraaid op de voor-of achterzitting van de auto worden geïnstalleerd.

De plaats van de gesp van de autogordels controleren (Fig.3-4)

De plaats van de gesp van de autogordels kan de stabiliteit van het autostoeltje schaden. Als de gesp is geplaatst zoals in de tekening rechts wordt getoond, is dit stoeltje niet geschikt om met deze gordel of in deze auto te worden gebruikt.

Controleer of de zitting, waarop u het autostoeltje wilt installeren, hier geschikt voor is, vooral voor wat betreft de ruimte en of de veiligheids-gordels er op de goede manier kunnen lopen. Controleer of de gordels niet verdraaid zitten en of het teveel aan gordel door het oprolsysteem is opgerold.

HET AUTOSTOELTJE OP GROND VAN HET GEWICHT VAN HET KIND GEBRUIKEN

Gebruik met de gordels van het autostoeltje (Fig.5).

Van 9 tot 18 kg (ongeveer vanaf 9 maanden tot 4 jaar).

Gebruik met de autogordels (Fig.6)

Van 15 tot 36 kg (Van ongeveer 4 tot 11 jaar)

Aanpassing van de hoofdsteun (Fig.7) : De hoofdsteun is instelbaar onafhankelijk van de rugleuning. Houd het in de laagste stand voor kinderen van 9 tot 18 kg en verplaats het naar de hoogste positie voor kinderen vanaf 18 kg.

IV. Instructies voor installatie

LET OP: Gebruik het stoeltje alleen in de rijrichting.
Gebruik het stoeltje alleen voor het vervoeren van een kind in de auto. Plaats het kinderzitje op een geschikte zitting van de auto.
Verzekert u ervan dat de rugleuning van het voertuig is bevestigd in een rechtopstaande positie.
Verzekert u ervan dat de autostoel is ingesteld zo ver mogelijk achteruit in de achterste stand.
Houdt u aan de regelgeving van uw land.

GEBRUIK VAN DE ISOFIX KOPPELSTUKKEN (Fig.8-10)

SLF 123 heeft bijgeleverde plastic geleidingen (die u kunt gebruiken als uw auto er geen heeft) om de Isofix koppelstukken op de goede plaats te brengen ter plaatse van de twee verankeringspunten van de zitting van uw auto.
Bevestig de twee kunststof geleiders op de ankerpunten.
Steek de twee Isofix koppelstukken tegelijk in de plastic geleidingen.
Laat beide koppelstukken op de Isofix verankeringspunten vastklikken.

BELANGRIJK: verzeker u ervan dat beide koppelstukken aan de eigen verankeringspunten zijn bevestigd (er moeten duidelijk twee afzonderlijke “klikken” te horen zijn).

Als de twee koppelstukken goed zijn bevestigd, moeten de veiligheidsindicatoren (1) aan de zijkanten van de groep Isofix koppelstukken groen zijn.
Maak de installatie af door de veiligheidsgordels van de auto te gebruiken en de instructies voor de gewichtsgroep van het kind te volgen

De Isofix koppelstukken loskoppelen (Fig.11).

Om de Isofix koppelstukken van de Isofix verankeringspunten los te koppelen, drukt u op beide loskoppelmechanismen (2), zoals in de afbeelding wordt getoond.

Om de handeling te vereenvoudigen, verplaatst u de rugleuning van het autostoeltje omhoog.

**HET AUTOSTOELTJE BEVESTIGEN VAN 9 TOT 18 KG (Fig.12-14)
(Toepassingsveld van ongeveer 9 maanden tot 4 jaar)**

Controleer dat beide Isofix koppelstukken goed zijn geplaatst en vastgemaakt.

Haal de autogordels door de twee openingen in het onderste gedeelte van de rugleuning van het stoeltje.

Haal het buik- en het diagonale gedeelte van de autogordel door de gordelgeleiding in de arMLEuning aan de kant die zich in de buurt van de gesp van de autogordel bevindt.

Draag uw autogordel.

Verzekert u ervan dat geen gedeelte van de autogordel wordt verdraaid of geblokkeerd en dat de hoes van het stoeltje de beweging of de juiste plaatsing van de autogordel niet beperkt.

Span het diagonale gedeelte van de gordel door het naar boven te trekken tot alle speling is opgeheven, zodat het stoeltje stevig op de autozitting vastzit.

DE VEILIGHEIDSGORDEL AFSTELLEN (Fig.15)

Een juiste afstelling van de gordel biedt maximale bescherming voor het kind.

Het stoeltje is voorzien van een gebruiksvriendelijke gesp, die deel uitmaakt van de groep veiligheidsgordels.

Zet het kind in het stoeltje. Laat de gordels van het stoeltje over de schouders (1) en boven het bekken (2) lopen.

De gesp moet zich tussen de benen van het kind bevinden (3).

De gordels omdoen (Fig.16)

Verbind het rechter verbindingstuk met het linker en steek ze vervolgens in de gespbehuizing tot ze op hun plaats klikken.

Het geluid van de klik geeft aan dat de sluiting correct heeft plaatsgevonden.

Om de veiligheidsgordel los te maken, drukt u de knop van de gesp omlaag.

De veiligheidsgordel Losser maken (Fig.17)

Druk op de loslaatknop aan de voorkant van de zitting (1).

Terwijl u de knop ingedrukt houdt, trekt u de gordels boven de schouders (2) naar voren.

Verzekert u ervan dat geen enkel gedeelte van de gordelgroep verdraaid zit.

De gordel spannen (Fig.18)

Trek aan de verstelgordel aan de voorkant van de zitting van het autostoeltje (1) tot de veiligheidsgordel het kind gerieflijk en comfortabel vastzet.

De gordel moet gespannen zijn, zodat het kind vastzit, maar zonder ongemak of druk te veroorzaken.

Trek de borst pads zo veel mogelijk tot omlaag (2).

Pas op: de tussenbeengordel heeft een vaste lengte en kan niet verzet worden. Trek niet aan de schouderriemen.

DE HOOGTE VAN DE GORDELS OP DE SCHOULDERS AFSTELLEN (Fig.19)

Controleer altijd de hoogte van de gordels, zodat ze worden aan dezelfde schouder of iets daarboven.

De hoogte van de schoudergordels wordt afgesteld door de rugleuning van het autostoeltje omhoog of omlaag te zetten.

De hoogte van de rugleuning afstellen (Fig.20)

Om de schoudergordels hoger te zetten: haal de rugleuning omhoog, door hem aan de greep bovenin aan de achterkant van de rugleuning vast te pakken, tot de schoudergordels zich ter hoogte van de schouders van uw kind bevinden.

Om de schoudergordels lager te zetten: (1) trek de rugleuning een beetje omhoog, druk op de verstelknop van de rugleuning op de bovenkant van de rugleuning.

Terwijl u de knop ingedrukt houdt, laat u de rugleuning zakken tot de schoudergordels zich ter hoogte van de schouders van het kind bevinden (2).

Laat de knop los om de rugleuning op die stand vast te zetten.

LET OP: Om veiligheidsredenen, kunt u niet de rugleuning te verlagen door op te drukken alleen de knop.

HET AUTOSTOELTJE BEVESTIGEN VAN 15 TOT 36 KG (Fig.21-25) (Toepassingsveld van ongeveer 3 tot 11 jaar).

Verwijder de gordelgroep, voordat u het autostoeltje installeert. Maak beide schoudergordels uit het verbindingsstuk aan de achterkant van de rugleuning los. Haal beide gordels uit de rugleuning door ze door de openingen in de rugleuning te halen. Verwijder de tussenbeengordel en de schoudergordels door de uiteinden door de openingen onder de bodem van de zitting en door de hoes van de zitting zelf te halen.

(1) Trek aan de verstelgordel tot het punt waarop het verbindingsstuk (Fig. 1 - m) zich in de buurt van de achterkant van het stoeltje bevindt.

(2) Als de gordelgroep is verwijderd, bevestigt u de verstelgordel van de gordelgroep, zoals in de afbeelding wordt getoond (Fig.24). Bewaar de gordelgroep op een veilige plaats.

Om de gordelgroep weer aan het stoeltje aan te brengen, herhaalt u de handelingen om ze te verwijderen in omgekeerde volgorde. Plaats het kinderzitje op een geschikte zitting van de auto in voorwaartse richting.

Zorg ervoor dat de rugleuning van het voertuig is bevestigd in een rechtopstaande positie.

Zorg ervoor dat de autostoel is ingesteld in de achterste stand. Controleer dat beide Isofix koppelstukken goed zijn geplaatst en vastgemaakt

Zet het kind in de stoel en maak je gordel om, zoals weergegeven in Figuur 25.

Controleer dat het diagonale gedeelte van de veiligheidsgordel passeert van de auto door middel van de hoger gordelgeleiding en boven de schouder loopt, zonder dat hij echter met de nek van het kind in aanraking komt.

Span het diagonale gedeelte van de gordel door het naar boven te trekken tot alle speling is opgeheven, zodat het stoeltje stevig op de autozitting vastzit.

NI

Voor de juiste stand van de gordel kan de hoogte van de rugleuning regelmatig worden (Fig. 20).

Controleer altijd of de veiligheidsgordel gespannen is, door het diagonale gedeelte omhoog te trekken en controleer altijd dat hij niet verdraaid zit.

Controleer altijd of het teveel aan veiligheidsgordel door het oprolsysteem wordt opgerold, door het diagonale gedeelte omhoog te begeleiden.

Let op: om uw kind het beste te beschermen:

- . Controleer of het kind goed vast in het stoeltje zit en of de gordels goed over het lichaam gespannen zijn.
- . Laat uw kind nooit zonder toezicht in het stoeltje of in de auto laten.
- . Wanneer u het stoeltje op de achterbank plaatst, de voorstoel zover naar voren zetten dat de voeten van het kind de rugleuning van de voorstoel niet kunnen raken (dit voorkomt ook mogelijk letsel bij een ongeval).
- . Kies altijd de veilige kant van de straat, bij het verkeer vandaan, als u het kind in of uit de auto plaatst.

V. Eindcontroles

- 1 Controleer altijd of de hoogte van de gordels op de schouders perfect is afgesteld.
- 2 Controleer dat beide Isofix koppelstukken goed zijn geplaatst en vastgemaakt
- 3 Controleer dat de veiligheidsgordel van de auto goed om het autostoeltje heen is geplaatst
- 4 Controleer dat de veiligheidsgordel van de auto niet verdraaid of ergens beklemd zit .
- 5 Controleer dat de veiligheidsgordel van de auto goed gespannen is en het autostoeltje stevig op de autozitting vastzit.
- 6 Controleer dat de gordels van het autostoeltje goed afgesteld en gespannen zijn.
- 7 Controleer dat de gesp van de gordelgroep van het autostoeltje

goed is vastgemaakt.

8 Controleer regelmatig of het stoeltje of onderdelen ervan niet beschadigd zijn.

9 Controleer of alle delen goed werken.

10 Verzekeer u ervan dat het stoeltje niet in het portier of in de autostoelgeleiders enz. beklemd zit, om breuk, beschadiging en slijtage e.d. te vermijden.

Om aan te denken: het geeft niet of het autostoeltje goed is ontworpen, als het verkeerd is geïnstalleerd, kan het zijn dat het uw kind bij een ongeval onvoldoende beschermt plaatsnemen. Volg altijd bovenbeschreven eindcontroles voordat u een reis maakt met het autostoeltje in de auto geïnstalleerd. Ook als het autostoeltje in de auto bevestigd is gebleven, controleert u altijd dat het goed is geplaatst.

Voordat u het kind in het autostoeltje laat plaatsnemen. is geplaatst, voordat u het kind in het autostoeltje laat.

Waarschuwing:

. Elk stoeltje kan sporen en inkepingen achterlaten op de bekleding omdat het, volgens de veiligheidsvoorschriften, stevig aan de autostoel bevestigd wordt. Dit product is zodanig ontworpen dat dit zoveel mogelijk vermeden wordt. De fabrikant is niet verantwoordelijk voor mogelijke sporen die veroorzaakt zijn door een normaal gebruik van het stoeltje.

VI. Defecten

. Als het stoeltje valt of zichtbaar beschadigd raakt, dient u contact op te nemen met de verkoper.

Als de gordelgroep niet of niet goed werkt, kan dit de bescherming van uw kind verminderen.

. Indien de gesp niet goed werkt, het stoeltje niet gebruiken en contact op nemen met de verkoper.

VII. Reiniging en onderhoud van het autostoeltje

NI

Pas op: het stoeltje of onderdelen ervan nooit met invetten; u dient het stoeltje alleen schoon te houden.

. Plastic onderdelen kunnen eenvoudig met water en zeep schoongemaakt worden; nooit oplosmiddelen, spiritus of sterke reinigingsmiddelen gebruiken.

. Schoonmaken: als de bekleding vuil is, deze van het stoeltje halen (zie onder) en met de wassen op 30°C; geen chemische wasmiddelen gebruiken; niet uitwringen; niet geschikt voor de wasdroger; niet strijken. Houdt u aan de wasinstructies op het etiket.

De bekleding verwijderen .

Verwijder de gordelgroep volledig, zoals wordt getoond in de Fig. 21 en 24.

Aan de achterkant van de rugleuning bevinden zich vier knopen. Om de hoes van de rugleuning te halen, maakt u de knopen los.

Om de hoes van de zitting te nemen, verwijdert u de elastische rand aan de onderkant en haalt u de hoes weg door hem over de armleuningen te laten lopen.

Was de hoes door de instructies op het etiket te volgen, dat op de rand van de hoes is genaaid.

Om de hoes weer op het stoeltje aan te brengen, volgt u dezelfde handelingen in omgekeerde volgorde.

ONDERHOUD VAN DE BEKLEDINGEN

Voor een lichte reiniging haalt u een doekje bevochtigd met een sopje van een fijn reinigingsmiddel en lauw water over de hoes. Volg de wasvoorschriften op het etiket.

SAMENSTELLING

Frame: polypropyleen - hard polyethyleen - polyamide - staal

Bekleding: 100% polyester

AFMETINGEN

Br: 44 cm; H:71 cm; D: 50 cm;

VIII. GARANTIE

a) Wat dekt de garantie:

1. Al onze producten zijn gemaakt van de beste materialen en worden geproduceerd onder de strengste kwaliteitscontroles.
2. Al onze producten of onderdelen ervan worden voor een periode van twee (2) jaar vanaf de aankoopdatum tegen fabrieksfouten gegarandeerd.
3. Voor het verkrijgen van de garantie is het aankoopbewijs noodzakelijk. Bewaar het aankoopbewijs daarom op een veilige plaats.
4. Met eventuele vragen over het stoeltje of de garantie kunt u terecht bij de verkoper die u zal adviseren.

b) Uitsluitingen:

Waarschuwing: niets aan het product toevoegen of het product wijzigen. Geen onderdelen gebruiken die niet aanbevolen of geleverd zijn door de fabrikant.

1. Elke wijziging aan het stoeltje die niet door de fabrikant toegestaan is, kan deze garantie laten vervallen. Alleen de fabrikant mag wijzigingen aan het stoeltje aanbrengen en de benodigde originele onderdelen leveren.
2. Slijtage en/of het verbleken van de kleuren van de bekleding veroorzaakt door het gebruik van het stoeltje, vallen niet onder deze garantie.
3. Deze garantie geldt niet voor schade veroorzaakt door oneigenlijk gebruik van het product of door schade door ongeval

IX Klantenservice

. Voor informatie wat betreft gebruik, onderhoud en klantenservice, indien u hulp of onderdelen nodig heeft of als u niet tevreden bent over het stoeltje, kunt u contact opnemen met de verkoper. Hij zal u de benodigde assistentie graag verlenen.

IN

SLF 123

Segrall Srl.
Via Zacchetti, 6
42124 Reggio Emilia, Italy
Tel. +39 0522 272 098
fax +39 0522 230 509
e-mail: info@kiwyworld.com
website: www.kiwyworld.com

SILLITA PARA AUTO SLF 123 INSTRUCCIONES DE USO

Estimado Cliente,
Gracias por haber elegido la silla SLF 123.
Como madre o padre, sabe que la seguridad de su hijo es fundamental cuando se viaja en auto.
No hay nada más importante que la certeza de que su hijo vaya seguro y protegido durante el viaje.
Todas nuestras sillitas siguen unos estrictos controles de acuerdo a las más recientes Normativas de Seguridad Europeas.
Para ser homologada a estas normativas, cada sillita tiene que superar unas exigentes pruebas de seguridad. Todo esto le da la garantía que esta sillita es la más segura y confortable que existe en el mercado.

CONTENIDO:

- I. Información General
- II. Aviso
- III. Advertencias
- IV. Instrucciones de instalación
- V. Controles Finales
- VI. Fallos
- VII. Cuidado y mantenimiento
- VIII. Garantía
- IX. Servicio Post-venta

I. Información General

Esta sillita SLF 123 ha sido ideada y aprobada según las normas europeas más recientes ECE R44/04 para sillitas de auto de los grupos 1, 2 y 3. Esto significa que es adecuada para niños con un peso entre los 9 y los 36 kg con una edad aproximada de entre 9 meses y 11 años.

N.B. Estas edades son meramente indicativas pues los niños pueden crecer de manera diferente, siendo el peso el índice de referencia con mayor validez.

II. Aviso

La silla SLF 123, homologada de categoría "Semiuniversal", permite su instalación en la mayor parte de los vehículos dotados de puntos de anclaje Isofix, a través de la utilización de los cinturones de seguridad del automóvil. La compatibilidad se puede controlar en la lista de aplicación.

SLF 123 puede ser instalado eventualmente también sobre el asiento de vehículos que no están en la lista de vehículos compatibles.

En caso de duda contactar con el distribuidor o el fabricante.

Segrall Srl. Via Zacchetti, 6
42124 Reggio Emilia, Italy
Tel. +39 0522 272 099
fax +39 0522 230 510
e-mail: info@kiwyworld.com
website: www.kiwyworld.com

III. Advertencias

Qué hacer

Leer detenidamente estas instrucciones antes de la instalación en el automóvil de su sillita para niños.

Recuerde que una instalación incorrecta puede resultar peligrosa. Guardar estas instrucciones en un lugar seguro, a ser posible en el vehículo o junto con la silla para consultarlas en caso de necesidad.

Asegurarse de que, una vez instalada la sillita en el auto, ninguna parte de los cinturones del auto quede enroscada entre los asientos abatibles o en la puerta del auto.

Cada vez que se utiliza la silla controlar que el cinturón del auto que lo sostiene esté bien tenso y que la silla esté firmemente sujeta en la

posición correcta.

Cada vez que se sienta a un niño en la silla, comprobar que el cinturón de seguridad esté ajustado adecuadamente y la hebilla cerrada correctamente.

IMPORTANTE: Categoría SEMI-UNIVERSAL.

Instalación siempre mediante anclajes Isofix junto con el cinturón de seguridad del automóvil (Véase lista de vehículos compatibles).

Controlar con regularidad que la sillita no presente señales de desgaste, en especial la funda, el arnés y la hebilla.

Si la sillita muestra señales de desgaste, dirigirse al servicio de post-venta del distribuidor.

Cada vez que la silla se instala de nuevo, controlar que los cinturones del automóvil no quedan retorcidos.

Asegurarse de que tanto el equipaje como cualquier objeto situado en el interior del vehículo se encuentre debidamente fijado o resguardado. Los objetos dejados libremente pueden causar daños en caso de accidente.

Cuando se viaja con varios pasajeros, por razones de seguridad, es preferible disponer a los ocupantes menos pesados en los asientos posteriores y a los de mayor peso en los asientos delanteros del vehículo. Asegurarse también de que todos los ocupantes lleven el cinturón de seguridad correctamente abrochado.

La sillita tiene que estar fijada correctamente con los cinturones del automóvil, y a ser posible también con los anclajes Isofix, para así evitar que se desplace de su sitio en caso de accidente y golpee a los pasajeros provocándoles daños.

El interior del automóvil alcanza temperaturas muy altas si queda expuesto a la luz solar directa. Por tanto, se recomienda cubrir la silla con una tela, una toalla o algo similar. Esto impide que las partes de la silla se calienten demasiado y puedan provocar quemaduras al niño.

Qué no hacer

IMPORTANTE: No fijar NUNCA la silla solo mediante los anclajes Isofix. Estos SIEMPRE deben ser utilizados junto con los cinturones de



seguridad del automóvil.

No utilizar nunca la sillita si no ha sido fijada adecuadamente en el interior del automóvil y se han utilizado los cinturones según las instrucciones aquí descritas.

Evitar poner rellenos de cualquier tipo entre la base de la silla y el asiento del auto. Esto podría perjudicar la seguridad de la silla.

No modificar o añadir ningún tipo de modificación a este producto.

No utilizar ninguna parte de recambio que no haya sido recomendada o autorizada por el fabricante.

Modificaciones o piezas no recomendadas por el fabricante pueden perjudicar la seguridad de la sillita; siendo solo el fabricante autorizado a aportar modificaciones a este dispositivo de retención para niños.

No dejar nunca a los niños solos en las sillas o en el interior del vehículo.

No permita que los niños jueguen con la sillas de auto.

No instalar ni sacar la silla con el niño dentro.

La silla no debe ser utilizada sin su funda. La funda no debe ser sustituida por otra cualquiera, sino solamente por aquellas recomendadas por el fabricante, puesto que la funda es una parte integrante del dispositivo de retención.

Evitar que la silla pueda entrar en contacto con sustancias corrosivas como ácidos, disolventes, etc.

No reutilizar la silla después de haber sufrido un accidente o cuando presente un desgaste evidente por el uso.

En caso de emergencia: su hijo puede ser liberado rápidamente del cinturón del vehículo apretando el botón rojo presente en la hebilla. Si su sillita fuese sometida a un accidente DEBE ser sustituida por una nueva. Aunque no presenta signos de lesión evidentes, podría no cumplir las condiciones necesarias para realizar su función de completa seguridad en caso de otro accidente y resultar peligrosa para su hijo.

Por esta razón le aconsejamos que no utilice y tampoco compre una silla de segunda mano, sino que la sustituya por otra nueva.

Características (COMPONENTES)

- a Correa de regulación de las cintas
- b Apoyabrazos
- c Guía para los cinturones
- d Respaldo regulable
- e Cintás de los hombros
- f Cinta separapiernas
- g Reposacabezas
- h Botón para regular el respaldo
- i Hebilla del arnés
- j Botón para soltar/aflojar las cintas
- k Cintás
- l Grupo conectores Isofix
- m Conector cinturones

Comprobación de los cinturones del auto (Fig.2)

ATENCIÓN: Su silla tiene que ser instalada en sentido de la marcha empleando para ello el cinturón de 3 puntos (1) (2), con enrollador, sobre el asiento anterior o posterior del vehículo.

Comprobación de la posición de la hebilla de los cinturones del auto

La posición de la hebilla del cinturón del auto puede perjudicar la estabilidad de la silla. Si la hebilla queda colocada como en el dibujo de la derecha, esta sillita no es idónea para el uso con este cinturón o en este vehículo (Fig.3)

Comprobar que el asiento sobre el que se quiere instalar la silla sea idóneo, sobre todo por lo que respecta al espacio y al correcto recorrido del cinturón de seguridad. Comprobar que el cinturón no esté retorcido y que el exceso del mismo quede recogido en el enrollador (Fig.4).

USO DE LA SILLITA DE AUTO SEGÚN EL PESO DEL NIÑO

Uso con el arnés de la sillita (Fig.5)

De 9 a 18 kg (de 9 meses a 11 años aproximadamente)

Uso con el cinturón de seguridad del vehículo (Fig.6)

De 15 a 36 kg (de los 4 a los 11 años aproximadamente)



Ajuste del reposacabezas (Fig.7): El reposacabezas es ajustable de forma independiente del respaldo. Manténgalo en la posición más baja para niños de 9 a 18 Kg. y muévelo a la posición más alta para los niños de más de 18 kg.

IV. Instrucciones de instalación

Atención:

Use la sillita o sólo en el sentido de la marcha.

Use el asiento sólo para transportar un niño en el vehículo.

Este asiento no puede ser usado en la dirección opuesta a la marcha

Colocar la sillita de auto sobre el asiento apropiado del vehículo,

hacia adelante.

Asegurarse de que el respaldo del asiento del vehículo esté

bloqueado en posición erecta.

Comprobar que el asiento del vehículo esté fijado en la posición más

retraída.

Respete siempre las normas de su país.

UTILIZANDO LOS CONECTORES ISOFIX (Fig.8-11)

SLF 123 incluye guías de plástico (que podrá utilizar en caso de que

su vehículo no cuente con ellas) para guiar los conectores Isofix.

Colocar las guías de plástico en la posición coincidiendo con los

puntos de anclaje del asiento.

Colocar contemporáneamente los dos anclajes Isofix en las guías de

plástico.

Acoplar ambos anclajes sobre los puntos de anclaje Isofix.

IMPORTANTE: asegurarse de que ambos anclajes están fijados a los puntos de anclaje (se tienen que escuchar claramente dos “click”).

Cuando ambos anclajes están fijados correctamente, los indicadores

de seguridad (1) a los lados del grupo de anclajes Isofix tendrán que

ser de color verde.

Completar la instalación utilizando los cinturones de seguridad del

auto, siguiendo las instrucciones en base al grupo de peso del niño.

Desabroche de los anclajes rígidos Isofix.

Para soltar los anclajes rígidos Isofix, apretar ambos dispositivos de desenganche (2) como se muestra en la figura.

Para un accionamiento más fácil, se aconseja mover hacia arriba el respaldo de la sillita.

FIJACIÓN DE LA SILLITA - DE 9 A 18 KG (Fig.12-14)

(Rango de aplicación de 9 meses a 4 años aproximadamente)

Controlar que ambos anclajes Isofix estén colocados correctamente y abrochados.

Introducir los cinturones de seguridad del vehículo a través de los dos orificios de la parte baja del respaldo de la silla.

Pasar el tramo abdominal y el tramo torácico del cinturón de seguridad del vehículo a través del paso de la guía para el cinturón del reposabrazos, en el lado más cercano a la hebilla del cinturón de seguridad del vehículo.

Abrochar el cinturón.

Asegurarse de que ninguna parte del cinturón de seguridad del coche quede retorcida o enganchada y que el revestimiento de la sillita no limite el movimiento o la correcta colocación del cinturón de seguridad del coche.

Tensar bien el tramo torácico del cinturón de seguridad tirando de él hacia arriba, para que la sillita quede firmemente fijada sobre el asiento del vehículo.

REGULACIÓN DEL ARNÉS (Fig.15)

Un ajuste adecuado del arnés proporciona la máxima protección para el niño.

La sillita tiene una hebilla en el arnés fácil de usar.

Colocar al niño en la sillita.

Hacer pasar los cinturones de la sillita por encima de los hombros (1) y por encima de las caderas (2).

La hebilla debe quedar entre las piernas del niño (3).

Como bloquear el arnés (Fig.16)

Unir el conector derecho con el izquierdo e introducirlos en la hebilla hasta que salte el resorte.

El ruido del resorte al saltar indica que el cierre se ha producido correctamente.



Para desbloquear los cinturones, apretar hacia abajo el botón de la hebilla.

Cómo aflojar las cintas de seguridad (Fig.17)

Pulse el botón de regulación que se encuentra en la parte delantera de la sillita (1).

Sostenga el botón de desbloqueo y tire las cintas hacia adelante (2). No tire de las almohadillas para el pecho.

Tensado de las cintas del arnés (Fig.18)

Tire la correa de ajuste, ubicada en la parte delantera de la sillita (1), hasta que los cinturones estén bien adherentes y cómodos sobre el cuerpo del niño.

Los cinturones deben estar tensados de manera que el niño quede sujeto pero sin que lo apriete causándole incomodidad.

Advertencia: La hebilla tiene una posición fija y no se puede ajustar. Verificar que los cinturones no estén torcidos.

Tire completamente hacia abajo las almohadillas para el pecho (2).

REGULACIÓN DE LA ALTURA DE LAS CINTAS DE LOS HOMBROS (Fig.19)

Siempre compruebe la altura de las cintas de modo que sean en el mismo nivel o ligeramente por encima de los hombros.

La regulación de la altura de los cinturones de los hombros se obtiene moviendo el respaldo de la sillita hacia arriba o hacia abajo.

Regulación de la altura del respaldo (Fig.20).

Para levantar las cintas de los hombros: alzar el respaldo, cogiéndolo por la empuñadura de la parte alta trasera del respaldo, hasta que los cinturones de los hombros estén a la altura de los hombros del niño.

Para bajar los cinturones de los ombros, tirar ligeramente del respaldo hacia arriba, apretando el botón de regulación del respaldo (1) situado en la parte alta del mismo.

Manteniendo el botón presionado, bajar el respaldo hasta que los cinturones de los hombros queden a la altura de los hombros del niño (2).

Soltar el botón para bloquear el respaldo en la posición obtenida.

Advertencia: Por razones de seguridad, no se puede bajar el respaldo sólo pulsando el botón.

**FIJACIÓN DE LA SILLITA DE 15 A 36 KG (Fig.21-25)
(Rango de aplicación de 3 a 11 años aproximadamente).**

Quitar el arnés antes de instalar la sillita.

Desabrochar los cinturones de los hombros del conector en la parte trasera del respaldo. Extraer los cinturones del respaldo, haciéndolas pasar a través de los orificios del respaldo.

Quitar la correa separa-piernas y los cinturones de los hombros haciendo pasar los extremos a través de los orificios que se encuentran bajo la base del asiento y en el revestimiento del mismo.

(1) Tirar de la correa de regulación hasta que el conector (Fig. 1 - m) se encuentre cerca de la parte trasera de la sillita.

(2) Una vez extraídos los cinturones, fijar la correa de regulación de los cinturones como se muestra en la figura 24.

Conservar el arnés en un lugar seguro.

Para volver a poner el arnés en la sillita, repetir en orden inverso las operaciones realizadas para quitarlos.

Colocar la sillita de auto sobre el asiento apropiado del vehículo, hacia adelante (en dirección de la marcha).

Asegurarse de que el respaldo del asiento del vehículo esté bloqueado en posición erecta.

Comprobar que el asiento del vehículo esté regulado en la posición más retraída.

Controlar que ambos anclajes Isofix estén colocados correctamente y abrochados.

Acomodar al niño en la sillita y abrochar el cinturón de seguridad, como se muestra en la figura 25.

Controle que la parte diagonal del cinturón de seguridad del vehículo pase a través de la guía superior y por encima del hombro, pero sin que roce el cuello del niño.

Tensor bien el tramo torácico del cinturón de seguridad tirando de él hacia arriba, para que la sillita quede firmemente fijada sobre el asiento del vehículo.

Para conseguir la posición correcta del cinturón se puede regular la



altura del respaldo, mediante las operaciones en Fig. 20. Controlar siempre que el cinturón de seguridad esté bien tensado tirando hacia arriba del tramo torácico, y comprobar que no esté retorcido.

Controlar siempre que el exceso de cinturón de seguridad quede en el enrollador, acompañando hacia arriba el tramo torácico.

Notas: Para proteger mejor al niño.

Asegúrese que el niño esté bien fijado en la silla y el arnés de seguridad se ajuste perfectamente sobre su cuerpo.

Nunca deje al niño solo en la sillita o en el vehículo.

Al instalar la sillita en la parte trasera, correr el asiento delantero hacia adelante lo suficiente como para evitar que los pies toquen el asiento delantero (ello puede evitar también el riesgo de lesiones en caso de accidente).

Para entrar o salir del coche con el niño, elegir siempre el lado más seguro de la carretera.

V. Controles Finales

- 1 Siempre compruebe la altura de las cintas de modo que sean correctamente ajustadas en el mismo nivel o ligeramente por encima de los hombros.
- 2 Controlar que ambos anclajes Isofix estén colocados correctamente y abrochados.
- 3 Controlar que el cinturón de seguridad del vehículo esté colocada correctamente alrededor de la silla.
- 4 Controlar que el cinturón de seguridad del vehículo no quede retorcido o pillado de alguna forma.
- 5 Controlar que el cinturón de seguridad del vehículo tenga un grado de tensión adecuado y que la silla esté aptada de manera firme al asiento del vehículo
- 6 Comprobar que las correas de la silla estén correctamente reguladas y tensadas.
- 7 Comprobar que la hebilla de las correas de la silla esté correctamente abrochada.

- 8 Compruebe regularmente que los principales elementos no hayan sido dañados.
- 9 Compruebe el funcionamiento de todos los componentes.
- 10 Asegúrese de que la sillita no esté bloqueada en la puerta del coche o en las guías del asiento, para evitar roturas, daños, desgaste, etc.

No olvidar: No tiene importancia cuanto la silla haya sido bien diseñada y que esté homologada según las normas ECE, si está instalada de manera incorrecta, puede no estar en la condición de proteger el niño de manera adecuada.

Seguir siempre los controles finales enumerados arriba antes de emprender un viaje con la sillita instalada a bordo del vehículo. Incluso cuando se deja la sillita montada en el vehículo, Hay siempre que controlar que esté colocada de forma correcta, antes de sentar a su hijo/a en ella.

Advertencia:

Cualquier sillita fijada en el asiento del vehículo puede dejar señas, debido a las medidas que se tienen que adoptar en conformidad con las normas de seguridad. Esta sillita está diseñada para minimizar este fenómeno. El fabricante no se hace responsable de cualquier posible seña resultante del uso normal de la sillita.



VI. Fallos

En caso de caída accidental o cualquier daño evidente, su sillita debe ser inspeccionada por el fabricante.

Cualquier mal funcionamiento del arnés puede poner en peligro la protección del niño.

En caso de mal funcionamiento de la hebilla, no utilice esta sillita y consulte a su detallista.

VII. Cuidado y mantenimiento

Advertencia: No lubricar nunca cualquier componente de su sillita, sólo mantenerla siempre limpia.

Las piezas de plástico se pueden limpiar fácilmente con sólo agua y jabón. No utilice disolventes, alcohol o detergentes.

Limpieza: cuando la funda esté sucia, retírela (ver abajo) y lávela a 30 grados, no use limpiadores químicos, no apriete y no usar secadora, no planchar. Respete las instrucciones de lavado de la etiqueta cosida en su borde.

Cómo quitar la funda

Quitar completamente los cinturones como se muestra en las figuras desde 21 hasta 24.

Desabrochar la funda de los cuatro botones que se encuentran en la parte detrás del respaldo (Fig.26).

Para quitar la funda del asiento, estire el borde elástico inferior y sacarla deslizándola por encima de los reposabrazos.

Lavar la funda según las instrucciones que se encuentran en la etiqueta cosida en su borde.

Para volver a poner la funda en la sillita, hay que seguir estos mismos pasos, pero al revés.

Precauciones para los tejidos

Para una limpieza superficial, pasar una esponja húmeda sobre la funda con un detergente delicado y agua tibia, o seguir las indicaciones de la etiqueta de lavado cosida en el borde de la funda.

COMPOSICIÓN

Estructura: Polipropileno – Polietileno de alta densidad - Poliamida - Acero.

Funda: 100% Poliéster

DIMENSIONES

L: 44 cm; H:71 cm; P: 50 cm;

VIII. GARANTÍA

a) Lo que comprende la garantía

1. Todos nuestros productos están hechos con materiales de calidad y fabricados bajo los más estrictos controles de calidad.

2. Todos nuestros productos, o partes de ellos, están garantizados por un período de dos (2) años desde la fecha de compra, contra defectos de fabricación.

3. Por favor, guarde la prueba de compra en un lugar seguro, debido a que se le puede solicitar un comprobante de compra para la garantía.

4. Para preguntas relacionadas con la sillita par niños y su garantía, contacte a su distribuidor, quien le aconsejará como proceder.

b) Exclusiones:

Advertencia: No añadir nada ni modificar este producto de ninguna manera. No utilice nunca piezas de repuesto que no sean recomendadas o suministradas por el fabricante.

1. En caso de modificación o piezas no autorizadas sobre esta sillita, la garantía podría ser invalidada, siendo el fabricante únicamente autorizado para hacer cualquier modificación y para proveer todas las piezas originales necesarias.

2. El desgaste normal del tejido y / o decoloración de color como resultado de su uso normal no están cubiertos por esta garantía.

3. Esta garantía no es efectiva contra los daños causados como consecuencia del uso incorrecto del producto o contra daños accidentales.



IX Servicio post-venta

Para más información después de la compra sobre el uso, mantenimiento, repuestos o si tuviera alguna pregunta, queja, o si no estuviera contento con algún aspecto de esta sillita, comuníquese con el distribuidor, cuyos asesores son competentes y pueden asistir.

Segrall Srl. Via Zaccetti, 6
42124 Reggio Emilia, Italy
Tel. +39 0522 272 099
fax +39 0522 230 510
e-mail: info@kiwyworld.com
website: www.kiwyworld.com

SLF 123

CADEIRA AUTO PARA CRIANÇAS SLF 123 INSTRUÇÕES DE UTILIZAÇÃO

Estimado cliente,
obrigado por ter escolhido a cadeira auto SLF 123.
Como todos os pais sabem, a segurança da sua criança é vital quando viaja de carro.
Nada é mais importante do que assegurar que a sua criança está a salvo e protegida durante a viagem
Todas nossas cadeirinhas auto são rigorosamente testadas, de acordo com os mais recentes Padrões Europeus de Segurança.
Portanto estas cadeirinhas estão submetidas a severos testes de segurança para obter a homologação destas Normas e garantir a máxima protecção, segurança e comodidade à sua criança durante as viagens de carro, sendo esta uma das cadeirinhas mais seguras e confortáveis que existem no mercado.

CONTEÚDO

- I. Informações Gerais
- II. Aviso
- III. Advertências
- IV. Instruções de instalação
- V. Verificações finais
- VI. Falhas
- VII. Cuidados e manutenção.
- VIII. Garantia
- IX. Pós-venda

I. Informações Gerais

A cadeira SLF 123 foi testada em conformidade com a norma ECE R 44/04 para os grupos 1, 2 e 3 , por isso é adequada para o transporte de crianças dos 9 aos 36 kg de peso e dos 9 meses aos 11 anos de idade aproximadamente.

N.B. Lembramos que o verdadeiro índice de referência é o peso, porque cada criança cresce de modo diferente.

II. Aviso

A cadeira SLF 123. dispositivo de retenção de categoria "Semi-Universal", pode ser instalada, sempre associada ao uso do cinto de segurança do carro, na maioria dos veículos equipados com pontos de fixação Isofix (ver a lista dos veículos compatíveis).

Esta cadeirinha de segurança eventualmente também pode ser instalada em bancos de veículos não indicados na lista dos veículos compatíveis.

Em caso de dúvida, contacte o revendedor ou o produtor do dispositivo de retenção.

Segrall Srl.

Via Zacchetti, 6

42124 Reggio Emilia, Italy

Tel. +39 0522 272 099

fax +39 0522 230 510

e-mail: info@kiwyworld.com

website: www.kiwyworld.com

III. Advertências

O que deve fazer

Antes de iniciar a instalação da cadeirinha auto, leia com muita atenção estas instruções.

Uma instalação incorrecta pode ser extremamente perigosa para a criança.

Guarde este manual num lugar seguro. Recomendamos de mantê-lo dentro do veículo, para o poder consultar em caso de necessidade.

Após ter instalado a SLF123 no banco do carro, certifique-se de que nenhuma parte do cinto de segurança ficou presa na porta do carro ou entre as partes móveis do banco.

Sempre que usa a SLF123, verifique se está bem instalada na sua

SLF 123

posição e verifique se o cinto de segurança que a fixa está esticado. Cada vez que colocar a criança na cadeirinha, certifique-se de que o cinto de segurança esteja regulado adequadamente e que a fivela esteja presa correctamente.

IMPORTANTE: Categoria SEMI-UNIVERSAL.

Fixação sempre por ligações Isofix, associados ao uso do cinto de segurança do carro (ver Lista de Aplicação dos Veículos compatíveis). Verifique regularmente se a cadeira auto apresenta sinais de desgaste, especialmente a forra, o arnés e a fivela.

Se a cadeira de segurança apresentar sinais de desgaste, contacte o serviço de atenção ao cliente ou o seu revendedor.

Sempre que instalar a SLF123 verifique se o cinto de segurança do veículo está torcido.

Antes de iniciar a viagem certifique-se de que qualquer objecto e a eventual bagagem estão bem fixados dentro do carro. Em caso de acidente os objectos soltos podem deslocar-se, podendo provocar ferimentos nos passageiros.

Quando viajar com outros passageiros, certifique-se de que os mais pesados ocupam os bancos da frente do veículo. Assegure-se também de que todos os ocupantes utilizam correctamente os cintos de segurança do automóvel.

A cadeira deve ser sempre fixada com o cinto de segurança, e também com os conectores Iso-fix; mesmo quando não se transportar a criança, para evitar que, em caso de acidente, a sua deslocação possa provocar ferimentos nos passageiros que viajam no veículo.

Uma prolongada exposição à luz directa do sol aquece muito o interior do veículo. Para evitar o aquecimento excessivo da cadeira e possíveis queimaduras na criança, recomenda-se que proteja a cadeira auto com um pano ou uma toalha.

O que não deve fazer

IMPORTANTE: NUNCA utilize apenas o sistema de fixação Isofix para fixar a cadeirinha. Este tem SEMPRE de ser utilizado associado ao cinto de segurança do carro.

Nunca utilize a cadeira auto sem antes a ter instalado correctamente no carro, utilizando o cinto de segurança, como indicado neste manual de instruções.

Para instalar correctamente a cadeira auto, não deve inserir qualquer tipo de material acolchoado entre o fundo da cadeira e o banco do veículo, pois qualquer espessura prejudica o funcionamento seguro da cadeira de segurança.

Não efectue qualquer tipo de adição ou alteração ao produto.

Não utilize peças de reposição que não sejam originais e fornecidas ou recomendadas pelo fabricante.

Eventuais alterações do produto não autorizadas podem prejudicar a segurança; somente o fabricante está autorizado a efectuar modificações nesta cadeira de segurança.

Nunca deixe a criança na cadeira auto ou dentro do veículo sem vigilância.

Não deixe as crianças brincar com a cadeira auto.

Não instale nem retire a cadeira do carro com a criança lá sentada.

Nunca utilize a cadeira auto sem a forra. Essa faz parte integrante da cadeira auto e só deve ser substituída por outra fornecida ou recomendada pelo fabricante.

A cadeira auto não deve entrar em contacto com ácidos, solventes e outras substâncias corrosivas.

Não use a cadeira auto se estiver demasiado desgastada pelo uso ou após ter sofrido um acidente.

Em caso de emergência: para libertar rapidamente a criança do cinto de segurança do carro, prima o botão vermelho situado na fivela.

Uma cadeira auto envolvida num acidente (a mais de 10 Km/h) DEVE ser sempre substituída por uma nova. Mesmo que a cadeira não apresente sinais evidentes, poderá ter sofrido danos não identificáveis que, no caso de outro acidente posterior, poderão comprometer a segurança e não proteger adequadamente a criança. Por esta razão sugerimos que nunca utilize nem adquira uma cadeira em segunda mão.

D

Características (Componentes)

- a Correia de regulação do arnês
- b Repousa-braços
- c Guia dos cintos
- d Encosto regulável
- e Correias peitorais
- f Cinta entrepernas
- g Repousa-cabeça
- h Botão de regulação do encosto
- i Fecho do arnês
- j Botão para soltar/alargar o cinto
- k Cintos de retenção
- l Grupo de conectores Isofix
- m Conector do arnês

Verificação do cinto de segurança do veículo (Fig.2) .

ATENÇÃO: a cadeira auto SLF 123 deve ser SEMPRE fixada com o cinto de segurança de três pontos (1) (2) com enrolador.

Verificação da fivela do cinto de segurança do carro (Fig.3-4).

A posição da fivela do cinto de segurança do carro pode prejudicar a estabilidade da cadeira auto. Se a fivela do cinto de segurança do carro ficar na posição ilustrada no desenho, a SLF 123 não pode ser utilizada com esse cinto ou com o veículo.

Certifique-se de que o banco do automóvel no qual pretende instalar a cadeira de segurança é adequado para o efeito, nomeadamente no respeitante ao espaço e ao percurso correcto do cinto de segurança do automóvel. Certifique-se de que os cintos não estão torcidos e que a parte excedente do cinto de segurança do automóvel se encontra completamente enrolada dentro do enrolador.

UTILIZAÇÃO DA CADEIRA SLF 123 EM FUNÇÃO DO PEDA CRIANÇA**Utilização com o cinto de retenção da cadeira de segurança (Fig.5).**

Dos 9 aos 18 Kg (dos 9 meses aos 4 anos, aproximadamente).

Utilização do cinto de segurança do carro (Fig.6)

De 15 a 36 kg (dos 4 aos 11 anos aproximadamente)

Regulção do encosto de cabeça (Fig.7) : O encosto de cabeça é ajustável independentemente do encosto da cadeira. Mantenha-o na posição mais baixa para crianças de 9 a 18 Kg. e movê-lo para a posição mais elevada para as crianças com mais de 18 kg.

IV. Instruções de instalação

Atenção:

Use a cadeira só na direção do curso.
Use a cadeirinha apenas para transportar uma criança no veículo. Esta cadeirinha não pode ser usada na direção oposta .
Sente a criança na cadeira mais adequado do carro, dirigida para frente (na direção da marcha).
Certifique-se de que o encosto do banco do automóvel esteja correctamente bloqueado na posição vertical.
Verifique se o assento do veículo está na posição mais recuada.
Respeite sempre as regras do seu país.

UTILIZANDO OS CONECTORES ISOFIX (Fig.8-10)

A cadeira de segurança SLF 123 inclui guias de plástico (que poderá utilizar no caso do seu automóvel não estar equipado) para guiar os conectores Isofix na posição correcta, em correspondência dos pontos de fixação do banco do seu automóvel.

Fixe as guias de plástico nos pontos de fixação.
Introduza contemporaneamente os dois conectores Iso-fix nas guias.
Encaixe a fundo ambos os conectores nos pontos de fixação Isofix até ouvir um estalido.

IMPORTANTE: verificar se ambos os conectores ficaram fixados correctamente nos pontos de fixação; no momento da fixação deve ouvir claramente dois "cliques" distintos.
Se os indicadores de segurança (1) situados nos dois lados do sistema de fixação Isofix ficarem verdes, o sistema de fixação foi fixado correctamente.

Para completar de modo correcto a instalação utilize o cinto de segurança do carro, seguindo as instruções deste manual, e tendo em conta o peso da criança.

P

Desencaixe dos conectores Isofix (Fig.11).

Para desencaixar os conectores Isofix dos pontos de fixação, prima os dois dispositivos de desencaixe (2), como ilustrado na figura. Para facilitar esta operação, desloque para cima o encosto da cadeira auto.

FIXAÇÃO DA CADEIRA DE SEGURANÇA DOS 9 AOS 18 KG (Fig.12-14) (Dos 9 meses aos 4 anos de idade, aproximadamente)

Verifique se ambos os elementos do sistema de fixação Isofix estão posicionados e encaixados correctamente.

Introduza o cinto de segurança do automóvel através das duas ranhuras, existentes na parte baixa do encosto da cadeira de segurança.

Passa a parte abdominal e a parte diagonal do cinto de segurança do veículo através da guia de passagem do cinto, existente no repouso-braços do lado mais próximo do fecho do cinto de segurança do automóvel.

Apertem o cinto de segurança.

Certifique-se de que o cinto de segurança do automóvel não está torcido nem entalado e de que o revestimento da cadeira de segurança não prejudica o movimento nem o posicionamento correcto do cinto de segurança do automóvel.

Estique a parte diagonal do cinto de segurança, puxando-o para cima até ficar completamente esticado e a cadeira de segurança bem aderente e fixa no banco do automóvel.

REGULAÇÃO DO ARNÊS (Fig.15)

O ajuste adequado dos cintos oferece a máxima protecção para a criança.

A cadeira de segurança dispõe de uma fivela de fecho fácil de utilizar.

Posicione a criança na cadeira de segurança. Passe o cinto de retenção por cima dos ombros da criança (1) e por cima da bacia (2).

O fecho deve encontrar-se entre as pernas da criança (3).

Como apertar os cintos do arnês (Fig.16)

Una o conector direito e o esquerdo, em seguida introduza-os na fivela até ouvir um "clique".

O "clique" indica que o fecho foi efectuado correctamente.

Para desapertar o cinto de retenção, prima o botão existente no fecho.

Como soltar os cintos (Fig.17)

Pressione o botão de ajuste que está localizado na parte frontal da cadeira (1).

Segure o botão de destravagem e puxe os cintos para a frente e por cima dos ombros da criança (2). Não puxe as proteções do tórax.

Como esticar os cintos (Fig.18)

Puxe a correia de regulação, localizada na frente da cadeira (1), até que os cintos sejam bem aderentes ao corpo da criança.

O cinto de retenção deve estar esticado de modo a aderir ao corpo da criança mas sem a incomodar ou apertar.

Puxar para baixo completamente as proteções do tórax (2) .

Atenção: A fivela tem uma posição fixa e não é ajustável.

Certifique-se de que os cintos de retenção estejam torcidos.

REGULAÇÃO DA ALTURA DOS CINTOS PEITORAIS (Fig.19)

Verifique sempre a altura dos cintos, para que sejam ajustados corretamente ao mesmo nível ou um pouco acima dos ombros.

A regulação da altura dos cintos peitorais efectua-se deslocando o encosto da cadeira de segurança para cima ou para baixo.

Regulação da altura do encosto (Fig.20)

Para subir os cintos peitorais: levante o encosto, segurando-o pela pega que se encontra em cima da parte posterior do mesmo, até os cintos se encontrarem à mesma altura dos ombros da criança.

Para baixar os cintos peitorais: puxe o encosto ligeiramente para cima, prima o botão de regulação do encosto (1), no cimo do mesmo.

Mantendo premido esse botão, baixe o encosto até os cintos peitorais se encontrarem à mesma altura dos ombros da criança (2).

Solte o botão para bloquear o encosto nessa posição.

Aviso: Por motivos de segurança, você não pode abaixar o encosto, apenas premindo o botão.

P

**FIXAÇÃO DA CADEIRA DE SEGURANÇA DOS 15 AOS 36 KG (Fig.21-25)
(Dos 3 aos 11 anos de idade, aproximadamente).**

Remova o arnés de retenção, antes da instalação da cadeira de segurança.

Retire ambos cintos peitorais do conector, que está na parte posterior do encosto. Retire ambos cintos do encosto, fazendo-os passar através das ranhuras do mesmo.

Retire a fivela entrepernas e os cintos peitorais, passando as respectivas extremidades através das ranhuras por baixo do assento e na forra do mesmo.

(1) Puxe a correia de regulação até o conector (Fig. 1 - m) se encontrar o mais perto possível da parte posterior da cadeirinha de segurança.

(2) Uma vez retirados os cintos de retenção, fixe a correia de regulação conforme indicado na figura.

Guardeo arnés de retenção num lugar seguro.

Para voltar a colocar as correias do cinto de retenção na cadeira de segurança, efectue as mesmas operações acima descritas, mas na ordem inversa.

Sente a cadeirinha no banco mais adequado do carro, dirigida para frente (na direcção da marcha).

Certifique-se de que o encosto do banco do automóvel esteja correctamente bloqueado na posição vertical.

Verifique se o assento do veículo está na posição mais recuada.

Verifique se ambos os elementos do sistema de fixação Isofix estão posicionados e encaixados correctamente.

Coloque a criança na cadeira e apertar o cinto de segurança, como mostrado na Figura 25.

Controlar que a precinta diagonal do cinto passe dentro da guia de cima e por cima do ombro da criança, mas sem tocar no pescoço.

Estique a parte diagonal do cinto de segurança, puxando-o para cima até ficar completamente esticado e a cadeira de segurança bem

aderente e fixa no banco do automóvel.

Se o cinto de segurança tocar no pescoço da criança ou não passar por cima do seu ombro, regule a altura do encosto da cadeira auto, realizando as operações na Fig. 20.

Verifique sempre se o cinto de segurança está devidamente esticado, puxando para cima a parte diagonal, e certifique-se sempre de que não esteja torcido.

Verifique sempre se a parte excedente do cinto de segurança fica completamente enrolada dentro do enrolador, acompanhando com a mão o movimento para cima da parte diagonal.

Notas: Para proteger melhor a criança:

Verifique se a criança é presa corretamente na cadeirinha em segurança e os arreios caibam confortavelmente sobre seu corpo. Nunca deixe a criança sozinha na cadeirinha ou no veículo.

Ao instalar a cadeirinha atrás, mover para frente o assento da frente, longe o suficiente para impedir que os pés da criança toquem no assento da frente (isso pode também prevenir o risco de ferimentos em caso de acidente).

Para entrar ou sair do carro com a criança, sempre escolher o lado mais seguro da estrada.

V. Verificações finais

- 1 Verifique sempre a altura dos cintos, para que sejam ajustados corretamente ao mesmo nível ou um pouco acima dos ombros.
- 2 Verifique se ambos os elementos do sistema de fixação Isofix estão posicionados e encaixados corretamente.
- 3 Verifique a posição correcta do cinto de segurança do veículo, em relação à cadeira auto.
- 4 Verifique se o cinto de segurança do veículo não está preso ou torcido de forma alguma.
- 5 Verifique se o cinto de segurança do veículo está devidamente esticado e se a cadeira auto SLF 123 está fixada corretamente no banco.
- 6 Certifique-se de que os cintos de retenção existentes na cadeira de

segurança estão regulados e esticados correctamente.

7 Certifique-se de que o fecho dos cintos de retenção da cadeira de segurança está apertado correctamente.

8 Verifique regularmente os principais elementos que não foram danificados.

9 Verifique o funcionamento de todos os componentes.

10 Verifique se a cadeirinha não está bloqueada na porta do carro ou nas guias do assento, para evitar a quebra, danos, desgaste, etc.

Lembre-se que, apesar de ter sido concebida e homologada de acordo com as normas europeias, se a cadeira auto for instalada incorrectamente, pode não garantir a correcta protecção da criança, em caso de acidente.

Antes de iniciar uma viagem com a cadeira auto, efectue sempre todas as verificações finais enumeradas neste manual de instruções.

Antes de sentar a criança na cadeira auto, verifique sempre se a SLF 123 está instalada correctamente.

Atenção:

Qualquer cadeirinha firmemente fixada no assento do veículo pode deixar sinais, devido às medidas a adoptar, em conformidade com as normas de segurança. Esta cadeira é projetada para minimizar esse fenómeno. O fabricante não se responsabiliza por possíveis sinais resultantes do uso normal da cadeirinha.

VI. Falhas

- . Em caso de queda accidental ou qualquer dano evidente, a sua cadeirinha de criança deve ser inspecionada pelo fabricante.
- . Qualquer mau funcionamento da cadeirinha pode pôr em perigo a protecção da criança.
- . Em caso de avaria da fivela, não deve usar esta cadeirinha e consultar o seu revendedor.

VII. Cuidados e manutenção

Atenção: Não lubrifique de modo algum qualquer componente de sua cadeirinha, apenas mantê-la sempre limpa.

As peças de plástico podem ser limpos com facilidade apenas com sabão e água. Nunca use solventes, álcool ou detergentes.

Limpeza: quando a forra ficar suja, remova-a (veja abaixo) e lave-a a 30 graus; não use produtos químicos de limpeza, não espreme, não lave a seco. Não passe ferro.

Respeite as instruções de lavagem da etiqueta.

Remoção da forra

Remova completamente o arnés de retenção, conforme indicado nas Fig. 21 e 24.

Desaperte as molas na parte traseira do encosto.

Para remover a forra do assento alargue o bordo elástico inferior e desenfie a forra fazendo-a passar por cima dos repousabracos.

A forra pode ser lavada seguindo as instruções da etiqueta presente no interior da forra.

Para voltar a colocar a forra na cadeira repita as mesmas operações acima descritas, pela ordem inversa.

MANUTENÇÃO DA FORRA

Passe uma esponja humedecida com um detergente delicado na forra para uma limpeza superficial, senão siga as indicações de lavagem presentes na etiqueta de composição e lavagem cosida na bainha, do lado interno da forra de revestimento.

COMPOSIÇÃO

Estrutura: Polipropileno - Polietileno alta densidade – Poliamida -Aço.

Revestimento: 100% Poliéster

DIMENSÕES

Largura: 44 cm; Altura: 68 cm; Profundidade: 50 cm.

VIII. GARANTIA

a) O que cobre a garantia

1. Todos os nossos produtos são feitos com materiais de qualidade e fabricados sob o mais estrito controlo de qualidade.
2. Todos os nossos produtos, ou suas partes, são garantidos por um

período de 2 (dois) anos a contar da data da compra, contra defeitos de fabricação.

3. Porque a garantia poder se aplicar deve-se apresentar prova de compra. Por favor, mantenham a prova de compra em um lugar seguro.

4. Para questões relacionadas com a cadeira para criança e sua garantia, contacte o seu revendedor que aconselhará sobre as ações futuras.

b) Exclusões:

Aviso: Não adicione nada nem modifique o produto de qualquer maneira. Nunca use peças que não sejam recomendadas ou fornecidas pelo fabricante.

1. Qualquer alteração feita a esta cadeira ou peças não autorizadas, poderiam invalidar esta garantia, o fabricante unicamente sendo autorizado a fazer as modificações e a fornecer todas as peças originais necessárias.

2. O desgaste normal do tecido e / ou o desbotamento da cor como resultado da sua utilização normal não são abrangidos por esta garantia.

3. Esta garantia não é eficaz contra os danos causados como resultado do uso incorreto do produto ou contra danos acidentais.

IX Serviço pós-venda

Para quaisquer informação após a compra sobre o uso, manutenção, ou se precisar de assistência, peças de reposição, bem como se estiver descontente com qualquer aspecto da presente cadeirinha de criança, consulte o seu revendedor, onde conselheiros competentes serão capazes de atender.

Segrall Srl. Via Zacchetti, 6
42124 Reggio Emilia, Italy
Tel. +39 0522 272 099
fax +39 0522 230 510
e-mail: info@kiwyworld.com
website: www.kiwyworld.com

FOTELIK SAMOCHODOWY DLA DZIECI SLF 123 INSTRUKCJA UŻYCIA

Szanowny kliencie

Dziękujemy Ci za wybór fotelika SLF 123.

Tak jak każdy rodzic zdajemy sobie sprawę, że bezpieczeństwo dziecka w czasie podróży samochodem jest najważniejsze.

Nic nie jest tak ważne jak zapewnienie dziecku bezpieczeństwa w czasie podróży.

Z tego powodu wszystkie nasze foteliki są poddawane rygorystycznym testom zgodnie z najnowszymi europejskimi standardami bezpieczeństwa.

Aby osiągnąć tak wysoki standard każdy fotelik musi przejść przez liczne, surowe testy. Wszystko to aby utwierdzić Cię w przekonaniu, że ten fotelik jest jednym z najbezpieczniejszych i najbardziej wygodnych fotelików dostępnych na rynku.

SPIS TREŚCI

- I. Informacje ogólne
- II. Uwagi
- III. Porady
- IV. Instrukcje dotyczące instalacji
- V. Końcowa lista kontrolna
- VI. Usterki
- VII. Konserwacja
- VIII. Gwarancja
- IX. Usługi posprzedażne

I. Informacje ogólne

Fotelik SLF 123 został zaprojektowany i testowany zgodnie z najnowszymi europejskimi standardami (ECE R 44-04) dla grup 1, 2 i 3 fotelików samochodowych. Fotelik został zaprojektowany dla dzieci o

PL

SLF 123

wadze od 9 do 36 kg; wiek od 9 miesięcy do 11 lat, w przybliżeniu.
N.B.: Każdy zakres podany jest w przybliżeniu ponieważ wszystkie dzieci rosną w różnym tempie, podany zakres wagowy jest główną wytyczną.

II. Uwaga:

Fotelik SLF 123 może być przymocowany w większości samochodów wyposażonych w zaczepy Isofix, równocześnie używa się go zawsze w połączeniu z samochodowymi pasami bezpieczeństwa. Aby sprawdzić czy Twój samochód jest odpowiedni na zaczepy Isofix, zobacz listę samochodów.

SLF 123 może być również zainstalowany w siedzeniach pojazdów nie wymienionych na liście kompatybilnych pojazdów.

W przypadku wątpliwości skontaktuj się ze sprzedawcą lub producentem.

Segrall Srl. Via Zacchetti, 6
42124 Reggio Emilia, Italy
Tel. +39 0522 272 098
fax +39 0522 230 509
e-mail: info@kiwyworld.com
website: www.kiwyworld.com

III. Porady

Czynności do wykonania

Przeczytaj uważnie instrukcje obsługi zanim zamontujesz fotelik. Pamiętaj, niewłaściwa instalacja może być niebezpieczna.

Umieść instrukcje w bezpiecznym miejscu, najlepiej razem z fotelikiem lub na stałe w samochodzie tak aby można było z niej skorzystać w razie potrzeby.

Upewnij się że po zamontowaniu fotelika, zadna z części fotelika lub pasy samochodowe nie są przytrzasnięte przez złożony fotel lub przez drzwi samochodowe.

Sprawdzaj za każdym razem jak używasz fotelika czy pasy samochodowe są odpowiednio dopasowane i czy fotelik jest stabilnie ustawiony w swojej pozycji.

Sprawdzaj regularnie za każdym razem jak umieszczasz dziecko w foteliku, że szelki fotelika są poprawnie wyregulowane oraz czy klamra jest zablokowana. Regularnie sprawdzaj ślady zużycia na foteliku, zwłaszcza poszycie.

Bardzo Ważne: Kategoria SEMI-UNIVERSAL. Mocowanie w samochodzie zawsze poprzez zaczepy Isofix w połączeniu z samochodowymi pasami bezpieczeństwa (patrz lista kompatybilnych pojazdów).

Regularnie sprawdzaj swój fotelik, jeśli wskazuje ślady zużycia skontaktuj się z dystrybutorem.

Jeżeli siedzenie wykazuje oznaki zużycia, skontaktuj się ze sprzedawcą usług posprzedażnych.

Sprawdzaj każdorazowo kiedy używasz fotelika czy pasy samochodowe nie są przypadkiem skrecone.

Przed podróżą sprawdzaj czy bagaże lub pozostałe ciężkie lub ostre przedmioty są zabezpieczone w samochodzie. Luźno pozostawione przedmioty mogą spowodować dodatkowe obrażenia podczas wypadku samochodowego.

Podróżując z innymi pasażerami używając zarówno przednich jak i tylnych foteli samochodowych, lżejsza osoba powinna siedzieć z tyłu samochodu natomiast cięższa na siedzeniu przednim

Upewnij się również, że każdy pasażer używa pasa bezpieczeństwa prawidłowo.

Kiedykolwiek pozostawiasz fotelik w samochodzie bez dziecka w nim, zawsze upewnij się, że jest prawidłowo zabezpieczony przy użyciu samochodowych pasów bezpieczeństwa lub przez łączniki Isofix, aby zapobiec wyrzuceniu podczas wypadku samochodowego.

Wnętrze samochodu może się bardzo nagrzać jeżeli samochód pozostawiony jest na słońcu. Zalecane jest aby przykrywać fotelik frotkowym okryciem jeżeli nie jest on aktualnie używany przez dziecko. Zapobiega to poparzeniu dziecka przez rozgrzane elementy.

Czynności zabronione

WAZNE: Nigdy nie montuj fotelika jedynie za pomocą łączników Isofix. Muszą one być ZAWSZE używane przy połączeniu z samochodowymi pasami bezpieczeństwa.

Nigdy nie pozostawiaj fotelika nie zapinając szelek bezpieczeństwa przy foteliku oraz nigdy nie próbuj używać nie zapinając go do fotela samochodowego tak jak opisuje to ta instrukcja.

Nigdy nie umieszczaj żadnych podkładek pomiędzy podstawą fotelika samochodowego a fotelem samochodowym ponieważ może to zle wpłynąć na bezpieczeństwo fotelika.

Nie dodawaj i nie modyfikuj produktu w żaden sposób.

Nigdy nie używaj części zamiennych innych niż te zatwierdzone przez producenta.

Jakiegolwiek zmiany produktu mogą mieć wpływ na bezpieczeństwa; tylko producent jest upoważniony do dokonywania zmian w foteliku samochodowym.

Nigdy nie zostawiaj dziecka samego w foteliku samochodu lub wewnątrz pojazdu.

Nie pozwalaj dzieciom na zabawę fotelikiem.

Nie należy instalować i usuwać siedzenia w samochodzie z dzieckiem.

Ten fotelik nie może być używany bez poszycia. Tapicerka fotelika nie może być zastąpiona żadną inną niż ta zatwierdzona przez producenta, ponieważ stanowi ona integralną całość z fotelikiem.

Nie dopuść aby fotelik wchodził w kontakt z substancjami korozyjnymi np. kwas z baterii.

Nigdy nie używaj produktu w przypadku jeżeli uczestniczył on w wypadku lub jeżeli jest bardzo zużyty

W przypadku sytuacji awaryjnych: dziecko może być szybko odpięte poprzez naciśnięcie czerwonego przycisku na klamrze pasów fotelika.

Jeżeli fotelik brał udział w wypadku drogowym, MUSISZ go wyrzucić i zakupić nowy. Nawet jeżeli fotelik nie nosi widocznych śladów zniszczenia, może posiadać uszkodzenia niewidoczne dla oka. Jeżeli fotelik ten weźmie udział w kolejnym wypadku może zawieść i nie ochronić dziecka w wystarczający sposób.

Z tego powodu sugerujemy aby nie używać lub nie nabywać fotelików wcześniej używanych.

Funkcje (komponenty)

- a - Pas regulacji zespołu pasów
- b - Podłokietnik
- c - Prowadnica pasów
- d - Regulowane oparcie
- e - Pasy naramienne
- f - Pas krokowy
- g - Zagłówek
- h - Przycisk regulacji wysokości oparcia
- i - Klamra pasów bezpieczeństwa
- j - Przycisk do zwalniania / poluzowania
- k - Paski
- l - Grupa łączy Isofix
- m - Złącze szelek bezpieczeństwa

Kontrola pasa bezpieczeństwa w pojeździe (Fig.2)

UWAGA: Fotelik musi być ustawiony jedynie przodem do kierunku jazdy i mocowany przy użyciu 3 punktowych pasów (1) (2) samochodowych z mechanizmem wciągającym, na przednim lub tylnym siedzeniu samochodu.

Sprawdzanie klamry pasów bezpieczeństwa (Fig.3-4)

Położenie klamry pasów bezpieczeństwa może mieć wpływ na stabilność fotelika. Jeśli klamra ułożona jest jak na rys., wówczas fotelik nie nadaje się do użytku z tymi pasami lub w tym pojeździe. Upewnij się, że siedzenie pojazdu nadaje się do fotelika SLF 123, do wymaganej przestrzeni i poprawną ścieżkę pasa bezpieczeństwa. Upewnij się, że pasy bezpieczeństwa nie jest skrzywiony, a nadmiar jest odzyskiwana ze zwijacza.

UŻYWANIE FOTELIKA ZALEŻNE JEST OD WAGI DZIECKA

Używaj pasów fotelika (Fig.5)

Od 9 do 18 kg (odpowiedni zakres wagowy od 9 miesięcy do 4 lat w przybliżeniu) .

Korzystać z pasów bezpieczeństwa samochodu (Fig.6)

Od 15 do 36 kg (od 4 do 11 lat w przybliżeniu).

Regulacja zagłówka (Fig.7) : zagłówek jest regulowany niezależnie od oparcia. Trzymaj go w najniższej pozycji dla dzieci od 9 do 18 kg i przenieść go na najwyższej pozycji dla dzieci powyżej 18 kg.

IV. Instrukcje dotyczące instalacji

Ostrzeżenie:

dziecko w foteliku powinno zawsze siedzieć twarzą do kierunku ruchu.

Fotelik służy WYŁĄCZNIE do przewożenia dzieci w samochodzie.

Fotelika NIE WOLNO instalować tyłem do kierunku ruchu.

Umieść fotelik na odpowiednim siedzeniu samochodu w kierunku jazdy (od przodu).

Upewnij się, że oparcia pojazdu są zablokowane pozycji pionowej.

Upewnij się, że fotel ustawiony jest w jego najbardziej wysuniętej pozycji.

Należy zawsze przestrzegać przepisów obowiązujących w danym kraju.

UŻYWANIE ŁACZNIKÓW ISOFIX (Fig.8-10)

Niektóre samochody nie posiadają plastikowych elementów do ustawiania złączy w ich prawidłowej pozycji, względem punktów mocowania umieszczonych na siedzeniu w samochodzie. W takim wypadku można użyć plastikowych prowadnic dostarczonych z fotelikiem.

Przymocuj prowadnice z tworzyw sztucznych na punkty.

Włóż jednocześnie łączniki Isofix w przewodniki.

Zaczeć oba zaczepy isofix do kotwic isofix .

WAŻNE: Upewnij się, że oba złącza są prawidłowo przymocowane do punktów kotwiczenia Isofix (należy wyraźnie usłyszeć dwa "kliknięcia").

Jezeli zaczepy Isofix są poprawnie zamocowane to kontrolka bezpieczeństwa po każdej stronie zaczepów Isofix jest całkiem zielona (1).

Zakończ instalację fotelika poprzez zamontowanie pasów

samochodowych, podając za instrukcją odnoszącą się do różnych kategorii wagowych dziecka

Odpiecie zaczepów Isofix (Fig.11)

Aby zdjąć zaczepy Isofix, z prowadnic samochodowych, naciśnij jednocześnie oba mechanizmy zwalniające tak jak jest to wskazane na obrazku (2).

Aby przeprowadzić to w lepszych warunkach, powinieneś podnieść lekko oparcie.

MOCOWANIE FOTELIKA W GRUPIE - OD 9 A 18 KG (Fig.12-14) (W wieku pomiędzy 9 miesięcy a 4 lata)

Sprawdź czy oba zaczepy Isofix są prawidłowo dopasowane do prowadnicy Isofix w samochodzie

Przełóż pasy samochodowe poprzez dwa otwory w części dolnej oparcia.

Przeprowadź część biodrową i część poprzeczną pasa samochodowego poprzez przejście prowadnicy pasa w podłokietniku od strony klamry pasa samochodowego.

Zapnij pasy.

Upewnij się, że żadna część pasa samochodowego nie jest skrecona lub zaklinowana i czy pokrowiec fotelika nie ogranicza ruchu lub poprawnego umieszczenia pasów samochodowych.

Naciągnąć odcinek poprzeczny pasa pociągając go do góry, tak by wyeliminować wszystkie luzy i aby fotelik był solidnie przymocowany do siedzenia samochodowego.

REGULACJA PASÓW BEZPIECZEŃSTWA REGULACJA (Fig.15)

Prawidłowo dopasowane pasy bezpieczeństwa fotelika gwarantują najlepszą ochronę Twojego dziecka.

Fotelik wyposażony jest w łatwą do użycia klamrę zespołu pasów bezpieczeństwa.

Posadź dziecko w foteliku. Przeprowadź pasy fotelika nad ramionami (1) i nad biodrami (2).

Klamra musi znaleźć się między nogami dziecka (3).

Zapinanie pasów bezpieczeństwa (Fig.16)

Połącz zacisk prawy z lewym, następnie włóż je w klamrę aż zatrzasną się w pozycji.

Odgłos zatraskiwania wskazuje, że zamknięcie zostało poprawnie wykonane.

Aby odblokować pas bezpieczeństwa przyciśnij do dotu przycisk klamry

Rozpinanie uprząży ochronnej (Fig.17)

Przytrzymując przycisk zwalniający wyjmij szelki z klamry (1).

Naciśnij przycisk zwalniający klamrę, znajdujący się z przodu siedzenia (2).

Nie należy szarpać za ochroniacze części barkowej.

Napinanie pasa bezpieczeństwa (Fig.18)

Pociągać pas regulacji pasów w części przedniej siedziska fotelika (1), tak aż pas bezpieczeństwa zabezpieczy dziecko w sposób wygodny i komfortowy.

Pas musi być napięty tak, aby dziecko było chronione, lecz bez spowodowania ucisku lub niewygody.

Pociągnij w dół całkowicie ochrony dla piersi (2).

Ostrzeżenie: długość klamry krokowej jest stała i nie da się jej regulować. Nie należy szarpać za ochroniacze części barkowej.

Sprawdź, czy żaden z pasów nie jest skręcony.

REGULACJA WYSOKOŚĆ PASÓW NA RAMIONA (Fig.19)

Zawsze kontroluj wysokość szelek i upewnij się, że są one odpowiednio dopasowane i znajdują się na tej samej wysokości ramion.

Dostosowanie wysokości pasów na ramiona uzyskuje się przesuwając oparcie siedzenia w górę lub w dół.

Regulacja wysokości oparcia (Fig.20)

Aby podnieść: podnieść oparcie, chwytając je za pomocą uchwyty w górę w części tylnej oparcia tak, aby pasy barkowe znalazły się na wysokości ramion dziecka.

Aby opuścić : pociągnąć lekko oparcie do góry, nacisnąć przycisk regulacyjny oparcia (1) umiejscowiony na górze oparcia.

Trzymając przycisk opuszczaj siedzenie tak, aby pasy barkowe znalazły się na wysokości ramion dziecka (2).

Zwolnić przycisk, aby zablokować oparcie w pozycji.

Uwaga: Ze względów bezpieczeństwa, nie możesz obniżyć oparcia przez naciśnięcie samego przycisku.

**MOCOWANIE FOTELIKA - OD 15 DO 36 kg (Fig.21-25)
(Okolo w wieku pomiędzy 3 a 11 lata)**

Usunąć pasy fotelika przed jego instalowaniem.
Odczepić obydwie pasy barkowe z zacisku w części tylnej oparcia.
Wyjąć z oparcia obydwie pasy przesuwając je przez szczeliny oparcia.
Wymij pas kroczy i pasy barkowe przesuwając końcówki poprzez szczeliny pod bazą siedziska i przez pokrowiec siedziska.

(1) Pociągnij pas regulacyjny aż do punktu, w którym zacisk (Fig.1-m) znajdzie się w pobliżu tylnej części fotelika.

(2) Po odłączeniu pasów należy umocować pas regulacyjny do bazy fotelika.

Przechowuj zespół pasów w bezpiecznym miejscu.

Aby założyć ponownie zespół pasów na fotelik, powtórzyc w odwrotnym kierunku operacje wykonywane przy wyjmowaniu.

Umieść fotelik na odpowiednim siedzeniu samochodowym, przodem do kierunku jazdy.

Upewnij się, że siedzenia pojazdu są zabezpieczone w pozycji pionowej.

Upewnij się, że na siedzeniu pojazdu jest ustawione w swojej najbardziej cofniętej pozycji.

Sprawdź czy oba zaczepy Isofix są prawidłowo dopasowane do prowadnicy Isofix w samochodzie

Umieść dziecko w foteliku i zapnij pasy, jak pokazano na rysunku 25.

Upewnij się, że odcinek ukośny pasa bezpieczeństwa musi przejść przez pasów prowadnica powyżej i ponad ramieniem dziecka, ale nie może być sprzeczne z szyi.

Naciągnij odcinek poprzeczny pasa pociągając go do góry, tak by wyeliminować wszystkie luzy i aby fotelik był solidnie przymocowany do siedzenia samochodowego.

Aby osiągnąć prawidłową pozycję pasa, możesz w łatwy sposób regulować wysokość oparcia postępując jak w Fig.20.

Zawsze sprawdź, czy pas samochodu nie jest skrecony i napnij go

pociągając do góry odcinek poprzeczny.
Zawsze sprawdź, czy długość pasa nie jest nadmierna, pociągnij barkową część pasa do góry.

Uwaga: Aby zapewnić dziecku lepszą ochronę:

- Upewnij się, że dziecko jest poprawnie zapięte w foteliku, a pasy bezpieczeństwa fotelika dokładnie przylegają do ciała.
- Nigdy nie zostawiaj dziecka w foteliku czy w samochodzie bez opieki.
- Instalując fotelik na tylnym siedzeniu samochodu pamiętaj, by przednie siedzenie wsunąć na tyle, aby dziecko nie uderzyło nogami w oparcie (mogłoby to spowodować uraz).
- Wsadzając lub wysadzając dziecko z samochodu pamiętaj, by robić to po bezpiecznej stronie drogi, z dala od ruchu drogowego.

V. Końcowa lista kontrolna

- 1 Zawsze kontroluj wysokość szelek i upewnij się, że są one odpowiednio dopasowane i znajdują się na tej samej wysokości ramion.
- 2 Sprawdź czy oba zaczepy Isofix są prawidłowo dopasowane do prowadnicy Isofix w samochodzie
- 3 Sprawdź czy pas samochodowy jest poprawnie założony wokół fotelika samochodowego.
- 4 Sprawdź czy pas samochodowy nie jest skrecony lub przytrzasniety w którymkolwiek miejscu
- 5 Sprawdź czy pas jest prawidłowo naciągnięty i czy fotelik jest dobrze przytwierdzony do fotela samochodowego
6. Sprawdź czy pasy bezpieczeństwa fotelika są dopasowane i naciągnięte odpowiednio.
- 7 Sprawdź, czy klamra pasów fotelika jest prawidłowo zapięta
- 8 Kontroluj regularnie wszystkie ważne części fotelika pod kątem możliwych uszkodzeń.
- 9 Kontroluj działanie wszystkich części fotelika.
- 10 Pilnuj, aby fotelik nie był przytraskiwany drzwiami czy szynami

foteli, itp., ponieważ może to spowodować uszkodzenie lub zniszczenie fotelika.

Zapamiętaj: Chociaż fotelik został zaprojektowany i zatwierdzony zgodnie z normami europejskimi (ECE) jeżeli jest niepoprawnie umieszczony w samochodzie może zawieść przy ochronie dziecka na wypadek zderzenia.

Zawsze postępuj zgodnie z powyższą końcową listą przed rozpoczęciem podróży z fotelikiem wewnątrz samochodu.

Nawet jeżeli fotelik pozostał w samochodzie po ostatniej podróży, przed rozpoczęciem kolejnej upewnij się że pasy są poprawnie ustawione.

Ostrzeżenie:

Każdy fotelik mocno przytwierdzony do siedzenia samochodu może zostawić ślady, co spowodowane jest zgodnością ze standardami bezpieczeństwa. Ten fotelik zaprojektowano specjalnie tak, aby zminimalizować powstawanie takich śladów. Producent nie ponosi odpowiedzialności za możliwe ślady powstałe w wyniku normalnego użytkowania fotelika.

VI. Usterki

- Jeśli fotelik został upuszczony bądź jest widocznie uszkodzony, powinien zostać skontrolowany przez producenta.
- Jakikolwiek uszkodzenia pasów bezpieczeństwa fotelika narażają Twoje dziecko na niebezpieczeństwo.
- Jeśli uszkodzona jest klamra, nie używaj fotelika i skonsultuj się ze sprzedawcą.

VII. Konserwacja

Ostrzeżenie: części fotelika nigdy nie należy oliwić, a jedynie utrzymywać w czystości.

- Plastikowe części należy myć wodą z mydłem; nigdy nie używaj substancji żrących, alkoholu czy innych ostrych detergentów.

PL

Utrzymanie czystości: jeśli zabrudzi się pokrycie, należy je zdjąć (patrz: poniżej) i ręcznie w temperaturze 30°C; nie używać środków chemicznych; nie wykręcać; nie suszyć maszynowo; nie prasować. Należy zawsze przestrzegać instrukcji na naszywce.

Zdejmowanie tapicerki

Wyjąć kompletnie zespół pasów jak przedstawiono w diagramach 21 i 24.

Zdejmowanie tapicerki z oparcia: uwolnij brzeg tapicerki oparcia od 4 zaczepów na tyle fotelika (Fig.26).

Zdejmowanie tapicerki z siedziska: rozciągnij elastyczne brzegi siedziska znajdujące się po bokach siedziska booster.

Wypierz okrycie zgodnie z instrukcjami prania znajdującymi się na metce na poszyciu.

Nakładanie okrycia odbywa się w odwrotny sposób do zdejmowania.

Ochrona tapicerki

W przypadku lekkiego zabrudzenia, przetrzyj tapicerkę używając gąbki z delikatnym płynem i ciepłą wodą. Zgodnie z metką dołączoną do materiału.

KOMPOZYCJE

Rama: polipropylen - polietylen wysokiej gęstości - Nylon - Stal

Podszewka: 100% poliester

WYMIARY

L: 44 cm, H: P 71 cm 50 cm.

VIII. GWARANCJA

a) Co pokrywa gwarancja?

1. Wszystkie nasze produkty wyprodukowano z najwyższej jakości materiałów z zachowaniem najostrzejszych kontroli jakości.
2. Udzielamy gwarancji na wszystkie nasze produkty oraz części do nich na okres dwóch (2) lat od daty zakupu. Gwarancja dotyczy wad produkcyjnych.

radzimy zachować paragon w bezpiecznym miejscu.
4. W razie jakichkolwiek roszczeń gwarancyjnych prosimy o kontakt ze sprzedawcą, który doradzi Ci co robić dalej.

b) Wyłączenie gwarancji:

Ostrzeżenie: zabrania się dokonywania zmian czy modyfikacji w produkcie. Należy używać wyłącznie części polecanych lub dostarczanych przez producenta.

1. Gwarancja traci ważność w chwili dokonania jakichkolwiek zmian w produkcie. Wyłącznie producent upoważniony jest do wprowadzania modyfikacji w fotelikach oraz do dostarczania wszelkich niezbędnych części zamiennych.
2. Gwarancja nie pokrywa zużycia i/lub wyblaknięcia materiału w wyniku normalnej eksploatacji.
3. Gwarancja nie pokrywa uszkodzeń spowodowanych nieprawidłową eksploatacją produktu ani szkód powypadkowych.

IX Usługi posprzedażne

Skontaktuj się ze sprzedawcą, a odpowiednio przeszkoleni doradcy udzielą Ci wszelkich informacji związanych z eksploatacją, konserwacją i usługami posprzedażnymi, a także odpowiedzą na Twoje pytania czy skargi. U sprzedawcy zakupisz również części zamienne.

Segrall Srl.
Via Zacchetti, 6
42124 Reggio Emilia, Italy
Tel. +39 0522 272 098
fax +39 0522 230 509
e-mail: info@kiwyworld.com
website:www.kiwyworld.com

PL

**DĚTSKÁ AUTOSEDAČKA SLF 123
NÁVOD K OBSLUZE**

Vážený zákazníku,

Děkujeme Vám za nákup autosedačky SLF 123.

Jako všichni rodiče vědí, je životně důležité pro bezpečnost dětí při cestování.

Není nic důležitějšího než zajistit, že vaše dítě je v bezpečí a chráněné na cestách.

Všechny naše autosedačky jsou testovány dle posledních evropských norem. Každá autosedačka musí splnit nejpřísnější testy.

Pro dosažení tohoto standardu musí každá autosedačka úspěšně přejít řadou přísných testů. Díky čemuž je tato autosedačka zárukou komfortu a maximální bezpečnosti, zařazujíc setak mezi nejlepší dostupné autosedačky na trhu.

OBSAH

- I. Obecné informace
- II. Upozornění
- III. Doporučení
- IV. Pokyny k instalaci
- V. Závěrečné kontroly
- VI. Poruchy
- VII. Péče a údržba
- VIII. Záruka
- IX. Poprodejní servis

I . Obecné informace

Tato autosedačka SLF 123 byla navržena a testována tak, aby vyhověla nejnovějším evropským normám (ECE R 44-04) pro skupinu 1, 2 a 3. Tato autosedačka je určena dětem vážícím 9-36 kg ; přibližně od 9 měsíců do 11 let.

N.B: Tyto údaje o věku jsou pouze orientační, neboť každé dítě roste v jiném tempu, rozhodujícím ukazatelem jsou údaje o váze dítěte.

II. Upozornění

Autosedačka SLF 123 může být uchycena do většiny automobilů vybavených systémem Isofix, ale vždy pouze v kombinaci s automobilovým pásem. Pro kontrolu, zda je Vaše auto vhodné k použití autosedačky, si prosím přečtěte seznam typů vhodných použití.

SLF 123 může být případně použity u sedadel vozidel nejsou uvedeny v seznamu kompatibilních vozidel.

Máte-li pochybnosti obraťte se na prodejce nebo výrobce.

Segrall Srl.
Via Zacchetti, 6
42124 Reggio Emilia, Italy
Tel. +39 0522 272 098
fax +39 0522 230 509
e-mail: info@kiwyworld.com
website:www.kiwyworld.com

III. Doporučení

Co byste určitě měli dělat

Před upevněním Vaší autosedačky ve voze si pečlivě přečtěte tyto instrukce.

Pamatujte, nesprávná instalace sedačky může být nebezpečná.

Uchovejte tento návod na bezpečném místě, nejlépe u autosedačky nebo ve voze tak, aby ste jej v případě potřeby snadno našli.

Ujistěte se, že až bude autosedačka ve voze připevněná, nebudou žádné části autosedačky nebo bezpečnostních pásů vozu překážet tak, že by mohly být zachyceny sklápěcím sedadlem nebo dveřmi vozu.

Před jízdou vždy zkontrolujte, že bezpečnostní pás sedačky je pevný a autosedačka sedí pevně na místě.

CZ

a autosedačka sedí pevně na místě.

Vždy, když posadíte dítě do autosedačky, zkontrolujte, že bezpečnostní popruh je správně nastaven a zapínání pásů je správně zacvaknuté.

Velmi důležité: Kategorie SEMI-UNIVERZÁLNÍ. Upevnění, vždy přes konektory ISOFIX v kombinaci s pásy vozidla bezpečnosti (viz seznam kompatibilních vozidel).

Pravidelně kontrolujte stav opotřebení autosedačky, především potahu, bezpečnostního popruhu a zapínání pásů.

Pokud sídlo vykazuje známky opotřebení, kontaktujte prodejce, po-prodejní servis.

Při každé manipulaci s autosedačkou zkontrolujte, že bezpečnostní pás není překroucený.

Zajistěte, aby zavazadla nebo jiné těžké nebo ostré předměty, které jsou ve voze, byly bezpečně upevněny a uloženy. Volně se pohybující předměty mohou pasažery v případě nehody poranit.

Pokud cestujete s dalšími pasažery, kteří obsadí přední i zadní místa, lehčí pasažer by měl sedět v zadu ve voze a těžší pasažer na předním místě spolujezdce.

Také se ujistěte, že každý cestující správně používá bezpečnostní pásy.

Pokud je ve voze autosedačka bez dítěte, vždy se ujistěte, že je správně připevněná bezpečnostním pásem, a s Iso-fix konektory, tak, aby ste předešli uvolnění prázdné autosedačky v případě autonehody.

Vnitřek vozu se může velmi zahřát, když vůz stojí na přímém slunci. Proto doporučujeme přikrýt autosedačku např. osuškou, když ji nepoužíváte. Tím zabráníte zahřátí částí autosedačky, které by mohly způsobit popálení dítěte.

Co nedělat

DŮLEŽITÉ: NIKDY neinstalujte sedačku pouze pomocí systému Isofix. Musí být VŽDY použita v kombinaci s bezpečnostním pásem automobilu.

Nikdy nepoužívejte autosedačku, aniž by ste před tím správně upevnili bezpečnostní popruh a nikdy se nepokoušejte ji použít, aniž

by ste ji ve voze upevnili tak, jak je popsáno v pokynech upevnění autosedačky.

Nikdy autosedačku ničím nepodkládejte. Mohli by ste způsobit snížení bezpečnosti autosedačky.

Neupravujte produkt žádným způsobem.

Nikdy nepoužívejte náhradní díly, které nejsou doporučené nebo dodané přímo výrobcem. Jakýkoli neoprávněné změny výrobku, může mít vliv na bezpečnost. Pouze výrobce provádět je oprávněn změny této sedadla.

Nikdy nenechávejte dítě v autosedačce bez dozoru.

Nedovoďte dětem, aby si s autosedačkou hrály.

Nikdy neinstalujte ani nevyjímejte autosedačku, pokud je v ní dítě. Tato autosedačka se nesmí používat bez potahu. Potah nesmí být nahrazen žádným jiným, který není doporučen výrobcem, jelikož potah tvoří nedílnou součást ochrany.

Nedovoďte, aby se autosedačka dostala do styku s korozivními látkami, např. kapalinou do baterie...

Nikdy nepoužívejte autosedačku, která byla ve voze při nehodě, nebo která je ve špatném stavu.

V případě pohotovosti nebo nehody je možné dítě rychle vyjmout pomocí stisknutí červeného tlačítka na bezpečnostním popruhu autosedačky.

Pokud byla vaše autosedačka ve vozidle při nehodě, musíte jí přestat používat a zakoupit novou. I v případě, že vaše autosedačka nejeví žádné známky poškození, může se jednat o poškození, které není na první pohled zjevné. Poškozená autosedačka by mohla při další nehodě selhat v zajištění bezpečnosti vašeho dítěte.

Z tohoto důvodu doporučujeme, aby ste nepoužívali a nekupovali použité sedačky.

Funkce (díly)

- a - Postroj Bezpečnostní úprava popruhu
- b - Područka
- c - Pás průvodce
- d - Opěradlo nastavitelná
- e - Ramenní popruhy

CZ

- f - Mezinožní popruh
- g - Opěrka hlavy
- h - Opěradlo Tlačítko pro nastavení
- i - Bezpečnostní postroj spony
- j - Tlačítko pro uvolnění / uvolnění bezpečnostních pásů
- k - Pásy
- l - Skupina Isofix konektory
- m - Bezpečnostní postroj konektor

Kontrola bezpečnostních pásů vozu (Fig.2)

VAROVÁNÍ: Instalujte autosedačku pouze po směru jízdy. Vaše autosedačka musí být instalována na předním nebo zadním sedadle vozidla pro cestujícího pouze po směru jízdy s použitím tříbodového samonavíjecího bezpečnostního pásu (1) (2).

Kontrola bezpečnostních pásů spony (Fig.3,4)

Pozice zámku bezpečnostního pásu může ovlivnit stabilitu autosedačky. V případě nehody může nesprávná pozice zámku znemožnit žádoucí ochranu vašeho dítěte. Jestliže je zámek položený na autosedačce, není tato autosedačka vhodná pro použití s daným bezpečnostním pásem či v daném voze.

Zkontrolujte, zda je sedačka vhodná pro místa v SLF 123

zejména s ohledem na prostor a průchod pásu.

Ujistěte se, že pás není překroucený a přebytek je převzat z navíječe.

VÁHOVÉ KATEGORIE PRO POUŽITÍ AUTOSEDAČKY

Použití úvazky autosedačky popruhu (Fig.5)

9 a 18 kg - (přibližně mezi 9 měsíci a 4 lety).

Použití bezpečnostního pásu (Fig.6)

Rozpětí 15-36 kg (přibližně 4-11 let)

Nastavení opěrky hlavy (Fig.7): Opěrka hlavy je nastavitelná nezávisle na opěradle. Udržovat ji v nejnižší poloze pro děti od 9 do 18 kg a přesunout ji do nejvyšší polohy pro děti nad 18 kg.

IV. Pokyny k instalaci

Varování:

Autosedačka se instaluje pouze po směru jízdy.

Používejte autosedačku pouze k zajištění dítěte ve vozidle.

Tato autosedačka se nesmí instalovat proti směru jízdy.

Autosedačku instalujte na vhodné sedadlo vozidla, směřovanou vpřed, ve směru jízdy.

Upewnij się, że oparcia w pojeździe są zablokowane w pozycji pionowej.

Ujistěte se, že sedadlo je stanovena v jeho nejzadnější poloze.

Dodržujte vždy národní předpisy;

INSTALACE S ISOFIX KONEKTORY (Fig.8-10)

SLF 123 přichází s plastovou průvodci (který můžete použít, pokud vaše auto má) vést spojky Isofix na jejich správných místech v místě ukotvení sedadla v autě. Připevněte plastové vodička na kotevní body.

Spojte oba dětské konektory Isofix v průvodci Isofix.

Zaklapněte oba konektory Isofix do kotvicích úchytníků.

DŮLEŽITÉ: Ujistěte se, že jsou oba konektory řádně připevněny ke kotvicím úchytníků Isofix (musíte uslyšet dvě cvaknutí).

Jsou-li konektory Isofix řádně připevněny, bezpečnostní indikátor na každé straně konektoru Isofix je úplně zelený (1).

Dokončete připoutání pomocí bezpečnostních pásů auta s dodržением instrukcí týkajících se různých váhových kategorií dítěte.

Uvolnění konektorů Isofix (Fig.11)

Pro uvolnění konektorů Isofix z kotvicích úchytníků Isofix stlačte obě pojistky jak je to zobrazeno na obrázku (2).

Pro pohodlnější montáž můžete vysunout opěradlo lehce nahoru.

UPEVNĚNÍ AUTOSEDAČKY - OD 9 - 18 KG (Fig.12-14)

(Přibližně od 9 měsíců do 4 let)

Zkontrolujte, že jsou oba konektory Isofix správně umístěny a upevněny.

Provlákněte bezpečnostní pás skrz dva otvory na opěrci zad.

Provlákněte spodní a příčný popruh bezpečnostního pásu vodiči na

opěrkách na ruce a zapněte pás do zámku.

Připevněte si pás.

Zkontrolujte, že žádná část bezpečnostního pásu není překroucená, nebo někde zachycená a textilní potah nebrání pohybu, nebo správné poloze bezpečnostního pásu.

Utáhněte příčnou část bezpečnostního pásu tahem směrem nahoru tak, aby nezbyla žádná vůle a autosedačka pevně seděla na sedadle vozu.

NASTAVENÍ BEZPEČNOSTNÍCH PÁSŮ (Fig.15)

Zprávně nastavené pásy zajišťují optimální ochranu vašeho dítěte v autosedačce.

Vaše autosedačka má snadno ovladatelný zámek bezpečnostního popruhu.

Posaďte dítě do autosedačky. Umístěte bezpečnostní popruhy přes rameno (1) a přes klín (2).

Zámek popruhu umístěte mezi nohy dítěte (3).

Zapnutí zámku popruhů (Fig.16).

Dejte pravý a levý konektor k sobě a zatlačte je do zámku.

Až zacvaknou, znamená to, že je zámek zamčený.

Zámek odemknete zatlačením tlačítka na zámku směrem dolů.

Povolení bezpečnostního popruhu (Fig.17).

Stiskněte uvolňovací knoflík ve přední části autosedačky (1).

Držte knoflík stišťený a zatáhněte za popruh dopředu (2).

Netahejte za vyztužené ramenní popruhy.

Nastavení bezpečnostního popruhu (Fig.18).

Zatáhněte za upevňovací pás popruhu v dolní přední části autosedačky (1) tak, aby popruh pohodlně a přiléhavě seděl.

Popruh by měl být dobře upevněný, ale neměl by být pro dítě nepohodlný. Strhnout vyztužené ramenní popruhy (2).

Pozor: Poloha mezinožní spony je stabilní, nelze ji upravit.

Zkontrolujte, zda není některá z částí popruhů pokroucená.

NASTAVENÍ VÝŠKY RAMENNÍCH PÁSŮ (Fig.19).

Kontrolujte vždy výšku popruhů, aby vždy odpovídala poloze ramen

anebo aby byly těsně nad rameny.
Chcete-li upravit ramenní popruhy pohybem opěradla sedadla směrem nahoru nebo dolů.

Nastavení výšky zádové opěrky (Fig20).

Zvýšení polohy ramenních pásů: uchopte zadní opěrku autosedačky a táhněte ji směrem nahoru, dokud nejsou ramenní pásy na úrovni vršku ramen dítěte.

Snížení polohy ramenních pásů: zatáhněte trochu za zadní opěrku autosedačky směrem vzhůru, stiskněte tlačítko na vrchu opěrky (1) a podržte jej.

Snízte opěradlo tak, aby ramenní pásy byly na úrovni vršku ramen dítěte (2).

Uvolněte tlačítko opěrky, aby se poloha zafixovala.

UPOZORNĚNÍ: Z bezpečnostních důvodů, není možné snížit opěradla, pouhým stisknutím tlačítka.

**UPEVNĚNÍ AUTOSEDAČKY: 15-36kg (Fig.21-25)
(Přibližně od 3 do 11 let).**

Před upevněním odstraňte z autosedačky všechny popruhy.

Vyvlékněte oba ramenní pásy ze spojovací spony na zadní straně autosedačky. Vytáhněte oba ramenní pásy otvory v opěrce zad v přední části autosedačky.

Odstraňte mezinožní pás a ramenní pásy tak, že protáhnete zámky pásů otvory ve spodní části sedáku a v textilním potahu.

Zkontrolujte, že kotvící úchyty Isofix ve spodní části sedáku jsou v zavřeném pozici.

(1) Zatáhněte za upevňovací pás bezpečnostního popruhu tak, aby spojka popruhu (Fig. 1 - m) byla na zadní straně autosedačky.

(2) Navlékněte přední konec upevňovacího pásu na jeden z háčků spojky. Zapněte popruh pro nastavení délky pásu jak je to zobrazeno na obrázku.

Uložte všechny části bezpečnostního popruhu na bezpečné místo.

Budete li chtít popruh znovu použít, použijte při jeho instalaci opačný postup než při jeho odstraňování.

Autosedačku instalujte na vhodné sedadlo vozidla, směrovanou

vpřed, ve směru jízdy.

Ujistěte se, Opěradlo že sedadlo zablokovaná ve vzpřímené vozidla .

Ujistěte se, že sedadlo je stanovena v jeho nejzadnější poloze.

Zkontrolujte, že jsou oba konektory Isofix správně umístěny a upevněny.

Položte dítě na sedadlo a upevněte si pás, jak je znázorněno na Fig. 25.

Ujistěte se, že šikmý bezpečnostní pás automobilu vede přes uvnitř průvodce ve výšce a nad rameno dítěte, ale nedotýká se jeho krku.

Utáhněte příčnou část bezpečnostního pásu tahem směrem nahoru tak, aby nezbyla žádná vůle a autosedačka pevně seděla na sedadle vozu.

Aby ste dosáhli správné pozice pásu, můžete jednoduše nastavit výšku zádové opěrky pomocí s operacemi v Fig. 20.

Zkontrolujte, že bezpečnostní pásy nejsou překrouceny a upevněte je zatažením šikmého pásu.

Vždy zkontrolujte, že přebytečný automobilový pás je navinut v navíječi.

Poznámka: Pro zaručení optimální ochrany dítěte:

· Ujistěte se, že je dítě řádně upnuto do autosedačky a že popruhy těsně přiléhají k jeho tělu.

· Nenechávejte nikdy dítě v sedačce ani ve vozidle bez dozoru.

· Instalujete-li autosedačku na zadní sedadla, přesuňte přední sedadlo dopředu tak, aby se ho dítě nedotýkalo nohama (předejde se tak úrazům následkem dopravní nehody).

· K nastupování a vystupování dítěte z vozidla zvolte vždy bezpečnou stranu silnice.

V. Závěrečné kontroly

1. Zkontrolujte, že jsou ramenní popruhy autosedačky na dítěti ve správné poloze, zda jsou pevně utažené a zda pohodlně přiléhají k tělu dítěte.
2. Zkontrolujte, že jsou oba konektory Isofix správně umístěny a upevněny.
3. Zkontrolujte, že je bezpečnostní pás vozu na autosedačce umístěn správně.
4. Zkontrolujte, že bezpečnostní pás vozu není nikde překroucený

nebo zachycený.

5. Zkontrolujte, že je bezpečnostní pás vozu utažený a autosedačka pevně sedí na sedadle.

6. Zkontrolujte, že bezpečnostní pásy autosedačky jsou správně nastavené a napnuté.

7. Zkontrolujte, že je spona popruhů dětské autosedačky řádně připnutá.

8. Pravidelně kontrolujte neporušenost veškerých důležitých částí.

9. Kontrolujte správnou funkci veškerých součástí.

10. Zkontrolujte, že autosedačka není zablokovaná o dveře vozidla, vodící lišty sedadla, atd., předejde se tím poruchám, poškození, předčasnému opotřebením, atd.;

Pamatujte: Bez ohledu na to, jak dokonale je autosedačka vyvinuta, může její nesprávná instalace ve voze způsobit snížení nebo znemožnění žádoucí ochrany dítěte v případě nehody.

Před cestou s autosedačkou ve voze vždy proveďte kontrolu, podle výše popsaných instrukcí. I v případě, že ponecháte vozidlo prázdné s autosedačkou uvnitř.

Vždy po návratu do vozu zkontrolujte, že je bezpečnostní pás vozu ve správné poloze a dobře utažený před tím, než li dítě do autosedačky posadíte.

Upozornění:

Řádné připevnění autosedačky k sedadlu automobilu, v souladu s požadavky bezpečnostních předpisů, může vést k zanechání určitých stop na sedadlech. Tato autosedačka byla vyvinuta tak, aby tento jev byl minimalizován. Výrobce nenese odpovědnost za případné stopy na sedadlech, jež jsou následkem běžného použití autosedačky.

VI. Poruchy

. Po upadnutí či evidentních známkách poškození je potřeba podrobit autosedačku kontrole u jejího výrobce.

. Jakákoli porucha popruhů může způsobit snížení nebo znemožnění žádoucí ochrany dítěte.

. V případě poruchy spony autosedačku nepoužívejte a obraťte se na

CZ

svého prodejce.

VII. Péče a údržba

Upozornění: Součásti autosedačky nikdy nemažte, udržujte je pouze v čistotě.

. Plastové díly lze snadno umýt mýdlovou vodou; nepoužívejte nikdy rozpouštědla, alkohol nebo agresivní detergenty.

. Čištění: špinavý potah sejměte (jak je níže vyobrazeno) a perte do 30°C; nepoužívejte chemické detergenty; neždímejte ani nesušte v bubnové sušičce; nežehlete. Dodržujte pokyny uvedené nacedulce s pracími symboly.

Sejmutí potahu

Zcela odstranit skupinu pásy, jak je znázorněno na obr. 21 -24.

Sejmutí opěrky zad: uvolněte okraj potahu ze čtyř klipů na zadní straně autosedačky.

Sejmutí potahu sedáku: přetáhněte elastické okraje potahu přes postranní okraje sedáku.

Stáhněte potah přes opěrky na ruce a potom jej opatrně vytáhněte z plastového výlisku okolo tlačítka na uvolnění bezpečnostního popruhu.

Potah perte podle instrukcí na cedulce potahu. Potah na autosedačku nasadíte postupem opačným než li při jeho sejmutí.

Péče o textil

V případě lehkého znečištění vyčistěte potah houbičkou, teplou vodou a jemným čistícím prostředkem. Nebo se řiďte instrukcemi uvedenými na cedulce na potahu autosedačky.

SLOŽENÍ

Rám: Polypropylen - polyethylenu s vysokou hustotou - Nylon - ocel

Podšívka: 100% polyester

ROZMĚRY

L: 44 cm, H: P 71 cm 50 cm;

VIII. ZÁRUKA

a) Záruční podmínky:

1. Veškeré naše produkty jsou vyrobeny z nejlepších materiálů a pod přísnou kontrolou kvality.
2. Na veškeré naše produkty či jejich součásti je poskytována dvouletá (2) záruka. Záruční doba začíná plynout ode dne zakoupení a kryje výrobní vady.
3. Při uplatnění záruky je nutno předložit nákupní doklad. Uchovávejte proto tento doklad na bezpečném místě.
4. Pro případné žádosti související s autosedačkou a její zárukou se obračejte přímo na vlastního prodejce, který Vám poskytne veškeré potřebné informace.

b) Vyloučení odpovědnosti a záruk:

1. Jakákoli nepovolená úprava autosedačky může způsobit neplatnost záruky. Pouze výrobce smí pozměňovat autosedačku a poskytovat potřebné originální náhradní díly.
2. Záruka nekryje běžné opotřebení a/nebo vyblednutí potahu, jež jsou následkem normálního použití.
3. Záruka se nevztahuje na škody vzniklé následkem nevhodného zacházení a použití ani na škody vzniklé při nehodě.

IX Poprodejní servis

Pro bližší informace k použití, údržbě či poprodejnímu servisu anebo v případě potřeby technické podpory, náhradních dílů či případných reklamací autosedačky se obračejte na prodejce, jehož odborný personál Vám poskytne potřebné informace a podporu.

Segrall Srl. Via Zacchetti, 6
42124 Reggio Emilia, Italy
Tel. +39 0522 272 098 ; Fax +39 0522 230 509
e-mail: info@kiwyworld.com
website: www.kiwyworld.com

CZ

**ДЕТСКОЕ АВТОМОБИЛЬНОЕ СИДЕНИЕ SLF 123
ИНСТРУКЦИЯ ПО ПРИМЕНЕНИЮ**

Уважаемый покупатель,
Спасибо за то, что выбрали детское сиденье SLF 123.
Как знает каждый родитель, безопасность вашего ребенка жизненно необходима, когда вы путешествуете на автомобиле. Нет ничего более важного, чем обеспечение безопасности и защиты вашего ребенка во время путешествия.
Поэтому все наши автокресла тщательно тестируются в соответствии с последними Европейскими стандартами безопасности.
Чтобы соответствовать этому стандарту, каждое автокресло должно пройти строгую последовательность испытаний. Все это гарантирует, что вы можете быть уверены в том, что наше автокресло является одним из самых безопасных и наиболее комфортных из имеющихся автокресел.

Оглавление

- I. Общая информация
- II. К сведению
- III. Меры предосторожности и рекомендации
- IV. Инструкции по установке кресла
- V. Перечень завершающих контрольных мероприятий
- VI. Неисправности
- VII. Уход и обслуживание
- VIII. Гарантия
- IX. Послепродажная поддержка

I. Общая информация

Данное автокресло SLF 123 было разработано и испытано в соответствии с последними Европейскими стандартами для автокресел группы 1, 2 и 3. Данное автокресло предназначено

для детей весом от 9 до 36 кг; возрастом примерно от 9 месяцев до 11 лет.

N.B. Возраст указан примерно потому, что все дети растут в разной степени, указанный вес является основным ориентиром с точки зрения техники безопасности.

II. К сведению

Автокресло SLF 123 категории «Полууниверсальное», может быть установлено на большинство автомобилей, оснащенных системой Isofix, но всегда в комбинации с ремнями безопасности автомобиля. Для проверки подходит ли ваш автомобиль для установки Isofix, пожалуйста смотрите автомобильный перечень применимости

Детское автокресло SLF 123 может устанавливаться также на сиденьях автомобилей, не указанных в списке совместимых транспортных средств.

В случае сомнений обратитесь к продавцу или к производителю. Segrall Srl.

Via Zacchetti, 6
42124 Reggio Emilia, Italy
Тел.: +39 0522 272 098
Факс: +39 0522 230 509
e-mail: info@kiwyworld.com
website: www.kiwyworld.com

III. Меры предосторожности и рекомендации

Что нужно делать

Внимательно прочтите инструкцию перед тем, как приступить к установке.

Неправильная установка может представлять огромную опасность для Вашего ребенка.

Храните настоящую инструкцию в надежном месте.

Рекомендуется держать инструкцию в автомобиле, чтобы иметь

RU

SLF 123

возможность проконсультироваться с ней в случае необходимости.

Когда детское автокресло SLF 123 будет установлено на сиденье автомобиля, убедитесь в том, что никакая часть автомобильных ремней безопасности не застряла в двери автомобиля или между подвижными частями сиденья.

Каждый раз, когда Вы используете SLF 123, проверяйте, чтобы детское автокресло было прочно зафиксировано, а ремень безопасности, который его блокирует, был натянут правильным образом.

Каждый раз, когда ребенок усаживается на детское автокресло, проверяйте, чтобы ремень безопасности был соответствующим образом отрегулирован, а пряжка была правильно застегнута.

ВАЖНО: ПОЛУ-УНИВЕРСАЛЬНАЯ Категория. Крепление всегда при помощи соединителей Исофикс, в комбинации с ремнями безопасности автомобиля .

Регулярно проверяйте, чтобы на детском автокресле не было следов изношенности, особенно на чехле, на группе ремней и на пряжке.

Если на детском автокресле имеются следы изношенности, обратитесь в сервисную службу продавца.

Каждый раз, когда Вы устанавливаете SLF 123, проверяйте, чтобы автомобильные ремни безопасности не были перекручены.

Перед тем как начать поездку, убедитесь, что все предметы и багаж прочно зафиксированы внутри автомобиля. В случае аварии незакрепленные предметы могут перемещаться, с риском вызвать ранения пассажиров.

Если в автомобиле находятся также другие пассажиры, убедитесь, что пассажиры с наибольшим весом занимают передние сиденья автомобиля.

Кроме того, необходимо проверить, чтобы каждый из пассажиров был правильно пристегнут автомобильными ремнями безопасности.

Детское автокресло должно быть всегда зафиксировано при помощи ремней безопасности и.

соединительными зажимами Iso-fix, в том числе при отсутствии ребенка в автомобиле, во избежание ранений пассажиров при перемещении детского автокресла по салону в случае аварии. При продолжительном нахождении под прямыми солнечными лучами салон автомобиля очень сильно нагревается; во избежание перегрева детского автокресла и возможных ожогов у ребенка, рекомендуется накрывать детское автокресло тканью или полотенцем

Что не нужно делать

ВАЖНО: НИКОГДА не используйте только соединительные зажимы Isofix для фиксации детского автокресла; они должны использоваться всегда в сочетании с автомобильными ремнями безопасности.

пока оно не будет установлено внутри автомобиля правильным образом, с использованием ремней безопасности, как описано в данной инструкции.

Для правильной установки детского автокресла не помещайте никаких дополнительных материалов между основанием детского автокресла и сиденьем автомобиля: это ставит под угрозу безопасность детского автокресла.

Ничего не добавляйте к изделию и не производите с ним никаких модификаций.

Используйте только оригинальные запчасти, поставляемые или одобренные производителем.

Любые неразрешенные модификации в изделии могут ставить под угрозу его безопасность; только производитель имеет право осуществлять модификации в данном изделии.

Никогда не оставляйте ребенка без присмотра в детском автокресле в салоне автомобиля.

Не позволяйте детям играть с места автомобиля.

Не устанавливайте и не снимайте детское автокресло с сиденья автомобиля с ребенком, находящимся внутри детского автокресла.

Никогда не используйте детское автокресло без чехла. Крышки покрытия являются неотъемлемой частью сиденья и может быть заменен только с другими, предоставленной или рекомендованные производителем.

RU

Не допускать соприкосновения детского автокресла с кислотами, растворителями и другими коррозивными веществами.

Не используйте детское автокресло, если оно сильно изношено или после аварии.

В случае аварии: ваш ребенок может быть быстро освобожден при помощи нажатия на красную кнопку на пряжке ремня безопасности автомобиля.

Если ваше автокресло побывало в аварии, то вы **ДОЛЖНЫ** выбросить его и купить новое. Даже если ваше автокресло не имеет признаков повреждения, оно может иметь слабые места, не видимые глазу. Если данное кресло попадет в другую аварию (критическую ситуацию), то оно может не обеспечить защиту для вашего ребенка.

По этой причине, мы советуем, чтобы вы никогда не использовали и не покупали подержанное автокресло.

Элементы (Компоненты)

- a Ремешок для регулировки ремней
- b Подлокотник
- c Направляющая ремней
- d Регулируемая спинка
- e Лямки
- f Паховый ремень
- g Подголовник
- h Кнопка регулирования спинки
- i Пряжка ремней безопасности
- j Кнопка отпуская/ослабления ремней
- k Ремни безопасности
- l Группа соединительных зажимов Isofix
- m Соединительный зажим группы ремней

Проверка ремня безопасности автомобиля (рис. 2)

ВНИМАНИЕ: используйте автокресло только в положении лицом вперед. Ваше автокресло должно быть установлено только лицом вперед, при помощи трех-точечных ремней безопасности (1) (2), с возвратным механизмом, на переднем или заднем пассажирских сиденьях автомобиля.

Проверка положения пряжки ремней безопасности (рис. 3,4)

Положение пряжки ремня безопасности может повлиять на устойчивость детского автокресла. В случае аварии это может помешать вашему детскому автокреслу защитить вашего ребенка надлежащим образом. Если пряжка лежит относительно сиденья, как показано на рисунке справа, то данное детское автокресло не подходит для использования с данным ремнем безопасности или автомобилем.

Проверяйте, чтобы сиденье, на которое Вы намереваетесь установить детское автокресло, подходило, особенно по размеру и правильному прохождению ремня безопасности, в Ваш автомобиль. Проверяйте, чтобы ремни не перекручивались и, чтобы излишек ремня был убран в возвратный механизм.

ИСПОЛЬЗОВАНИЕ ДЕТСКОГО АВТОКРЕСЛА В ЗАВИСИМОСТИ ОТ ВЕСА РЕБЕНКА

Использование с ремнями детского автокресла (рис. 5).

От 9 до 18 кг (примерно с 9 месяцев до 4 лет).

Использование ремней безопасности автомобиля (рис. 6).

от 15 до 36 кг (Примерно от 4 до 11 лет)

Регулировка подголовника (рис. 7): подголовник регулируется независимо от спинки. Держите его в самом нижнем положении для детей от 9 до 18 кг, или переместите его в самое верхнее положение для детей весом более 18 кг.

IV. Инструкции по установке кресла

Меры предосторожности:

Следует использовать кресло только по направлению движения.

Следует использовать кресло только для перевозки ребенка в автомобиле.

Это кресло НЕ может использоваться в направлении, противоположном направлению движения автомобиля.

RU

Установите детское автокресло на соответствующее сиденье автомобиля.

Убедитесь, что спинка сидений автомобиля заблокирована в вертикальном положении.

Убедитесь, что на сиденье транспортного средства устанавливается в крайнее заднее положение.

Пожалуйста, соблюдайте всегда нормы, действующие в вашей стране.

С ИСПОЛЬЗОВАНИЕМ СОЕДИНИТЕЛЬНЫХ ЗАЖИМОВ ISOFIX (рис. 8-10)

К SLF 123 прилагаются направляющие из пластика (которые Вы можете использовать в том случае, если в Вашем автомобиле они не предусмотрены) для направления соединительных зажимов Isofix в правильное положение в соответствии с точками крепления сиденья автомобиля. Зафиксируйте пластиковые направляющие в точках крепления.

Вставьте одновременно два соединительных зажима Isofix в сами направляющие.

Оба соединительных зажима должны защелкнуться в точках крепления Isofix.

ВНИМАНИЕ: Удостоверьтесь в том, что оба соединителя как следует прикрепились к фиксаторам Isofix (вы должны услышать два "клика")

3 Когда соединители Isofix как следует закреплены, индикатор безопасности на каждой стороне группы креплений Isofix должен быть полностью зеленым (1).

Завершите установку, пристегнув ремни безопасности автомобиля, следуя инструкциям, относящимся к разным весовым категориям ребенка.

Освободите соединители Isofix (рис. 11)

Чтобы отсоединить соединительные зажимы Isofix необходимо нажать на два механизма отсоединения (2), как показано на рисунке. Для облегчения процесса сдвиньте спинку детского автокресла вверх.

**ФИКСАЦИЯ ДЕТСКОГО АВТОКРЕСЛА – ОТ 9 ДО 18 КГ (рис. 12-14)
(для детей в возрасте примерно от 9 месяцев до 4 лет)**

Проверьте, чтобы оба соединителя Isofix были правильно прикреплены к креплениям Isofix.
Вставьте автомобильные ремни в два отверстия, расположенные в нижней части спинки детского автокресла.
Проведите поясную и диагональную части автомобильного ремня в проход направляющей ремня на подлокотнике со стороны, ближайшей к пряжке автомобильного ремня.
Пристегните ремень безопасности.
Убедитесь, что никакая часть ремня не перекручена и нигде не застряла, а чехол детского автокресла не ограничивает движения и не мешает правильному положению автомобильного ремня.
Натяните диагональную часть ремня, потянув ее вверх так, чтобы не было никаких зазоров, и детское автокресло было прочно закреплено на сиденье автомобиля.

РЕГУЛИРОВАНИЕ РЕМНЯ БЕЗОПАСНОСТИ (рис. 15)

Правильная регулировка ремней и подголовника гарантирует ребенку максимальную защиту.
Детское автокресло снабжено простой в использовании пряжкой группы ремней безопасности.
Усадите ребенка в детское автокресло. Пропустите ремни детского автокресла поверх плеч (1) и поверх таза (2).
Пряжка должна находиться между ногами ребенка (3).

Как пристегнуть ремни безопасности (рис. 16)

Пристегнуть ремни, соединив два язычка, правый и левый, а затем поместить их в тело пряжки до щелчка.
Щелчка означает, что ремни пристегнуты правильно.
Для разблокирования ремня безопасности нажмите вниз кнопку на пряжке.

Ослабить ремни С (рис.17)

Нажмите на кнопку на передней части сиденья (1).
Удерживая кнопку нажатой, потяните вперед ремни, проходящие по плечам (2).

Внимание: Пряжка между ног имеет фиксированную длину и не может скорректированы. Не тяните погон.

RU

Затянуть пояса (рис.18)

Потяните за ремешок для регулировки ремней на передней части сиденья детского автокресла (1), пока ребенок не будет зафиксирован комфортным и удобным образом.

Ремень должен быть натянут так, чтобы ребенок был зафиксирован, но ремень при этом не должен причинять ему неудобства и не должен сжимать. потяните полностью в направлении вниз два мягкие защиты для плеч (2) .

Примечание: Длина пахового ремня зафиксирована и не регулируется. Убедитесь в том, что никакая часть ремней не перекручена.

РЕГУЛИРОВАНИЕ ПО ВЫСОТЕ РЕМНЕЙ, ПРОХОДЯЩИХ ПО ПЛЕЧАМ (рис. 19).

Всегда проверяйте, чтобы высота ремней, проходящих по плечам, была отрегулирована правильным образом.

Регулирование по высоте плечевых ремней осуществляется перемещением спинки детского автокресла вверх или вниз.

Регулировка высоты спинки (рис. 20)

Чтобы приподнять ремни, проходящие по плечам: **поднимайте** спинку детского автокресла , взявшись за ручку, расположенную на верхней части спинки, пока плечевые ремни не достигнут уровня плеч Вашего ребенка.

Чтобы опустить плечевые ремни: (1) слегка потяните спинку вверх, нажмите на кнопку регулирования спинки, расположенную на верхнем крае спинки.

Удерживая кнопку нажатой, опускайте спинку, пока плечевые ремни не достигнут уровня плеч Вашего ребенка (2).

Отпустите кнопку для блокирования спинки в данном положении.

Внимание: По соображениям безопасности, вы можете не снизить спинки, только нажав на кнопку.

ФИКСАЦИЯ ДЕТСКОГО АВТОКРЕСЛА – ОТ 15 ДО 36 КГ (рис. 21-25) (для детей в возрасте примерно от 3 до 11 лет).

Снимите группу ремней перед установкой детского автокресла. Отсоедините оба плечевых ремня от соединительного зажима,

расположенного с обратной стороны спинки. Снимите оба ремня со спинки, протягивая их через отверстия на спинке.

Снимите паховый ремень и плечевые ремни, пропуская края в отверстия под основанием сиденья и в чехол самого сиденья.

(1) Потяните за ремешок регулировки так, чтобы соединительный (Fig. 1 - m) зажим оказался вблизи обратной стороны детского автокресла. (2) Когда ремни будут сняты, зафиксируйте ремешок регулировки внутренних ремней, как показано на рисунке 24 . Храните ремни безопасности в надежном месте.

Для того чтобы снова присоединить ремни к детскому автокреслу, повторите в обратном порядке действия, выполненные для снятия ремней.

Установите детское автокресло на соответствующее сиденье транспортного средства.

Убедитесь, что спинка автомобильных сидений заблокирована в вертикальном положении.

Убедитесь, что сиденья зафиксированы в максимально отодвинутом назад положении.

Проверьте, чтобы оба соединителя Isofix были правильно прикреплены к креплениям Isofix.

Посадите ребенка в сиденье и пристегнуть ремень безопасности, как показано на рисунке 25.

Удостоверьтесь в том, что диагональная секция ремня автомобиля через ремней направляющая вышеи проходит выше плечо ребенка, но не перед шеей.

Натяните диагональную часть ремня, потянув ее вверх так, чтобы не было никаких зазоров, и детское автокресло было прочно закреплено на сиденье автомобиля.

Для достижения правильного положения ремня, вы можете легко отрегулировать высоту спинки при помощи операций на рисунке 20.

Всегда проверяйте, чтобы ремень безопасности был натянут, потягивая вверх диагональную его часть, а также, чтобы он не был перекручен.

RU

Всегда проверяйте, чтобы излишек ремня безопасности был убран в возвратный механизм, проведя вверх диагональную часть.

Примечания: Чтобы лучше защитить ребенка:

- . Следует убедиться, что ребенок хорошо зафиксирован в кресле, и что ремни прилегают к его телу.
- . Ни в коем случае не оставлять ребенка без присмотра в кресле или в салоне автомобиля.
- . При установке детского автомобильного кресла на задних сиденьях, следует сместить вперед переднее сиденье на расстояние, достаточное, чтобы ноги ребенка не могли удариться о переднее сиденье (это может предотвратить также опасность травмирования в случае аварии).
- . При посадке или высадке ребенка из машины, следует всегда выбирать безопасную сторону дороги.

V. Перечень завершающих контрольных мероприятий

- 1 Всегда проверяйте, чтобы высота ремней, проходящих по плечам, была отрегулирована правильным образом.
- 2 Проверьте, чтобы оба соединителя Isofix были правильно прикреплены к креплениям Isofix .
- 3 Проверьте, чтобы ремень безопасности автомобиля был правильно пристегнут вокруг автокресла.
- 4 Проверьте, чтобы ремень безопасности не был перекручен или зажат каким-либо образом
- 5 Проверьте, чтобы ремень безопасности автомобиля был полностью натянут и автокресло было плотно прижато к сиденью автомобиля
- 6 Проверяйте, чтобы ремни детского автокресла были правильно отрегулированы и натянуты.
- 7 Проверяйте, чтобы пряжка группы ремней детского автокресла была правильно застегнута.
- 8 Регулярно контролировать, чтобы основные элементы системы

не имели повреждений.

9 Проверить функционирование всех деталей.

10 Убедиться в том, что детское кресло не зажато в двери, в направляющих сиденья автомобиля, во избежание повреждений, неисправностей, износа и т.д.

Помните: не важно как хорошо было сконструировано ваше автокресло; если оно неправильно установлено в автомобиле, то оно может не справиться с задачей защиты вашего ребенка в случае аварии.

Всегда следуйте контрольному перечню выше перед тем, как начать какую-либо поездку с автокреслом, установленным в вашем автомобиле.

Даже когда автокресло остается установленным в автомобиле, всегда проверяйте, чтобы автомобильный ремень был правильно расположен перед тем, как поместить вашего ребенка в автокресло.

Внимание:

· Любое детское кресло может оставить отпечатки на автомобильных сиденьях вследствие принятия мер по его прочному закреплению в соответствии с нормами безопасности, данное же кресло было сконструировано таким образом, чтобы, по возможности, свести это к минимуму. Производитель снимает с себя всякую ответственность за возможные отпечатки на сиденьях автомобиля, появление которых вызвано неправильным использованием детского кресла.

VI. Неисправности

. В случае случайного падения или возможных видимых повреждений, следует обратиться к продавцу.

. Любая неисправность ременной системы может поставить под угрозу эффективность защиты ребенка.

. В случае аномального функционирования пряжки, не следует использовать детское кресло и обратиться к продавцу.

RU

VII. Уход и обслуживание

Внимание: Не нужно смазывать детали детского автомобильного кресла; следует ограничиться поддержанием их в чистом состоянии.

Пластиковые детали кресла могут быть легко очищены с помощью всего лишь воды и мыла; ни в коем случае не стоит использовать растворители, спирт или агрессивные моющие средства.

Чистка: если обивка загрязнена, необходимо снять её (см. ниже) и простирнуть при температуре 30 °; не следует использовать для этого химические моющие средства; не выжимать и не использовать сушилку для белья; не гладить.

Необходимо соблюдать инструкции, приведенные на этикетке стирки.

Чтобы снять тканевую обивку, необходимо:

тью снимите группу ремней как показан Полносо на рис. 21 и 24. С обратной стороны спинки расположены четыре кнопки; для того, чтобы снять чехол спинки, отстегните его при помощи кнопок.

Чтобы снять чехол с сиденья, растяните нижний эластичный край и снимите чехол, пропуская его поверх подлокотников.

Чехол можно стирать, следуя инструкции, приведенной на внутренней этикетке чехла.

Для того чтобы снова надеть чехол на детское автокресло необходимо повторить вышеописанные действия в обратном порядке.

УХОД ЗА ЧЕХЛАМИ

При легком загрязнении, протрите чехол губкой, смоченной в мягком очищающем средстве, или следуйте указаниям по уходу, приведенным на этикетке с составом и условиями стирки, пристроченной к краю с внутренней стороны чехла.

СОСТАВ

Каркас: Полипропилен – Полиэтилен высокой плотности –
Полиамид – Сталь

Чехол: 100% Полиэстер

РАЗМЕРЫ

Ш: 44 см; В: 71 см; Г: 50 см;

VIII. ГАРАНТИЯ

а) Что покрывает гарантия:

1. Все наши изделия производятся из первосортных материалов и при строгом контроле качества.
2. На все наши изделия или их части предоставляется 2-х летняя гарантия, с даты их приобретения, на дефекты производства.
3. Для того чтобы можно было воспользоваться гарантией, необходимо представить подтверждение осуществления покупки. Рекомендуется хранить документ, подтверждающий покупку, в надежном месте.
4. В случае возникновения вопросов относительно детских автомобильных кресел и гарантии на них, пожалуйста, обратитесь к своему продавцу, который предоставит вам всю необходимую информацию.

б) Исключения:

Рекомендации: Не следует вносить какие-либо дополнения и/или изменения в конструкцию кресла. Не стоит использовать детали или запасные части, которые не рекомендуются или не поставляются производителем.

1. Любые несанкционированные изменения, внесенные в конструкцию детского автомобильного кресла, могут привести к признанию гарантии недействительной; только производитель имеет право вносить изменения в конструкцию кресла и поставлять необходимые оригинальные запасные части.
2. Износ и/или ухудшение цветов обивки вызваны ее использованием и не покрываются этой гарантией.
3. Эта гарантия не действительна в случае ущерба, причиненного

RU

вследствие неправильного использования кресла, а также при случайном нанесении ущерба.

IX Послепродажная поддержка

В отношении информации, касающейся использования, ухода и послепродажного обслуживания, либо в случае необходимости техпомощи, запчастей, а также в случае не удовлетворения каким-либо аспектом кресла, пожалуйста, обращайтесь к продавцу, персонал которого в состоянии предоставить необходимую помощь.

Segrall Srl.
Via Zacchetti, 6
42124 Reggio Emilia, Italy
Тел.: +39 0522 272 098
Факс: +39 0522 230 509
e-mail: info@kiwyworld.com
website: www.kiwyworld.com

BARNEAUTOSTOL SLF 123 INSTRUKTIONSMANUAL

Kære forældre,
vi takker jer for at have købt en autostol af typen SLF 123.
Som alle forældre ved, sikkerhed er afgørende for børn, når de rejser.
Intet er vigtigere end at sikre, at dit barn er sikkert og beskyttet mens de rejser.

Alle vores autostole er omhyggeligt testet i henhold til de nyeste europæiske sikkerhedsstandarder.
Hver autostol underkastes derefter en række strenge sikkerhedstest for at opnå godkendelse og garantere størst mulig beskyttelse, sikkerhed og komfort for jeres barn under transport i bilen.

INDHOLDSFORTEGNELSE

- I. Generelle oplysninger
- II. Meddelelse
- III. Vejledning
- IV. Monteringsvejledning
- V. Liste over afsluttende eftersyn
- VI. Fejl
- VII. Pleje og vedligeholdelse
- VIII. Garanti
- IX. Eftersalgssassistance

I. Generelle oplysninger

SLF 123 er testet i henhold til standarden ECE R44/04 for gruppe 1, 2 og 3 og er derfor egnet til transport af børn i vægtklassen mellem 9 og 36 - ca. 9 måned til 11 år.

N.B: Det er vigtigt at huske, at det er vægten, der er afgørende faktor, da børn vokser på forskellig vis.

II. Meddelelse

Bilstolen SLF 123 kan monteres - ved brug af bilens sikkerhedsseler - i størstedelen af alle biler, som er udstyret med Isofix-forankringspunkter (se listen over kompatible biler).

SLF 123 kan også monteres på sæder i biler, der ikke er på listen over kompatible biler.

I tvivlstilfælde skal man kontakte forhandleren eller producenten af Bilstolen.

Segrall Srl.

Via Zacchetti, 6

42124 Reggio Emilia, Italy

Tel. +39 0522 272 098

fax +39 0522 230 509

e-mail: info@kiwyworld.com

website: www.kiwyworld.com

III. Vejledning

Sådan monteres bilstolen

Inden bilstolen monteres skal man omhyggeligt læse brugsanvisningerne.

Forkert montering kan være yderst farligt for jeres barn.

Opbevar denne håndbog på et sikkert sted. Det anbefales at opbevare den i bilen, så den altid nemt kan konsulteres.

Efter montering af SLF123 på bilsædet, skal man sikre sig, at bilens sikkerhedssele ikke sidder fast i bildøren eller mellem sædets bevægelige dele.

Hver gang man monterer SL123 skal man kontrollere, at bilstolen er sikkert fastgjort og at sikkerhedsselen, der holder den på plads, er korrekt strammet.

Når barnet placeres i bilstolen, skal man sikre sig, at sikkerhedsselen er reguleret og fastspændt korrekt.

VIGTIGT:

SEMIUNIVERSEL kategori. Fastgjort altid ved hjælp af Isofix-beslag, sammen med bilens sikkerhedsseler (se listen over kompatible biler). Regelmæssigt kontrollere bilen sæde for tegn på slidage, især dækker stof, bandet bælte og spænde.

Såfremt autostolen viser tegn på slid, skal man rette henvendelse til producentens eftersalgsservice eller formidler.

Hver gang man monterer SLF 123 skal man kontrollere, at bilens sikkerhedsseler ikke er snoet..

Inden man kører, skal man sikre sig, at alle løse genstande og al bagage er placeret forsvarligt i bilen. Ved biluheld kan løse genstande blive slynget rundt i bilen og forårsage personkvæstelser. Når der er andre passagerer i bilen, skal de tungeste passagerer helst sidde foran i bilen. Sørg også for, at alle personer fastspænder sikkerhedsselen korrekt.

Sørg også for, at alle personer fastspænder sikkerhedsselen korrekt. Bilstolen skal altid fastgøres med sikkerhedsselerne, også når man kører uden barnet i bilstolen, så man undgår, at stolen slynges ud ved et uheld og forårsager personkvæstelser på personerne i bilen.

Hvis bilen parkeres i lang tid i solen, opvarmes førerkabinen. For at undgå, at bilstolen bliver for varm og barnet brænder sig, tilrådes det at tildække stolen med et lagen eller et håndklæde.

Undgå følgende

VIGTIGT: Brug ALDRIG kun Isofix-beslagene til at fastgøre bilstolen.

De skal altid bruges i kombination med bilens sikkerhedsseler.

Brug aldrig bilstolen, hvis den ikke fastgjort korrekt i bilen ved hjælp af sikkerhedsselerne, som anvist i denne brugsanvisning.

For korrekt placering af bilstolen skal man undgå at anbringe nogen form for puder imellem bilstolen og bilsædet. Uanset størrelsen kan det nedsætte sikkerheden.

Foretag aldrig nogen form for ændringer på bilstolen.

Undgå brug af ikke-originale reservedele, der ikke er leveret eller anbefalet af fabrikanten.

Eventuelle ændringer på bilstolen, der ikke er udført af fabrikanten, kan medføre bortfald af godkendelsen.

Efterlad aldrig barnet i bilstolen eller i bilen uden overvågning.

Lad ikke børnene lege med bilstolen.

Undgå at montere eller afmontere bilstolen, mens barnet sidder i stolen

Brug aldrig bilstolen uden betræk. Betrækket er en del af bilstolen og må kun udskiftes med et nyt, der leveres eller anbefales af fabrikanten.

Lad ikke bilstolen komme i kontakt med syreholdige produkter, opløsningsmidler eller andre ætsende produkter.

Brug ikke bilstolen, hvis den er slidt eller hvis bilen har været involveret i en bilulykke.

I nødstilfælde: skal man hurtigt frigøre barnet fra sikkerhedsselerne ved at trykke på den røde knap på spændet.

Hvis bilen har været involveret i et biluheld (over 10 km/t) SKAL bilstolen udskiftes med en ny. Også selv om der ikke er tydelige tegn på, at stolen har taget skade, så kan skaderne være skjulte og nedsætte sikkerheden i tilfælde af efterfølgende biluheld, og jeres barn vil ikke være beskyttet tilstrækkeligt.

Derfor anbefales det heller ikke at anvende en brugt autostol.

Specifikationer

a = Bælte til indstilling af selerne

b = Armlæn

c = Seleføring

d = Regulerbart ryglæn

e = Skulderpuder

f = Sele mellem benene

g = Hovedstøtte

h = Knap til regulering af ryglæn

i = Spænde til selerne

j = Knap til indstilling af selerne

k = Selerne

l = Isofix stik

m = Spænde til selerne

Kontroller altid bilens sikkerhedsseler (Fig.2).

BEMÆRK: SLF 123 bilstolen kan UDELUKKENDE monteres fremadvendt retning på forsædet eller bagsædet i bilen og for korrekt montering

skal bilstolen ALTID fastgøres med trepunktssele med seleoprulningsmekanisme (1) (2).

Kontrol af bilens sikkerhedssele (Fig.3,4)

Bilstolens stabilitet kan blive svækket på grund af sikkerhedsseleens spænde. Hvis sikkerhedsseleens spænde er placeret som vist i figuren, er SLF 123 ikke egnet til brug med den type sikkerhedssele, der findes i bilen.

Sørg for, at sædet af køretøjet er egnet til sædet SLF 123, især med hensyn til plads og passage af bæltet. Sørg for, at sikkerhedssele ikke er snoet, og overskuddet inddrives fra retractoren.

BRUG AF BILSTOLEN ALT EFTER BARNETS VÆGT

Monter autostolen på bilsædet ved hjælp af fastholdelsesele (Fig.5).
fra 9 til 18 (ca. 9 måned til 4 år)

Montering af autostol ved hjælp af bilens sikkerhedssele (Fig.6).
Fra 15 til 36 kg (ca. 3 til 11 år).

Justering Hovedstøtte (Fig.7) : Hovedstøtten er justerbar uafhængigt af ryglænet. Opbevar det i den laveste position for børn fra 9 til 18 pounds og flytte det til den højeste position for børn over 18 kg.

IV. Monteringsvejledning

BEMÆRK:

Autostolen må udelukkende vende i kørselsretningen.

Anvend kun autostolen til transport af et barn i bilen.

Denne autostol MÅ IKKE anvendes vendt mod kørselsretningen.

Anbring autostolen passende på køretøjets sæde, så den vender fremad (i kørselsretningen).

Kontroller, at ryglænet af sædet er sikret i opretstående stilling.

Kontroller, at sædet af bilen, at blive flyttet tilbage så meget som muligt.

Reglerne i brugslandet skal altid overholdes.

MONTERING VED BRUG AF ISOFIX-BESLAGENE (Fig.8-10)

SLF 123 leveres med plastik guider (som du kan bruge, hvis din bil

ikke har det) til at vejlede Isofix stik i deres rette steder på de steder, forankring af sædet i din bil. Fastgør plastik guider på ankeret punkter.

Begge Isofix-beslag skal fastgøres korrekt i forankringspunkterne. Snap stikkene på begge Isofix ankerpunkter.

VIGTIGT: Begge Isofix-beslag skal monteres korrekt, og der skal tydeligt høres 2 "klik".

Hvis sikkerhedsindikatorerne (C) på siden af Isofix-beslagene er grønne, er beslagene fastgjort korrekt (1).

Til sidst skal bilstolen fastgøres med bilens sikkerhedsseler i henhold til anvisningerne i denne håndbog og ud fra barnets kropsvægt.

Frigørelse af Isofix-beslagene (Fig.11)

For at frigøre Isofix-beslagene fra Isofix-forankringspunkterne skal man trykke på de to udlødere (2), som vist i figuren.

For at gøre det nemmere at frigøre beslagene kan man trække bilstolens ryglæn opad.

INSTALLER AUTOSTOLEN FRA 9 TIL 18 KG (Fig.12-14)

(Mellem ca. 9 måneder til 4 år)

Kontroller, at begge Isofix-beslag er placeret og fastgjort korrekt.

Træk bilens sikkerhedssele gennem de røde åbninger i den øverste del af ryglænet på enten højre eller venstre side- afhængig af i hvilken side den er anbragt.

Træk hofteselen gennem de 2 nederste store røde åbninger i autostolens underdel .

Spænd sikkerhedssele.

Sikre at ingen af bilens sikkerhedsseler er snoet eller fastklemt og betrækket på autostolen ikke forhindrer korrekt og fri bevægelse af sikkerhedssele.

Fuldt strække diagonalselen ved at trække kraftigt opad, indtil du sletter alle de spil, således at sædet sidder fast bundet til autostol.

REGULERING AF FASTGØRELSESSEL (Fig.15)

En korrekt indstilling af remmene garanterer maksimal beskyttelse af barnet.

Autostolen er udstyret med sikkerhedsseler og centralt placeret

selelås, som er let anvende.

Sæt barnet i autostolen. Placeres selerne over skulderne (1) og på maven (2). Spændet skal være (3) mellem barnets ben.

LÅS SIKKERHEDSSELEN (Fig.16)

Barnet fastspændes ved at samle begge selespænder, hvorefter de trykkes ned i selelåsen indtil der lyder et klik, hvilket indikerer at de er korrekt låste. "Klik" indikerer at de er korrekt låst på plads.

Tryk på den røde knap på spændet for at spænde sikkerhedsremmene op.

Sådan løsnes din sele (Fig.17).

Tryk på knappen foran på stolens sideflade og træk kun ved fortsat tryk på knappen selerne over skulderne (1).

Mens holde knappen nede, træk stropperne over skuldrene i en fremadrettet retning (2).

ADVARSEL: Skridtet spænde har en fast længde og kan ikke justeres.

Må ikke trække i brystpolstringerne.

JUSTERING AF SELESYSTEMET (Fig.18)

Der findes en central justeringsmekanisme, som regulerer hele selesystemet. Hvis Man trækker i selen foran (1), vil hele systemet blive strammet til.

Selerne skal være så stramme, at de fastholder barnet tilstrækkeligt, men ikke virker Ukomfortable.

Træk helt nedad brystet pads (2).

ADVARSEL:

Træk ikke i skulderpuderne.

Sørg for, at ingen dele af sikkerhedssele er snoede.

SÅDAN JUSTERE HØJDEN PÅ SKULDERSTOPPER (Fig.19)

Kontroller altid selernes højde for at sikre, at de er på højde med skulderne eller lidt over.

Højdeindstillingen af remmene på autostolen er integreret i den til ryglæn , og reguleringen kan derfor udføres ved at flytte ryglæn opad eller nedad.

REGULERING AF HØJDEN PÅ RYGLÆN (Fig.20)

For at justere selerne som går hen over barnets skuldre: hæves eller

REGULERING AF HØJDEN PÅ RYGLÆNET (Fig.20)

For at justere selerne som går hen over barnets skuldre: hæves eller sænkes ryglænet. Det er vigtigt, at skulderselerne er i samme højde eller lidt over skulderen.

For at sænke skulderstropperne: Træk ryglænet lidt, i en opadgående retning, og tryk på ryglæn knappen (1), der er placeret øverst på ryglænet.

Mens holde knappen nede, lavere ryglænet, indtil skulderstropper er på højden af barnets skuldre (2).

Slip knappen for at låse ryglænet på plads.

ADVARSEL: Af sikkerhedsmæssige årsager, kan du ikke sænke ryglænet kun ved at trykke på knappen.

**INSTALLER AUTOSTOLEN FRA 15 TIL 36 KG (Fig.21-25)
(Mellem ca. 3 til 11 ar)**

Fjern begge skulderseler for montering af autostolen.

Frigør begge skulderseler fra samlestykket bagpå ryglænet.

Tag begge seler ud af ryglænet.

Fjern skridtselen og skulderselerne ved at trække dem gennem abningerne i autosolen.

(1) Trak justeringen remmen, indtil stikket (fig. 1 - m) ligger tæt ved den bageste del af barnestolen.

(2) Når sikkerhedssele er blevet fjernet, fastsatte justeringen stropen placeret i bunden af barnet autostol, som vist Fig. 24.

Opbevar sikkerhedssele på et sikkert sted.

Til at passe til sikkerhedssele til barnet autostol igen, gentages behandlingen udfores for at fjerne sikkerhedssele i omvendt rækkefølge. Anbring autostolen på det relevante køretøjs sæde, vender fremad (i kørselsretningen).

Kontrollere, at køretøjets ryglæn er blokeret i lodret position.

Sikre køretøjets sæde i den bageste position.

Kontroller, at begge Isofix-beslag er placeret og fastgjort korrekt.

Placer barnet i sædet og spænd sikkerhedsselen, som vist i figur 25. sikkerhedsselen, som er tættere på spænde af sikkerhedsselen.

Sørg for, at det diagonale køretøjet sikkerhedsselen del passerer gennem den øvre selestyret og over barnets skulder, men ikke røre ved hans / hendes hals.

Fuldt strække diagonalselen ved at trække kraftigt opad, indtil du sletter alle de spil, således at sædet sidder fast bundet til autostol. Hvis sikkerhedsselen er i kontakt med barnets nakke og ikke føres op over skulderen, skal man indstille højden på bilstolens ryglæn på følgende måde:

Kontrollér altid, at bilen sikkerhedsselen ikke er snoet, så spænding det, trækker diagonalen sektion i en opadgående retning.

Kontrollér altid, at den overskydende længde af sikkerhedsselen er trukket tilbage af ledsager diagonal del af selen i en opadgående retning.

Bemærk: For bedre at beskytte barnet skal man

. Sørg for at barnet er ordentligt fastspændt i autostolen, og at remmene sidder tæt til kroppen.

. Ikke efterlade barnet uovervåget i autostolen eller i bilen.

Når autostolen monteres på bagsædet, flyt forsædet så langt fremad at barnets Fødder ikke støder imod forsædet (det kan medføre skader ved sammenstød.)

. Altid lade barnet stige ind og ud ad bilen på den sikre side af vejen.

V. Liste over afsluttende eftersyn

- 1 - Kontroller, at sikkerhedsselen løber diagonalt hen over barnets skulder på korrekt vis.
- 2 - Kontroller, at begge Isofix-beslag er placeret og fastgjort korrekt.
- 3 - Kontroller, at sikkerhedsselen i bilen er placeret korrekt i forhold til bilstolen.
- 4 - Kontroller, at sikkerhedsselen i bilen ikke på nogen måde er klemt fast eller snoet.
- 5 - Kontroller, at sikkerhedsselen i bilen er strammet korrekt og at SLF 123 bilstolen er korrekt fastgjort til bilsædet.

SLF 123

- 6 - Kontrollér, at selen er korrekt justeret og stram.
 - 7 - Sørg for at skulderpuderne altid er placeret korrekt på barnets krop.
 - 8 - Kontrollér regelmæssigt at autostolens vigtigste dele ikke er blevet beskadiget.
 - 9 - Kontrollér at alle delene fungerer korrekt.
 - 10 - Sørg for at autostolen ikke sidder fast i døren og i sædernes skinner for at undgå at det går i stykker, får skader, bliver slidt, osv.
- Husk på:** Selv om bilstolen er fremstillet og godkendt efter europæiske standarder, kan forkert montering medføre, at jeres barn ikke beskyttes optimalt i tilfælde af uheld.
- Inden man kører med bilstolen monteret, skal man altid gennemgå de beskrevne kontrolpunkter i denne brugsanvisning.
- Inden barnet placeres i bilstolen, skal man altid kontrollere, at SLF 123 er placeret korrekt.

Bemærk:

Enhver autostol kan efterlade aftryk på bilens sæder, hvilket skyldes de foranstaltninger, der træffes for at fastgøre den solidt til sædet i overensstemmelse med sikkerhedsstandarderne. Dette produkt er blevet udtænkt med det formål at formindske denne effekt mest muligt. Producenten fralægger sig ethvert ansvar for eventuelle aftryk, som skyldes normal brug af autostolen.

VI. Fejl

- Hvis sædet falder ned eller der er synlige skader, skal man kontakte forhandleren.
- Enhver fejlfunktion ved remmene kan kompromittere beskyttelsen af barnet.
- Såfremt spændet ikke fungerer korrekt, skal man undlade at anvende autostolen og henvende sig til forhandleren.

VII. Rengøring og vedligeholdelse

Advarsel: Smør ikke autostolens komponenter, de skal blot holdes rene.

. Plastikdelene kan nemt rengøres udelukkende ved brug af vand og sæbe. Anvend aldrig opløsningsmidler, alkohol eller aggressive rengøringsmidler.

Rengøring: Når låget bliver snavset, skal du fjerne det (se nedenfor) og vaskes ved 30 °. Brug ikke kemiske rengøringsmidler. Må ikke maskinvask, ikke vride, må ikke puttes i tørretumbleren. Må ikke stryges. Følg anvisningerne på vaskeanvisningen.

Afmontering af betræk

Fjern sikkerhedssele helt som vist i Fig. 21 og 24.

På bagsiden af ryglænet findes fire knapper. Betrækket tages af ved at trykke på knapperne.

For at tage betrækket af sædet skal man trække i elastikkanten nederst og trække betrækket af hen over armlænet.

Betrækket kan vaskes ved at følge anvisningerne på mærkatet inden i betrækket.

Det sættes på igen ved at følge ovennævnte anvisninger i omvendt rækkefølge.

Rengøring af betræk

Brug en fugtig svamp opblødt i et mildt rengøringsmiddel til rengøring af bilstolens betræk. Eller følg vaskeanvisningerne, som beskrevet på vaskemærkatet, der sidder inden i selve betrækket.

SAMMENSÆTNING

Ramme: Polypropylen - High Density Polyethylen - Nylon - Stål

Foring: 100% Polyester

DIMENSIONER

L: 44 cm, H: 71 cm P 50 cm;

VIII. Garanti

a) Hvad dækker garantien:

1. Alle vores produkter er fremstillet med kvalitetsmaterialer og under den strengest mulige kvalitetskontrol.
2. Alle vores produkter, eller dele af dem, garanteres i en periode på

DK

to (2) år fra købsdatoen mod fremstillingsfejl.

3. Det er nødvendigt at fremlægge kvittering for købet for at gøre garantien gældende. Det anbefales at opbevare kvitteringen et

4. Ved eventuelle anmodninger vedrørende autostolen og dens garanti anbefales det at kontakte forhandleren, der kan rådgive om, hvordan dette gøres.

b) Undtagelser:

Bemærk: Produktet må ikke ændres på nogen måde, og der må ikke tilføjes noget til det. Anvend aldrig reservedele der ikke er anbefales eller leveret af producenten.

1. Enhver uautoriseret ændring af autostolen kan medføre, at garantien bortfalder, eftersom det udelukkende er producenten, der er autoriseret til at udføre ændringer på autostolen og levere de nødvendige originale reservedele.

2. Slid på og/eller falmen af betrækkets farve, som skyldes brug af autostolen, er ikke dækket af garantien.

3. Garantien dækker ikke skader som skyldes forkert brug af produktet, eller skader sket ved et uheld.

IX Eftersalgsservice

For yderligere oplysninger vedrørende autostolens brug, vedligeholdelse og eftersalgsservice, eller såfremt I har behov for hjælp, reservedele, samt hvis I er utilfredse med noget ved autostolen, bedes I rette henvendelse til forhandleren, hvis personale kan give den nødvendige service.

Segrall Srl.
Via Zacchetti, 6
42124 Reggio Emilia, Italy
Tel. +39 0522 272 098
fax +39 0522 230 509
e-mail: info@kiwyworld.com
website: www.kiwyworld.com