

Joie™

2/3(15-36kg)

trillo™

high back booster

- TR Kullanma kılavuzu
- SE Bruksanvisningen
- EL Εγχειρίδιο Ελληνικών
- RU Руководство по эксплуатации
- DA Brugervejledning
- KR 사용 설명서
- AR دليل التعليمات

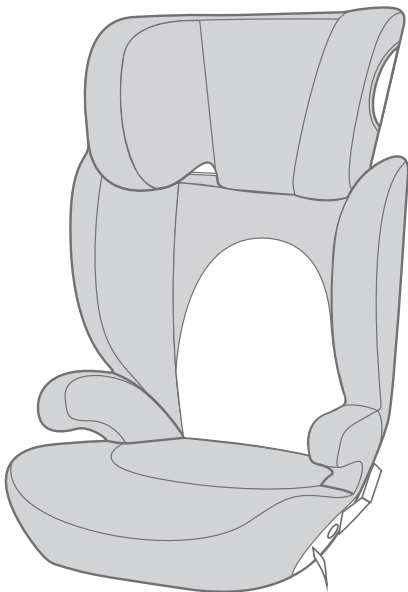

# TR Joie™ Ailesine Hoş Geldiniz

Joie ailesine katıldığınız için tebrikler! Çocuğunuzla olan yolculuğunuzda size katılmaktan büyük bir heyecan duyuyoruz. Joie trillo TM serisi yükseltici oto koltuğu ile seyahat ederken, yüksek kalitede, tam sertifikalı güvenlik Grubu 2/3 yükseltici kullanırsınız. Bu ürün 15-36kg ağırlığındaki (yaklaşık 3-12 yaşında) çocuklarla kullanıma uygundur. Rahat bir sürüş ve çocuğunuz için en iyi korumayı sağlamak üzere lütfen bu kılavuzu dikkatlice okuyun ve her adımı uygulayın.

## Lütfen Doğrulayın

Bu yükseltici oto koltuğu, 16 Nolu ECE Yönetmeliği veya denge standartlara göre onaylanmış, 3 noktalı geri çekilebilir yetişkin emniyet kemeri kullanılarak takılabilir.

## Yükseltici Oto Koltuğu

! ÖNEMLİ: GELECEKTE BAŞVURU AMACIYLA SAKLAYIN. LÜTFEN DİKKATLE OKUYUN.

Lütfen kullanım kılavuzunu, şekilde gösterildiği gibi, yükseltici koltuğun altındaki saklama bölgesinde saklayın.



## Parça Listesi

Montaj öncesinde tüm parçaların mevcut olduğunu doğrulayın. Eksik parça varsa, lütfen yerel satıcınıza başvurun. Montaj için herhangi bir alete gerek yoktur.

- 1 Kafa Desteği
- 2 Alt Sırt Desteği
- 3 Kolçak
- 4 Taban

- 5 Ayar Düğmesi
- 6 Kafa Desteği Ayar Kolu
- 7 Omuz Kemeri Kılavuzu
- 8 Mandal Konnektör

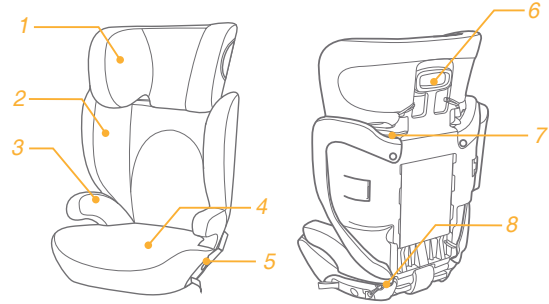

## Aksesuarlar (ürüne dahil değildir)

- 1 Yan Çarpma Kalkanı (belirli modellerde)
- 2 Bardaklık (belirli modellerde)



Aksesuarlar, bölgeye bağlı olarak ayrı satılabilir veya mevcut olmayabilir.

## UYARILAR

- ! Yükseltici oto koltuğunu, hareketli bir koltuk veya aracın kapısı tarafından sıkıştırılmayacak şekilde yerleştirip kurduğunuzdan emin olun.
- ! Bu yükseltici oto koltuğu, YALNIZ 15-36 kg ağırlığındaki (yaklaşık 3-12 yaş veya altı) çocuklar için tasarlanmıştır.
- ! Bu yükseltici oto koltuğunun düzgün kullanılmaması, keskin bir viraj, ani durma veya çarpma sırasında ciddi yaralanma veya ölüm riskini artırır.
- ! Bu yükseltici oto koltuğuyla başka bir üreticinin tekstil malzemelerini KULLANMAYIN. Yalnız Joie yedek parçaları için satıcınıza başvurun.
- ! Talimatlarda gösterilmeyen yapılandırmaları KULLANMAYIN.
- ! Kaza istatistiklerine göre Çocuklar, arka koltukta bağlı konumdayken, ön koltuğa göre daha güvenlidir. Ön yolcu hava yastığı bulunan bir araçta yükseltici oto koltuğu kurulumu için aracın kullanım kılavuzuna, aynı zamanda buradaki talimatlara başvurun.
- ! Çocuklarınızı KESİNLİKLE yalnız bırakmayın.
- ! Yükseltici oto koltuğunu aracınızda KESİNLİKLE bağlanmamış halde bırakmayın. Bağlanmamış bir yükseltici oto koltuğu etrafa savrulabilir ve keskin viraj, ani durma veya çarpma sırasında araçtakileri yaralayabilir. Araçtan çıkarın veya araç içinde sıkıca bağladığınızdan emin olun.

## UYARILAR

- ! Bagajınızı veya başka eşyalarınızı KESİNLİKLE araç içinde sabitlenmemiş halde bırakmayın, çarpışma halinde yaralanmalara neden olabilirler.
- ! Herhangi bir kaza sonrasında yükseltici oto koltuğunu değiştirin. Kaza, yükseltici oto koltuğunda gözle görülmeyen hasarlara neden olabilir.
- ! Yükseltici oto koltuğunuzda modifikasyon yapmayın veya başka üreticilerin aksesuar ya da parçalarını kullanmayın.
- ! Hasarlı ise veya eksik parçaları varsa yükseltici oto koltuğunu KESİNLİKLE kullanmayın. Kesik, aşınmış veya hasarlı araç emniyet kemerini KULLANMAYIN.
- ! Yükseltici oto koltuğu güneşte bırakılırsa çok fazla ısınabilir. Bu parçalarla temas, çocuğunuzun cildini yakabilir. Çocuğunuzun yükseltici oto koltuğuna oturtmadan önce, metal veya plastik parçaları her zaman dokunarak kontrol edin.
- ! Yükseltici oto koltuğunu başka birine bu kılavuz olmadan KESİNLİKLE vermeyin.
- ! İkinci el veya geçmişini bilmediğiniz bir yükseltici oto koltuğunu KESİNLİKLE kullanmayın.
- ! Bu yükseltici oto koltuğunu tekstil malzemeleriyle birlikte KULLANMAYIN.
- ! Talimatlarda belirtilen ve çocuk kemerinin üzerinde işaretli olanların dışında herhangi bir yük taşıma temas noktası KULLANMAYIN.
- ! Yükseltici oto koltuğunuzu aracın arkasına bakacak şekilde yerleştirin.

# UYARILAR

- ! Yanıkları önlemek için, bardaklığınıza kesinlikle sıcak sıvılar koymayın.
- ! Bu otomobil koltuğunu satın alma tarihinden itibaren 10 yıldan fazla kullanmayın; parçalar zaman içinde veya güneşe maruz kalmaktan dolayı bozulabilir ve bir çarpma anında ürün gereken performansı gösteremeyebilir.
- ! Talimatlarda belirtilen ve çocuk kemerinin üzerinde işaretli olanların dışında herhangi bir yük taşıma temas noktası KULLANMAYIN.
- ! Dokümanlar, çocuk koltuğu performansının önemli bir parçası olduğundan, üreticinin önerdiklerinin dışındakilerle değiştirilmemelidir.
- ! Çocuk koltuğu ve araç koltuğunun tüm kemerleri sıkılmalıdır ve bükülmemelidir.
- ! Çocuğunuz bu çocuk koltuğuna yerleştirildikten sonra, emniyet kemeri doğru biçimde kullanılmalı ve herhangi bir kucak kayışının, leğen kemiği sıkıca bağlanacak şekilde aşağıdan takıldığından emin olunmalıdır.

## Acil durum

Acil durum veya kaza halinde, çocuğunuza derhal ilk yardım ve tıbbi tedavi uygulanmasını sağlamak önemlidir.

## Ürün Bilgileri

Bu ürünü kullanmadan önce kılavuzdaki tüm talimatları okuyun. Soru işareti olması halinde üreticiye veya satıcıya başvurun.

1. Bu yükseltici oto koltuğu 'Evrensel' bir çocuk sabitleyicidir. UN ECE 44 nolu yönetmelik, 04 değişiklik serisine göre araçlarda genel kullanım için onaylanmıştır ve otomobil koltuklarının tümüne olmasa da büyük bir kısmına uygundur.
2. Araç üreticisi aracın el kitabında bu yaş grubu için araca 'Evrensel' çocuk sınırlayıcı takılabildiğini belirtmişse, muhtemelen ürün aracınız için uygundur.
3. Bu yükseltici araç koltuğu, bu uyarıyı taşımayan önceki tasarımlara uygulanan şartlardan daha zorlu şartlarda 'Evrensel' olarak sınıflandırılmıştır.



İsbu bir COCUGUKALRIN ICIN DESTEKLI BIR ISOFIX SITEMI OLUYOR.

1. Avrupa Kuralina no. 44, 04 degisiklikler serisi ile beraber onayli ISOFIX sabitlesme sistemiyle olan araclari icin.
2. Onaylanan ISOFIX pozisyonlarına uygun olacak( otoobil kullanma kilavuzuna detayli yaziligina gore) cocugun koltuk kategorisini ve sabitlesme cihazina gore.
3. Kuşku duyulması durumunda, ya çocuk koltuğu üreticisi ya da araç üreticisine danışın.

<b>Ürün</b>	Yükseltici Oto Koltuğu
<b>15-36 kg</b>	ağırlığındaki çocuklara uygundur
<b>Kitle Grubu</b>	Grup 2/3
<b>Malzemeler</b>	Plastik, metal, kumaş
<b>Patent No.</b>	Patentler beklemededir

## Yükseltici Oto Koltuğu Montajı

### Baş Desteği Montajı

① - ③ arası görsellere bakın

1. Yükseltici araç koltuğunun kutudan çıkarılması ①
2. Baş desteğini burada gösterildiği gibi ters çevirip sırt desteğini alçaltın. ②

! Ayarlama kolunu sıkın ② -1 ve yerlerine oturana dek iki parçayı birbirine kaydırın. ② -2

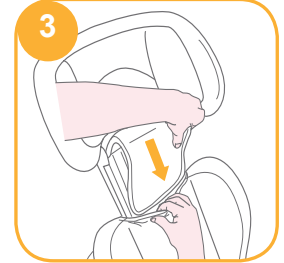
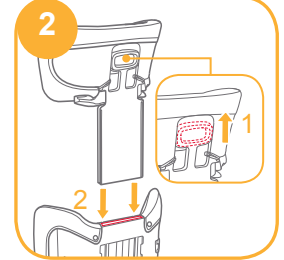

## Alt Sırt Desteği Montajı

### 4 - 6 arası görsellere bakın

1. Tabana braketleri takarken, lütfen braketlere güçlü bir şekilde bastırın. Braketlerin altındaki "U" biçimli kancalar tabandaki çubuklara kilitlenir. 4

! Yatma montajının doğru takıldığından emin olmak için arkalığı sallayın.

! Bu yükseltici oto koltuğunun arkalıksız kullanılması önerilmez.

2. Tamamen monte edilmiş yükseltici koltuğun görseli. 6

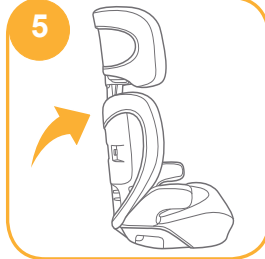
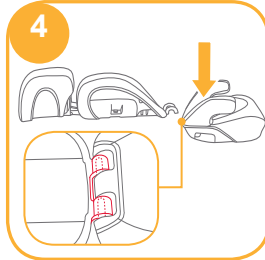

## Baş Desteği İçin Yükseklik Ayarı

### 7 arası görsellere bakın

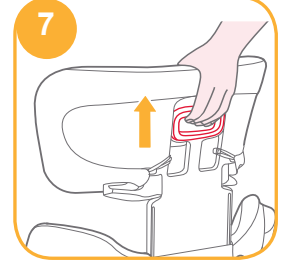

## Kurulumda Dikkat Edilecek Hususlar

### 8 - 11 arası görsellere bakın

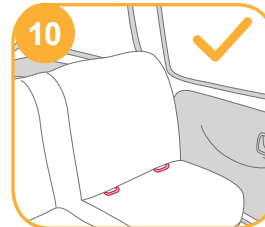
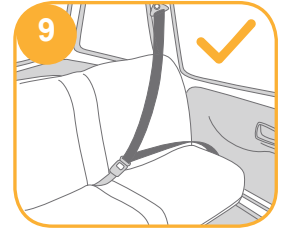
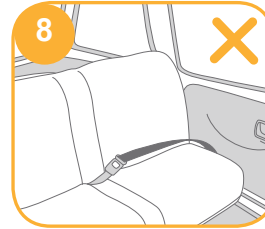

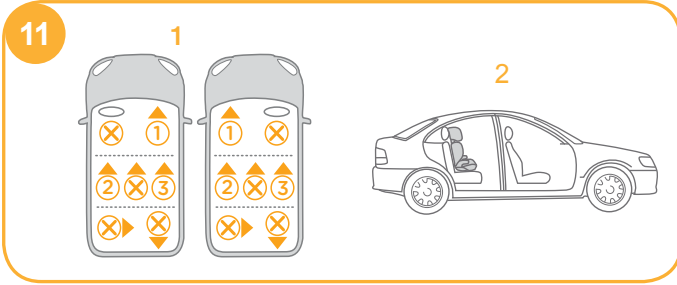

### 3 noktalı kayışla kurulum

#### 12 - 23 arası görsellere bakın

Araçta ISOFIX varsa, aracın alt ankrj noktaları araç koltuğu kat yerinde görülebilir. Tam konumları, ankrjın belirlenmesi ve kullanım gereklilikleri için aracınızın kullanım kılavuzuna bakın.

1. Yükseltici araç koltuğunu, ileri dönük bir araç koltuğunda ileriye bakacak şekilde ankrjlarla yerleştirin ve mandal konnektörlerini araç ankrjlarına tutturun. 12

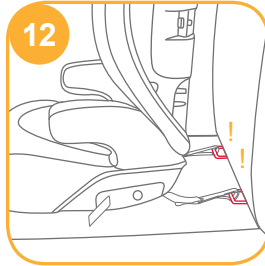

! Araç üreticisi tarafından özellikle belirtilmedikçe, iki mandal konnektörünü bir araç ISOFIX ankrjına KESİNLİKLE koymayın.

2. Ayar kemerini çekerken yükseltici koltuğu diziniz veya elinizle aşağı doğru iterek yerine sıkıca sabitleyin. 13

3. Kolay açabilmek için, ayarlama düğmesine basarken ayarlama kemerini maksimum uzunlukta açın. 14

! Mandal konnektörleri kullanılmak üzere saklandıkları alt bölmeden çıkarılabilir. 15

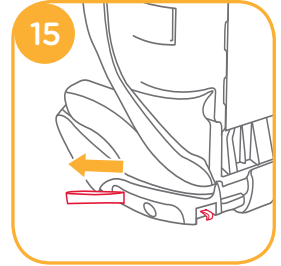
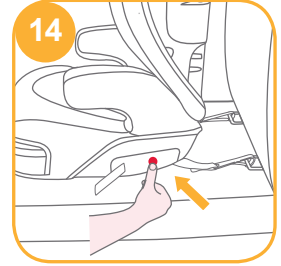
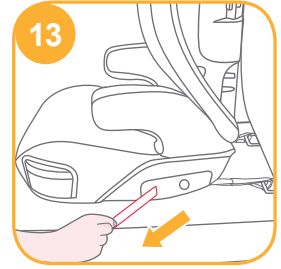

4. Her zaman için oto koltuğunun sırt kısmının araba koltuğunun sırt kısmı ile düz durmasına dikkat ediniz. 17 Araç emniyet kemerini çekip kemer yolundan 18 geçirin ve tokalayın. 18-3

! Omuz kemerini 18-1 numaralı görselde gösterilen omuz kemeri kılavuzundan doğru yerleştirin.

! Araç kemerini kolçakların üzerinden GEÇİRMEYİN. Kemer kolçakların altından geçmelidir 18-2

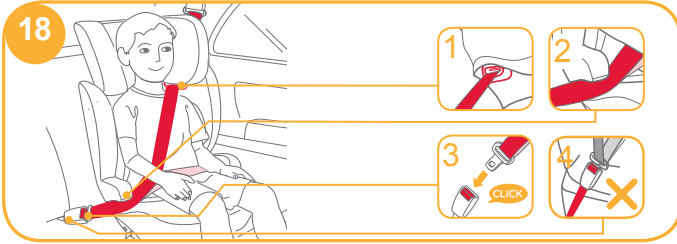

! Koltuk kemeri kalçaların hizasında olmalıdır. Yükseltici koltuk 18 görselinde görülmektedir.

! Araç güvenlik kemeri tokası (dişi toka ucu) çocuk koltuğunu güvenli biçimde bağlamak için çok uzunsa çocuk koltuğu kullanılamaz. 18-4

! Doğru kafa desteği yüksekliğini teyit etmek için, kafa dayanağının alt kısmı 19 numaralı görselde görüldüğü gibi çocuğun omuzlarının üst kısmıyla aynı hizada olmalı ve omuz kemeri, 20 numaralı görseldeki gibi kırmızı bölgeye yerleştirilmelidir.

! Yükseltici koltuğu, kucak/omuz kemeri olan ileriye dönük bir araç koltuğunun arkasına sabit bir şekilde yerleştirin.

! Çocuğunuzu, yükseltici araç koltuğuna, sırtı koltuğun arkasında dik duracak şekilde oturtun.

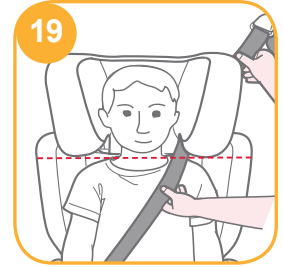

- ! 22 numaralı görseldeki gibi DEĞİL. Tokaya geçirin ve sıkılmak için omuz kemerini çekin.
- ! Kemer çocuğun boynuna, kafasına veya yüzüne karşı gelirse, baş desteğinin yüksekliğini yeniden ayarlayın.
- ! Kemer bükülmemelidir.



## Tekstil Malzemelerini Ayırma

23 arası görsellere bakın

Tekstil malzemesini çıkarmak için 2 çift düğmeyi ve 6 çift bandı açın. 23

- ! Düğmeyi çıkarmak için 23 -1 numaralı görsede görüldüğü gibi aşağı doğru çekin
- Koltuk pedini yerine takmak için yukarıdaki adımları tersine uygulayın.

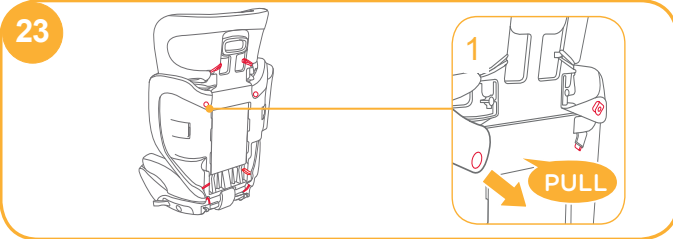

## Aksesuarlar (Satın alınan ürüne dahil olmayabilir)

### Yan Çarpma Kalkanı Montajı

24 - 26 arası görsellere bakın

Yan çarpma kalkanını alt sırt bölgesindeki plastik montaj yuvalarıyla hizalayıp yerine kilitleyin. 24

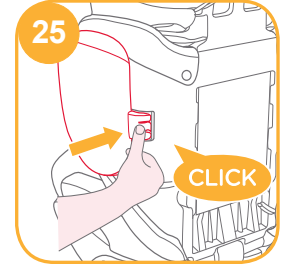
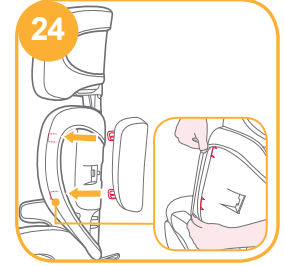

Tamamen monte edilmiş yükseltici koltuğun görseli. 26

## Bardaklıkları Kullanma

27 arası görsellere bakın



## Bakım ve Koruma

- ! Tekstil malzemeyi ve iç pedi 30°C'nin altındaki soğuk su ile yıkayın.
- ! Tekstil malzemeyi ütölemeyin.
- ! Tekstil malzemeyi çamaşır suyuyla yıkamayın veya kuru temizlemeye vermeyin.
- ! Yükseltici araç koltuğunu yıkamak için seyreltilmemiş deterjan, gaz ya da başka bir organik çözelti kullanmayın. Bu işlem yükseltici araç koltuğuna zarar verebilir.
- ! Tekstil malzemeyi ve iç pedi kurutmak amacıyla güç uygulayarak sıkmayın. Bu, tekstil malzemesinde ve iç pedde kırışıklıklara neden olabilir.
- ! Tekstil malzemesini ve iç pedi gölgede kurutun.
- ! Uzun bir süre kullanılmadığı zamanlarda, yükseltici araç koltuğunu aracın koltuğundan çıkarın. Çocuğunuzun erişemeyeceği serin ve kuru bir yere koyun.





# Välkommen till Joie™

Gratulerar till att bli en del i Joie-familjen! Vi är mycket entusiastiska till att bli en del av din resa med det lilla barnet. Vid resa med Joie trillo™ -serien bilbarnstolar med högt ryggstöd använder du en högkvalitativ, fullt certifierad bilbarnstol i säkerhetsgrupp 2/3. Denna produkt är lämplig att använda för barn som väger 15-36 kg (ungefär 3-12 års ålder). Läs nogra igenom denna bruksanvisning och följ alla steg för att garantera en komfortabel resa och de bästa skyddet för ditt barn.

## Var vänlig bekräfta

Denna bilbarnstol kan installeras med ett trepunktsbälte avsett för vuxna som godkänts enligt ECE-bestämmelse nr. 16 eller annan likvärdig standard.

## Bältesstol

! VIKTIGT: SPARA FÖR FRAMTIDA BRUK. LÄS IGENOM NOGA.

Förvara bruksanvisningen i lagringsutrymmet under bilbarnstolen såsom visas i högra figuren.



## Förteckning över delar

Kontrollera att alla delar är tillgängliga före montering. Om någon del saknas, kontakta återförsäljaren. Inga verktyg behövs för montering.

- |                  |                                  |
|------------------|----------------------------------|
| 1 Huvudstöd      | 5 Inställningsknapp              |
| 2 Nedre ryggstöd | 6 Inställningsspak för huvudstöd |
| 3 Armstöd        | 7 Axelbältesstyrning             |
| 4 Bas            | 8 Spärrkoppling                  |

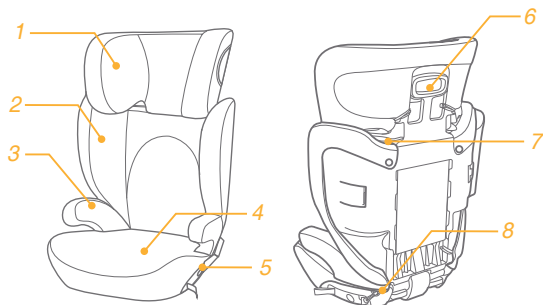

## Tillbehör (medföljer inte)

- 1 Sidostötskydd (på vissa modeller)
- 2 Kopphållare (på vissa modeller)



Tillbehör säljs separat. Tillgänglighet av tillbehör kan variera i olika marknader.

## VARNINGAR

- ! Se till att placera bältesstolen så att den inte kläms av ett flyttbart säte eller i en dörr i fordonet.
- ! Denna bältesstol är ENDAST skapad för barn som väger 15-36 kg (ungefär 3-12 år ålder eller yngre).
- ! Om inte denna bältesstol används korrekt finns risk för allvarliga skador eller dödsfall vid tvära svängar, plötsliga stopp eller krock.
- ! Använd INTE andra tillverkares mjuka material med denna bältesstol. Kontakta din återförsäljaren för Joie-reservdelar.
- ! Använd den INTE i någon annan konfiguration är vad som visas i instruktionerna.
- ! Enligt olycksstatistiken är barn säkrare om de är fastspända i baksätet än i framsätet. För fordon med airbag på passagerarsidan fram, se fordonets bruksanvisning samt dessa instruktioner för installation av bältesstolen.
- ! Lämna ALDRIG barnet utan uppsikt.
- ! Lämna ALDRIG en bältesstol i ett fordon utan att den är fastsatt. En bältesstol som inte är fastsatt kan kastas runt och skada passagerarna vid skarpa svängar, plötsliga stopp eller vid krock. Ta bort den eller se till att den sitter fast med bilbältet i fordonet.

## VARNINGAR

- ! Lämna ALDRIG bagage eller andra föremål lösa i fordonet, de kan orsaka skador vid en eventuell kollision.
- ! Byt ut bältesstolen efter någon typ av olyckshändelse. En olyckshändelse kan orsaka skador på bältesstolen som inte är synliga.
- ! Modifiera INTE bältesstolen eller använd några tillbehör som tillhandahålls av andra tillverkare.
- ! Använd ALDRIG en bältesstol om den är skadad eller om delar saknas. Använd INTE ett fordonsbälte som har skärskador, är nött eller skadat.
- ! Bältesstolen kan bli mycket het om den lämnas i solen. Kontakt med dessa delar kan orsaka brännskador på barnets hud. Vidrör alltid plast- och metalldelar innan barnet placeras i bältesstolen.
- ! Överlämna ALDRIG denna bältesstol till någon annan utan att också överlämna denna bruksanvisning.
- ! Använd ALDRIG en begagnad bältesstol eller en bältesstol som du inte vet något om.
- ! Använd INTE denna bältesstol utan dess mjuka material.
- ! Använd INTE andra fästpunkter än de som beskrivs i instruktionerna och som är markerade på bältesstolen.



# VARNINGAR

- ! Rikta INTE bältesstolen mot baksidan av fordonet.
- ! För att undvika brännskador, placera aldrig heta vätskor i kopphållaren.
- ! Använd INTE denna bältesstol mer än 10 år efter inköp eftersom delar kan försämrats med tiden eller efter lång exponering i solljus och kan då, kanske, inte fungera felfritt vid en olycka.
- ! Använd INTE andra fästpunkter än de som beskrivs i instruktionerna och som är markerade på bältesstolen.
- ! Det mjuka materialet kan inte ersättas med något annat än de som rekommenderas av tillverkaren, eftersom det mjuka materialet utgör en integrerad del av bilbarnstolens prestanda.

## Nödfall

Vid nödfall eller olyckor är det mycket viktigt att barnet får första hjälpen och medicinsk behandling omedelbart.

## Produktinformation

Läs igenom alla instruktionerna i denna bruksanvisning innan produkten används. Vid tveksamheter, rådfråga antingen bilbarnstolens tillverkare eller återförsäljaren.

1. Denna bältesstol är en 'Universell' bilbarnstol. Den är godkänd enligt UN ECE bestämmelsen 44, 04 serierna av tillägg för allmänt bruk i fordon och passar de flesta, men inte alla, bilar.
2. En korrekt montering är möjlig om fordonstillverkaren har deklarerat i fordonets handbok att fordonet kan acceptera en 'Universell' bilbarnstol för denna åldersgrupp.
3. Denna bältesstol har klassificerats som "Universell" under mer stringenta förhållanden än de som gäller för tidigare modeller som inte är så märkta.

Detta är ett ISOFIX-SYSTEM FÖR BILBARNSTOL.

1. Den är godkänd enligt bestämmelse nr. 44, 04-serierna med tillägg för allmänt bruk i fordon utrustade med ISOFIX fästsystem.
2. Den passar i fordon med positioner som godkänts som ISOFIXpositioner (såsom anges i fordonets bruksanvisning), beroende på kategori av bilbarnstol och fästpunkter.

<b>Produkt</b>	Bältesstol
<b>Lämplig för</b>	barn som väger 15-36 kg
<b>Massgrupp</b>	Grupp 2/3
<b>Material</b>	Plast, metall, tyg
<b>Patent nr.</b>	Patent under ansöka

## Montering av bältesstolen

### Montering av huvudstöd

se bilder ① - ③

1. Bilbarnstol tagen ur kartongen såsom visas ①
2. Vänd huvudstödet och nedre ryggstödet över såsom visas. ②  
! Kläm på justeringsspaken ② -1 och skjut de två delarna samman tills de snäpper på plats. ② -2

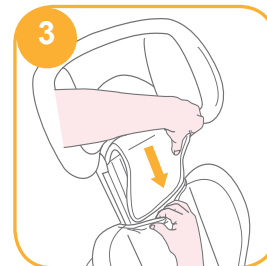
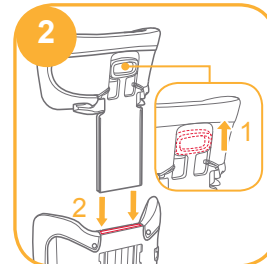
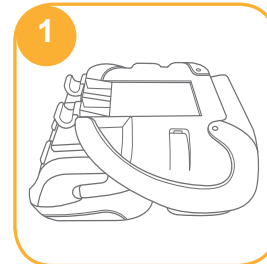

## Montering av nedre ryggstöd

se bilder 4 - 6

1. När ryggstödet monteras på basen, skjut ned ryggstödet hårt. "U"-formade hakar nederst på ryggstödet kommer att låsas med flikar i basen. 4

- ! Skaka ryggstödet för att se till att monteringen av det lutande ryggstödet sitter fast.
- ! Använd inte bältesstolens bas separat.

2. Den färdigmonterade bilbarnstolen visas i 6

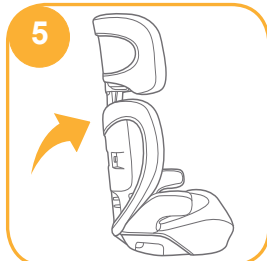
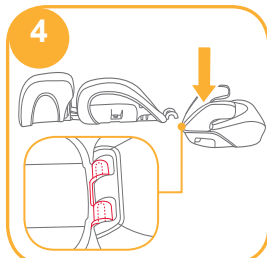

## Höjdstjustering för huvudstöd

se bilder 7



## Angående installation

se bilder 8 - 11

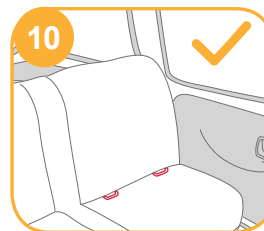
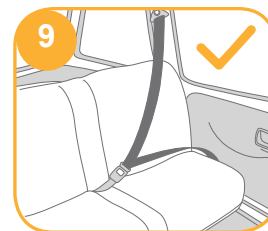
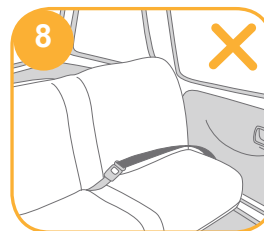

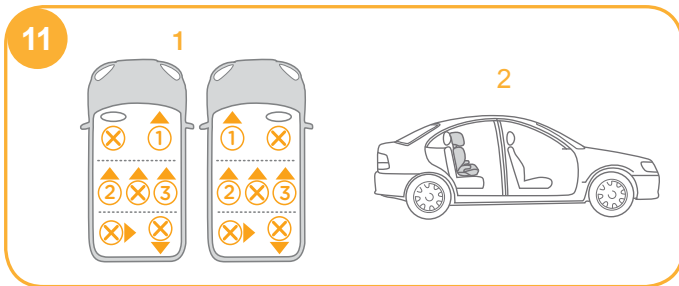

## installation med trepunktsbälte

se bilder 12 - 23

Om fordonet är utrustat med ISOFIX, kan de nedre fästpunkterna vara synliga i vecket på fordonssätet. Se fordonets bruksanvisning för exakt placering, identifiering av fästen och utrustning som skall användas.

1. Placera bältesstolen i framåtriktad position på ett framåtriktat säte med förankring, haka i krokarna i fordonets fästen. 12

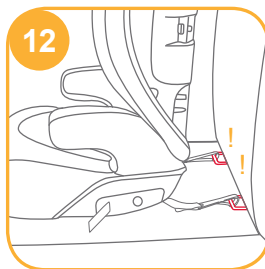

! Placera ALDRIG två hakar i ett ISOFIX fäste såvida inte det särskilt tillåts av fordonets tillverkare.

2. Fäst bältesstolen genom att skjuta den nedåt med knät eller handen samtidigt som du drar i inställningsbältet. 13
3. För lossning, öka inställningabältet till dess maximala längd samtidigt som du trycker på inställningsknappen. 14

! Spärrkontaktarna kan tas bort för att användas från facket på botten där den lagras. 15

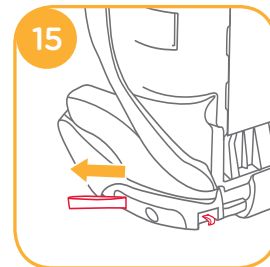
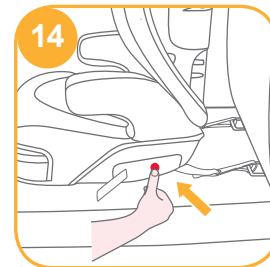
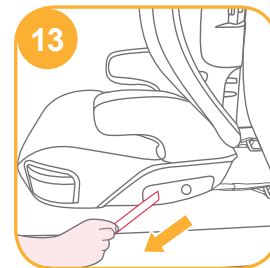

4. Se till att bilbarnstolens ryggstöd i vilar platt mot bilsätets ryggstöd så att barnstolen under inga omständigheter är i en tillbakalutad ställning. <sup>17</sup> Dra fordonets säkerhetsbälte genom bältesvägen <sup>18</sup> och spänn fast det. <sup>18-3</sup>

! Placera axelbältet genom axelbältesstyrningen såsom visas i <sup>18-1</sup>.

! Placera INTE fordonets bältet ovanför armstödet. Det måste passera under armstödet. <sup>18-2</sup>

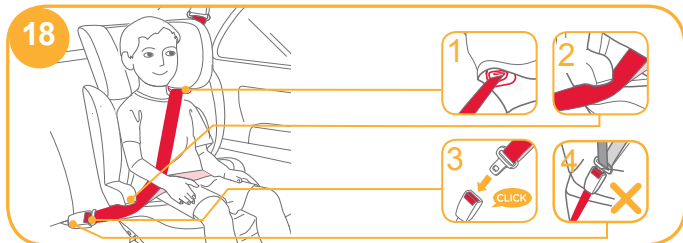

! höftbältet måste placeras lågt vid höfterna. Bältesstolen visas som <sup>18</sup>.

! Bilbarnstolen kan inte användas om fordonets säkerhetsspänne (honan) är för långt för att förankra bilbarnstolen ordentligt. <sup>18-4</sup>

! För att garantera att huvudstödet har rätt höjd MÅSTE nederkanten av huvudstödet vara i jämnhöjd med ovansidan av barnets axlar såsom visas i <sup>19</sup> och axeln måste vara placerad i den röda zonen såsom visas i <sup>20</sup>.

! Placera bältesstolen fast mot baksidan av ett framåtriktat fordonssäte som är utrustat med trepunktsbälte.

! Placera ditt barn i bältesstolen med ryggen plant mot baksidan av bältesstolen.

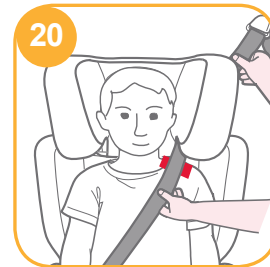

- ! INTE såsom visas i 22 Fäst spännet och dra upp axelbältet så att det sitter åt.
- ! Om bältet ligger över barnets hals, huvud eller ansikte, justera huvudstödet höjd.
- ! Bältet får inte vara vridet.

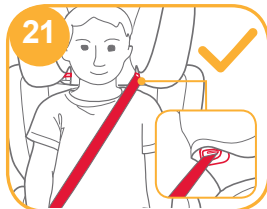

## Borttagning av mjuka delar

se bilder 23

Knäpp upp två par knappar och 6 par resårer på baksidan av det mjuka materialet för att ta bort det. 23

! Dra ned för att ta bort knappen såsom 23-1

För att sätta tillbaka de mjuka delarna utför stegen ovan i omvänd ordning.

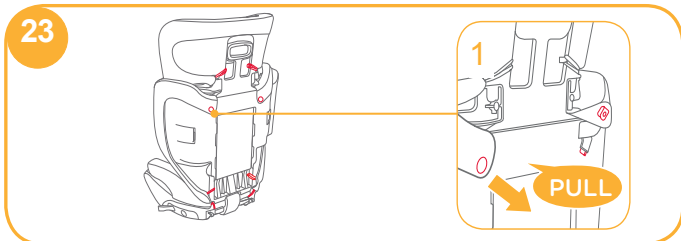

## Tillbehör (medföljer eventuellt inte i köpet)

### Montering av sidostötskydd

se bilder 24 - 26

Rikta in sidostötskyddet mot öppningen på stödets nedre och bakre del och för sedan in för att låsa. 24

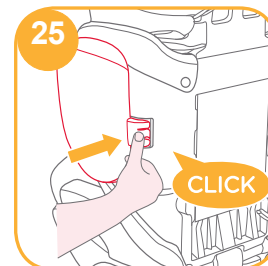
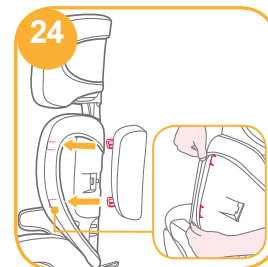

Den färdigmonterade bältesstolen visas i. 26



## Använda kopphållare

se bilder  27



## Skötsel och underhåll

- ! Tvätta det mjuka materialet och inre kuddarna med kallt vatten under 30 °C.
- ! Använd inte strykjärn på det mjuka materialet.
- ! Blek eller kemtvätta inte det mjuka materialet.
- ! Använd inte utspädd neutralt rengöringsmedel, bensin eller andra organiska lösningsmedel för att tvätta bältesstolen. Det kan skada bältesstolen.
- ! Vrid inte det mjuka materialet och de inre kuddarna allt för hårt då detta kan skrynkla materialet.
- ! Häng det mjuka materialet och inre kuddarna att torka i skuggan.
- ! Ta bort bältesstolen från fordonet om det inte skall användas under en längre tid. Placera bilbarnstolen på en sval och torr plats där barnet inte kan komma åt den.



## Καλώς ήρθατε στη Joie™

Συγχαρητήρια γίνετε μέλος της οικογένειας Joie! Είμαστε πολύ ενθουσιασμένοι που γινόμαστε κομμάτι των ταξιδιών σας με το μωρό σας. Καθώς ταξιδεύετε με το Joie Trillo υψηλής πλάτης booster χρησιμοποιείτε ένα κάθισμα αυτοκινήτου υψηλής ποιότητας και πλήρως πιστοποιημένο Group 2/3 Booster. Το προϊόν είναι κατάλληλο για χρήση έως 15-36 kg (περίπου έως 3-12 ετών). Διαβάστε προσεκτικά τις οδηγίες του εγχειριδίου και ακολουθήστε τις οδηγίες βήμα-βήμα. Παρακαλώ κρατήστε τις οδηγίες και για το μέλλον. Αυτός είναι ο κατάλληλος τρόπος για να έχετε άνετες βόλτες και με ασφάλεια.

## Παρακαλώ Επιβεβαιώστε

Το κάθισμα αυτοκινήτου είναι κατάλληλο μόνο για χρήση σε οχήματα εφοδιασμένα με ζώνη ασφαλείας 3 σημείων σύμφωνα με τα Ευρωπαϊκά πρότυπα UN/ECE No16 ή άλλα ισοδύναμα πρότυπα.

## Booster

! Σημαντικό : Παρακαλώ κρατήστε τις οδηγίες για το μέλλον-Παρακαλώ διαβάστε προσεκτικά .



## Λίστα Τεμαχίων

Σιγουρευτείτε ότι όλα τα κομμάτια είναι διαθέσιμα πριν την συναρμολόγηση. Αν λείπει κάποιο κομμάτι επικοινωνήστε με τον πωλητή σας. Δεν χρειάζονται εργαλεία για την συναρμολόγηση.

- |                          |                                      |
|--------------------------|--------------------------------------|
| 1 Στήριγμα κεφαλιού      | 5 Κουμπί Ρύθμισης                    |
| 2 Χαμηλό στήριγμα Πλάτης | 6 Επίπεδο Ρύθμισης Στήριγμα Κεφαλιού |
| 3 Βραχίονες              | 7 Οδηγός Ζώνης Ωμου                  |
| 4 Βάση                   | 8 Ασφάλεια Συνδέσμου                 |

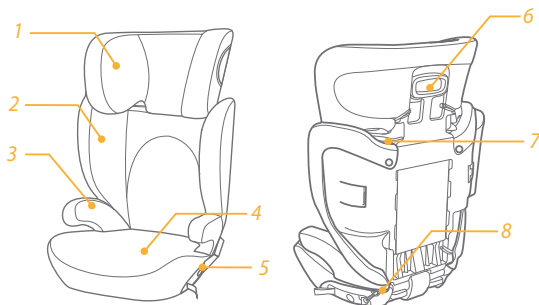

## Αξεσουάρ (Δεν περιλαμβάνονται)

- 1 Πλαινό Κέλυφος (σε ορισμένα μοντέλα)
- 2 Ποτηροθήκες (σε ορισμένα μοντέλα)



Τα αξεσουάρ μπορεί να πωλούνται ξεχωριστά ή μπορεί να μην είναι διαθέσιμα ανάλογα την περιοχή



## ΠΡΟΕΙΔΟΠΟΙΗΣΗ

- ! Βεβαιωθείτε ότι το κάθισμα αυτοκινήτου έχει εγκατασταθεί έτσι ώστε κανένα κομμάτι δεν παρεμβαίνει στα καθίσματα ή στις πόρτες
- ! Αυτό το κάθισμα είναι σχεδιασμένο για χρήση από 15-έως 36kg (περίπου έως 3-12 ετών)
- ! Μην εγκαταστήσετε ή χρησιμοποιήσετε το κάθισμα χωρίς να ακολουθήσετε τις οδηγίες γιατί μπορεί να προκαλέσετε ατύχημα βάζοντας σε κίνδυνο το παιδί σας
- ! Μην κάνετε τροποποιήσεις στο κάθισμα αυτοκινήτου και μην χρησιμοποιείτε εξαρτήματα από άλλα εργοστάσια
- ! Μην χρησιμοποιήσετε άλλα εσωτερικά εξαρτήματα από αυτά που συνιστά το εργοστάσιο
- ! Σύμφωνα με τις στατιστικές ατυχημάτων, τα παιδιά είναι πιο ασφαλή όταν είναι σωστά δεμένα στο πίσω καθίσματα του οχήματος και όχι στα μπροστινά καθίσματα .Για ένα όχημα με αερόσακο επιβατών ανατρέξτε στο εγχειρίδιο χρήσης του οχήματός σας και στις τις οδηγίες για την εγκατάσταση βοηθητικού καθίσματος
- ! Μην αφήνετε το παιδί μόνο του στο παιδικό κάθισμα και στο αυτοκίνητο.

## ΠΡΟΕΙΔΟΠΟΙΗΣΗ

- ! Μην αφήνετε το κάθισμα χωρίς να είναι δεμένο ακόμη και όταν δεν είναι το παιδί μέσα .Ένα κάθισμα που δεν είναι ασφαλισμένο μπορεί να μετακινηθεί σε ένα ξαφνικό φρενάρισμα ή σε ένα ατύχημα και να προκαλέσει ζημιά .Αφαιρέστε το ή σιγουρευτείτε ότι είναι καλά ασφαλισμένο .
- ! Μην αφήνετε στο παιδικό κάθισμα άλλα αντικείμενα Αντικείμενα μπορεί να μετατοπιστούν ή να μετακινούνται και μπορούν να τραυματίσουν τους επιβάτες σε μια απότομη στροφή ή σε ένα απότομο φρενάρισμα ή σύγκρουσης.
- ! Αντικαταστήστε το κάθισμα μετά από ένα ατύχημα .Ένα ατυχημα μπορεί να προκαλέσει ζημιά στο κάθισμα σας που εσείς να μην μπορείτε να την δείτε.
- ! Μην συναρμολογήσετε το κάθισμα σας χρησιμοποιώντας εξαρτήματα από άλλα εργοστάσια
- ! Μην συνεχίσετε να χρησιμοποιείτε το κάθισμα εάν έχει χαλάσει ένα εξάρτημα ,ακόμη και αν είναι κάτι μικρό. Αντικαταστήστε τη ζημιά πρώτα καθώς μπορεί να προκληθεί ατύχημα.
- ! Παρακαλώ μην εκθέτετε στο κάθισμα στο ηλιο καθώς μπορεί να να είναι πολύ ζεστό για το δέρμα του παιδιού σας .Πάντα να τσεκάρετε το κάθισμα πριν τοποθετήσετε το παιδί σας.

# ΠΡΟΕΙΔΟΠΟΙΗΣΗ

- ! Μην δώσετε το κάθισμα σε κάποιον άλλον χωρίς τις οδηγίες χρήσεως.
- ! Μην χρησιμοποιείτε «χρησιμοποιημένο» κάθισμα αυτοκινήτου ή κάθισμα που δεν ξέρετε την προέλευση του προφυλάσσοντας έτσι την ασφάλεια του παιδιού σας.
- ! Μην χρησιμοποιείτε το κάθισμα χωρίς τα υφάσματα
- ! Δεν χρησιμοποιούμε σημεία επαφής που φέρουν το φορτίο, εκτός από εκείνα που περιγράφονται στις οδηγίες και σημειώνονται στο σύστημα συγκράτησης για παιδιά.
- ! Μην βάζετε το booster σας αντιμέτωπο προς το πίσω μέρος του οχήματος.
- ! Προς αποφυγή καψίματος μην χρησιμοποιείτε καυτά υγρά στις ποτηροθήκες .
- ! Μην χρησιμοποιείτε το κάθισμα παραπάνω από 10 χρόνια από την κατασκευή του καθώς κάποια εξαρτήματα μπορεί να έχουν φθαρεί ή μπορεί να έχει μεγάλη έκθεση στον ήλιο και δεν θα αποδίσει επαρκώς σε ένα ατύχημα .

## Επείγον

Σε περίπτωση ατυχήματος είναι πολύ σημαντικό να παρέχετε στο παιδί σας τις πρώτες βοήθειες άμεσα.

## Πληροφορίες

Διαβάστε προσεχτικά όλες τις οδηγίες πριν την χρήση του καθίσματος . Σε περίπτωση αμφιβολίας, συμβουλευτείτε τον κατασκευαστή του παιδικού καθίσματος ή τον πωλητή σας .

1. Το κάθισμα είναι ένα “UNIVERSAL” σύστημα συγκράτησης για τα παιδιά.Εγκεκριμένο από τη UN ECE σειρά 44,04 ή άλλα ισοδύναμα πρότυπα.Ταιριάζει σχεδόν σε όλα τα αυτοκίνητα .
2. Μία σωστή τοποθέτηση είναι να ελέγξετε το εγχειρίδιο οδηγιών του αυτοκινήτου σας αν δηλώνει ότι μπορεί να υποστηρίξει ένα ‘UNIVESAL’ κάθισμα αυτοκινήτου για αυτή την ηλικία .
3. Το booster έχει χαρακτηριστεί UNIVERSALκάτω από σκληρές συνθήκες από εκείνα που εφαρμόζεται σε προηγούμενους σχεδιασμούς που δεν φέρουν αυτήν την κοινοποίηση .

## Για εγκατάσταση με το σύστημα ασφάλισης και την ζώνη 3-σημείων

1. Το κάθισμα είναι ένα "SEMI UNIVERSAL" σύστημα συγκράτησης για τα παιδιά. Εγκεκριμένο από τη UN ECE σειρά 44,04 ή άλλα ισοδύναμα πρότυπα για γενική χρήση σε αυτοκίνητα που έχουν σύστημα ISOFIX με σύστημα αγκυρώσεων.
2. Θα προσαρμόζεται σε οχήματα με θέσεις εγκεκριμένες ως θέσεις ISOFIX (όπως αναφέρεται λεπτομερώς στο εγχειρίδιο του αυτοκινήτου) ανάλογα με την κατηγορία της υποβοήθησης και του εξαρτήματος.
3. Σε περίπτωση αμφιβολίας παρακαλώ επικοινωνήστε με τον κατασκευαστή του καθίσματος ή με τον πωλητή σας.

<b>ΠΡΟΙΟΝ</b>	Booster
<b>ΚΑΤΑΛΛΗΛΟ</b>	Παιδιά από 15-36kg
<b>GROUP</b>	Group 2/3
<b>ΥΛΙΚΑ</b>	Πλαστικά-Μεταλλικά -Υφάσματα
<b>Patents No</b>	Εκκρεμούν

## Εγκατάσταση

### Συναρμολόγηση Στήριγμα κεφαλιού

Βλέπε φωτογραφίες ① - ③

1. Βγάzte το booster από την κουτά ①
  2. Αναστρέψετε το στήριγμα κεφαλιού και της πλάτης πάνω, όπως φαίνεται. ②
- ! Πιέστε το μοχλό ρύθμισης ② -1 και σύρετε τα δύο κομμάτια μαζί, μέχρι να κουμπώσουν. ② -2

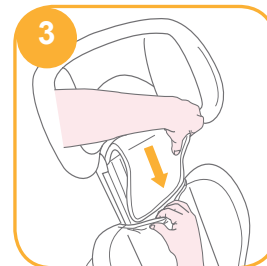
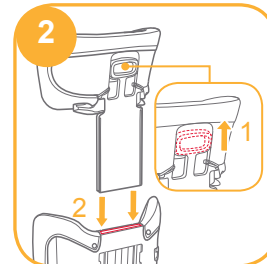
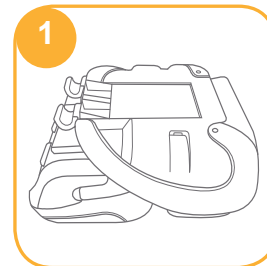

## Συναρμολόγηση χαμηλού στηρίγματος θέσης

Βλέπε φωτογραφίες 4 - 6

1. Όταν βάλετε την πλάτη στην βάση πιέστε προς τα κάτω εντονα "U" τα άγκιστρα στο κάτω μέρος της πλάτης θα συνδεθούν με τις μπάρες στην βάση. 4

- ! Κουνήστε την πλάτη για να σιγουρευτείτε ότι έχει ασφαλίσει σωστά.
- ! Μην χρησιμοποιείτε την βάση του booster ξεχωριστά.

2. Η πλήρης συναρμολόγηση του booster φαίνεται στην φωτο 6

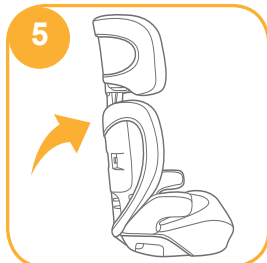
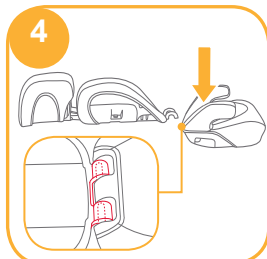

## Ρύθμιση ύψους Για το προσκέφαλο

Βλέπε φωτογραφίες 7



## Ανησυχίες Εγκατάστασης

Βλέπε φωτογραφίες 8 - 11

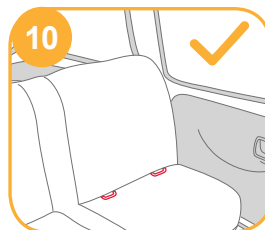
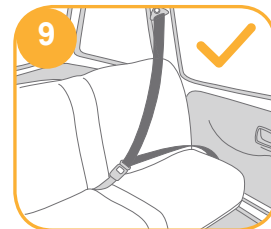
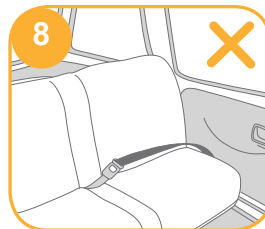

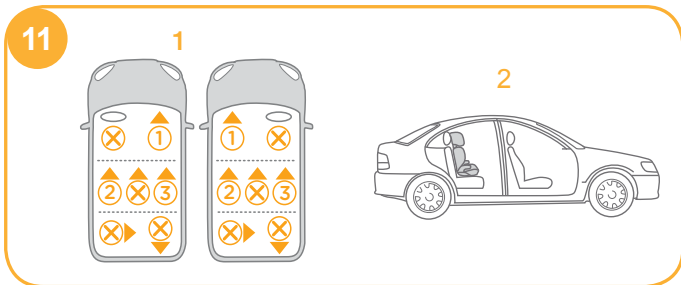

## Βλέπε φωτογραφίες

Βλέπε φωτογραφίες 12 - 23

Αν το όχημα είναι εξοπλισμένο με σύστημα ISOfix, τα χαμηλότερα σημεία αγκύρωσης του καθίσματος μπορεί να είναι ορατά στην πτυχή του καθίσματος του οχήματος. Ανατρέξτε στο εγχειρίδιο χρήσης του οχήματός σας για τις ακριβείς θέσεις αναγνώρισης και τις απαιτήσεις για τη χρήση.

1. Τοποθετήστε το κάθισμα με φορά προς τα εμπρός σε μία θέση του αυτοκινήτου με τις γωνίες να μπαίνουν στις θηλές και να εφάπτονται. 12

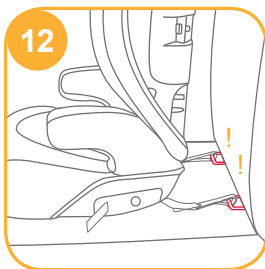

! ΠΟΤΕ μην βάζετε δύο κονέκτορες σε μία ISOFIX γωνία εκτός και αν το επιτρέπει το manual του αυτοκινήτου σας manufacturer.

2. Για ευκολότερη ελευθέρωση τραβήξτε κατά μήκος την ζώνη ασφαλείας καθώς πιέζετε το κουμπί ρύθμισης. 13
3. Μην χρησιμοποιήτε το κάθισμα σε ανακλινόμενη θέση. 14

! Οι κονέκτορες μπορούν να αποσπαστούν για χρήση από το κάτω μέρος όπου αποθηκεύονται. 15

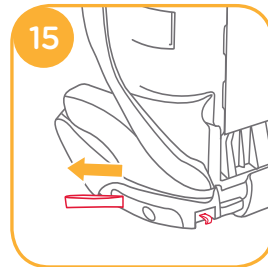
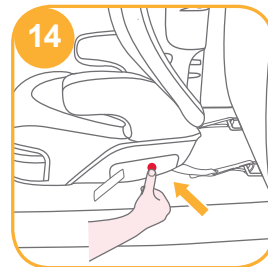
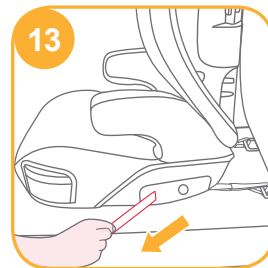

4. Παρακαλώ βεβαιωθείτε ότι η πλάτη του καθίσματος εφάπτεται κάθετα στην πλάτη του καθίσματος του αυτοκινήτου, έτσι ώστε σε καμία περίπτωση να μην βρίσκεται σε ανάκλιση. <sup>17</sup> <sup>18</sup> και ασφαλιστ.

<sup>18-3</sup>

! Μην τοποθετήτε την ζώνη πάνω από τους βραχίονες. Πρέπει να περάσει κάτω από αυτούς <sup>18-1</sup>.

! Η ζώνη πρέπει να είναι κάτω από τα ισχία. Το booster φαίνεται στην φωτογραφία. <sup>18-2</sup>

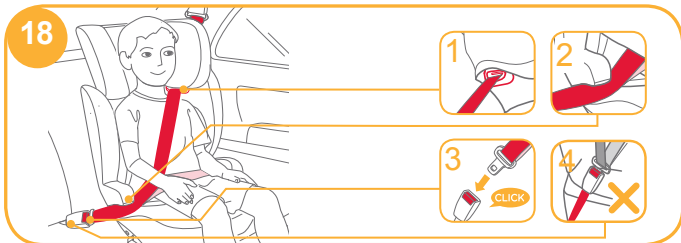
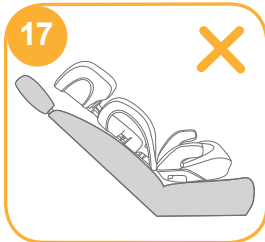

! Για να εξασφαλιστεί σωστά το ύψος στο στήριγμα του κεφαλιού πρέπει η βάση του προσκέφαλου να είναι ίση με την κορυφή των ώμων του παιδιού <sup>19</sup> και η ζώνη ώμου πρέπει να τοποθετηθεί στην κόκκινη ζώνη όπως φαίνεται στην φωτογραφία <sup>20</sup>.

! Τοποθετήστε το παιδί σας στο κάθισμα και προσέξτε να εφαρμόζει η πλάτη του καλά στην πλάτη του καθίσματος.

! Placera ditt barn i bältesstolen med ryggen plant mot baksidan av bältesstolen.



! Όχι όπως φαίνεται στη φωτο <sup>22</sup> Στερεώστε την πόρπη και τραβήξτε προς τα πάνω τον ιμάντα ώμου για να σφίξετε.

! 1Αν η ζώνη είναι πάνω από το λαιμό του παιδιού της κεφαλής ή του προσώπου εκ νέου ρυθμίστε ύψος του προσκέφαλου .

! Η ζώνη δεν πρέπει να είναι στριμμένη.

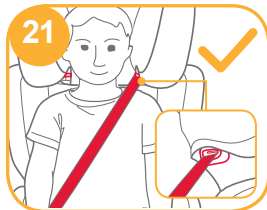

## Αφαίρεση μαλακών εξαρτημάτων

Βλέπε φωτογραφίες <sup>23</sup>

Ανοίξετε 2 ζευγάρια κουμπιά και 6 ζευγάρια λάστιχα από πίσω και αφαιρέστε. <sup>23</sup>

! Τραβήξτε προς τα κάτω για αφαίρεση <sup>23</sup> -1

Για να ξανά βάλετε το ύφασμα απλά ακολουθήστε ανάποδα τα βήματα.

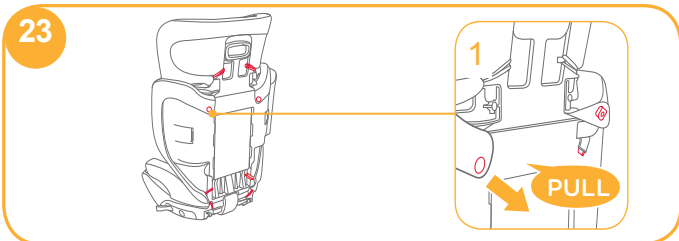

## Αξεσουαρ (Μπορεί να μην συμπεριλαμβάνονται)

Συναρμολόγηση  
πλαινού  
προστατευτικού

Βλέπε φωτογραφίες <sup>24</sup> - <sup>26</sup>

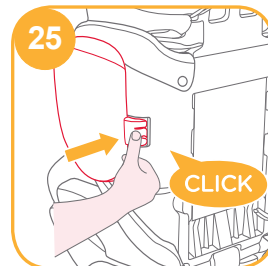
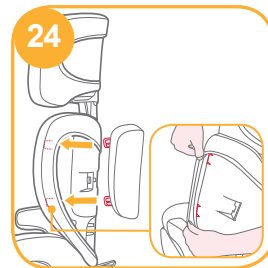

## Χρήση ποτηροθήκης

Βλέπε φωτογραφίες 27



## Φροντίδα και Συντήρηση

- ! Τα μαλακά εξαρτήματα μπορείτε να τα πλύνετε με κρύο νερό στους 30 βαθμούς
- ! Μην σιδερώνεται τα μαλακά εξαρτήματα
- ! Μην χρησιμοποιείτε χλωρίνη ή στεγνό καθάρισμα στα μαλακά εξαρτήματα
- ! Μην χρησιμοποιείτε αραιωμένα ουδέτερα απορρυπαντικό βενζίνης ή άλλο οργανικό διαλύτη καθώς μπορεί να προκαλέσει ζημιά στο κάθισμα .Χρησιμοποιείστε ήπια απορρυπαντικά και νερό και με ένα βρεγμένο πανί καθαρίστε το κέλυφος του καθίσματος
- ! Μην στίβετε με δύναμη τα μαλακά εξαρτήματα για να στεγνώσουν καθώς μπορεί να χαλάσουν
- ! Παρακαλώ στεγνώστε τα μαλακά εξαρτήματα σε μέρος που έχει σκιά .Μην χρησιμοποιείτε στεγνωτήριο .
- ! Παρακαλώ μετακινήστε το κάθισμα αυτοκινήτου από το αυτοκίνητο αν δεν χρησιμοποιήτε για πολύ καιρό.Αποθηκεύστε το σε μέρος που δεν έχει πρόσβαση το παιδί .





RU

## Добро пожаловать в Joie™

Поздравляем! Вы стали частью семьи Joie! Мы очень рады быть с Вами в путешествии с Вашим малышом. Во время прогулок с Joie Trillo™ Вы используете высококачественный, полностью сертифицированный бустер с высокой спинкой, группа безопасности 2/3. Данное изделие предназначено для детей весом от 15 до 36 кг (приблизительный возраст от 3 до 12 лет). Внимательно прочтите настоящее руководство по эксплуатации и следуйте всем инструкциям для обеспечения комфортной поездки и лучшей защиты для Вашего ребенка.

## Проверьте

Данный бустер можно устанавливать, используя 3-точечный инерционный ремень безопасности для взрослых, соответствующий Правилам ЕЭК № 16, или другим эквивалентным стандартам.

## Бустер

Важно! Сохраняйте руководство по эксплуатации для дальнейшего использования. Внимательно прочитайте.

Храните настоящее руководство по эксплуатации в нижнем специальном отделении, расположенном в нижней части бустера, как показано на рисунке справа.



## Перечень деталей

Перед началом сборки убедитесь в том, что все детали имеются в наличии. В случае отсутствия какой-либо детали свяжитесь с местным розничным продавцом. Сборка производится без использования инструментов.

1. Подголовник
2. Спинка
3. Подлокотник
4. Основание
5. Регулирующая кнопка
6. Рычаг регулирования подголовника
7. Направляющая плечевого ремня
8. Защелкивающийся соединитель

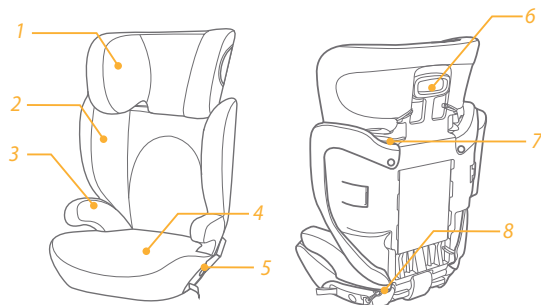

## Аксессуары

(могут быть не включены в комплектацию)

1. Экран защиты от бокового удара
2. Подстаканники (на определенных моделях)



Аксессуары можно приобрести отдельно или, в зависимости от региона, они могут отсутствовать в наличии.

## ПРЕДОСТЕРЕЖЕНИЯ

- ! Обязательно позаботьтесь о том, чтобы бустер был размещен и установлен так, чтобы он не смог быть заблокирован подвижным сидением или дверью автомобиля.
- ! Данный бустер предназначен ТОЛЬКО для ребенка весом от 15 до 36 кг (приблизительно от 3 лет или младше до 12 лет).
- ! Все автомобильные ремни безопасности должны быть крепко зафиксированы и не перекручены.
- ! При ненадлежащем использовании данного бустера возрастает риск серьезных травм или смерти в случае резкого поворота, внезапного торможения или аварии.
- ! НЕ используйте с данным бустером мягкие элементы от другого производителя. Для замены деталей Joie обращайтесь только к Вашему розничному продавцу.
- ! НЕ используйте никакую другую конфигурацию, кроме показанной в инструкциях.
- ! Согласно статистике несчастных случаев, дети находятся в большей безопасности, когда они зафиксированы в режиме посадочного места против хода движения, чем в режиме по ходу движения. Для автомобиля с передней подушкой безопасности необходимо свериться с руководством пользователя для Вашего автомобиля и данными инструкциями по установке бустера.
- ! НИКОГДА не оставляйте своего ребенка без присмотра.
- ! Все ремни автомобильного сидения должны быть натянуты и не перекручены.

## ПРЕДОСТЕРЕЖЕНИЯ

- ! После того, как Вы усадили ребенка в бустер, используйте ремень безопасности правильно и проследите, чтобы бедренные ремни были закреплены достаточно низко для надежной фиксации области таза
- ! НИКОГДА не оставляйте бустер в автомобиле не пристегнутым или незакрепленным, т.к. в этом случае он может слететь со своего места и ранить пассажиров при резком повороте, внезапной остановке или столкновении. Снимите его или удостоверьтесь, что он надежно закреплен ремнями в автомобиле.
- ! НИКОГДА не оставляйте багаж или другие предметы незафиксированными в автомобиле. Они могут стать причиной травмирования в случае столкновения.
- ! После какой бы то ни было аварии следует заменить бустер. В случае аварии в бустере могут возникнуть невидимые повреждения.
- ! НЕ видоизменяйте бустер и НЕ используйте никакие аксессуары или детали от других производителей.
- ! НИКОГДА не используйте бустер с поврежденными или недостающими деталями. НЕ используйте порезанный, изношенный или поврежденный автомобильный ремень безопасности.
- ! НИКОГДА не передавайте бустер кому-либо еще без данного руководства по эксплуатации.

# ПРЕДОСТЕРЕЖЕНИЯ

- ! Оставленный на солнце бустер может нагреться до очень горячего состояния. Проверяйте те детали, которые могут обжечь кожу Вашего ребенка. Всегда трогайте поверхность всех металлических или пластиковых деталей прежде, чем усадить ребенка в бустер.
- ! НИКОГДА не используйте бустер, бывший в употреблении, или бустер, история которого Вам не известна.
- ! НЕ используйте бустер без мягких элементов.
- ! НЕ используйте никакие другие контактные детали, несущие нагрузку, кроме тех, которые описаны в инструкциях или указаны на бустере.
- ! НЕ поворачивайте бустер лицевой стороной к задней части автомобиля.
- ! Во избежание ожогов, никогда не помещайте горячие жидкости в подстаканники.
- ! НЕ используйте бустер более 10 лет со дня продажи, т.к. детали могут прийти в негодность со временем или в результате воздействия солнечного света, в результате чего при аварии они не смогут сработать надлежащим образом.
- ! Мягкие элементы не следует заменять никакими другими, кроме рекомендованных производителем, поскольку мягкие элементы являются составной частью функциональной конструкции бустера.

## Чрезвычайная ситуация

В случае чрезвычайной ситуации или аварии самое важное – позаботиться о незамедлительном оказании ребенку первой доврачебной и медицинской помощи.

## Информация об изделии

Прочтите все инструкции в данном руководстве по эксплуатации, прежде чем использовать это изделие. В случае возникновения вопросов, обратитесь к розничному продавцу.

1. Данный бустер является универсальным детским удерживающим устройством, которое одобрено согласно Правилам ЕЭК ООН № 44 в редакции 04 для использования в автомобилях. Бустер подходит для большинства, но не для всех автомобильных сидений.
2. Правильная установка является удовлетворительной, если заводом-изготовителем транспортного средства заявлено в руководстве по эксплуатации автомобиля, что в нем имеется возможность установки детского удерживающего устройства для детей этой возрастной группы.
3. Данный бустер классифицирован как «универсальный» в соответствии с более строгими условиями, чем обязательные условия, примененные к более ранним моделям, которые не сопровождаются данным заявлением.

Для установки при помощи системы крепления детского кресла и 3-точечного ремня

1. Данный бустер является полу-универсальным детским удерживающим устройством. Бустер одобрен согласно Правилам ЕЭК ООН № 44 в редакции 04 для использования в автомобилях оснащенных системами ИЗОФИКС для жесткого крепления детских автомобильных кресел.
2. Он подходит для автомобилей с положениями, одобренными в качестве положений системы ИЗОФИКС для жесткого крепления детских автомобильных кресел (как подробно изложено в руководстве по эксплуатации автомобиля), в зависимости от категории бустера и крепления.
3. В случае возникновения вопросов, проконсультируйтесь либо с производителем бустера, либо с заводом-изготовителем автомобиля.

<b>Изделие</b>	Бустер
<b>Подходит для</b>	Ребенка весом от 15 до 36 кг
<b>Возрастная группа</b>	Группа 2/3
<b>Материалы</b>	Пластик, метал, ткань
<b>Патент №</b>	В процессе получения

## СБОРКА БУСТЕРА

### Установка подголовника

См. рис 1 - 3

1. Бустер, извлеченный из коробки, показан на рис 1
2. Поверните подголовник и спинку на 180 градусов, как показано на рис 2

! Сожмите регулирующий рычаг 2-1, и сдвигайте две детали до тех пор, пока они не зафиксируются на месте. Рис 2-2

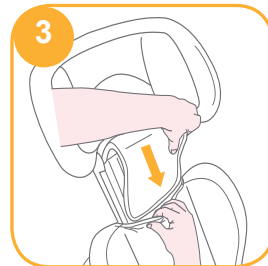
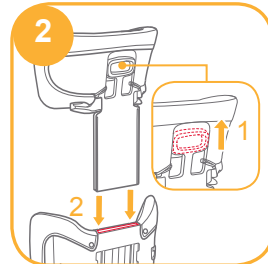
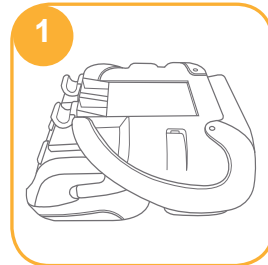

## Установка спинки

См. рис 4 - 6

1. Прикрепляя спинку сидения к основанию, сильно прижмите спинку вниз. 4

! Потрясите спинку сидения для того, чтобы убедиться в том, что крепление наклона сидения правильно зафиксировано.

! Не используйте основание данного бустера отдельно.

2. Полностью собранный бустер показан на рисунке 6

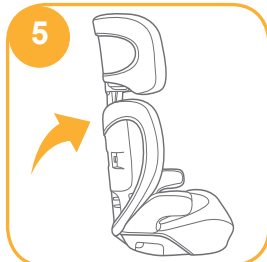
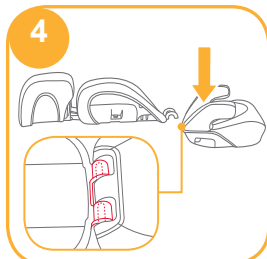

## Регулирование высоты подголовника

См. рис 7



## Важные моменты при установке

См. рис 8 - 11

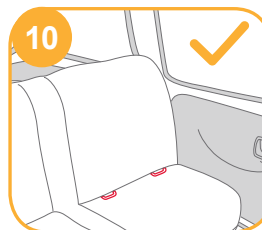
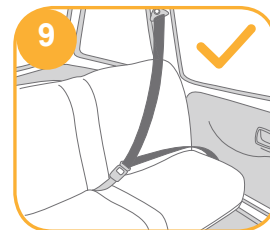
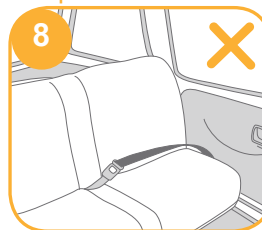

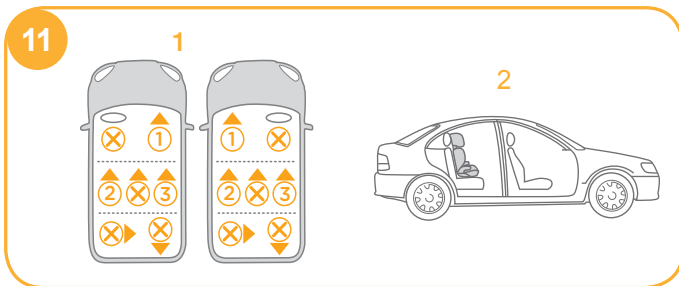

## Установка с 3-точечным ремнем безопасности

См. рис 12 - 23

Если транспортное средство оборудовано системой ИЗОФИКС, нижние точки системы крепления детского кресла можно увидеть на сгибе сидения автомобиля. См. руководство по эксплуатации автомобиля для точного расположения, определения креплений и условий использования.

1. Установите бустер в режим по ходу движения на автомобильное сидение, расположенное по направлению движения, оснащенное креплениями, и защелкните соединители, зафиксировав их с автомобильными креплениями. Рис 12

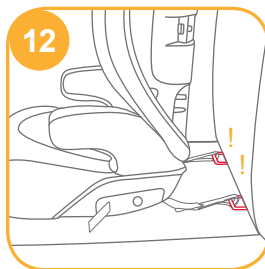

! НИКОГДА не используйте два защелкивающихся соединителя на одном креплении системы ИЗОФИКС, кроме тех случаев, когда это определенно разрешается руководством по эксплуатации автомобиля.

2. Надежно зафиксируйте бустер, прижимая его вниз коленом или рукой, и одновременно тяните регулирующий ремень. Рис 13

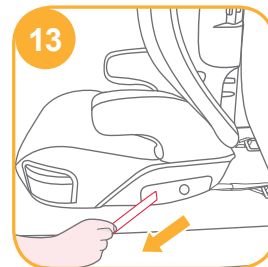

3. Для того, чтобы его легко отстегнуть, вытяните регулирующий ремень на максимальную длину, нажимая на регулируемую кнопку. Рис 14

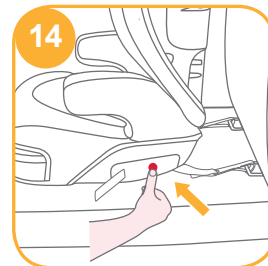

! Защелкивающиеся соединители для использования можно отсоединить от отделения на нижней части, где они хранятся. Рис 15

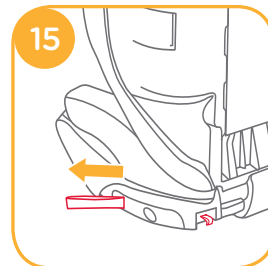

4. Удостоверьтесь, что спинка детского сиденья безопасности находится в ровном положении вплотную к спинке автомобильного сиденья, чтобы ни при каких обстоятельствах детское сиденье безопасности не оказалось в положении с отклоненной спинкой. Рис 17. Потяните автомобильный ремень безопасности и пропустите его через пряжку 18 а затем пристегните его пряжкой. Рис 18-3

! Правильное положение плечевого ремня безопасности через направляющую ремня показано на рис 18-1.

! НЕ располагайте автомобильный ремень безопасности над подлокотником. Он должен проходить под подлокотником. Рис 18-2

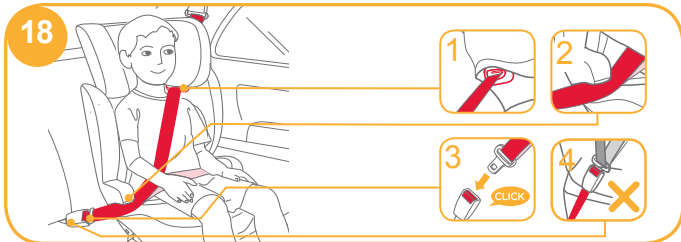

! Бедренный ремень должен находиться достаточно низко на бедрах. Бустер показан на рис 18

! Нельзя использовать бустер в том случае, если пряжка автомобильного ремня безопасности (часть ремня, закрепленная на сиденье, с пряжкой на конце) является слишком длинной для того, чтобы можно было надежно зафиксировать бустер. Рис 18-4

! Чтобы установить правильную высоту подголовника, его нижняя часть должна быть ровно на уровне верха плеч ребенка, как показано на рис 19 а плечевой ремень безопасности должен быть расположен в красной зоне, как показано на рис 20.

! Надежно зафиксируйте бустер на уровне спинки автомобильного сиденья, расположенного по направлению движения и оснащенного бедренным/плечевым ремнем безопасности.

! Проследите, чтобы спина Вашего ребенка, сидящего в бустере, вплотную прилегал к спинке бустера.



- ! НЕ так, как показано на рис 22 Застегните пряжку и потяните вверх по ремню, чтобы плотно зафиксировать.
- ! Если ремень лежит поперек шеи, головы или лица ребенка, снова отрегулируйте высоту подголовника.
- ! Нельзя допускать перекручивания ремня безопасности.

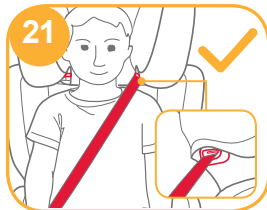

## СНЯТИЕ МЯГКИХ ЭЛЕМЕНТОВ

См. рис 23

Расстегните 2 пары кнопок и 6 пар эластичных креплений на задней части мягких элементов, чтобы удалить. Рис 23

! Чтобы расстегнуть кнопки, потяните вниз, как показано на рисунке 23 -1

Чтобы снова установить подушку сидения, просто выполните указанные действия в обратном порядке

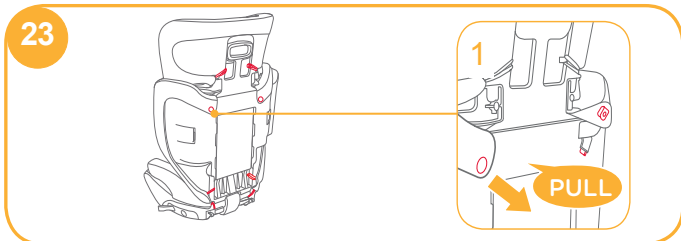

## АКСЕССУАРЫ (могут не входить в комплектацию при покупке)

### Установка экрана защиты от бокового удара

См. рис 24 - 26

Установите экран защиты от бокового удара на одном уровне с отверстием для пластиковых креплений спинки и защелкните до фиксации. Рис. 24

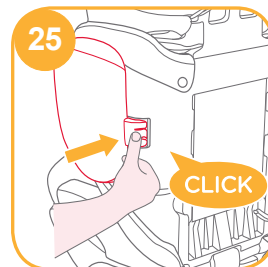
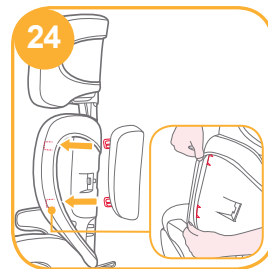

Полностью собранный бустер показан на рис 26



## Использование подстаканников

См. рис 27



## ОБСЛУЖИВАНИЕ И УХОД

- ! Стирайте мягкие элементы и внутреннюю обивку в холодной воде с температурой до 30оС.
- ! Мягкие элементы нельзя гладить.
- ! Мягкие элементы нельзя отбеливать или подвергать химической чистке.
- ! Не используйте неразбавленное нейтральное моющее средство, бензин или иной органический растворитель для очистки бустера, т.к. это может привести к его повреждению.
- ! Не следует сильно отжимать мягкие элементы и внутреннюю обивку, т.к. это может привести к образованию складок на них.
- ! Развешивайте мягкие элементы и внутреннюю обивку на просушку в тени.
- ! Если бустер не используется на протяжении длительного времени, снимите его с автомобильного сиденья. Бустер следует хранить в сухом прохладном месте, не доступном для детей.



DA

## Velkommen til Joie™

Velkommen til Joie familien! Vi er så glade for at være en del af din rejse med dit lille barn. Joie Trillo™ high back booster er en høj kvalitets booster og fuldt certificeret til sikkerhedsgruppe 2/3. Dette produkt er egnet til brug for børn, der vejer mellem 15 og 36kg (ca. 3-12 år). Læs omhyggeligt vejledningen og følg hvert trin for at sikre optimal sikkerhed og komfort til dit barn.

## Venligst bekræft

Denne booster seat kan installeres ved hjælp af en 3 punkts voksensæle som er godkendt af EU Regulativ nummer 16 eller andre lignende standarder.

## Booster

! Bemærk! Hav altid brugervejledningen let tilgængelig ved at opbevare den idet dertil indrettede opbevaringsrum i bunden til højre for autostolen.

LÆS VENLIGST. Læs instruktionerne grundigt igennem før brug.



## Liste over dele

Sørg for at alle dele er til rådighed før montering. Hvis der mangler en del, bedes du kontakte den lokale forhandler. Der kræves intet værktøj til montering.

- |                       |                             |
|-----------------------|-----------------------------|
| 1 Hovestøtte          | 5 Indstillingsknap          |
| 2 Ryg- og lændestøtte | 6 Indstilling af hovestøtte |
| 3 Armlæn              | 7 Holder til skulderrem     |
| 4 Sæde                | 8 Latch Connector           |

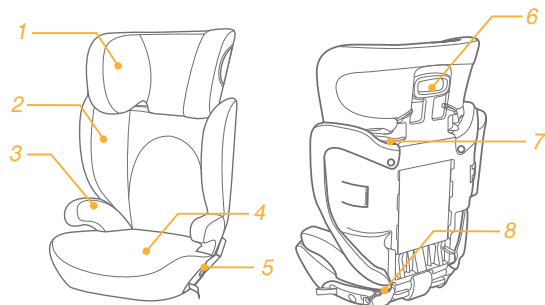

## Tilbehør (ikke nødvendigvis inkluderet)

- 1 Side Impact Shield (på visse modeller)
- 2 Kopholdere (på visse modeller)

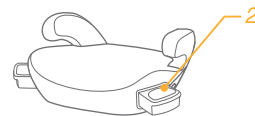

Visse dele er måske solgt separat eller ikke tilgængelige i Danmark.

## Advarsler

- ! Sørg for at placere autostolen, så den ikke bliver klemt af et bevægeligt sæde eller en dør på køretøjet.
- ! Denne autostol er KUN skabt til børn 15-36 kg (ca. 3-12 år).
- ! Hvis autostolen ikke anvendes korrekt, er der risiko for alvorlig skade eller død under skarpe vendinger, pludselige opbremsninger eller sammenstød.
- ! Brug IKKE andre producenters bløde materialer med denne autostol. Kontakt din forhandler for Joie reservedele.
- ! Brug udelukkende autostolen som anvist i vejledningen.
- ! Ifølge ulykkesstatistikker er børn sikrere, hvis de er korrekt fastspændt på bagsædet end på forsædet. For køretøjer med airbag i passagersiden, se bilens betjeningsvejledning og dennes vejledning til installation af autostolen.
- ! Efterlad aldrig dit barn uden opsyn.

## Advarsler

- ! Efterlad aldrig en autostol i et motorkøretøj uden denne er korrekt monteret. En autostol der ikke er fastspændt korrekt kan ved uheld ramme øvrige passagerer.
- ! Sørg for at undgå løse genstande i bilen da disse kan ramme barnet ved uheld.
- ! Udsift autostolen efter enhver form for uheld – der kan forekomme usynlige skader på autostolen.
- ! Foretag ikke ændringer på autostolen og benyt ikke reservedele fra andre producenter.
- ! Brug ALDRIG en autostol hvis denne er beskadiget eller mangler dele. Anvend ikke en sikkerhedssele der er skåret, flosset eller beskadiget.
- ! Autostolen kan blive meget varm hvis efterladt i stærk sol. Kontakt med varme dele kan forårsage forbrændinger på barnets hud. Rør altid plast og metaldele inden barnet anbringes i selepude for at føle temperaturen.
- ! Lad ikke andre benytte autostolen uden at viderebringe denne manual.
- ! Benyt aldrig en autostol hvis historik er ukendt.

## Advarsler

- ! Benyt ikke denne autostol uden de bløde dele.
- ! Benyt ikke andre fastgørelsespunkter end dem, der er beskrevet
- ! vejledningen og markeret på autostolen.
- ! Vend ikke autostolen mod bagsiden af køretøjet.
- ! For at undgå forbrændinger, undgå at placere varme væsker i kopholderen.
- ! Autostolen bør ikke anvendes i mere end 10 år efter køb, da dele kan forringes med tiden eller efter langvarig udsættelse for sollys.
- ! De bløde dele bør udelukkende erstattes af originaldele fra producenten.
- ! Seler skal være stramme og ikke snoet

## Ved uheld

Ved uheld eller ulykke, er det vigtigt først at tilse dit barn med førstehjælp og lægelig behandling øjeblikkeligt .

## Produktinformation

Læs alle instruktioner i denne vejledning, før du bruger dette produkt. Hvis du er i tvivl, skal du kontakte enten fabrikanten eller forhandleren af autostolen.

1. Dette sæde er et "Universalt" sæde til autostole godkendt til UN ECE regulativ 44, ændringsserie 04, til almindelig brug i køretøjer og passer til de fleste bilsæder.
2. Autostolen passer sandsynligvis hvis fabrikanten har erklæret i bilens håndbog, at køretøjet er i stand til acceptere en "Universal" autostol for denne aldersgruppe.
3. Dette sæde er klassificeret som »Universal« under strengere betingelser end dem, der gælder for tidligere modeller.

## Til installation med låsesystem og 3-punkts-sele

1. Dette sæde er en "semi-universal" anordning til at fastgøre børn. Det er godkendt til UN ECE regulativ 44, ændringsserie 04 til almindelig brug i køretøjer udstyret med ISOFIX-monteringssystem.
2. Autostolen passer i køretøjer med ISOFIX-monteringssystem (som beskrevet i køretøjets håndbog), afhængigt af sæde og monteringsystem.
3. Ved spørgsmål kontakt enten producent af autostol eller køretøj.

<b>Produkt</b>	Booster/sæde
<b>For børn der</b>	vejer mellem 15 og 36Kg
<b>Gruppe</b>	2/3
<b>Materialer</b>	Plastik, metal, tekstil
<b>Patent No.</b>	Afventer patent

## Montering af Autostol

### Indstilling af hovedstøtte

Se billeder ① - ③

1. Tag autostolen ud af kartonen som vist på billedet ①
  2. Flip hovedstøtte og lændestøtte over som vist. ②
- ! Klem justeringshåndtaget ② -1 og skub to stykker sammen, indtil de klikker på plads. ② -2

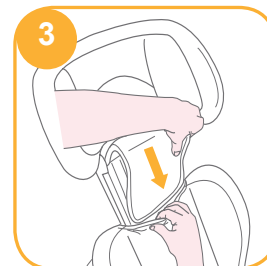
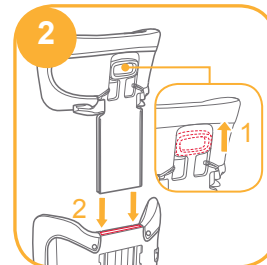
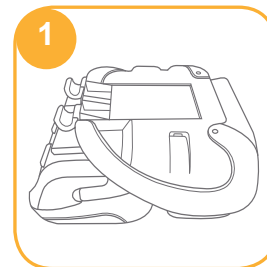

## Tilpasning af Rygstøtten

Se billeder 4 - 6

1. Ryglænet monteres ved at hægte de "U-formede" kroge til sædedelens aksel. **4**
  - ! Ryst rygstøtten for at sikre at den sidder ordentlig fast til sædet.
  - ! Sædedelen må ikke bruges uden rygstøtte.
2. Den færdig monteret autostol ses på billede **6**

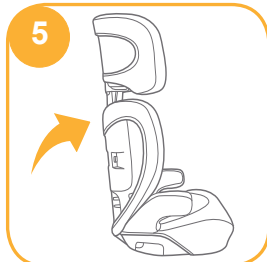
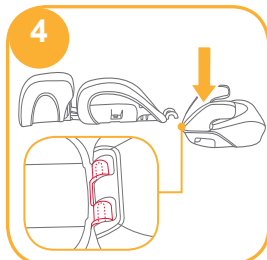

## Tilpasning af højden på nakkestøtten

Se billeder 7

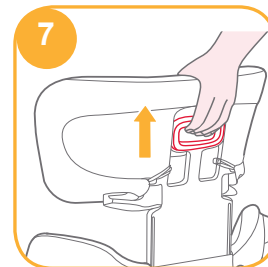

## Vigtige bemærkninger vedrørende installering

Se billeder 8 - 11

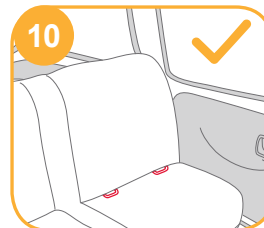
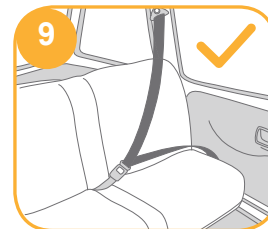
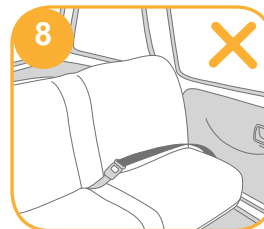

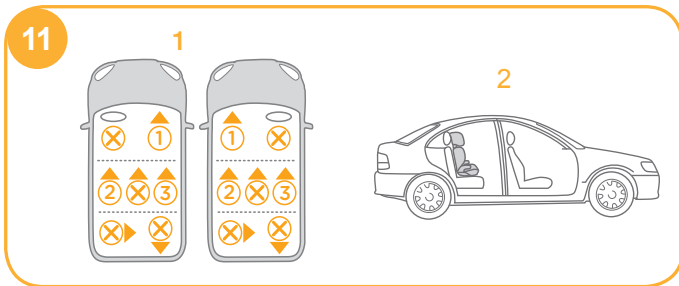

## Installering med 3-punktssele

Se billeder 12 - 23

Se dit køretøjs manual for korrekt identificering af ISOFIX. 1 Placer autostolen fremadvendt og fastspænd sædet til bilens kroge.

1. Brug aldrig kun en af krogene medmindre dette er direkte specificeret i køretøjets manual.

12

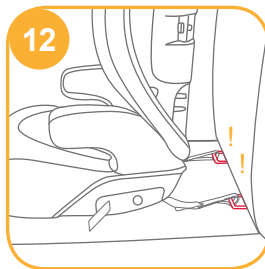

! Brug aldrig kun en af krogene medmindre dette er direkte specificeret i køretøjets manual.

2. Fastgør autostolen ved at skubbe det hårdt med knæ eller hånd, mens du trækker i justeringsselen. 13

3. For at løsne bæltet, indstil selen til den maksimale længde samtidig med at du trykker på indstillingsknappen. 14

! Låsene kan tages ud af rummet på bunden, hvor de er gemt. 15

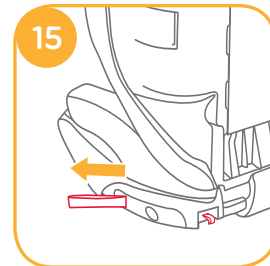
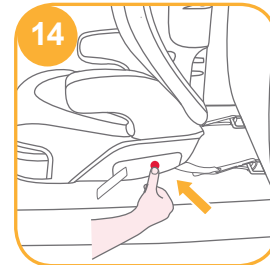
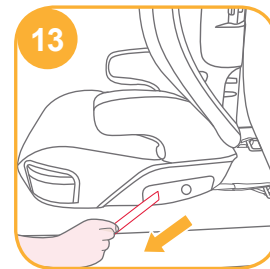

4. Sørg for, at autostolens ryglæn hviler fladt mod bilsædets ryglæn, så autostolen under ingen omstændigheder er i en tilbagelænet stilling. <sup>17</sup> Træk køretøjets sikkerhedssele gennem åbningen ved nakkestøtten, over barnet <sup>18</sup> og placer seletungen i seletåsen. <sup>18-3</sup>

! Sikkerhedssele skal placeres som vist på billede <sup>18-1</sup>.

! Træk skulderselen under armlænet – ikke over. <sup>18-2</sup>

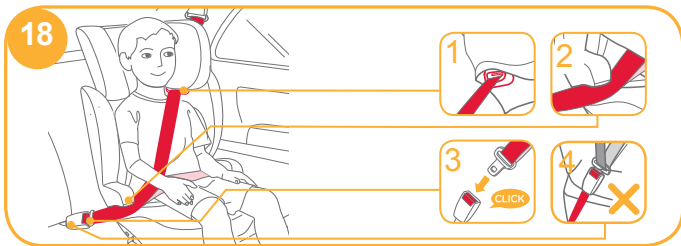

! Hoftesele skal være helt ned ved lysken. Korrekt indstilling ses på billedet <sup>18</sup>.

! Autostolen kan ikke anvendes hvis seletåsen er for lang. <sup>18-4</sup>

! Sørg for at skulderselen sidder mellem yderkanten af skulderne og barnets hals <sup>19</sup> og <sup>20</sup>.

! Anbring autostolen på et fremadvendt sæde med en sikkerhedssele.

! Barnet skal sidde med ryggen fladt mod rygstøtten.





! IKKE som vist på billede 22

Juster eventuelt selens placering ved at indstille nakkestøttens højde.

! Nakkestøttens højde kan indstilles, mens autostolen er monteret i bilen.

! Selen må aldrig være snoet.

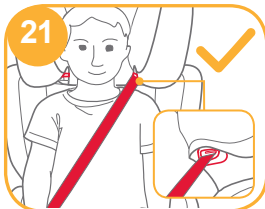

## Afmontering af betræk

Se billeder 23

Åbn de to par knapper og 6 par elastikker på bagsiden af autostolen. 23

! Træk ned for at fjerne knappen se 23-1

For afmontering følg ovenstående trin modsat.

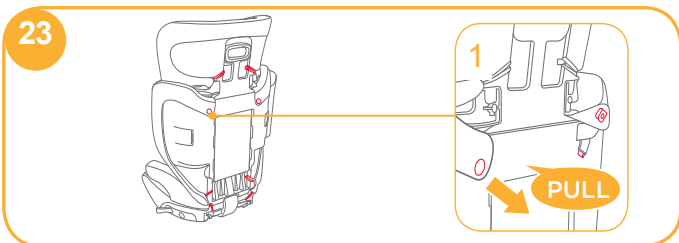

## TILBEHØR

Se billeder 24 - 26

Side Impact Shield klikkes forsigtigt på siden af autostolen. 24

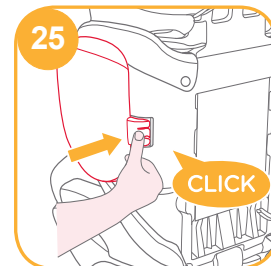
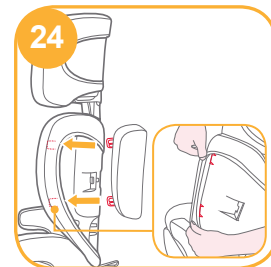

Billede af den færdig samlet stol 26



## Kopholdere

Se billeder  27



## Vedligeholdelse

- ! Betrækket kan vaskes ved maks 30 C .
- ! Må ikke stryges.
- ! Undgå tørretumbling.
- ! Benyt aldrig kemiske rensmidler eller blegemidler.
- ! Plastikdelene rengøres med mildt vaskemiddel og varmt vand.
- ! Hvis Autostolen ikke anvendes i længere tid, bør den tages ud af bilen og opbevares i et tørt køligt sted.



# KR 조이 제품을 구매해 주셔서 감사합니다

조이의 가족이 되신 것을 축하 드립니다! 당신과 당신의 귀여운 아이가 함께하는 여행에 조이도 동참 할 수 있게 되어 매우 영광입니다. 조이 트릴로 카시트는 고품격 품질과 안전인증을 받은 그룹 2/3 카시트입니다.

이 제품은 15-36kg(대략 3-12세) 유아 어린이까지 사용할 수 있습니다.

이 사용설명서를 잘 읽고 단계별에 따라 아이에게 최상의 안전과 편안함을 제공하여 주시기 바랍니다.

## 확인하세요

본 제품은 3점식 차량용 안전 벨트로 장착이 가능하며, 유럽 안전인증 ECE No. 16 또는 그에 상응하는 기준법에 적합합니다.

## 카시트

! 중요 : 추후 사용을 위해 사용 설명서를 잘 보관해 주십시오.

사용설명서를 제품 하단 오른쪽에 있는 보관함에 보관 하십시오.



## 부품 설명

조립 전에 빠진 부품이 없는지 재 확인 바랍니다. 빠진 것이 있으면 해당 업체에 연락 주시기 바랍니다. 조립 시 연장은 필요하지 않습니다.

1. 머리보호대
2. 측면보호대
3. 팔걸이
4. 베이스
5. 카시트 고정장치 고리 조절 버튼
6. 머리 보호대 높이 조절 레버
7. 차량용 어깨 벨트 고정장치
8. 카시트 고정장치 고리

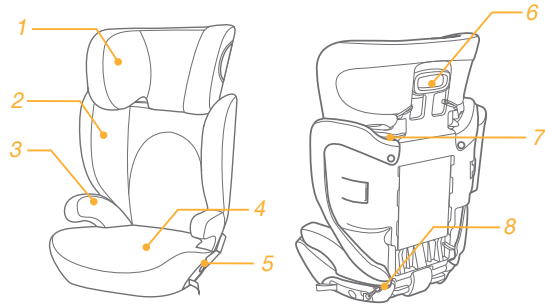

## 악세서리 (불포함)

1. 측면 충돌 보호대 (특정 모델에 한함)
2. 컵홀더 (특정 모델에 한함)



악세서는 별도 판매되며 판매국가에 따라 구매가 힘들 수도 있습니다.

## 주의

- ! 이동차량 또는 수동의자에서 사용시 떨어지지 않도록 카시트가 안전하게 잘 장착되었는지 확인하십시오.”
- ! 이 카시트는 15~36kg (대략 3~12세 또는 이하) 아동차용 어린이 보호장치입니다.
- ! 잘못된 사용방법으로 사용시 사고의 위험성을 높입니다.
- ! 절대 다른 제조사로부터 제작된 악세서리를 사용하지 마십시오.
- ! 이 설명서의 지시사항에 따라 사용하십시오.
- ! 사고통계에 따르면, 어린이들은 앞좌석에 앉는 것보다 뒷좌석에 앉는 것이 더 안전합니다. 앞좌석 에어백이 있는 차량이라면, 차량 매뉴얼을 참고하여 카시트를 장착하십시오.
- ! 절대 아이를 카시트에 혼자 두지 마십시오.
- ! 카시트를 절대 안전하게 장착하지 않은 상태로 차량에 보관하지 마십시오. 급커브, 급정거, 그리고 예상치 못한 차 사고시에 카시트가 움직여 더 큰 사고를 유발할 수 있습니다. 차량에 안전하게 장착하시거나 아니면 차량에서 제거하시기 바랍니다.

## 주의

- ! 절대 안전하게 고정되어지지 않은 가방이나 제품들과 카시트를 함께 차량에 방치 하지 마십시오. 급커브, 급정거, 그리고 예상치 못한 차 사고시에 움직여 더 큰 사고를 유발할 수 있습니다.
- ! 사고후 카시트를 교체해 주십시오. 사고후 눈에 보이지 않는 손상이 있을수 있습니다.
- ! 절대 다른 제조사로부터 제작된 부품과 함께 사용하지 마십시오.
- ! 절대 손상 또는 잃어버린 부품이 있는 카시트는 사용하지 마십시오. 절대 손상이 있는 차량 벨트와 사용하지 마십시오.
- ! 카시트를 햇빛으로 부터 차단하십시오. 아이에게 화상의 위험이 있을 수도 있습니다, 항상 아이를 앉히기 전에 카시트의겉표면과 다른 부품들을 만져 확인후 사용하십시오.
- ! 절대 다른 사람에게 사용설명서 없이 제품을 전해 주지 마십시오.
- ! 이전 사용자의 이력을 알지 못하는 카시트 또는 중고 제품을 사용하지 마십시오.

## 주의

- ! 시트가 없는 카시트를 사용하지 마십시오.
- ! 이 카시트의 사용설명서에 기술되지 않은 어떠한 부속물 사용을 금지하여 주십시오
- ! 카시트가 차 뒤쪽을 바라보게 하지 마십시오.
- ! 화상을 피하기 위해 뜨거운 액체류를 컵홀더에 놓지 마십시오.
- ! 카시트를 구입하신지 10년 이상 되신 경우 사용을 금합니다. 장기간의 자외선 그리고 장기 사용에 의해 오래된 제품은 사고시 아이가 보호 받지 못 할수도 있습니다.
- ! 시트는 카시트가 제 기능을 할 수 있는 부품중 하나로 구성되어있는 부분으로 해당 제조사에서 제공되지 않는 시트로 교체하지 마십시오.
- ! 이 카시트의 사용설명서에 기술되지 않은 어떠한 부속물 사용을 금지하여 주십시오.

## 응급상황

응급상황 및 사고가 발생했을 경우 당신의 아이에게 즉시 응급 조치를 취하고 적절한 치료를 하는 것이 가장 중요합니다.

## 제품 정보

제품 사용전 필히 사용 설명서를 읽어 보시기 바랍니다. 더 자세한 정보를 원하신다면 해당 제조업체 또는 구매처에 문의 바랍니다.

1. 이 제품은 전세계적 공용으로 쓰이는 자동차용어린이보호장치입니다. 한국안전인증과 유럽안전인증( UN ECE 44.04) 를 받은 제품으로 차량 제조사에서 제공된 차량 사용설명서에 "자동차용 어린이용 보호 장치 카시트 사용가능" 이라고 명시되어 있으면 사용 가능합니다.
- 2 자동차 제조공장에서 제공한 사용설명서에 명시된 연령대에 맞는 카시트를 올바르게 장착하십시오.
- 3 초기에 설계된 제품보다 전세계적 공용으로 쓰이는엄격한 조건아래 카시트로 구분되었습니다.

## 잠금장치(래치 시스템)와 3점식 벨트를 사용한 설치법

1. 이 카시트는 준 범용 자동차용 어린이 보호장치이며, 유럽안전기준 UN ECE NO 44,04의 안전인증을 받은 제품으로 아이소픽스 앵커시스템이 장착된 차량에 사용 가능합니다.
2. 아이소픽스 카시트 사용이 승인된 차량에 사용가능합니다. (차량에 관한 자세한 설명은 설명서를 참조하시기 바랍니다.)
3. 자세한 사항은 구입처에 문의 해 주시기 바랍니다.

제품	카시트
사용가능무게	15~36kg 유아
그룹	그룹 2/3
소재	플라스틱, 금속, 섬유원단
특허	patent pending
고객센터	에이원 1800-8561

## 카시트 조립법

### 머리보호대 조립

#### 그림 ① - ③

1. ① 과 같이 카시트를 박스에서 꺼냅니다.
2. 그림 ② 와 같이 머리보호대를 카시트 등판에 끼워 넣으십시오.

! ②-1의 머리보호대 높이 조절 레버를 누르고, 머리 보호대가 카시트 등판에 ②-2 그림처럼 딸각하고 들어갈 때까지 밀어 넣습니다.

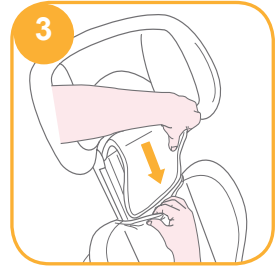
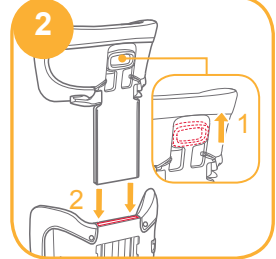

## 허리 보호대 조립

그림 4 - 6

1. 카시트 등판부분을 베이스에 부착할때, 카시트 등판을 강하게 눌러 부착하십시오. 카시트 등판에 있는 "U"모양 후크는 베이스에 있는 연결부와 맞물릴 것 입니다.

그림 4 참조

! 카시트 등판을 흔들어 리클라이닝 마운트가 잘 고정되었는지 확인하십시오.

! 카시트의 베이스를 따로 사용하지 마십시오.

2. 조립된 카시트는 그림 6을 참조하십시오.

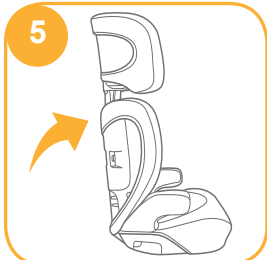
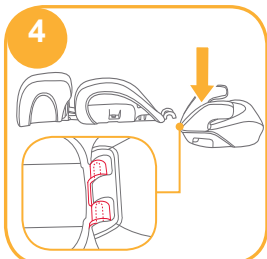

## 머리보호대 높이 조절 머리 보호대 조립

그림 7

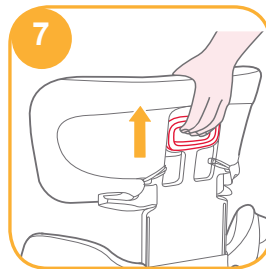

## 카시트 설치시 주의사항

그림 8 - 11

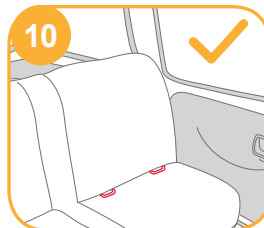
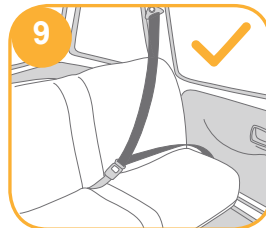
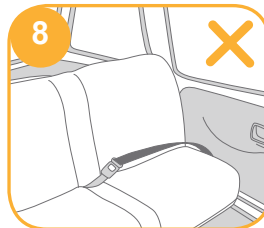

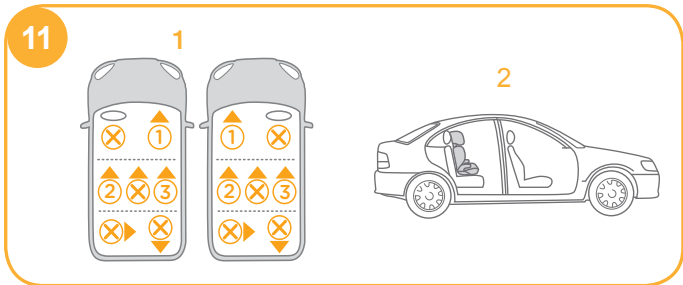

## 3점식 차량용 벨트로 설치

그림 12 - 23

ISOFIX가 장착된 차량이라면, 시트와 등판 사이에 앵커포인트가 보일 것입니다. 차량용 사용설명서에 나와 있는 앵커 모양과 사용하기 위한 필요한 것들을 확인하십시오.

1. 카시트는 전방장착 하십시오. 카시트 고정장치 고리를 차량 앵커에 그림 12와 같이 고정하십시오.

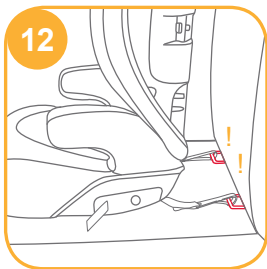

- ! 차량 제조업에서 설치가능하다고 하지않은 ISOFIX 차량에는 위 고리를 장착하지 마십시오.
2. 카시트고정장치고리를 조절하기 위해 조절 벨트를 당길시에는 카시트를 무릎이나 손으로 확실하게 눌러내리며 하십시오. 그림 13 참조.

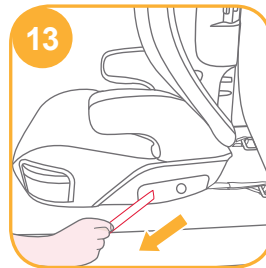

3. 카시트고정장치고리 조절 버튼을 누르며 최대한으로 늘린 후 고리를 분리 하십시오. 그림 14 참조.

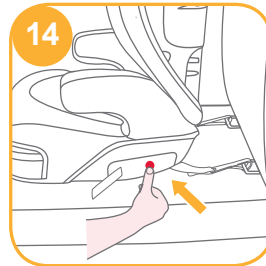

- ! 차량 제조업에서 설치가능하다고 하지않은 ISOFIX 차량에는 위 고리를 장착하지 마십시오.

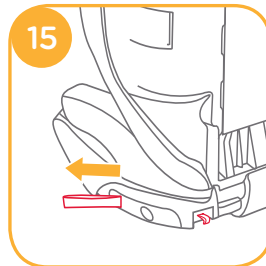



4. 반드시, 자동차 좌석의 등받이에 자동차용어린이보호장치의 등받이를 곳곳이 세워 맞닿게 설치하여, 어떠한 상황에서도 등받이가 기울어지지 않도록 합니다. 17 참조 차량용 안전벨트를 충분히 당겨 그림 18-1 와 18-2 와 같이 벨트를 통과시켜 18-3 과 같이 고정하십시오.

! 어깨벨트는 차량용 어깨벨트 고정장치를 거쳐 고정하십시오. 그림 18-1 참조

! 팔걸이 위로 차량용 안전벨트를 고정하지 마십시오. 항상 팔걸이 밑쪽으로 고정하십시오. 그림 18-2 참조

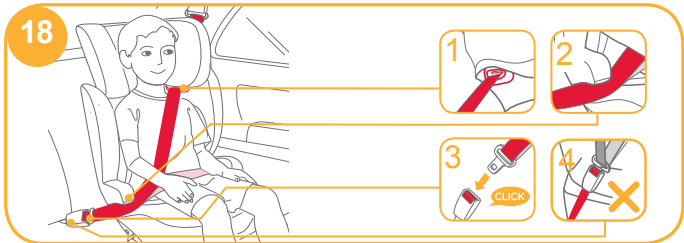
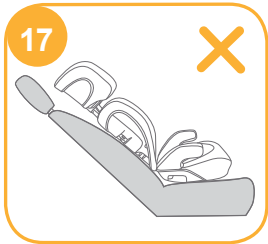

! 카시트 그림 18처럼 허리벨트는 배 아래쪽으로 고정하십시오.

! 차량용 안전벨트 버클이 카시트를 고정하기에 너무 길면 안전하게 카시트를 사용할수 없습니다. 그림 18-4 참조

! 머리보호대의 적당한 높이를 위해, 그림 19 과 같이 머리보호대의 아래면이 어린이의 어깨위에 있어야 하며, 어깨 벨트는 그림 20 에 표기된 빨간부분에 위치하여야 합니다.

! 차량 시트에 카시트를 차량용 허리외어깨 벨트를 사용하여 단단하게 고정시키십시오.

! 아이들이 카시트에 앉을때 허리가 등받이에 밀착되도록 하십시오.

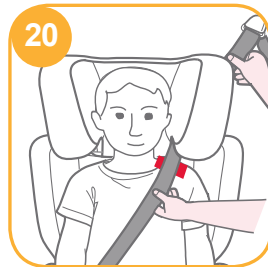

! 그림 22 과 같이 벨트를 고정시 어깨벨트를 타이트하게 당기지 마십시오.

! 만약에 벨트가 아이의 목, 머리 또는 얼굴위로 지나간다면, 머리보호대의 높이를 조절하시기 바랍니다.

! 안전벨트는 꼬이지 않도록 하십시오..

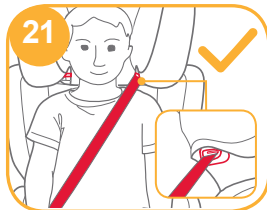

## 시트 분리 방법

그림 23

시트 뒷면의 두버튼과 그리고 6개의 고무밴드를 분리하여 분리하십시오. 그림 23 참조.

! 참조 그림 23-1 과 같이 버튼을 당겨서 분리하십시오. 다시 장착하실 경우에는 위의 설명의 순서를 반대로 진행 하십시오.

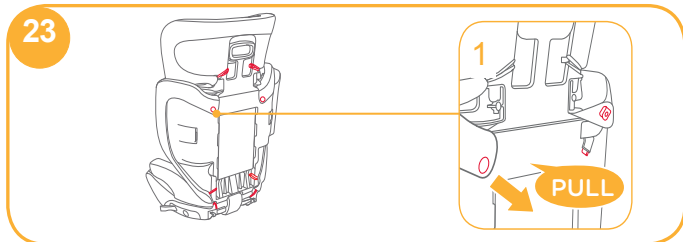

## 악세서리 (불포함)

### 측면 충돌 보호대 조립 방법

그림 24 - 26

측면보호대에 있는 구멍에 맞춰 측면 충돌보호대를 일직선으로 끼워 고정하여 설치한다. 그림 24 참조

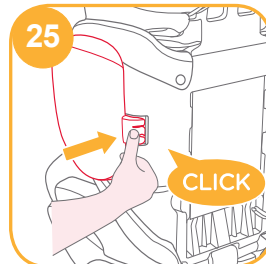
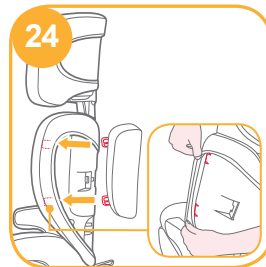

완전히 측면충돌보호대가 조립된 카 시트는 그림 26을 참조 하십시오.

# 컵홀더 사용

그림 27



## 카시트 관리 및 유지

- ! 시트와 이너시트는 30도 이하의 차가운물로 세탁하십시오.
- ! 시트를 다림질 하지 마십시오.
- ! 시트를 표백하거나 드라이 클리닝 하지 마십시오.
- ! 세탁 시 희석되지 않은 중성세제, 가솔린 또는 유기농제 사용을 금합니다. 카시트 커버에 손상을 입힐 수 있습니다.
- ! 시트를 건조시킬 때 과도한 힘으로 비틀어 짜지 마십시오. 시트에 주름이 남을 수도 있습니다.
- ! 시트를 그늘에 뉘어 말리고 건조기사용을 금합니다.
- ! 오랜 기간 동안 카시트를 사용 하지 않을 경우 차량에서 제거하여 주십시오. 아이의 손이 닿지 않는 서늘하고 건조한 곳에 보관하여 주시기 바랍니다.



## مرحباً بك في عالم Joie AR

تهانينا لانضمامك إلى عائلة Joie! كم يسرنا كوننا جزءاً من رحلة نمو طفلك الصغير، فاستخدام المقعد الداعم ذي الظهر المرتفع trillo™ من عائلة Joie أثناء القيادة يضمن لك أقصى درجات السلامة، ويندرج هذا المقعد ضمن فئة منتجات المجموعة 2/3 التي تتميز بالجودة العالية والأمان بالكامل، كما أن استخدام هذا المنتج يلائم الأطفال الذين تتراوح أوزانهم بين 15 36 كجم (تتراوح أعمارهم بين 3 أعوام و12 عاماً تقريباً)، لذا يُرجى قراءة التعليمات الواردة في هذا الدليل بعناية، واتباع جميع الخطوات الموضحة لضمان توفير قيادة مريحة وأفضل حماية لطفلك.

### الرجاء التأكد من

إمكانية تركيب هذا المقعد باستخدام حزام أمان ثلاثي النقاط قابل للضم وخاص بالبالغين، على أن يكون معتمداً وفقاً للمعيار ECE رقم 16 أو أية معايير أخرى مماثلة.

### مقعد داعم

! هام: يرجى قراءة هذا الدليل بعناية، للرجوع إليه مستقبلاً.

الرجاء الاحتفاظ بدليل التعليمات في حجرة التخزين بالجزء السفلي من المقعد كما هو مبين في الشكل على اليسار.



### قائمة الأجزاء

يرجى التأكد من توافر جميع الأجزاء قبل القيام بالتركيب، في حالة فقد أحد مكونات العربة، يرجى الاتصال بلامؤرّع المحلي. لا حاجة لاستخدام أية أدوات لتجميع المنتج.

- 5 زر الضغط
- 6 ذراع ضبط مسند الرأس
- 7 موجّه حزام الكتف
- 8 رابط المزلاج

- 1 مسند الرأس
- 2 مسند الجزء السفلي من الظهر
- 3 مسند الذراع
- 4 القاعدة

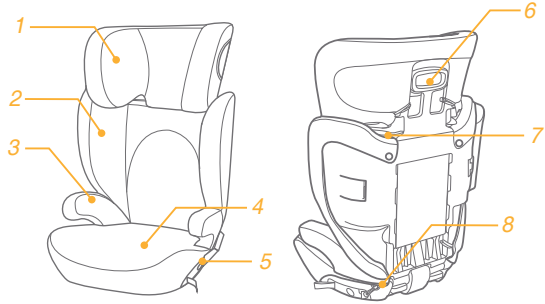

### ملحقات (قد لا تكون مرفقة)

- 1 واقي الصدمات الجانبي (متوفر في بعض الموديلات)
- 2 حوامل الأكواب (متوفرة في بعض الموديلات)

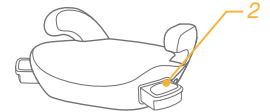

قد يتم بيع الملحقات فردياً أو قد لا تكون متاحة وهذا يرجع إلى المنطقة.

## تحذير

! يجب استبدال المقعد الداعم بعد التعرض لأي حادث من أي نوع، حيث قد تتسبب الحوادث في إلحاق أضرار بالمقعد لا يمكن رؤيتها.

! تجنب تعديل المقعد الداعم أو استخدام أية ملحقات أو قطع غيار من إنتاج جهات مصنّعة أخرى.

! تجنب استخدام المقعد الداعم في حال تلفه أو فقدان أي من أجزائه، وتجنب استخدام حزام مقعد السيارة الذي تعرض لتمزق أو اهتراء أو تلف.

! قد يصبح المقعد الداعم ساخناً للغاية في حالة تعرضه لأشعة الشمس المباشرة، كما أن ملامسة الطفل لهذه الأجزاء الساخنة قد تتسبب في إصابة بشرته بحروق؛ لذا احرص دائماً على لمس الأجزاء المعدنية أو البلاستيكية للمقعد قبل وضع طفلك فيه.

! تجنب إعطاء هذا المقعد الداعم لأي شخص دون إعطائه دليل الاستخدام هذا معه.

! تجنب استخدام المقعد الداعم إن كان سبق استخدامه من قبل أو كان ماضي استخدامه غير معروف بالنسبة لك.

! تجنب استخدام هذا المقعد الداعم دون الأجزاء المستهلكة الخاصة به.

! تجنب استخدام أي نقاط اتصال تتمتع بقدرة تحمل بخلاف تلك الواردة في التعليمات والمحددة بالمقعد الداعم.

! تجنب توجيه المقعد نحو الجزء الخلفي من السيارة.

! تجنب وضع سوائيل ساخنة في حوامل الأكواب لتفادي الإصابة بحروق.

! تجنب استخدام هذا المقعد لمدة تزيد عن 10 سنوات من تاريخ الشراء؛ حيث إن بعض الأجزاء تتحلل مع مرور الوقت أو بسبب التعرض لأشعة الشمس؛ مما يؤدي إلى عدم فعاليتها عند وقوع حادث.

! ينبغي عدم استبدال الأجزاء المستهلكة بأية خامات أخرى غير الموصى بها من جانب الجهة المصنّعة؛ حيث تعد الأجزاء المستهلكة المكوّنة لهذا المقعد جزءاً لا يتجزأ من أدائه.

## تحذير

! تأكد من تحديد مكان المقعد الداعم وتركيبه بحيث لا تتم إعاقة استخدامه بسبب مقعد متحرك أو أحد أبواب السيارة.

! صُمم هذا المقعد الداعم فقط للأطفال الذين تتراوح أوزانهم بين 15-36 كجم (وتتراوح أعمارهم بين 3 أعوام و12 عاماً أو أقل).

! يؤدي عدم استخدام هذا المقعد بطريقة صحيحة إلى زيادة خطورة الإصابة أو حدوث الوفاة جراء حالات الانعطاف الحاد أو التوقف المفاجئ أو التصادم.

! تجنب استخدام أجزاء مستهلكة من إنتاج جهات مصنّعة أخرى مع هذا المقعد الداعم، ويرجى الرجوع للموزع المعتمد فقط عند الرغبة في الحصول على قطع غيار Joie.

! تجنب استخدام المقعد الداعم بأي طريقة غير الواردة في التعليمات.

! وفقاً لإحصائيات الحوادث، يصبح الأطفال أكثر أماناً عند وضعهم بأمان بشكل جيد في المقاعد الخلفية للسيارة وليس المقاعد الأمامية، ولتجهيز السيارة بوسادة هوائية للمقعد الأمامي، يتعين الرجوع إلى دليل مالك السيارة وكذلك الاطلاع على التعليمات الواردة في هذا الدليل لتثبيت المقعد الداعم بطريقة صحيحة.

! يحظر بتاتاً ترك طفلك دون مراقبة.

! ينبغي أن تكون أحزمة مقاعد السيارة محكمة الربط وغير منثنية.

! بعد وضع طفلك في هذا المقعد الداعم، يجب وضع حزام الأمان بشكل صحيح والتأكد من وضع حزام الفخذ علي مستوى منخفض، بحيث يتم ربطه بإحكام على منطقة الحوض.

! تجنب ترك المقعد الداعم غير محكم الإغلاق داخل سيارتك؛ حيث قد يؤدي ذلك إلى سقوطه داخل السيارة وبالتالي التسبب في إصابة من بداخله في حالات الانعطاف الحاد أو التوقف المفاجئ أو التصادم؛ لذا قم بفكّه أو التأكد من ربطه بالحزام داخل السيارة.

! تجنب ترك الأمتعة أو العناصر الأخرى دون إحكام ربطها في السيارة؛ حيث قد يؤدي ذلك إلى حدوث إصابات في حالة التصادم.

## الطوارئ

في حالات الطوارئ أو الحوادث، من الضروري العناية بلاطفال عن طريق القيام بالإسعافات الأولية وتقديم العلاج الطبي فوراً.

## معلومات المنتج

يرجى قراءة جميع التعليمات الواردة في هذا الدليل قبل استخدام هذا المنتج، وإذا ساورك أي شك، فاستشر الجهة المصنعة للمقعد أو موزعِهِ.

1 هذا المقعد الداعم مقعد "العلامة"، مع العلم بأنه معتمد وفقاً لمجموعة تعديلات اللائحة 44 لعام 04 الصادرة عن لجنة الأمم المتحدة الاقتصادية لأوروبا (UN ECE) بغرض الاستخدام العام في السيارات، كما أنه متوافق مع معظم مقاعد السيارات، وليس جميعها.

2 ومن المرجح أن يتم تركيب المقعد بصورة صحيحة، في حال إعلان الجهة المصنعة في دليل السيارات التي تقدمه أن السيارة مزودة بما يتيح لها استيعاب هذا المقعد الداعم "العلامة" لهذه الفئة العمرية.

3 يتميز طراز هذا المقعد الداعم عن غيره من الطرز الأقدم بأنه "العلامة" حيث إنه مهياً للتكيف مع ظروف أكثر قسوة.

### لتركيب مع نظام المزلاج والحزام المزود بثلاث نقاط

1 يعد هذا المقعد الداعم مقعداً لتقييد حركة الطفل "شبه العلامة"، كما يعد من المنتجات المعتمدة وفقاً لمجموعة تعديلات اللائحة رقم 44 لعام 04، للاستخدام العام في السيارات، المزودة بأنظمة نقاط تثبيت ISOFIX.

2 يتوافق المقعد الداعم مع السيارات التي تحتوي على وضعيات معتمدة وفقاً للمعيار ISOFIX (كما هو موضح بلافصيل في دليل استخدام السيارة)، وذلك وفقاً لفئة المقعد الداعم ونظام تثبيته.

3 وإذا ساورك أي شك، فاستشر الجهة المصنعة للمقعد الداعم أو السيارة.

مقعد داعم

الأطفال الذين تتراوح أوزانهم بين 15 و36 كجم

المجموعة 2/3

البلاستيك والمعادن والأقمشة

براءات الاختراع بانتظار الحصول عليها

المنتج

هذا المنتج مناسب

المجموعة العامة

المواد

رقم براءة الاختراع

## تركيب مسند الرأس

راجع الصور 1 - 3

1 يكون شكل المقعد الداعم عند إخراجه من عبية

الكرتون الأصلية كما هو موضح بالشكل 1  
2 قلب مسند الرأس ومسند الجزء السفلي من الظهر كما هو موضح بالشكل. 2

! اضغط على ذراع التعديل 1- 2 ثم قم بتمرير القطعتين معاً حتى تستقرا في مكانهما. 2- 2

1

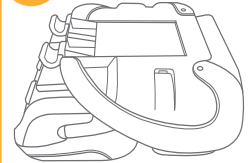

2

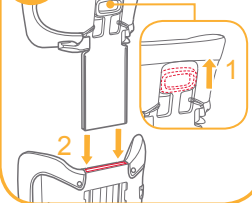

3

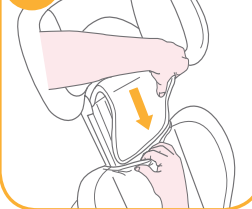

## تركيب داعم منطقة أسفل الظهر

راجع الصور 4 - 6

1 عند تثبيت مسند الظهر بإلقاعدة، يرجى الضغط على المسند لأسفل بقوة، حتى يتم تعشيق القضبان الموجودة بإلقاعدة في الخطاطيف التي تأخذ شكل الحرف "U" الموجودة أسفل مسند الظهر. 4

! قم بهز مسند الظهر للتأكد من تثبيت وضع الاتكاء بشكل صحيح.

! تجنب استخدام قاعدة هذا المقعد الداعم بصورة منفصلة.

2 يجب أن يكون الشكل النهائي لتركيب المقعد الداعم

كما في الشكل 6

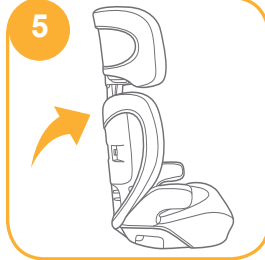
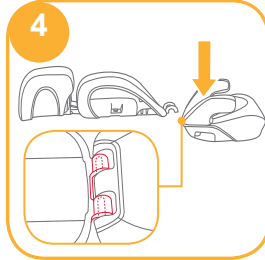

## ضبط الارتفاع

لمسند الرأس

راجع الصور 7



## تنبيهات بشأن التركيب

راجع الصور 8 - 11

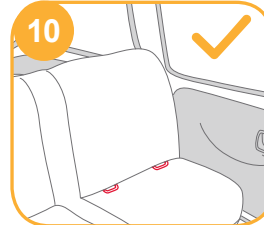
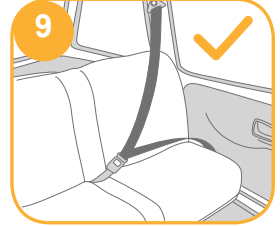
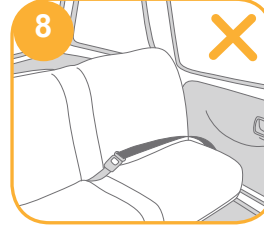

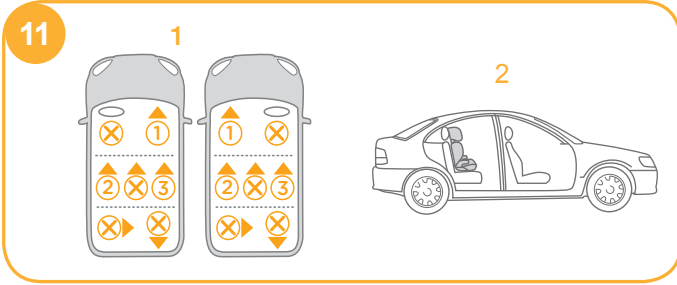

## التركيب باستخدام حزام مزود بثلاث نقاط تثبيت

راجع الصور 12 - 23

قد تكون نقاط التثبيت السفلية للسيارة مرئية في ثنية مقعد السيارة، وذلك إذا كانت السيارة لتحديد مواقع مجهزة بنظام ISOFIX. راجع دليل ملاك السيارة نقاط التثبيت وتعريفها ومتطلبات استخدامها.

1 قم بوضع المقعد الداعم بحيث يتجه نحو الأمام على مقعد سيارة متجه نحو الأمام مزود بنقاط تثبيت، ثم قم بربط موصلات المزلاج بنقاط تثبيت السيارة. 12

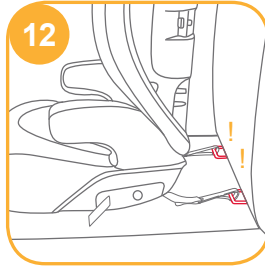

! يُحظر وضع موصلي المزلاج في نقطة تثبيت واحدة بنظام ISOFIX ما لم تسمح لك بذلك الجهة المصنّعة للسيارة.

2 تأكد من إحكام تثبيت المقعد الداعم وذلك بدفعه لأسفل باستخدام الركبة أو اليدين مع سحب حزام الضبط. 13

3 لتسهيل عملية فك الخطاف، قم بإطالة حزام الضبط لأقصى طول ممكن مع الضغط على زر الضبط. 14

! يمكن فك موصلات المزلاج لاستخدامها من المقصور ة التي تُخزن بها والموجودة في الأسفل. 15

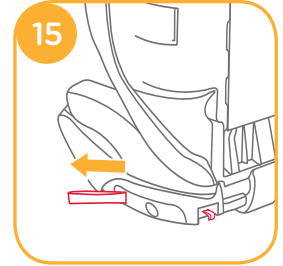
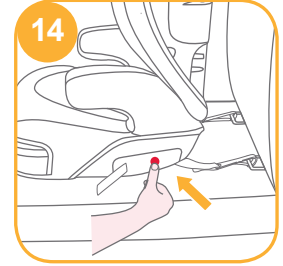
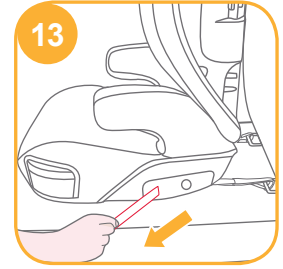



4 يرجى التأكد من أن مسند ظهر مقعد أمان الأطفال يستقر على مسند ظهر مقعد السيارة بشكل مسطح بحيث لا يكون مقعد الطفل في وضع منحني في أي حال من الأحوال. 17

الحزام 18، ثم اسجبه لأعلى. 3-18

! مرر حزام الكتف عبر الموجه الخاص به كما هو موضح في 1-18

! تجنب وضع حزام السيارة أعلى مساند الأذرع، حيث يجب تمريرها أسفل هذه المساند. 2-18

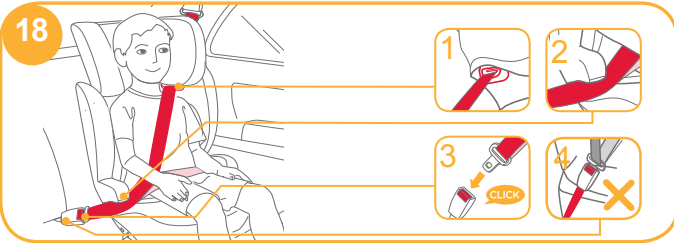

! يجب تثبيت حزام الفخذ على مستوى منخفض من الفخذين. على أن يكون المقعد الداعم كما في الشكل 18

! تجنب استخدام المقعد الداعم إذا كان مشبك حزام أمان السيارة (طرف المشبك الداخلي) طويلاً للغاية ، بما يسمح بإحكام تثبيت المقعد. 4-18

! لضمان اختيار الارتفاع المناسب لمسند الرأس، لا بد أن يتوازي الجزء السفلي لمسند الرأس مع أعلى كتف الطفل كما هو موضح في 19 مع ضرورة وضع حزام الكتف في المنطقة الحمراء كما هو موضح في 20.

! ثبت المقعد الداعم في الوجه المقابل لمقعد السيارة الموجه للأمام والمزود بحزام الكتف/الفخذ.

! احرص على أن يجلس طفلك على المقعد الداعم وأن يكون ظهره في وضع مستو ومقابلاً لظهر المقعد.



- ! ليس كما هو موضح في 21. اربط مشبك التثبيت ثم اسحبه لأعلى حزام الكتفين لإحكام ربطه.
- ! إذا استقر الحزام حول رقبة الطفل أو رأسه أو وجهه، فأعد ضبط ارتفاع مسند الرأس.
- ! تجنب التواء الحزام.

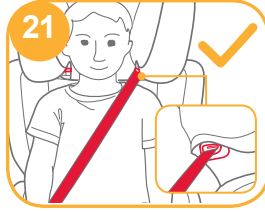

## فك الأجزاء المستهلكة

راجع الصور 23

قم بفتح زوجين من الأزرار و6 أزواج من الأشرطة المطاطية الموجودة بلاجزاء الخلفي من الأجزاء المستهلكة لإزالتها. 23

! اسحبه لأسفل لإزالة الزر كما هو موضح في 1-23

إعادة تركيب وسادة المقعد، كل ما عليك فعله هو إجراء عكس الخطوات السابقة

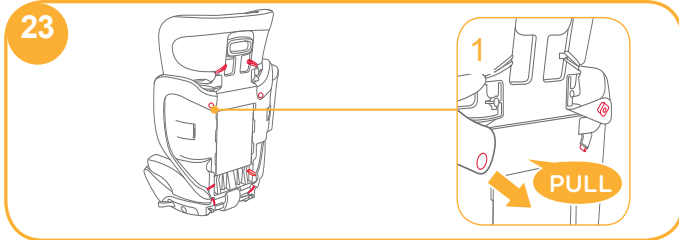

## ملحقات (قد لا تكون مرفقة عند شراء المنتج)

### تركيب واقي الصدمات الجانبي

راجع الصور 24 - 26

قم بمحاذاة واقي الصدمات الجانبي مع فتحة المثبتات البلاستيكية لمسند الجزء السفلي من الظهر ثم أدخله لإحكام القفل. 24

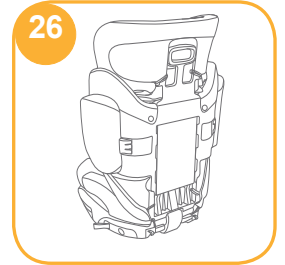
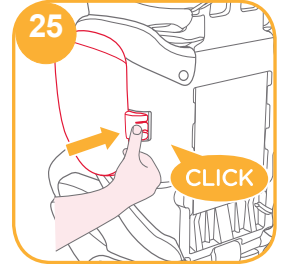
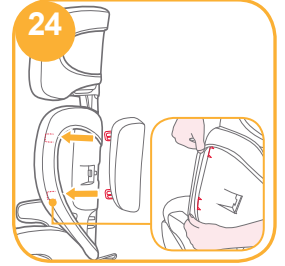

يجب أن يكون الشكل النهائي لتركيب المقعد الداعم كما في الشكل 26

## استخدام حوامل الأكواب

راجع الصور 27



## العناية والصيانة

! يرجى غسل الأجزاء المستهلكة والبطانة الداخلية بماء بارد بدرجة حرارة أقل من 30 درجة مئوية.

! تجنب كي الأجزاء المستهلكة.

! تجنب استخدام مواد التبييض أو التنظيف الجاف عند غسل الأجزاء المستهلكة.

! تجنب استخدام المنظفات المحايدة غير المخففة أو البنزين أو المذيبات العضوية الأخرى لغسل المقعد الداعم؛ حيث قد يؤدي استخدامها إلى إلحاق ضرر بلامقعد الداعم.

! تجنب التواء الأجزاء المستهلكة والبطانة الداخلية لتجفيفهما بقوة مفرطة؛ حيث قد يؤدي ذلك إلى ترك تجاعيد في البطانة الداخلية.

! يرجى تجفيف الأجزاء المستهلكة والبطانة الداخلية في الظل.

! يرجى فك المقعد الداعم من مقعد السيارة إذا كنت تنوي عدم استخدامه لمدة طويلة. ضع المقعد الداعم في مكان بارد وجاف وبعيداً عن متناول الأطفال.





Joie Children's Products (UK) Ltd,  
Venture Point, Towers Business Park,  
Rugeley, Staffordshire, WS15 1UZ

bring the kids™

Share the joy at [joiebaby.com](http://joiebaby.com)

P-IM0089L\_2