

Joie™

ECE R44.04
Group 2/3(15-36kg)

traver™

high back booster

- RU Руководство по эксплуатации
- TR Kurulum Kılavuzu
- PL Instrukcja obsługi
- CZ Návod k obsluze
- SK Návod na použitie
- AR دليل التعليمات

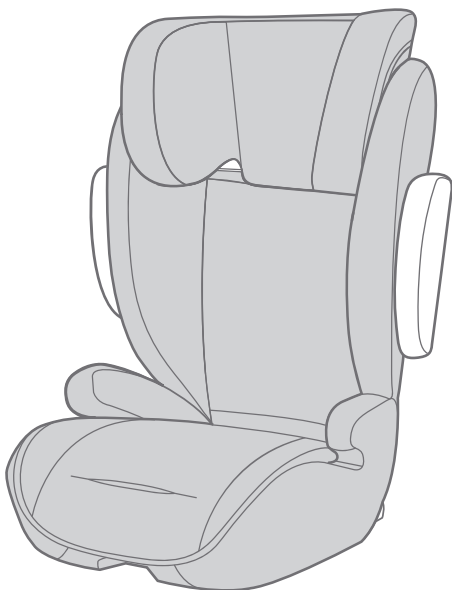

RU Вас приветствует компания Joie™

Поздравляем — вы стали частью семьи Joie! Мы рады отправиться в путь вместе с вами и вашим малышом. Бустер Joie traver™ с высокой спинкой — это высококачественное, сертифицированное удерживающее устройство для детей Групп 2/3. Данное удерживающее устройство предназначено для детей весом 15–36 кг (в возрасте приблизительно 3–12 лет). Внимательно прочтите настоящее руководство и выполняйте все рекомендации, чтобы обеспечить удобство в поездке и максимальную защиту ребенка.

Проверьте!

Данное детское удерживающее устройство-бустер сертифицировано в соответствии с директивой UN ECE № 44, с серией поправок 04. Данное детское удерживающее устройство-бустер можно установить, используя 3-точечный инерционный взрослый ремень безопасности, сертифицированный в соответствии с директивой UN ECE № 16 или аналогичными стандартами.

Детское удерживающее устройство-бустер

! ВАЖНО! СОХРАНИТЕ ДЛЯ ИСПОЛЬЗОВАНИЯ В БУДУЩЕМ. ПРОЧТИТЕ ВНИМАТЕЛЬНО!
Храните руководство по эксплуатации в отсеке для хранения, который находится в нижней части бустера, как показано на рисунке справа. Сведения о гарантии опубликованы на веб-сайте joiebaby.com

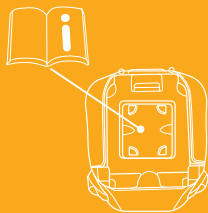

Детали изделия

Перед сборкой детского автокресла проверьте наличие всех деталей. В случае отсутствия любых деталей обратитесь в магазин, где было приобретено детское автокресло. Для сборки не требуются инструменты.

- | | |
|--------------------------------------|---|
| 1 Подголовник | 6 Рычаг для регулировки подголовника |
| 2 Нижняя опора для спины | 7 Направляющая для плечевой части ремня безопасности автомобиля |
| 3 Подлокотник | 8 Фиксатор Isosafe |
| 4 Кнопка регулировки глубины сиденья | 9 Направляющие ISOFIX |
| 5 Основание | |

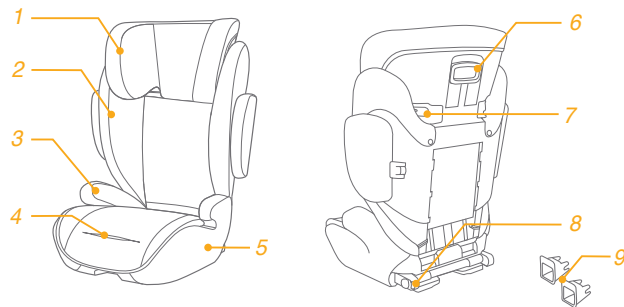

ПРЕДУПРЕЖДЕНИЯ

- ! Обязательно располагайте и устанавливайте детское удерживающее устройство-бустер так, чтобы исключить риск его зажатия подвижным сиденьем или дверью автомобиля.
- ! Данное детское удерживающее устройство-бустер предназначено ТОЛЬКО для детей весом 15–36 кг (в возрасте приблизительно 3–12 лет).
- ! В ремни безопасности автомобиля должны быть натянуты и не перекручены.
- ! Неправильное использование данного детского удерживающего устройства-бустера повышает риск причинения тяжкого вреда здоровью и смерти ребенка в случае резкого поворота, резкого торможения или аварии автомобиля.
- ! ЗАПРЕЩАЕТСЯ использовать с данным детским удерживающим устройством-бустером изделия других производителей. За запасными частями обращайтесь только к продавцу данного изделия Joie.
- ! ЗАПРЕЩАЕТСЯ использовать данное изделие в каких-либо конфигурациях, не указанных в настоящем руководстве.
- ! КАТЕГОРИЧЕСКИ ЗАПРЕЩАЕТСЯ оставлять ребенка без присмотра.

- ! КАТЕГОРИЧЕСКИ ЗАПРЕЩАЕТСЯ передавать данное детское удерживающее устройство-бустер другим лицам без настоящего руководства.
- ! ЗАПРЕЩАЕТСЯ модифицировать детское удерживающее устройство-бустер и использовать какие-либо принадлежности или детали других производителей.
- ! Поместив ребенка в данное детское удерживающее устройство-бустер, необходимо правильно пристегнуть ремень безопасности и расположить поясной ремень внизу, чтобы он плотно фиксировал область таза.
- ! После любой аварии данное детское удерживающее устройство-бустер необходимо заменить. При аварии в детском удерживающем устройстве-бустере могут образоваться скрытые повреждения.
- ! КАТЕГОРИЧЕСКИ ЗАПРЕЩАЕТСЯ оставлять детское удерживающее устройство-бустер незакрепленным в автомобиле. Незакрепленное детское удерживающее устройство-бустер может свободно перемещаться по салону автомобиля и причинить вред здоровью пассажиров и водителя при резком повороте, резком торможении или аварии. Удалите или надежно закрепите детское удерживающее устройство ремнем безопасности в автомобиле.

! В автомобиле **КАТЕГОРИЧЕСКИ ЗАПРЕЩАЕТСЯ** оставлять не закрепленными багаж и другие предметы, поскольку они могут причинить травмы при столкновении.

! **КАТЕГОРИЧЕСКИ ЗАПРЕЩАЕТСЯ** использовать детское удерживающее устройство-бустер, у которого имеются повреждения или отсутствуют детали. **ЗАПРЕЩАЕТСЯ** использовать ремень безопасности автомобиля с признаками порезов, износа или повреждений.

! Детское удерживающее устройство-бустер может сильно нагреться на солнце. Контакт с нагретыми деталями может привести к ожогам на коже ребенка. Перед тем, как посадить ребенка в детское удерживающее устройство-бустер, всегда проверяйте на ощупь температуру поверхности металлических и пластиковых деталей.

! **КАТЕГОРИЧЕСКИ ЗАПРЕЩАЕТСЯ** использовать бывшие в употреблении детские удерживающие устройства и удерживающие устройства, о прошлом которых ничего не известно.

! **ЗАПРЕЩАЕТСЯ** использовать детское удерживающее устройство-бустер без тканевых деталей.

! Заменять тканевые детали допускается только тканевыми деталями, рекомендованными производителем, т.к. тканевые детали являются неотъемлемой частью конструкции детского удерживающего устройства-бустера.

! **ЗАПРЕЩАЕТСЯ** использовать опорные точки, кроме тех, которые указаны в инструкциях и обозначены на детском удерживающем устройстве-бустере.

! **ЗАПРЕЩАЕТСЯ** устанавливать детское удерживающее устройство-бустер в направлении задней части автомобиля.

! Запрещается использовать данное детское удерживающее устройство, если оно упало со значительной высоты, ударилось о землю со значительной скоростью или имеет видимые следы повреждения. Производитель не несет ответственности за замену, если детское удерживающее устройство было повреждено в такой нештатной ситуации. В вышеуказанных случаях потребуется приобрести новое детское удерживающее устройство.

Чрезвычайные ситуации

В случае возникновения чрезвычайного происшествия или аварийной ситуации следует незамедлительно оказать ребенку первую помощь и обратиться к врачу.

Информация об изделии

Перед использованием данного изделия прочтите все инструкции в настоящем руководстве. Данное детское удерживающее устройство-бустер можно установить полууниверсальным способом с помощью системы Isosafe и 3-точечного инерционного взрослого ремня безопасности, сертифицированного в соответствии с директивой UN ECE № 16 или аналогичным стандартам, либо универсальным способом только с использованием вышеуказанного 3-точечного ремня. В случае сомнений проконсультируйтесь с производителем или продавцом детского удерживающего устройства-бустера.

Установка с помощью 3-точечного ремня

1. Это универсальное детское удерживающее устройство-бустер. Оно сертифицировано согласно директиве UN ECE № 44, с серией поправок 04 для обычного использования в автомобилях и подходит для установки в большинство автомобилей, но не во все модели автомобилей.
2. В идеальном случае производитель автомобиля должен указать в руководстве по эксплуатации автомобиля, что автомобиль рассчитан на установку универсального детского автокресла для данной возрастной группы.

3. Данное детское удерживающее устройство-бустер классифицировано как универсальное по более строгим критериям, чем критерии, применявшиеся для оценки предыдущих изделий, не сопровождавшихся данным уведомлением.

Установка с системой Isosafe и 3-точечным ремнем

1. Это полууниверсальное детское удерживающее устройство-бустер. Оно сертифицировано согласно правилам UN ECE 44, 04 с серией поправок для общего использования в автомобилях, оснащенных системами анкерного крепления ISOFIX.
2. Установка производится в автомобиле на сиденья с креплениями ISOFIX (указаны в руководстве по эксплуатации автомобиля), в зависимости от категории детского удерживающего устройства-бустера и средств фиксации.
3. В случае появления сомнений обращайтесь к производителю детского удерживающего устройства-бустера или производителю автомобиля.

Изделие:	детское удерживающее устройство-бустер
Подходит для детей:	вес 15–36 кг (возраст приблизительно 3–12 лет)
Весовая группа:	Группа 2/3

Сборка детского удерживающего устройства-бустера

См. рисунки 1 - 5

1. Сначала сожмите фиксатор регулировки подголовника, затем сдвиньте его под тканевой чехол нижней опоры для спины, чтобы соединить их вместе. 1
- ! УДОСТОВЕРЬТЕСЬ, что две детали надежно соединены вместе, потянув их.
2. Чтобы присоединить спинку к основанию, наденьте крюки нижней опоры для спины на перекладину основания. 2
3. Откиньте спинку вверх, удерживая сиденье-бустер, чтобы спинка защелкнулась в вертикальном положении. 3

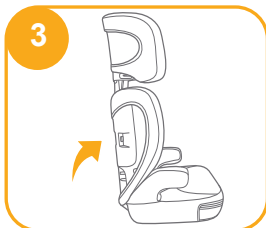
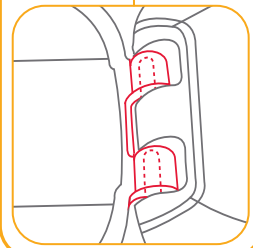
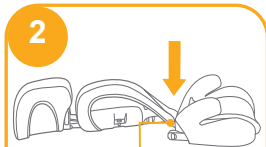
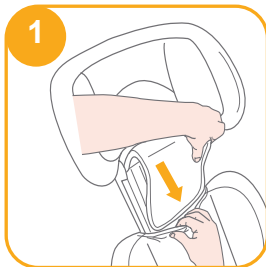

4. Совместите боковой защитный экран с прорезями в пластмассовых креплениях нижней опоры для спины и затем вставьте его, чтобы зафиксировать. 4 5

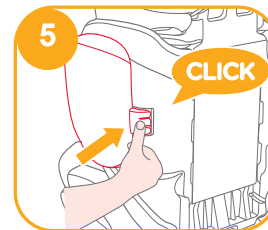
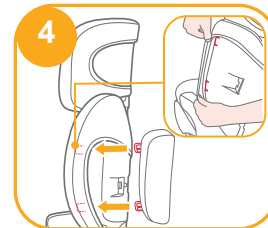

Регулировка сиденья

См. рисунки 6

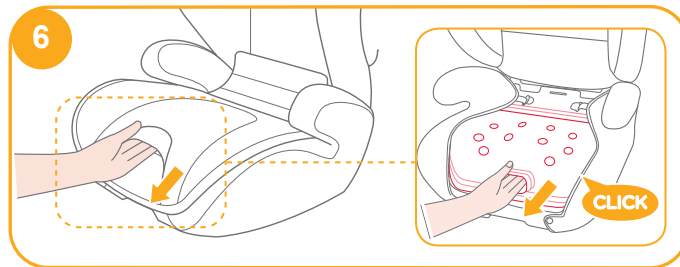

Регулировка высоты подголовника

См. рисунки 7

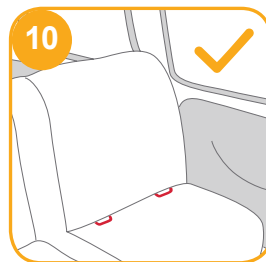
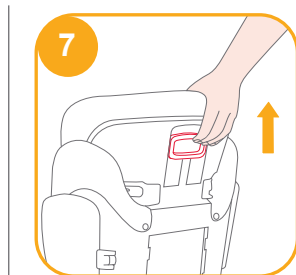

Сверьтесь со списком креплений в автомобиле, где указаны допустимые места установки детского автокресла.

Особенности установки

См. рисунки 8 - 11

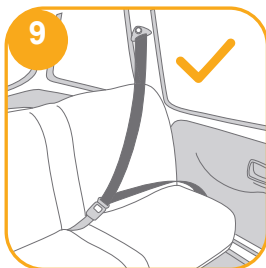
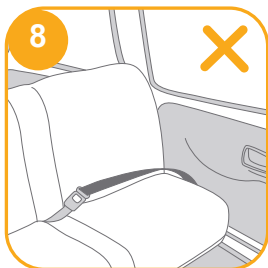

Установка с использованием системы Isosafe и 3-точечного ремня или с использованием только 3-точечного ремня

(Установка лицом по ходу движения; для детей весом 15–36 кг; возраст 3–12 лет)

См. рисунки 12 - 24

Если автомобиль оснащен креплением ISOFIX, нижние точки анкерного крепления могут быть видны на стыке спинки и сиденья в автомобиле. Точное расположение, маркировка и требования к эксплуатации креплений приведены в руководстве по эксплуатации автомобиля.

1. Установите направляющие ISOFIX в точки анкерного крепления ISOFIX. **12**
Направляющие ISOFIX защищают поверхность автомобильного сиденья от повреждений. Также они служат в качестве направляющих для фиксаторов Isosafe.

2. Нажмите кнопку регулировки Isosafe, чтобы извлечь фиксаторы Isosafe. **13**

Разверните фиксаторы Isosafe на 180 градусов так, чтобы они были направлены в сторону направляющих ISOFIX. **14**

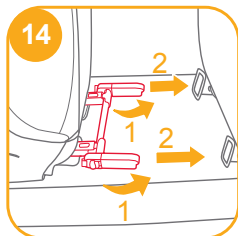
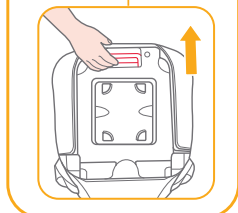
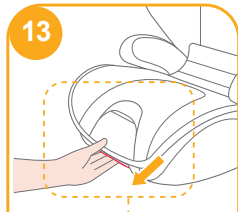
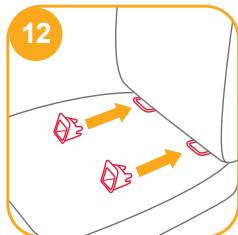

3. Совместите фиксаторы Isosafe с анкерными креплениями ISOFIX и вставьте оба фиксатора Isosafe в точки анкерного крепления ISOFIX до щелчка. **15**

! Удостоверьтесь, что оба фиксатора Isosafe надежно закреплены в точках анкерного крепления ISOFIX. Индикаторы на обоих фиксаторах Isosafe должны быть полностью зеленого цвета. **15 -1**

! Проверьте надежность установки детского удерживающего устройства-бустера, потянув за оба фиксатора Isosafe.

4. Снятие детского удерживающего устройства-бустера

А. Чтобы снять детское удерживающее устройство-бустер с автомобильного сиденья, нажмите дополнительную кнопку фиксатора **16 -1**, а затем кнопку фиксаторов Isosafe **16 -2**.

В. Поверните крепления Isosafe на 180 градусов и затем нажмите кнопку регулировки Isosafe, чтобы убрать крепления Isosafe. **17**

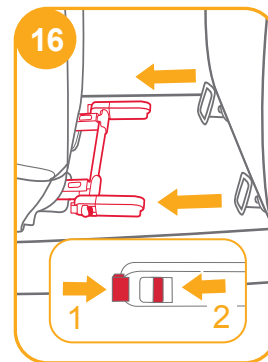
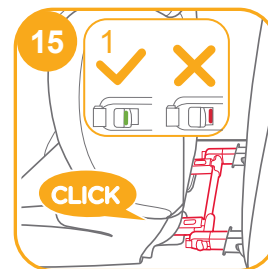

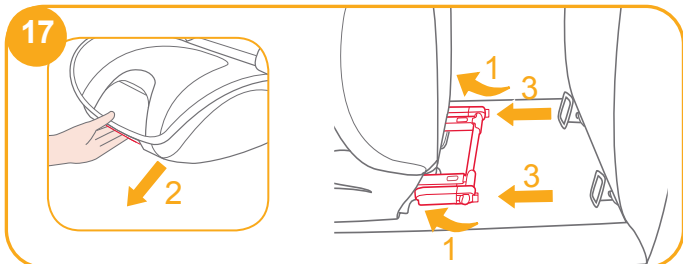

! Вытяните автомобильный ремень безопасности, пропустите его по пути ремня 20 и затем пристегните его. 20 -3



! Также можно установить с использованием только 3-точечного ремня. (См. рисунки 20 - 24)

! Проведите плечевую часть ремня безопасности через плечевую направляющую для ремня безопасности, как показано на 20 -1.

! ЗАПРЕЩАЕТСЯ располагать ремень безопасности автомобиля поверх подлокотников. Он должен проходить под подлокотниками. 20 -2

! Детское удерживающее устройство-бустер запрещается использовать, если пряжка ремня безопасности (гнездовая часть) слишком длинная и не позволяет надежно закрепить детское удерживающее устройство-бустер. 20 -4

! Поместив ребенка в данное детское удерживающее устройство-бустер, необходимо правильно пристегнуть ремень безопасности и расположить поясной ремень внизу, чтобы он плотно фиксировал область таза. 20

! Для установки подголовника на правильную высоту НЕОБХОДИМО расположить нижнюю часть подголовника на уровне верха плеч ребенка, как показано на рис. 21. При этом плечевая часть ремня безопасности должна располагаться в красной зоне, как показано на рис. 22

! Установите детское удерживающее устройство-бустер вплотную к спинке автомобильного сиденья, расположенного по ходу движения и оснащенного наплечно-поясным ремнем безопасности.



! Расположите ребенка таким образом, чтобы он облокачивался спиной вплотную к спинке детского удерживающего устройства-бустера.

! Застегните пряжку и подтяните плечевую часть ремня. 23 (Неправильная установка: 24.)

! Если ремень проходит по горлу, голове или лицу ребенка, измените высоту подголовника.

! Ремень не должен быть перекручен.



! Клин вкладыша после извлечения следует хранить в недоступном для детей месте. 28

Чтобы установить подкладку сиденья, выполните указанные шаги в обратном порядке.

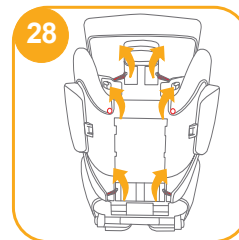
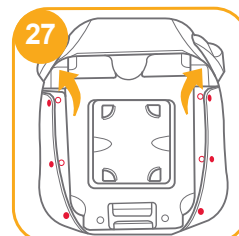

Снятие деталей из ткани

См. рисунки 25 - 28

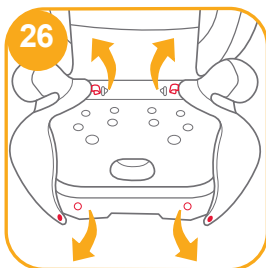
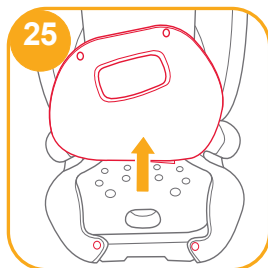

Обслуживание и уход

- ! Стирайте тканевые детали и внутреннюю обивку в холодной воде при температуре не выше 30°C.
- ! Запрещается гладить тканевые детали.
- ! Запрещается отбеливать и подвергать тканевые детали химчистке.
- ! Запрещается использовать для чистки детского удерживающего устройства-бустера неразбавленные нейтральные моющие средства, бензин и другие органические растворители. Это может привести к повреждению детского удерживающего устройства-бустера.
- ! Не скручивайте тканевые детали и внутреннюю обивку при сушке. От этого на тканевых деталях и внутренней обивке могут появиться складки.
- ! Вывешивайте тканевые детали и внутреннюю обивку для просушки в тени.
- ! Если детское удерживающее устройство-бустер не используется в течение длительного времени, извлекайте его из автомобиля. Поместите детское удерживающее устройство-бустер в прохладное сухое место, недоступное для детей.



TR Joie™'ye Hoş Geldiniz

Joie ailesine katıldığınız için tebrikler! Çocuğunuzla olan yolculuğunuzda size katılmaktan büyük bir heyecan duyuyoruz. Joie traver™ serisi yüksek sırtlı koltukla seyahat ederken, yüksek kaliteli, tam sertifikalı güvenlik Grup 2/3 destek kullanırsınız. Bu ürün 15 - 36 kg arası kiloya sahip (yaklaşık 3 - 12 yaş) çocuklar için kullanıma uygundur. Rahat bir sürüş ve çocuğunuz için en iyi korumayı sağlamak üzere lütfen bu kılavuzu dikkatle okuyun ve her bir adımı izleyin.

Lütfen onaylayın

Bu araç koltuğu, UN ECE yönetmeliği 44, 04 serisi değişikliklere göre onaylanmıştır. Bu araç koltuğu, UN ECE yönetmeliği 16 veya diğer eş değer standartları karşılayan 3 noktalı geri çekilebilir yetişkin emniyet kemeri kullanılarak kurulabilir.

Araç Koltuğu

! ÖNEMLİ: İLERİDE BAŞVURMAK İÇİN SAKLAYIN. LÜTFEN DİKKATLE OKUYUN.

Lütfen talimat kılavuzunu, sağdaki şekilde gösterildiği gibi koltuğun altındaki bölmede saklayın.

Garanti bilgileri için lütfen joiebaby.com adresindeki web sitemizi ziyaret edin.

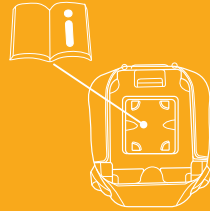

Parça Listesi

Montajdan önce tüm parçaların olduğundan emin olun. Eksik parça varsa lütfen yerel satıcınıza başvurun. Montaj için alet gerekli değildir.

- 1 Kafa Desteği
- 2 Alt Sırt Desteği
- 3 Kolçak
- 4 Koltuk Derinlik Ayarı Düğmesi
- 5 Taban
- 6 Kafa Desteği Ayar Kolu
- 7 Omuz Kemeri Kılavuzu
- 8 Isosafe Bağlayıcı
- 9 ISOFIX Kılavuzları

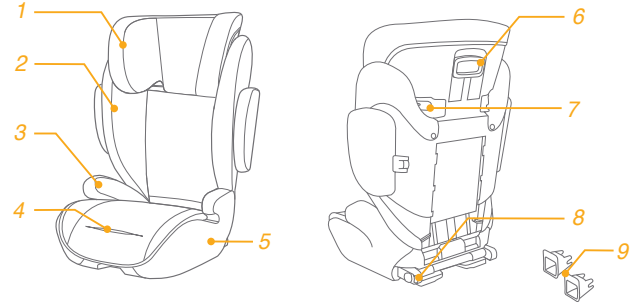

UYARI

- ! Koltuğu, hareketli koltukla veya aracın kapısına sıkışmayacağı şekilde konumlandırmaya ve kurmaya çok dikkat edin.
- ! Bu koltuk SADECE 15 - 36 kg arası kiloya sahip (yaklaşık 3 - 12 yaş) çocuklar için tasarlanmıştır.
- ! Araç koltuğunun tüm kemerleri sıkılmalıdır ve bükülmemelidir.
- ! Bu koltuğun uygun biçimde kullanılmaması, keskin bir dönüş, ani durma veya çarpma durumunda ciddi yaralanma ya da ölüm riskini yükseltir.
- ! Diğer üreticilerin tekstil malzemelerini bu koltukla birlikte kullanmayın. Yalnızca Joie yedek parçaları için perakende satıcınızla görüşün.
- ! Talimatlarda gösterilmeyen hiçbir kurulumda KULLANMAYIN.
- ! Çocuğunuzu ASLA yalnız bırakmayın.
- ! Bu koltuğu, bu kılavuz olmadan ASLA başka birine vermeyin.
- ! Koltuğunuzu DEĞİŞTİRMEYİN veya diğer üreticilerin sağladığı aksesuarları ya da parçaları KULLANMAYIN.
- ! Çocuğunuz bu koltuğa yerleştirildikten sonra, emniyet kemeri doğru biçimde kullanılmalı ve her kucak kayışı, leğen kemiği bölgesi sıkıca oturacak şekilde takılmalıdır.

- ! Her türlü kazadan sonra koltuğu değiştirin. Bir kaza, koltuk üzerinde göremeyebileceğiniz hasara neden olabilir.
- ! Aracınızda bir koltuğu güvenliği alınmamış biçimde ASLA bırakmayın. Güvenli olmayan bir koltuk, keskin bir dönüş, ani durma veya çarpma durumunda etrafa fırlayıp araç içindekileri yaralayabilir. Koltuğu kaldırmaya veya araçta kemerle sabitlendiğinden emin olun.
- ! Araç içinde bavul veya diğer nesnelere güvenli olmayan biçimde ASLA bırakmayın; çarpışma durumunda yaralanmalara neden olabilirler.
- ! Hasar görmüşse veya parçalar kayıpsa koltuğu ASLA kullanmayın. Kesik, yıpranmış veya hasarlı bir emniyet kemeri KULLANMAYIN.
- ! Güneş altında bırakılan koltuk çok ısınabilir. Bu parçalarla temas etmesi çocuğunuzun cildini yakabilir. Çocuğunuzu koltuğa yerleştirmeden önce her zaman metal veya plastik parçaların yüzeyine dokununuz.
- ! ASLA ikinci el koltuk veya kullanım geçmişini bilmediğiniz koltuğu kullanmayın.
- ! Bu koltuğu tekstil malzemeleri olmadan KULLANMAYIN.
- ! Koltuk performansının önemli bir parçasını oluşturduğundan, tekstil malzemeleri üretici firmanın önerdiğinin dışındakilerle değiştirilmemelidir.
- ! Talimatlarda açıklananlar ve koltukta belirtilenler dışında hiçbir yük taşıma temas noktası KULLANMAYIN.

! Koltuđu aracın arkasına bakacak řekilde YERLEŐTİRMEYİN.

! Çocuk koltuđu ciddi bir yükseklikten düřmüřse, yüksek bir hızla zemine çarpmışsa veya gözle görölür hasar belirtileri varsa lütfen bu çocuk koltuđunu kullanmayın. Çocuk koltuđunun bu anormal kořullar altında hasar görmesi durumunda deđiřtirme sorumluluđumuz yoktur. Sözü edilen durumlardan herhangi biri olduđunda yeni bir çocuk koltuđunun satın alınması gerekecektir.

Acil durum

Acil durum veya kaza hâlinde, çocuđunuza hemen ilk yardım ve tıbbi tedavi uygulanmasını sađlamak çok önemlidir.

Ürün Bilgisi

Bu ürünü kullanmadan önce bu kılavuzdaki tüm talimatları okuyun. Bu koltuk, Isosafe sistemi ve UN ECE yönetmeliđi 16 ya da eř deđer standartları karřılayan 3 noktalı geri çekilebilir yetiřkin emniyet kemeri kullanılarak yarı evrensel biçimde veya yalnızca sözü edilen 3 noktalı kemer kullanılarak evrensel biçimde kurulabilir. řüphe duyulması durumunda koltuk üreticisine veya satıcısına danıřın.

3 noktalı kayıřla kurulum için

1. Bu koltuk 'Evrensel' bir çocuk koltuđudur. Araçlarda genel kullanıma yönelik UN ECE yönetmeliđi 44, 04 serisi deđiřiklikleri karřılar ve tamamına olmasa da çođu araç koltuđuna uyum sađlar.
2. Aracın kullanım kılavuzunda araç üreticisi tarafından belirtilmişse, araca bu yař grubuna yönelik bir 'Evrensel' çocuk koltuđunun dođru biçimde takılabilmesi mümkündür.
3. Bu koltuk, bu notun yer almadıđı eski tasarımlara uygulananlardan daha zorlu kořullar altında 'Evrensel' olarak sınıflandırılmıştır.

Isosafe Sistemi ve 3 noktalı kemerle kurulum için

1. Bu koltuk 'Yarı Evrensel' bir çocuk koltuğudur. ISOFIX tutturma sistemi bulunan araçlarda genel kullanıma yönelik UN ECE yönetmeliği 44, 04 serisi değişiklikleri karşılar.
2. Koltuğun ve bağlantı düzeneğinin kategorisine bağlı olarak, ISOFIX konumları olarak (araç el kitabında ayrıntılarıyla belirtildiği şekilde) onaylı konumlara sahip araçlara takılabilir.
3. Şüphe duyulması durumunda koltuk üreticisine veya araç üreticisine danışın.

Ürün Araç Koltuğu

Uygunluk: 15 - 36 kg arası kiloya sahip (yaklaşık 3 - 12 yaş) çocuklar

Kitle Grup Grup 2/3

Koltuk Montajı

bkz. görüntü 1 - 6

1. Öncelikle baş destek ayarlamada mandalını sıkıştırın ve ardından bunları birbirine bağlamak için kumaş kapağının alt sırt desteğine kaydırın. 1

! Birlikte sıkı biçimde geçtiklerinden emin olmak için iki parçayı çekerek kontrol edin.

2. Koltuk sırtlığını tabana tutturmak için, alt sırt desteğini tabandaki koltuk çubuğu menteşesine takın. 2
3. Sırt kısmı dik konuma gelene kadar bebek koltuğunu tutarak sırt kısmını yukarı doğru itin. 3

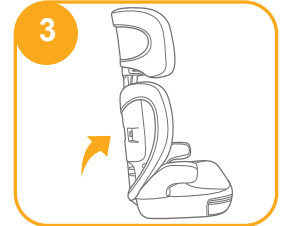
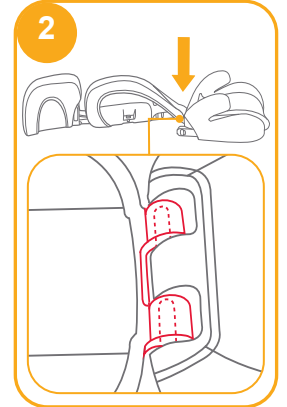
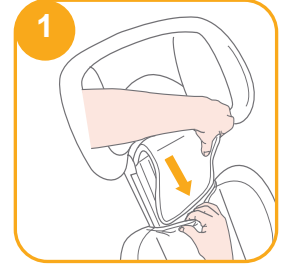

4. Yan darbe koruyucuyu alt sırt desteği plastik montaj noktalarının yuvasıyla hizalayın ve kilitlemek için geçirin. 4 5

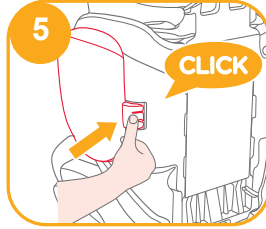
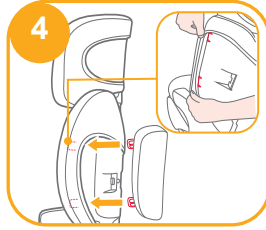

Yükseklik Ayarı – Kafa Desteği için

bkz. görüntü 7

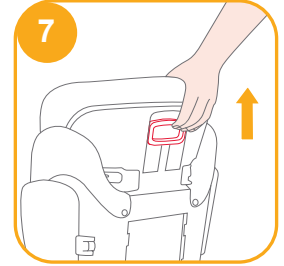

Kurulumla İlgili Konular

bkz. görüntü 8 - 11

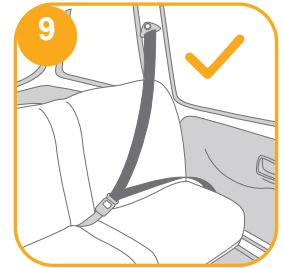
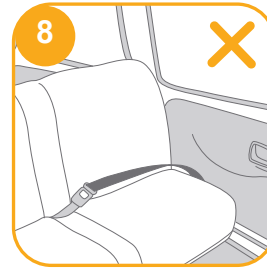

Koltuğu ayarlayın

bkz. görüntü 6

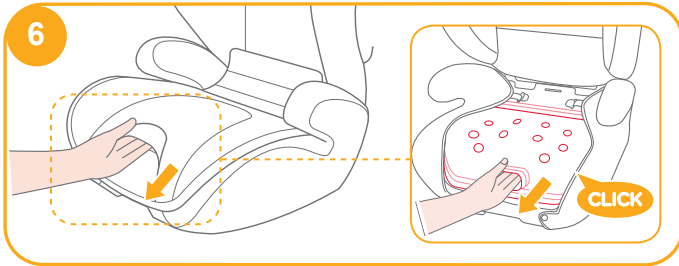

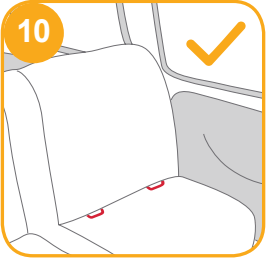

Isosafe Sistemi ve 3 noktalı kemer veya yalnızca 3 noktalı kemer kullanımıyla kurulum

(Öne Bakar Mod/ 15 - 36 kg / 3 -12 yaş arası çocuklar için)

bkz. görüntü 12 - 24

Araç ISOFIX ile donatılmışsa, araç alt tutturma noktaları araç koltuğu kıvrımında görülebilir. Tam konumlar, tutturma tanımı ve kullanıma yönelik gereksinimler için aracınızın el kitabına bakın.

1. ISOFIX kılavuzlarını ISOFIX tutturma noktalarına geçirin. 12 ISOFIX kılavuzları, araç koltuğunun yüzeyini yırtılmaktan koruyabilir. Isosafe bağlayıcılarını da yönlendirebilirler.

2. Isosafe bağlayıcılarını çekip çıkarmak için Isosafe ayarlama düğmesine basın. 13

Isosafe bağlayıcıları, ISOFIX kılavuzlarının yönünde bakar duruma gelene kadar 180 derece döndürün. 14

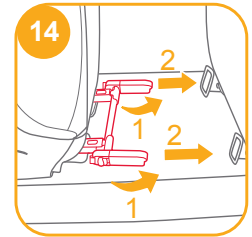
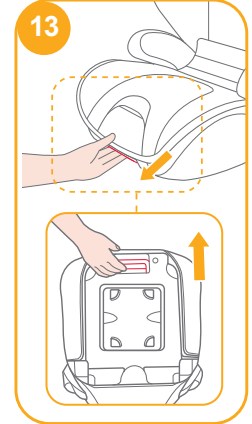
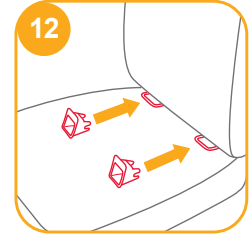

3. Isosafe bağlayıcılarını ISOFIX tutturma noktalarıyla hizalayıp, her iki Isosafe bağlayıcıyı ISOFIX tutturma noktalarına takın. 15

! Her iki Isosafe bağlayıcının da ISOFIX tutturma noktalarına güvenli biçimde takıldığından emin olun. Her iki Isosafe bağlayıcıdaki göstergelerin rengi tamamen yeşil olmalıdır. 15 -1

! Her iki Isosafe bağlayıcıyı çekerek, koltuğun güvenli bir şekilde takıldığını kontrol edin.

4. Koltuğu çıkarmak için:

a. Önce ikincil kilitleme düğmesine 16 -1, ardından koltuğu araç koltuğundan ayırmadan önce Isosafe bağlayıcılardaki düğmeye 16 -2 basın.

b. Isosafe bağlayıcıları 180 derece döndürüp, Isosafe bağlayıcıları katlamak için Isosafe ayarlama düğmesine basın. 17

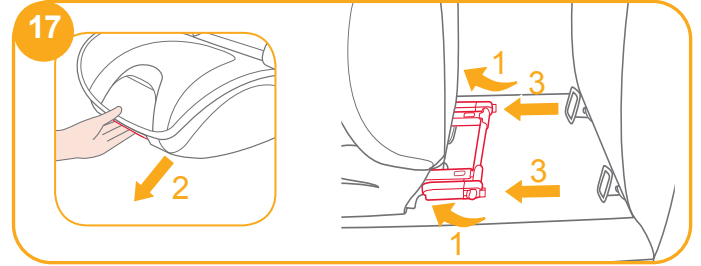
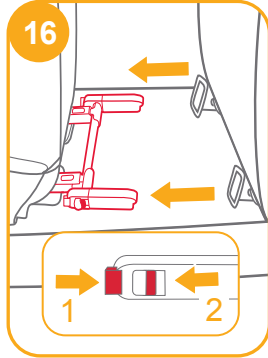
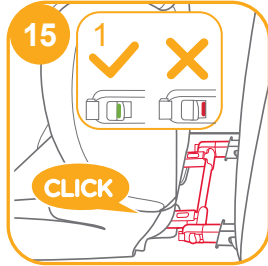

! Araç emniyet kemerini çekin ve kemer yolundan 20 geçirip bağlayın. 20 -3



! Yalnızca 3 noktalı kemer kullanılarak da kurulabilir. (bkz. görüntü 20 - 24)

- ! Omuz kemerini, 20 -1'de gösterilen omuz kemeri kılavuzu boyunca konumlandırın.
- ! Araç emniyet kemerini kolçakların üzerinde konumlandırmayın. Kolçakların altından geçmelidir. 20 -2
- ! Araç emniyet kemeri tokası (dışı toka ucu), koltuğu güvenli biçimde tutturmak için çok uzunsa koltuk kullanılamaz. 20 -4
- ! Çocuğunuz bu koltuğa yerleştirildikten sonra, emniyet kemeri doğru biçimde kullanılmalı ve her kucak kayışı, leğen kemiği bölgesi sıkıca oturacak şekilde takılmalıdır. 20
- ! Doğru kafa desteği yüksekliğinin elde edildiğinden emin olmak için, koltuk başlığının altı, 21'de gösterildiği gibi çocuğun omuzlarının üstüyle hizalı OLMALIDIR ve omuz kemeri, 22'de gösterildiği gibi kırmızı bölgede konumlandırılmalıdır.
- ! Koltuğu, kucak/omuz kemeriyle donatılmış öne bakan araç koltuğunun arkasına karşı sıkıca yerleştirin.



- ! Çocuğunuzu, sırtı koltuğun arkasıyla düz biçimde olacak şekilde koltuğa oturtun. Tokayı takın ve sıkmak için omuz kemerinde yukarı çekin. 23 (Yanlış kurulum. 24)
- Kemer çocuğun boynu, kafası veya yüzü boyunca ilerliyorsa, kafa desteği yüksekliğini yeniden ayarlayın.
- Kemer bükülmemelidir.



Tekstil Malzemelerini Ayırma

bkz. görüntü 25 - 28

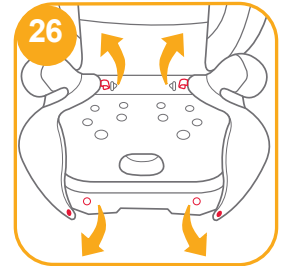
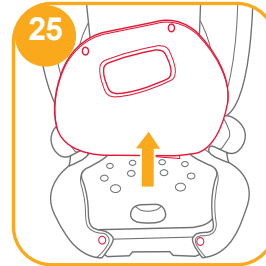

! Ekleninin takozunu çıkardıktan sonra lütfen çocuğun erişemeyeceği bir yerde saklayın.

28

Koltuk minderini yeniden takmak için yukarıdaki adımları ters yönde izlemeniz yeterlidir.

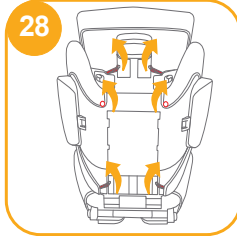

Bakım ve Koruma

- ! Tekstil malzemelerini ve iç dolguyu 30°C'nin altındaki soğuk suyla yıkayın.
- ! Yumuşak malzemeleri ütülemeyin.
- ! Yumuşak malzemeleri çamaşır suyuyla yıkamayın veya kuru temizlemeye vermeyin.
- ! Koltuğu yıkamak için, sulandırılmamış doğal deterjan, benzin veya diğer organik çözücüleri kullanmayın. Koltuğa zarar verebilir.
- ! Tekstil malzemelerini ve iç dolguyu, kurutmak için aşırı kuvvetle bükmeyin. Bu, tekstil malzemelerinde ve iç dolguda kırışıklıklara neden olabilir.
- ! Lütfen tekstil malzemelerini ve iç dolguyu gölgede asarak kurutun.
- ! Uzun bir süre kullanılmayacaksa lütfen koltuğu aracın koltuğundan çıkarın. Koltuğu çocuğunuzun erişemeyeceği serin ve kuru bir yere koyun.



PL Witamy w Joie™

Gratulujemy zostania członkiem rodziny Joie! Bardzo się cieszymy z możliwości wspólnego podróżowania z Państwa dzieckiem. Podczas podróży z fotelikiem samochodowym Joie traver™, możesz być pewny użytkowania wysokiej jakości, oznakowanego certyfikatem bezpieczeństwa fotelika samochodowego z grupy 2/3. Ten produkt nadaje się dla dzieci o masie ciała 15 - 36 kg (około 3 - 12 lat). Prosimy o uważne przeczytanie tej instrukcji i wykonanie każdej czynności, aby zapewnić wygodną jazdę i najlepsze zabezpieczenie dziecka.

Upewnij się

Ten fotelik samochodowy jest zgodny z przepisami UN ECE 44, seria poprawek 04. Ten fotelik samochodowy może być zainstalowany za pomocą 3-punktowego bezwładnościowego pasa bezpieczeństwa dla dorosłych, zgodnego ze standardem 16 UN ECE lub innymi równoważnymi standardami.

Fotelik samochodowy

! WAŻNE: ZACHOWAJ DO WYKORZYSTANIA W PRZYSZŁOŚCI. NALEŻY PRZECZYTAĆ UWAŻNIE.

Instrukcję obsługi należy trzymać we wnętrzu, w dolnej części podstawki, jak pokazano na rysunku po prawej.

W celu uzyskania informacji o gwarancji, należy odwiedzić naszą stronę internetową, pod adresem joiebaby.com

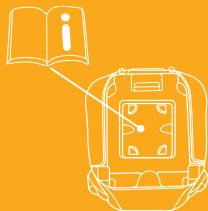

Wykaz części

Przed montażem należy się upewnić, że dostępne są wszystkie części. Jeśli którejś z części brakuje, należy się skontaktować z lokalnym sprzedawcą. Do montażu nie są potrzebne żadne narzędzia.

- 1 Zagłówek
- 2 Dolne oparcie pleców
- 3 Podłokietnik
- 4 Przycisk regulacji głębokości siedzenia
- 5 Podstawa
- 6 Dźwignia regulacji zagłówka
- 7 Prowadnica pasa naramiennego
- 8 Złącze Isosafe
- 9 Prowadnice ISOFIX

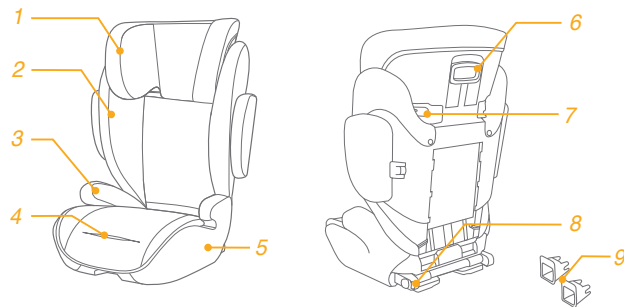

OSTRZEŻENIE

- ! Należy zwrócić uwagę na umiejscowienie i instalację fotelika, aby nie został uchwycony przez ruchome siedzenia lub drzwi pojazdu.
- ! Ten fotelik samochodowy jest przeznaczony WYŁĄCZNIE dla dzieci o masie ciała 15 - 36 kg (około 3 - 12 lat lub młodszych).
- ! Wszelkie pasy powinny być naprężone i nie skręcone.
- ! Nieprawidłowe użycie tego fotelika zwiększa niebezpieczeństwo poważnych obrażeń lub śmierci podczas ostrego skrętu, nagłego zatrzymania lub zderzenia.
- ! Z tym fotelikiem NIE NALEŻY używać tekstyliów pochodzących od innych producentów. Skontaktuj się ze sprzedawcą w celu ustalenia możliwości nabycia części zamiennych wyłącznie pochodzących od Joie.
- ! NIE należy stosować w jakiegokolwiek konfiguracji nie pokazanej w instrukcjach.
- ! NIGDY nie zostawiaj swojego dziecka bez opieki.
- ! NIGDY nie należy dawać tego produktu komukolwiek bez przekazania mu także tej instrukcji.
- ! NIE należy modyfikować tego produktu ani używać akcesoriów albo części dostarczonych przez innych producentów.

- ! Po umieszczeniu dziecka w foteliku, należy właściwie założyć pas bezpieczeństwa i upewnić się, że każdy pas biodrowy jest założony odpowiednio nisko, aby pewnie podtrzymywał biodro.
- ! Fotelik samochodowy należy wymienić po każdym wypadku. Wypadek może spowodować niewidoczne uszkodzenie fotelika.
- ! NIGDY nie należy pozostawiać fotelika w pojeździe niezabezpieczonego. Niezabezpieczony fotelik może zostać wyrzucony i może spowodować obrażenia pasażerów podczas nagłego skrętu, nagłego zatrzymania lub zderzenia. Należy go wyjąć lub upewnić się, że jest dobrze zabezpieczony pasem w pojeździe.
- ! NIGDY nie należy pozostawiać w pojeździe niezabezpieczonego bagażu lub innych przedmiotów, w przypadku kolizji mogą one spowodować obrażenia.
- ! NIGDY nie należy używać uszkodzonego fotelika lub z brakującymi częściami. NIE należy używać pociętego, przetartego lub uszkodzonego pasa bezpieczeństwa pojazdu.
- ! Fotelik może silnie się rozgrzać, jeśli zostanie pozostawiony na słońcu. Zetknięcie się dziecka z takimi częściami fotelika, może spowodować poparzenie skóry dziecka. Przed umieszczeniem dziecka w foteliku należy zawsze dotknąć powierzchni każdej metalowej lub plastikowej części.

- ! NIGDY nie należy używać fotelika pochodzącego z drugiej ręki lub fotelika o nieznanym historii użytkowania.
- ! NIE należy używać tego fotelika bez tekstyliów.
- ! Tekstylów nie należy zastępować innymi niż zalecane przez producenta, ponieważ stanowią one integralną część fotelika.
- ! NIE należy używać żadnych innych punktów styku przenoszenia obciążenia, niż opisane w instrukcjach i oznaczone na foteliku.
- ! NIE należy umieszczać fotelika tyłem do kierunku jazdy pojazdu.
- ! Nie należy używać tego fotelika samochodowego, jeśli fotelik samochodowy został upuszczony ze znacznej wysokości, uderzył podłogę ze znaczną szybkością lub widoczne są na nim oznaki uszkodzenia. Nie ponosimy odpowiedzialności za wymianę, jeśli fotelik samochodowy został uszkodzony w tych, nienormalnych warunkach. Po wystąpieniu tych wspomnianych wcześniej okoliczności należy zakupić nowy fotelik samochodowy dla dzieci.

Sytuacja zagrożenia

W sytuacji zagrożenia lub po wypadku najważniejsze jest, aby udzielić dziecku pierwszej pomocy i jak najszybciej poddać je konsultacji lekarskiej.

Informacje o produkcji

Przed rozpoczęciem używania tego produktu, należy przeczytać wszystkie wskazówki zawarte w tej instrukcji. Ten fotelik można zainstalować jako pół-universalny, z użyciem systemu Isosafe i 3-punktowego bezwładnościowego pasa bezpieczeństwa dla dorosłych, zgodnego z przepisem 16 UN ECE lub równoważnymi standardami albo w sposób uniwersalny poprzez użycie jedynie wspomnianego wcześniej 3 punktowego pasa. W przypadku wątpliwości należy się skontaktować z producentem lub sprzedawcą fotelika.

Do instalacji z 3-punktowym pasem

1. Ten fotelik to "uniwersalny" urządzenie do przytrzymywania dziecka. Został zatwierdzony zgodnie z przepisami UN ECE nr 44, seria poprawek 04, do ogólnego użytku w pojazdach i będzie pasował do większości, jednak nie do wszystkich, siedzeń samochodowych.
2. Prawidłowe dopasowanie będzie możliwe, jeśli producent pojazdu zadeklarował w książce pojazdu, że pojazd przystosowany jest do "uniwersalnych" urządzeń przytrzymujących dla dzieci dla danej grupy wiekowej.
3. Ten fotelik został sklasyfikowany jako "uniwersalny" przy bardziej rygorystycznych warunkach niż określone dla wcześniejszych konstrukcji, które nie zawierały tego powiadomienia.

W przypadku montażu z systemem Isosafe i 3-punktowym pasem bezpieczeństwa

1. Ten fotelik to "pół-universalne" urządzenie do przytrzymywania dziecka. Został zatwierdzony zgodnie z przepisami UN ECE 44, seria poprawek 04, do ogólnego używania w pojazdach wyposażonych w system mocowania ISOFIX.
2. Fotelik będzie pasował do pojazdów z pozycjami zatwierdzonymi jako pozycje ISOFIX (zgodnie ze szczegółowym opisem w podręczniku pojazdu), w zależności od kategorii fotelika i mocowania.
3. W przypadku wątpliwości należy się skontaktować z producentem fotelika lub z producentem pojazdu.

Produkt	Fotelik samochodowy
Przeznaczenie	dla dzieci o masie ciała 15 - 36 kg (około 3 - 12 lat)
Grupa wagowa	Grupa 2/3

Montaż fotelika samochodowego

patrz rysunki ① - ⑤

1. Ściśnij najpierw zatrzask regulacji zagłówka, a następnie przesun w dół podparcie pleców pod pokrowcem z materiału, aby je połączyć ze sobą. ①

! SPRAWDŹ pociągając, czy te dwa elementy są razem dobrze połączone.

2. Aby zamocować podparcie do podstawy, zaczep dolny wspornik pleców nad zawiasem listwy siedzenia na podstawie. ②
3. Przekręć podarcie pleców w górę, przytrzymując siedzenie fotelika, aż do zatrzaśnięcia w pozycji pionowej. ③

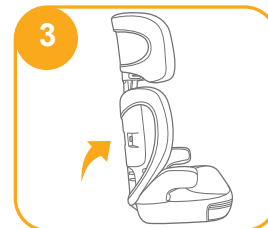
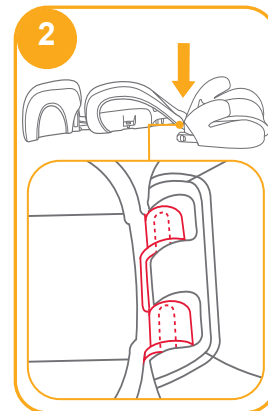
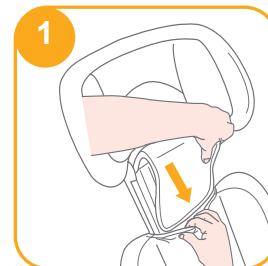

4. Dopasuj osłonę uderzenia bocznego do gniazda plastikowych elementów montażowych dolnego wspornika pleców, a następnie wsuń aby zablokować. 4 5

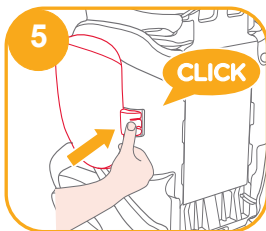
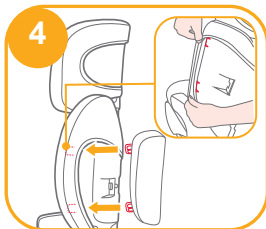

Regulacja wysokości - dla zagłówka

patrz rysunki 7

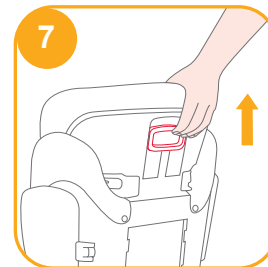

Uwagi dotyczące montażu

patrz rysunki 8 - 11

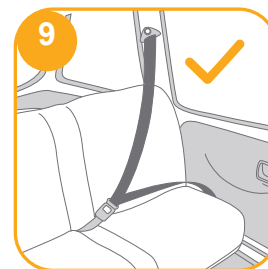
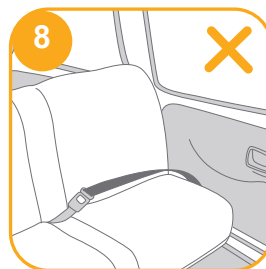

Regulacja siedzenia

patrz rysunki 6

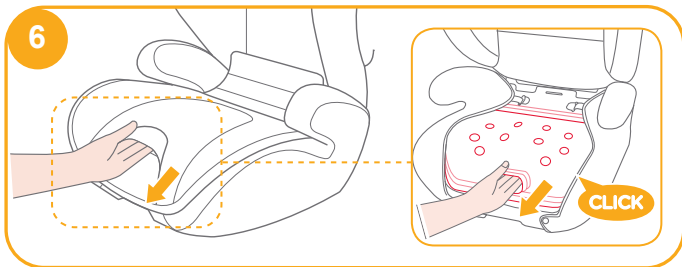

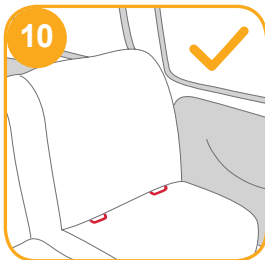

Instalacja z użyciem systemu Isosafe lub użyciem wyłącznie 3-punktowego pasa bezpieczeństwa

(Tryb skierowania do przodu/dla dzieci o masie ciała w zakresie 15-36kg/dzieci w wieku 3-12 lata)

patrz rysunki 12 - 24

W pojeździe wyposażonym w ISOFIX, dolne punkty kotwiące pojazdu mogą być widoczne w zagłębieniu siedzenia pojazdu. Sprawdź w podręczniku właściciela pojazdu dokładną lokalizację, identyfikację kotwic i wymagania dotyczące ich używania.

1. Dopasuj prowadnice ISOFIX do punktów kotwienia ISOFIX. 12
Prowadnice ISOFIX mogą zabezpieczyć powierzchnie siedzenia pojazdu przed wytarciem. Mogą one także prowadzić złącza Isosafe.
2. Naciśnij przycisk regulacji Isosafe, aby wyciągnąć złącza Isosafe. 13

Obróć złącza Isosafe o 180 stopni, aż do ich skierowania w stronę prowadnic ISOFIX. 14

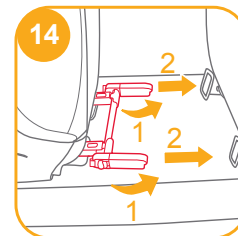
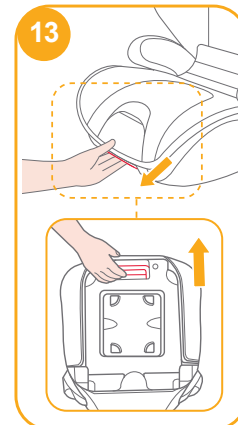
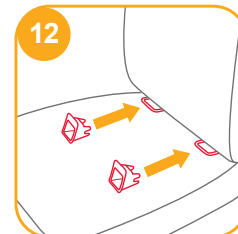

3. Dopasuj złącza Isosafe do punktów kotwiących ISOFIX, a następnie zatrzaśnij obydwa złącza Isosafe w punktach kotwiących ISOFIX. **15**

! Upewnij się, że obydwa złącza Isosafe są solidnie przymocowane do ich punktów kotwiących ISOFIX. Kolory wskaźników na obydwóch złączach Isosafe powinny być całkowicie zielone. **15 -1**

! Sprawdź, czy fotelik jest bezpiecznie zainstalowany, pociągając za obydwa złącza Isosafe.

4. W celu demontażu fotelika:

a. Naciśnij najpierw drugi przycisk blokady **16 -1**, a następnie przycisk **16 -2** na złączach Isosafe, przed zdjęciem fotelika z siedzenia pojazdu.

b. Obróć złącza Isosafe o 180 stopni, a następnie naciśnij przycisk regulacji Isosafe w celu złożenia złączy Isosafe. **17**

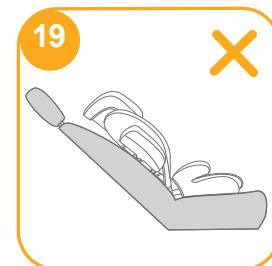
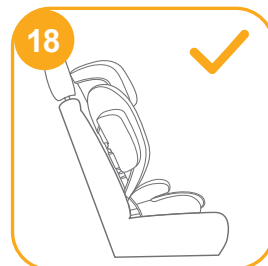
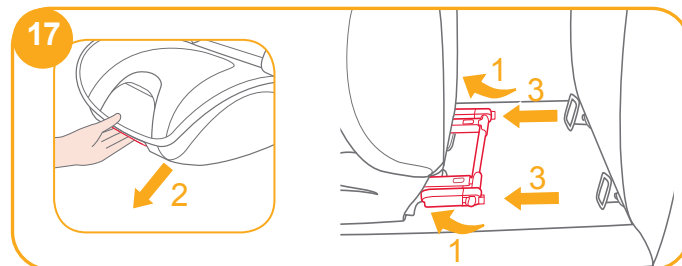
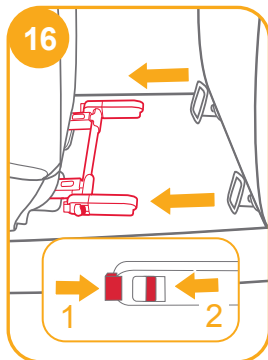
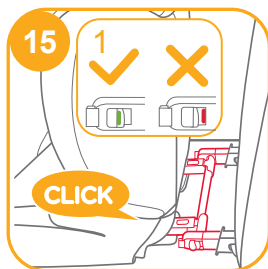

! Pociągnij pas bezpieczeństwa pojazdu i przełóż przez szczelinę pasa **20** a następnie zatrzaśnij pas. **20 -3**

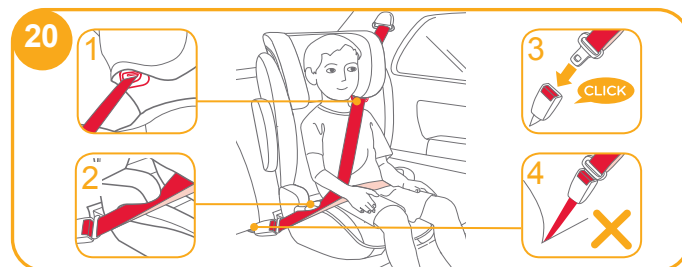

! Może również być zainstalowany poprzez użycie wyłącznie pasa 3-punktowego. (patrz rysunki **20 - 24**)

- ! Przełóż pas naramienny przez prowadnicę pasa naramiennego, jak pokazane na rys 20 -1.
- ! NIE należy prowadzić pasa pojazdu nad podłokietnikami. Musi on przechodzić pod podłokietnikami. 20 -2
- ! Fotelika nie można używać, jeśli sprzączka pasa bezpieczeństwa pojazdu (żeński koniec sprzączki) jest za długa, aby bezpiecznie zatrasnąć fotelik. 20 -4
- ! Po umieszczeniu dziecka w tym foteliku, należy właściwie założyć pas bezpieczeństwa i upewnić się, że każdy pas biodrowy jest założony odpowiednio nisko, aby pewnie podtrzymywał biodro. 20
- ! Aby zapewnić prawidłową wysokość zagłówka, dolna część zagłówka MUSI znajdować się równo z górną pozycją ramion dziecka, jak pokazano na rys 21 a pas naramienny musi być ustawiony w czerwonej strefie, jak pokazano na rys 22'.
- ! Umieść fotelik mocno oparty o oparcie siedzenia, skierowanego przodem do kierunku jazdy pojazdu, wyposażonego w pas biodrowy/pas naramienny.



- ! Posadź dziecko w foteliku w taki sposób, aby jego plecy płasko stykały się z oparciem fotelika.
- ! Zapnij sprzączkę i pociągnij pas na ramiona w górę w celu jego naciągnięcia 23 (Nieprawidłowa instalacja. 24)
- ! Jeśli pas przechodzi przez szyję dziecka, głowę lub twarz, należy wyregulować wysokość zagłówka.
- ! Pas nie może być skręcony.



Demontaż tesktyliów

patrz rysunki 25 - 26

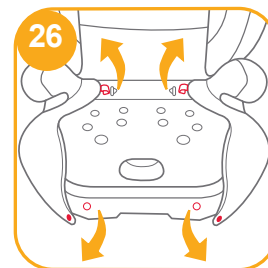
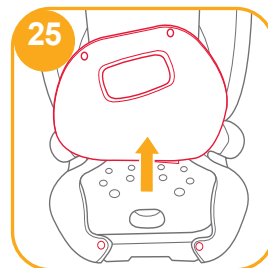

! Po wyjęciu pianki z wkładki, należy ją umieścić w miejscu, do którego nie ma dostępu dziecko.

28

Aby ponownie dopasować wkładkę siedzenia, należy wykonać podane powyżej czynności w odwrotnej kolejności.

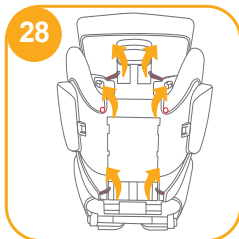

Pielęgnacja i konserwacja

- ! Tekstylia i wkładki należy myć zimną wodą o temperaturze poniżej 30°C.
- ! Nie należy prasować tekstyliów.
- ! Nie należy wybielać lub czyścić chemicznie tekstyliów.
- ! Do mycia fotelika nie należy używać nierozcieńczonego neutralnego detergentu, benzyny lub innych rozpuszczalników organicznych. Mogą one spowodować uszkodzenie fotelika.
- ! Nie należy wyżynać tekstyliów i wkładek w celu wysuszenia. Może to spowodować zmarszczenie tych elementów fotelika.
- ! Tekstylia i wkładki należy ręcznie wysuszyć w cieniu.
- ! Fotelik należy wyjąć z siedzenia pojazdu, gdy długo nie jest używany. Następnie należy go umieścić w chłodnym, suchym miejscu, do którego nie ma dostępu dziecko.



CZ Vítejte u Joie™

Gratulujeme! Právě jste se stali součástí rodiny Joie! Jsme nadšení, že můžeme být součástí vašich cest s vaším malíčkým. Při cestách se sedačkou Joie Traver využíváte vysoce kvalitní a plně certifikovanou autosedačku skupiny 2/3. Tento produkt je určen pro použití s dítětem o hmotnosti od 15-36kg (zhruba 3-12 let). Přečtěte si prosím pečlivě tento manuál a postupujte dle zde uvedených kroků, abyste zajistili pohodlnou cestu a nejvyšší ochranu vašemu dítěti.

Prosím potvrďte

Sedačka Joie Traver je schválena dle ECE 44 04 ve znění posledních změn. Tato autosedačka může být instalovaná pomocí třibodového pásu s navýše schváleného dle nařízení ECE číslo 16 nebo jiných odpovídajících standardů.

Autosedačka

! DŮLEŽITÉ: UCHOVEJTE PRO BUDOUCÍ VYUŽITÍ. PROSÍM ČTĚTE PEČLIVĚ!

Uchovávejte tento návod v přihrádce na dolní straně autosedačky, viz obrázek.

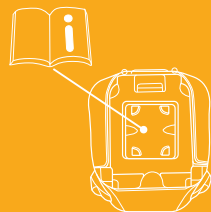

Seznam částí

Ujistěte se, že žádná součást nechybí. Pokud je balení nekompletní, kontaktujte prodejce.

- | | |
|---------------------------|---------------------------|
| 1 Opěrka hlavy | 6 Polohování opěrky hlavy |
| 2 Opěrka zad | 7 Vodiče ramenních pásů |
| 3 Opěrka rukou | 8 Konektory Isosafe |
| 4 Pojistka nastavení pásů | 9 Vodiče Isofix |
| 5 Sedák | |

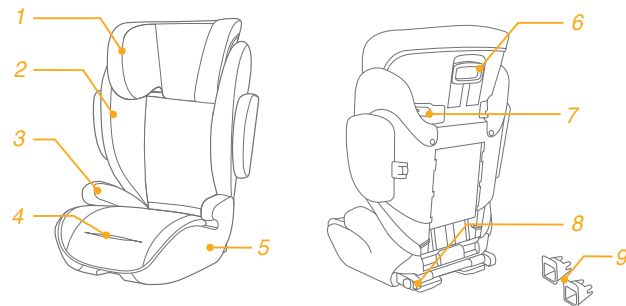

VAROVÁNÍ

- ! Odstraňte veškeré plastové obaly z dosahu dětí, hrozí nebezpečí udušení!
- ! Před upevněním autosedačky do vozu si pečlivě přečtěte tyto instrukce a manuál k automobilu. Zachovejte tento manuál pro budoucí použití.
- ! Pamatujte, že nesprávná instalace může být nebezpečná.
- ! Tato dětská sedačka je určena k použití VÝHRADNĚ dětmi s tělesnou hmotností 15–36 kg (přibližně 3 – 12 let věku nebo méně).
- ! Všechny popruhy přidržující zádržné zařízení k vozidlu musejí být utaženy a všechny popruhy zadržující dítě musí být správně seřizeny podle těla dítěte. Popruhy nesmí být překrouceny.
- ! Autosedačka je určena k použití výhradně ve vozidlech, a proto ji nepoužívejte k jiným účelům.
- ! Nikdy nenechávejte dítě v autosedačce bez dozoru.
- ! Pokud autosedačku nepoužíváte, uložte ji na bezpečné místo.
- ! Nikdy nepoužívejte autosedačku bez potahu, potah je nedílnou součástí autosedačky. Nikdy nepoužívejte neoriginální potah.
- ! Nikdy nepoužívejte autosedačku, která je nekompletní, nebo poškozená.
- ! K zajištění sedačky nepoužívejte pořezaný, roztržený, roztřepený nebo jinak poškozený bezpečnostní pás.

- ! Vnitřek vozu se může velmi zahřát, když vůz stojí na přímém slunci. Proto doporučujeme přikrýt autosedačku např. osuškou, když ji nepoužíváte. Tím zabráníte zahřátí částí autosedačky, které by mohly způsobit popálení dítěte. Vždy sáhněte na plastové, nebo kovové části sedačky, jestli nejsou moc zahřáté, než do sedačky posadíte dítě.
- ! Pravidelně kontrolujte stav opotřebení autosedačky, zejména potahu.
- ! Zajistěte, aby zavazadla nebo jiné těžké nebo ostré předměty, které jsou ve voze, byly bezpečně upevněny a uloženy.
- ! Volně se pohybující předměty mohou pasažéry v případě nehody poranit.
- ! V případě pochybností o použití autosedačky kontaktujte distributora, nebo prodejce autosedačky.
- ! Pokud cestujete s dalšími pasažéry, kteří obsadí přední i zadní místa, lehčí pasažér by měl sedět vzadu ve voze a těžší pasažér na předním místě spolujezdce.
- ! Po nehodě musí být autosedačka vyměněna. Ačkoliv může vypadat neporušeně, nemusí v případě další nehody ochránit vaše dítě tak jak by měla.
- ! Nikdy nedávejte tuto autosedačku dalším osobám bez tohoto návodu.
- ! Nikdy nepoužívejte autosedačku z druhé ruky, nebo autosedačku, jejíž historii neznáte, nebo je li po nehodě.
- ! Nikdy nejezděte s nepřipoutanou autosedačkou.

- ! Vždy používejte autosedačku výhradně v souladu s tímto návodem.
- ! Nepoužívejte jiná místa k uchycení, než ta popsaná v tomto návodu.
- ! Neprovádějte žádné úpravy na sedačce. Používejte pouze díly schválené výrobcem.
- ! Nepoužívejte pro dítě příliš vrstev nebo nepadnoucí oblečení, může to ovlivnit správnou funkci postroje.
- ! Při použití autosedačky se ujistěte, že boční pás je vždy veden přes pánev dítěte a je správně utažen.
- ! Při umístění autosedačky na sedadlo s čelním airbagem se řiďte pokyny výrobce automobilu a tímto návodem.
- ! Nikdy nepřenášejte sedačku, pokud je uvnitř dítě.
- ! Nikdy nepoutejte sedačku zády ke směru jízdy.
- ! Vždy, když posadíte dítě do autosedačky, zkontrolujte, že bezpečnostní popruh je správně nastaven a zapínání pásu je správně zacvaknuté.
- ! Nedovolte, aby došlo k přiskřípnutí pásu nebo sedačky do dveří, nebo dalších částí automobilu.
- ! Při převozu dítěte používejte autosedačku i na krátké vzdálenosti, neboť dle statistik se na krátkých vzdálenostech stává nejvíce dopravních nehod.
- ! Tuhé části a plastové součásti dětského zádržného zařízení musí být umístěny a namontovány tak, aby za běžného užívání vozidla nemohly být zachyceny pohyblivým sedadlem nebo dveřmi vozidla.
- ! Nesprávné použití této sedačky zvyšuje riziko závažného poranění a smrti v případě náhlého

vybočení či zastavení vozidla, případně nehody.

- ! Pokud autosedačku nepoužíváte, vyjměte ji z automobilu.
- ! Nepřipoutaná sedačka může být v případě prudkého vybočení vozidla, jeho náhlého zastavení či kolize odvržena z místa a způsobit poranění osob cestujících ve vozidle. Sedačku buď vyjměte z vozidla, nebo ji pevně připevněte na místě.
- ! Uložte tyto pokyny na bezpečné místo, nejlépe k autosedačce nebo ve voze tak, abyste je v případě potřeby snadno našli.

Nepoužívejte autosedačku v následujících případech:

- 1) sedadlo je vybaveno pouze dvoubodovým pásem
- 2) sedadlo vozu je orientováno bokem, nebo zády ke směru jízdy
- 3) sedadlo vozu neumožňuje stabilní instalaci autosedačky

- ! Nepoužívejte žádné konfigurace sedačky, které nejsou uvedeny v tomto návodu.
- ! Nepoužívejte jiná styčná místa přenášející zatížení, než ta popsána v návodu a vyznačena na sedačce.
- ! Nepoužívejte tuto autosedačku, pokud byla upuštěna na zem z větší výšky, nebo pokud jsou na ní viditelné známky poškození.

Stav nouze

V případě autonehody je nejdůležitější nejprve poskytnout dítěti lékařskou pomoc.

Informace o produktu

Před používáním tohoto produktu si přečtěte tyto instrukce. Jste-li na pochybách, konzultujte případné nejasnosti s výrobcem, nebo prodejcem. Tato autosedačka může být nainstalována způsobem „semi-universal“ použitím systému Isosafe a 3-bodového samonavíjecího pásu schváleného dle UN ECE verze 16 nebo její ekvivalent a „univerzálním“ způsobem pomocí výše uvedeného 3-bodového pásu. Jste-li na pochybách, konzultujte vše s výrobcem, nebo prodejcem autosedačky.

Pro instalaci pomocí 3-bodového pásu

1. Tato autosedačka je ‚Univerzální‘ dětské zádržné zařízení. Je schváleno (homologováno) dle předpisu UN ECE 44, série změn 04 ve znění pozdějších úprav a je určena pro obecné použití ve vozidlech. Bude vyhovovat pro většinu, ale ne všechna sedadla v automobilech.
2. Správné použití lze očekávat, pokud výrobce vozidla deklaroval v návodu k vozidlu, že je v automobilu možné nainstalovat ‚univerzální‘ dětské zádržné zařízení příslušné skupiny.
3. Tato autosedačka byla klasifikována jako ‚univerzální‘ za přísnějších podmínek, než ty, které byly použity pro dřívější konstrukce a které tak nejsou označeny tímto upozorněním. Při pochybnostech se poraďte buď s výrobcem dětského zádržného zařízení anebo prodejcem.

Pro instalaci pomocí systému Isosafe a tříbodového pásu.

1. Autosedačka je klasifikována jako ‚Semi-Universal‘ dětské zádržné zařízení. Je schváleno dle UN ECE 44, série 04 ve znění pozdějších úprav a je určena pro použití ve vozidlech vybavených uchycením ISOfix.
2. Bude kompatibilní se sedadly ve vozidle schválenými jako ISOFIXové pozice (dle popisu v návodu k vozidlu), v závislosti na kategorii autosedačky a způsobu uchycení.
3. Jste-li na pochybách, konzultujte situaci s výrobcem autosedačky, nebo výrobcem automobilu.

Produkt	Autosedačka
Použití	pro dítě o hmotnosti 15-36kg (přibližně 3 let-12let).
Skupina	2/3

Sestavení autosedačky

viz. obrázky 1 - 5

1. Nasadíte hlavovou opěrku dle obrázku tak, že stisknete pojistku nastavení výšky opěrky a nasunete ji do zádové opěrky, dokud se nezajistí v požadované poloze. ①

! Zatahajte za oba díly tak, abyste se ujistili, že jsou k sobě pevně spojeny.

2. Při připojování zádové opěrky k sedáku zatlačte zádovou opěrku silně směrem dolů. Háky ve tvaru „U“ se tím zajistí do kotevnicích bodů na sedáku. ②

3. Poté zvedněte zádovou opěrku do vzpřímené polohy. ③

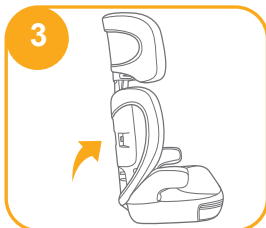
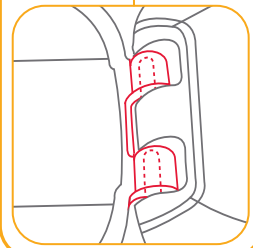
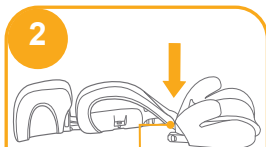
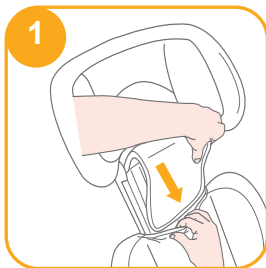

4. Nasuňte ochranu proti bočnímu nárazu do určených míst dle obrázku a zacvakněte.

④ ⑤ Ujistěte se, že je ochrana správně nasazená a zajištěná.

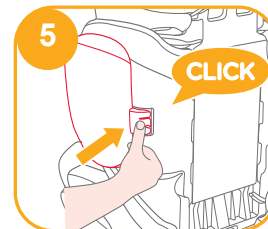
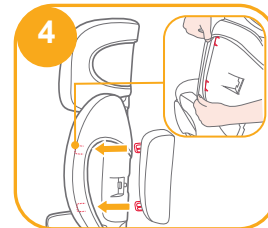

Nastavení sezení

viz. obrázky 6

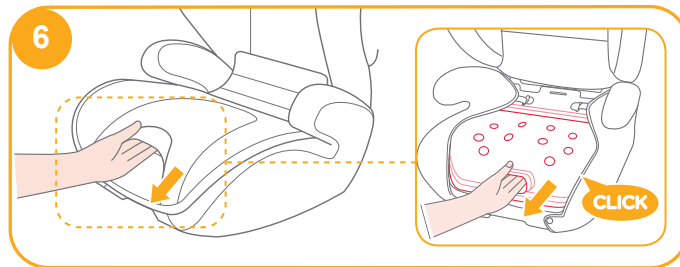

Výškové nastavení - hlavové opěrky

viz. obrázky 7

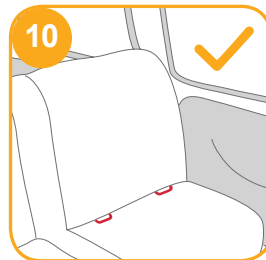
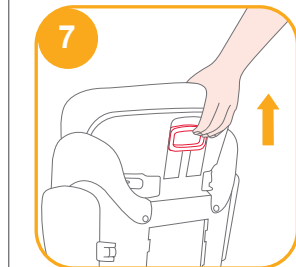

Zajímejte se při instalaci

viz. obrázky 8 - 11

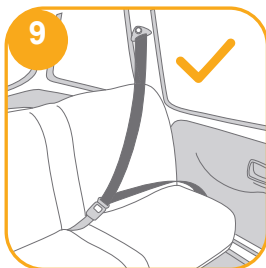
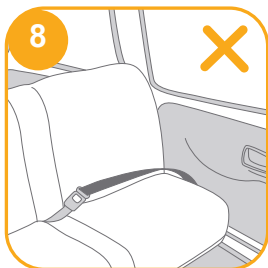

Instalace pomocí systému Isofix a 3-bodového pásu, nebo pouze pomocí 3-bodového pásu

(Mód po směru jízdy/ pro děti mezi 15-36kg / 3–12 let)

viz. obrázky 12 - 24

Je-li vozidlo vybaveno ISOfixem, mohou být jeho konektory viditelné v ohybu sedadla. Prostudujte si návod k vozidlu, pro zjištění přesného umístění těchto konektorů ve vozidle a pravidla používání.

1. Nasadíte vodiče ISOfixových konektorů do uchycení ISOfix. ¹²
Vodiče chrání potah sedadel a zároveň pomohou s uchycením konektorů autosedačky do systému ISOfix ve vozidle.
2. Stiskněte tlačítko nastavení konektorů ISOsafe pro jejich vytažení. ¹³

Otočte konektory o 180 stupňů, tak aby směřovaly směrem k uchycení ISOfix ve vozidle. ¹⁴

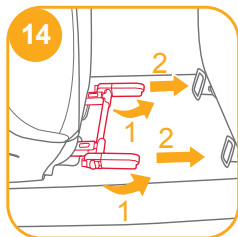
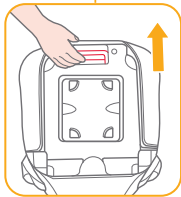
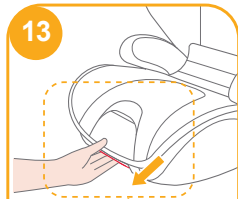
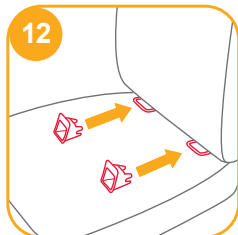

3. Nastavte konektory ISOsafe přímo proti uchycení ve vozidle a nacvakněte je. ¹⁵

! Ujistěte se, že jsou oba konektory pevně uchyceny k ISOfixu ve vozidle. Při správném uchycení by měly být indikátory na obou konektorech zcela zelené.

¹⁵ -1

! Ujistěte se, že je autosedačka správně upevněna zatažením za oba konektory.

4. Pro odejmutí autosedačky:
 - a. Stiskněte pojistku ¹⁶ -1, a hned poté tlačítko na konektorech ¹⁶ -2 pro uvolnění uchycení ISOfix.
 - b. Nyní otočte konektory o 180 stupňů a stiskněte tlačítko nastavení konektorů pro uložení konektorů. ¹⁷

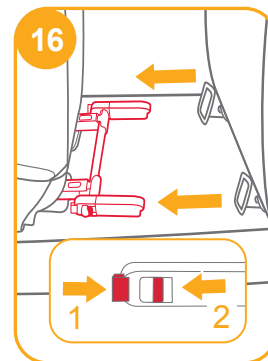
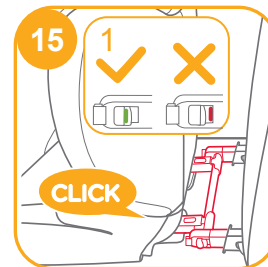

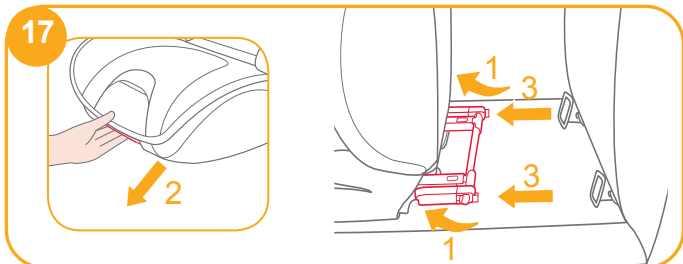

! Uchopte automobilový pás, protáhněte jej vodičem pásu 20 a poté jej zapněte do spony. 20 -3

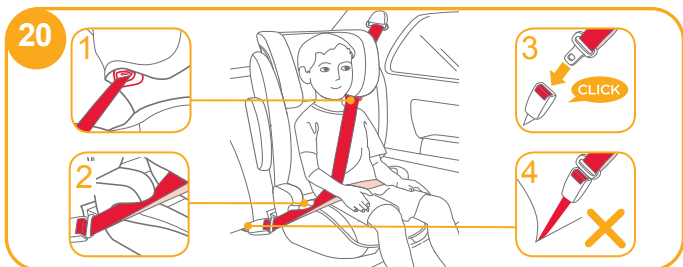

! Může být nainstalována také pouze za pomoci 3-bodového automobilového pásu. (viz. obrázky 20 - 24)

! Ramenní pás musí procházet vodičem pásu jako na obrázku 20 -1.

! Nikdy neumísťujte boční pás přes opěrku rukou. Tento pás musí vést vždy pod opěrkou ruky. 20 -2

! Autosedačku nelze používat ve vozidle, jejichž přezka je příliš dlouhá a neumožňuje bezpečné upevnění autosedačky. 20 -4

! Boční pás musí být držen co nejnižší a musí jít přes boky dítěte. 20

! Správně upoutaná autosedačka s dítětem je ukázána na obrázku. Pro dosažení správné výšky opěrky hlavy, ji nastavte tak, aby její dolní hrana byla na úrovni ramene dítěte, dle obrázku 21. Ramenní pás musí procházet červeně označenou oblastí mimo krk dítěte 22'.

! Položte sedačku na sedadlo ve voze, kde ji chcete nainstalovat.

! Usadte dítě do autosedačky tak, aby se zády opíralo o zádovou opěrku autosedačky.



- ! Ramenní pás musí procházet vodičem ramenního pásu ²³ (nikdy nesmí jít mimo něj, jako na obrázku. ²⁴)
- ! Pokud vede pás přes krk, tvář, nebo hlavu, přenastavte výšku opěrky hlavy.
- ! Pás nesmí být nikdy překroucený.



- ! Po sejmutí potahu autosedačky jej uskladněte na místě, kam dítě nemá přístup. ²⁸

Pro nasazení látkových částí postupujte dle předchozího postupu v obráceném pořadí.

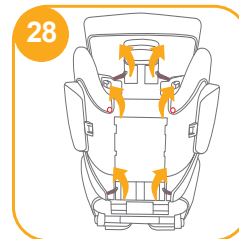
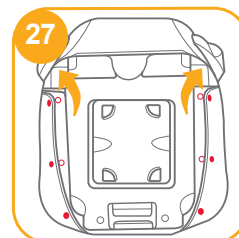

Sejmutí potahu

viz. obrázky ²⁵ - ²⁸

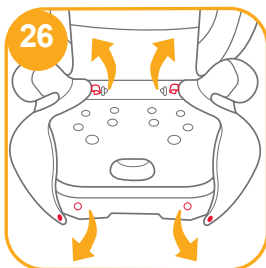
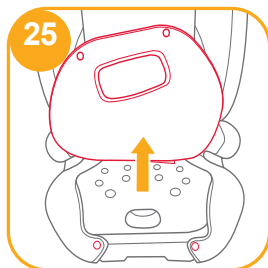

Čištění a údržba

- ! Látkové části umývejte vlažnou vodou do teploty 30°C.
- ! Látkové části nežehlete.
- ! Na látkové části nepoužívejte bělidlo ani je nečistěte za sucha.
- ! Nepoužívejte nezředěný neutrální čisticí prostředek, benzín, ani další organická rozpouštědla k umytí produktu.
- ! Nesnažte se kroutit ani ždímat látkové části sedačky velkou silou, může to zanechat na výrobku záhyby.
- ! Látkové části sušte zavěšené ve stínu.
- ! Pokud sedačku delší dobu nepoužíváte, vyjměte ji z vozidla a uskladněte ji ve stínu na místě, kam děti nemají přístup.



SK Vitajte u Joie™

Gratulujeme vám, práve ste sa stali súčasťou rodiny JOIE! Tešíme sa z toho, že môžeme byť súčasťou vašej cesty s vašim malíčkym. Počas cestovania s autosedačkou traver™ používate vysoko kvalitnú, plne certifikovanú autosedačku s vysokou opierkou chrbta, ktorá spĺňa bezpečnostné kritériá kategórie 1/2/3. Tento výrobok je vhodný pre dieťa od 15 do 36kg (približne 3 – 12 rokov). Pozorne si prečítajte tento návod na použitie a postupujte presne podľa uvedených krokov pre zaistenie pohodlnej cesty a maximálnej ochrany pre vaše dieťa.

Skontrolujte

Táto autosedačka je schválená podľa smernice UN ECE 44, 04 sérií dodatkov. Musí sa používať spolu s 3 bodovým vyťahovacím bezpečnostným pásmom pre dospelých, schváleným smernicou 16 UN ECE alebo iným podobným štandardom.

Autosedačka

DÔLEŽITÉ! UCHOVAJTE TENTO NÁVOD PRE ĎALŠIE POUŽITIE! POZORNE SI PREČÍTAJTE!

Uschovajte, prosím, tento návod pre ďalšie použitie v priehradke v spodnej časti autosedačky ako je to znázornené na obrázku vpravo.

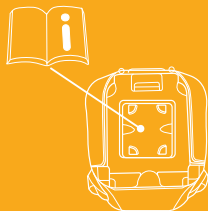

Zoznam častí

Pred použitím skontrolujte, či máte všetky časti. Ak nejaká časť chýba, kontaktujte, prosím, vášho miestneho predajcu. Na túto montáž nie sú potrebné žiadne nástroje.

- | | |
|--|----------------------------------|
| 1 Opierka hlavy | 6 Páčka nastavenia opierky hlavy |
| 2 Dolná opierka chrbta | 7 Vodidlo pre ramenný pás |
| 3 Opierky na ruky | 8 Isosafe konektor |
| 4 Tlačidlo na nastavenie hĺbky sedenia | 9 ISOFIX krytky |
| 5 Základ | |

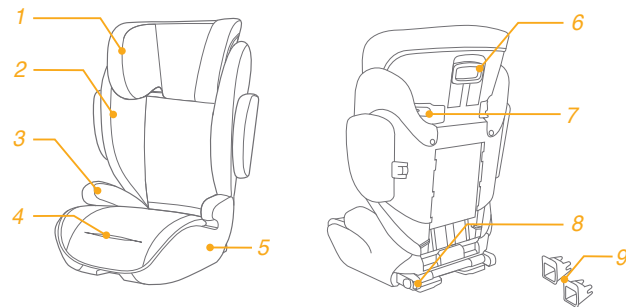

VAROVANIA

- ! Dávajte obzvlášť pozor, aby bola autosedačka umiestnená spôsobom, pri ktorom nehrozí zaseknutie do dverí vozidla alebo posunutím sedadla.
- ! Táto autosedačka je vhodná IBA pre deti s hmotnosťou od 15 do 36kg (približne 3-12 rokov).
- ! Všetky pásy musia byť pritiažené a nesmú byť pretočené.
- ! Nesprávne použitie autosedačky zvyšuje riziko vážneho zranenia alebo úmrtia v prípade ostrej zákruty, náhleho zastavenia alebo nehody.
- ! NEPOUŽÍVAJTE žiadne ďalšie vankúše alebo vypchávkavy od iných výrobcov. Pre náhradné diely navštívte svojho predajcu Joie.
- ! NEPOUŽÍVAJTE v inej konfigurácii ako je uvádzané v tomto návode.
- ! NIKDY nenechávajte dieťa bez dozoru.
- ! NIKDY túto autosedačku nikomu nedávajte bez tohto návodu.
- ! NEUPRAVUJTE autosedačku, nepoužívajte žiadne doplnky, ani diely od iných výrobcov.
- ! Po usadení vášho dieťaťa do autosedačky musí byť správne použitý bezpečnostný pás. Uistite sa, že je bedrový pás tak nízko, aby boli bedrá dieťaťa pevne prichytené.
- ! V prípade hocijakej dopravnej nehody autosedačku vymeňte. Autosedačka môže mať poškodenie, ktoré nie je viditeľné.

- ! NIKDY nenechávajte autosedačku vo vozidle nepripevnenú. Autosedačka by mohla byť vo vozidle v prípade ostrej zákruty, náhleho zastavenia alebo dopravnej nehody vymrštená a spôsobiť pasažierom vozidla zranenia. Vyberte alebo ju vo vozidle bezpečne pripevnite.
- ! NIKDY nenechávajte vo vozidle žiadnu nezaistenú batožinu, pretože môže v prípade kolízie spôsobiť zranenie.
- ! NIKDY autosedačku nepoužívajte, pokiaľ je nejaká jej časť poškodená alebo chýba. NEPOUŽÍVAJTE prerezané, rozstrapkané alebo poškodené pásy.
- ! Autosedačka sa môže veľmi zohriať, pokiaľ ju necháte na slnku. Kontakt s takýmito časťami môže popáliť pokožku vášho dieťaťa. Vždy sa najskôr dotknite povrchu každej kovovej alebo plastovej časti, než dáte do autosedačky dieťa.
- ! NIKDY nepoužívajte autosedačku z druhej ruky ani autosedačku, o ktorej neviete akú má históriu.
- ! NEPOUŽÍVAJTE túto autosedačku bez mäkkých častí.
- ! Tieto mäkké časti sa smú vymieňať len za časti odporúčané výrobcom, pretože sa ako časti autosedačky podieľajú na jej účinnosti.
- ! NEPOUŽÍVAJTE žiadne iné nosné body ako tie, ktoré sú uvádzané v tomto návode a označené na autosedačke.
- ! NEOTOČTE autosedačku vo vozidle smerom dozadu.

! Nepoužívajte, prosím, túto autosedačku, pokiaľ spadla zo značnej výšky, narazila na zem vo veľkej rýchlosti alebo má viditeľné známky poškodenia. Nie sme zodpovední za výmenu v prípade poškodenia autosedačky za nenormálnych okolností. V prípade niektoorej z hore uvedených okolností bude nutné objednanie novej autosedačky.

Stav núdze

V prípade núdze alebo nehody je najdôležitejšie, aby bolo o vaše dieťa okamžite postarané poskytnutím prvej pomoci a lekárskeho ošetrovania.

Informácie o výrobku

Pred použitím si prečítajte celý návod na použitie. V prípade nejasností kontaktujte výrobcu autosedačky alebo predajcu. Táto autosedačka je „polo univerzálna“ detská zábrana, ktorá môže byť namontovaná do vozidla pomocou Isosafe systému a 3 bodového pásu, ktorá spĺňa kritériá smernici UN ECE 44, 04 sérií dodatkov, alebo môže byť namontovaná len pomocou 3 bodového pásu. V prípade nejasností kontaktujte výrobcu autosedačky alebo predajcu.

Pripevnenie pomocou 3 bodového pásu

1. Táto autosedačka je „univerzálna“ detská zábrana. Je schválená smernicou UN ECE 44, 04 sérií dodatkov, pre bežné použitie vo vozidlách a je vhodná do väčšiny, ale nie do všetkých vozidiel.
2. Je veľmi pravdepodobné, že bude táto autosedačka pre vaše vozidlo vhodná, ak jeho výrobca uvádza vo svojom

návode na použitie, že je vozidlo vhodné pre „univerzálne“ autosedačky pre túto vekovú skupinu.

3. Táto autosedačka bola klasifikovaná ako „univerzálna“ pod prísnejšími podmienkami ako boli použité na iné modely, ktoré nenesú toto označenie.

Pripevnenie pomocou Isosafe systému a 3 bodového pásu

1. Táto autosedačka je „polo univerzálna“ detská zábrana. Je schválená smernicou UN ECE 44, 04 sérií dodatkov, pre bežné použitie vo vozidlách vybavených ISOFIX kotviacim systémom.
2. Táto autosedačka je vhodná do vozidiel s pozíciami schválenými ako ISOFIX pozície (popísané v návode vozidla), v závislosti na type autosedačky a upevnenia.
3. V prípade nejasností kontaktujte výrobcu autosedačky alebo predajcu.

Výrobok	autosedačka
Vhodné pre	deti s hmotnosťou 15-36kg (približne od 3 do 12 rokov)
Skupina	2/3

Montovanie autosedačky

vid. obrázky 1 - 5

1. Zatlačte opierku hlavy do otvoru na opierke chrbta, ktorá je pod návlekom, a takto ich spojte. 1

! Skontrolujte či boli správne spojené opierky potiahnutím.

2. Pre spojenie základu a opierky chrbta zaháknite opierku do otvorov na základe. 2

3. Otáčajte opierkou chrbta pričom držíte základ, kým sa nezacvakne na správne miesto sediacej polohy. 3

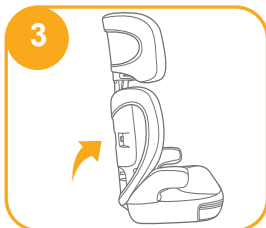
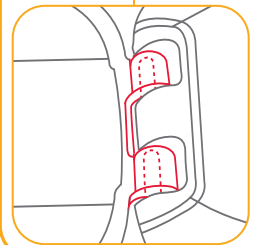
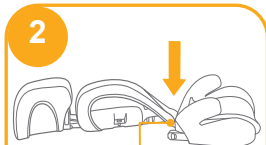
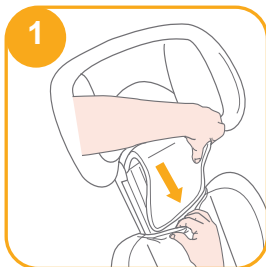

4. Otvory bočnej opierky dajte k hákom opierky chrbta, zatlačte kým nezaklikne a takto pripevnite. 4 5

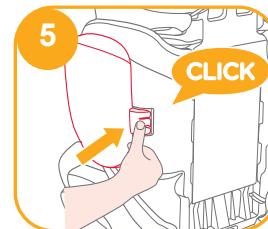
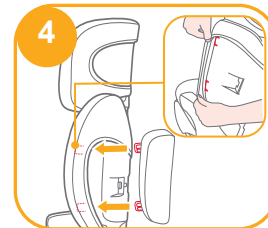

Nastavenie sedadla

vid. obrázky 6

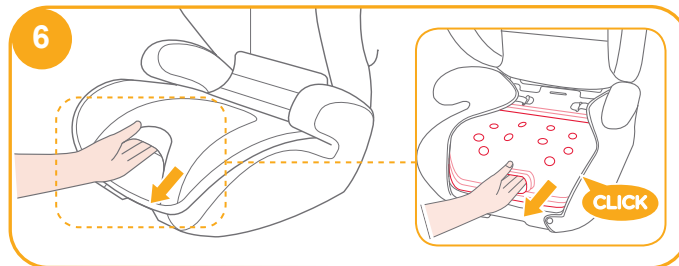

Nastavenie výšky – opierka hlavy

vid. obrázky 7

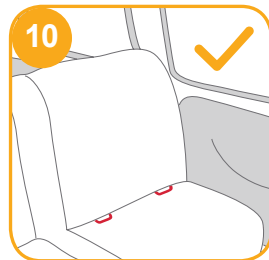
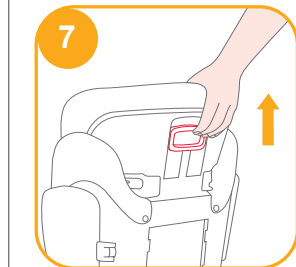

Ťažkosti pri pripevnení

vid. obrázky 8 - 11

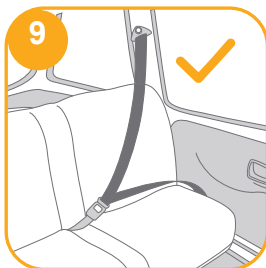
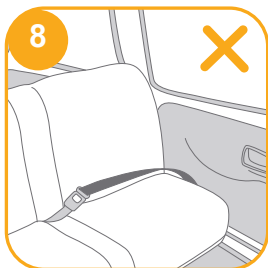

Pripevnenie pomocou Isosafe systému a 3 bodového pásu, alebo len pomocou 3 bodového pásu

(V smere jazdy/ pre detí s hmotnosťou 15-36kg / pribl. 3-12 ročné) vid. obrázky 12 - 24

Ak je vozidlo vybavené systémom ISOFIX, musia byť kotviace body viditeľné v záhybe spodnej časti sedadla. Skontrolujte návod od vozidla pre presné umiestnenie, typ a požiadavky na použitie.

1. Nasadíte krytky s otvormi na ISOFIX kotviace body. ¹² Krytky ochraňujú povrch sedadla vozidla proti poškodeniu a slúžia aj ako vodidlo pre Isosafe konektory.
2. Stlačte tlačidlo Isosafe nastavenia pre vytiahnutie Isosafe konektorov. ¹³

Otočte konektory o 180 stupňov tak, aby smerovali rovnakým smerom ako ISOFIX krytky. ¹⁴

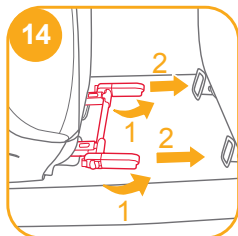
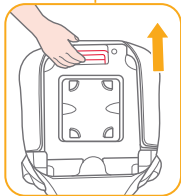
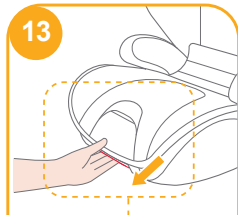
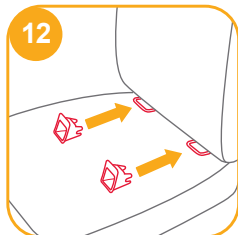

3. Zarovnajte Isosafe konektory spolu s kotviacimi bodmi a následne pripojte zakliknutím oba konektory do kotviacich bodov. ¹⁵

! Uistite sa, že sú oba konektory bezpečne pripojené ku kotviacim bodom. Farby značiek na oboch konektoroch by mali byť úplne zelené. ¹⁵ -1

! Skontrolujte správnosť pripojenia autosedačky potiahnutím za oba konektory.

4. Vybranie autosedačky:
 - a. Pred vybratím autosedačky z vozidla najskôr stlačte tlačidlo sekundárneho zámku ¹⁶ -1, a následne tlačidlo ¹⁶ -2 na konektoroch Isosafe.
 - b. Otočte konektory o 180 stupňov, následne stlačte tlačidlo Isosafe nastavenia pre zasunutie konektorov. ¹⁷

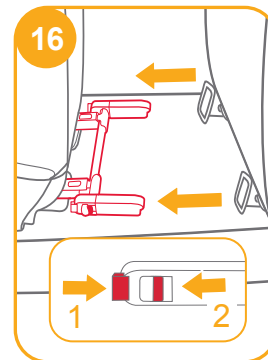
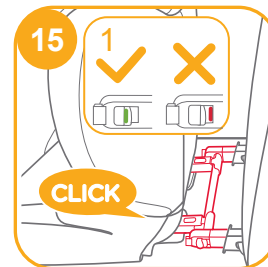

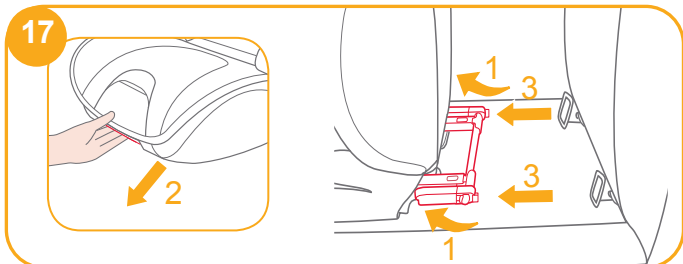

! Zatiahnite za bezpečnostný pás vozidla a prevlečte ho cez otvor na pás 20 a následne ho zapnite. 20-3



! Môže byť nainštalované aj iba pomocou 3-bodového pásu. (vid. obrázky 20 - 24)

! Ramenný pás prevlečte cez vodiacu ako je to na obrázku 20-1.

! Bezpečnostný pás vozidla nech NIE JE nad opierkou na ruky, ale nech je vedený pod opierkou. 20-2

! Nepoužívajte autosedačku, ak spodná časť bezpečnostného pásu vozidla je prídlhá a preto nie je možné namontovať autosedačku bezpečne. 20-4

! Po usadení vášho dieťaťa do autosedačky musí byť správne použitý bezpečnostný pás. Uistite sa, že je bedrový pás tak nízko, aby boli bedrá dieťaťa pevne prichytené. 20

! Výška opierky hlavy je dobre nastavená, ak jej spodná časť je narovno s ramenom dieťaťa, ako je na obrázku 21 a ramenný pás je v červenej zóne označenej na obrázku 22.

! Umiestnite autosedačku silno do sedadla vozidla vybaveného bedrovým/ramenným pásom smerom dopredu.

! Usadte vaše dieťa do autosedačky tak, aby malo chrbát opretý rovno o opierku chrbta autosedačky.



- ! Zapnite pás a zatahnite za ramenný pás pre pritiahnutie ²³ (NIE tak ako je to zobrazené na obrázku ²⁴)
- ! Ak leží pás na krku dieťaťa, hlave alebo tvári, zmeňte nastavenie výšky opierky hlavy.
- ! Pás nesmie byť pretočený.



- ! Pripevňujúce prvky výstelky po odmontovaní držte mimo dosahu detí. ²⁸

Pre opätovné nasadenie výstelky sedadla jednoducho vykonajte kroky v opačnom poradí.

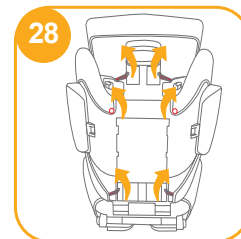
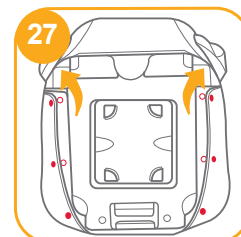

Odpojenie mäkkých častí

vid. obrázky ²⁵ - ²⁸

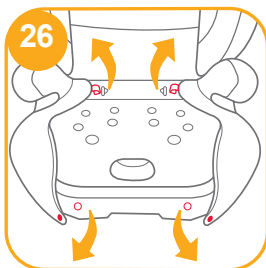
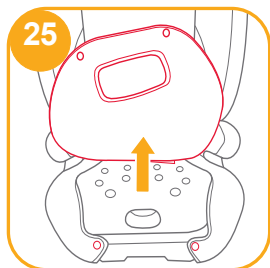

Čistenie a údržba

- ! Mäkké časti a vnútornú výplň perte, prosím, v studenej vode do 30 °C
- ! Mäkké časti nežehlite.
- ! Nepoužívajte na mäkké časti bielidlo, ani suché čistenie. NEPOUŽÍVAJTE nezriedené neutrálne čistiace prostriedky, benzín alebo iné organické rozpúšťadlá na vyčistenie autosedačky. Môže ju to poškodiť.
- ! Mäkké časti a vnútornú výplň pri sušení nežmýkajte veľkou silou. Mohlo by to na nich nechať stopy.
- ! Mäkké časti a vnútornú výplň pri sušení zaveste do tieňa.
- ! Ak autosedačku po dlhší čas nepoužívajte, vyberte ju z vozidla. Odložte autosedačku na chladné, suché miesto, kde vaše dieťa nemôže dosiahnuť.



AR مرحباً بك في عالم Joie™

تهانينا لانضمامك إلى عائلة Joie! إننا في غاية السعادة لاشتراكنا في رحلتك مع طفلك الصغير، وأنشاء القيادة بضمن لك استخدام الكرسي الداعم ذا الظهر المرتفع من سلسلة مقاعد Joie traver™ أقصى درجات السلامة، ويندرج هذا المقعد ضمن فئة منتجات المجموعة 2/3 التي تتميز بالجودة العالية والأمان بالكامل، كما أن استخدام هذا المنتج يلائم الأطفال الذين تتراوح أوزانهم بين 15 و36 كجم (تتراوح أعمارهم بين 3 أعوام و12 عاماً تقريباً)، لذا يرجى قراءة التعليمات الواردة في هذا الدليل بعناية واتباع كل خطوة فيه لضمان قيادة مريحة وتوفير أفضل حماية لطفلك.

الرجاء ملاحظة ما يلي

هذا المقعد الداعم معتمد وفقاً لمجموعة تعديلات اللانحة 44/04 الصادرة عن لجنة الأمم المتحدة الاقتصادية لأوروبا (UN ECE)، كما أنه متوافق مع اللاحة 16 الصادرة عن نفس اللجنة أو غيرها من المعايير المكافئة، ويشترط تثبيتته بأحزمة أمان ثلاثية النقاط قابلة للضم

المقعد الداعم

! ملحوظة مهمة: احتفظ بهذا الدليل للرجوع إليه في المستقبل. الرجاء قراءته بعناية. يرجى الاحتفاظ بدليل التعليمات في حجرة التخزين بالجزء السفلي من المقعد كما هو مبين في الشكل على اليسار. لمعلومات الضمان، يرجى زيارة موقعنا Joiebaby.com

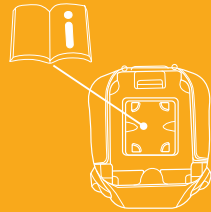

قائمة الأجزاء

يرجى التأكد من توافق كافة الأجزاء قبل القيام بالتركيب، في حالة فقد أحد مكونات العربية، يرجى الاتصال بالموزع المحلي. لا داع لاستخدام أية أدوات لتركيب العربية.

- 1 مسند الرأس
- 2 مسند الجزء السفلي من الظهر
- 3 مسند الذراع
- 4 زر تعديل عمق المقعد
- 5 القاعدة

- 6 ذراع ضبط مسند الرأس
- 7 موجه حزام الكتف
- 8 موصل isosafe
- 9 أدلة استخدام ISOFIX

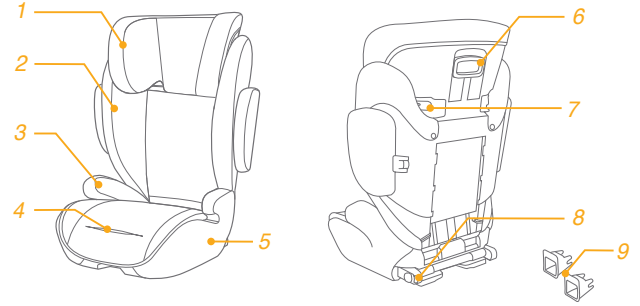

تحذير

! يحظر ترك المقعد الداعم غير مربوط بإحكام داخل السيارة. فقد يؤدي استخدام مقعد داعم غير مربوط بإحكام إلى انقذافه داخل السيارة والتسبب في إصابة الركاب أثناء اجتياز منعطف حاد أو توقف مفاجئ أو تصادم. لذا قم بإزالة المقعد الداعم أو تأكد من ربطه بإحكام في السيارة.

! يحظر ترك الأمتعة أو العناصر الأخرى غير مؤمنة في أي سيارة، حيث قد تحدث إصابات في حالة حدوث تصادم.

! يحظر استخدام أي مقعد داعم في حال تلفه أو فقدان أحد أجزائه، وتجنب استخدام حزام مقعد السيارة الذي تعرض للقطع أو الاهتراء أو التلف.

! قد يصبح المقعد الداعم ساخناً جداً في حال تركه في أشعة الشمس المباشرة. كما أن ملامسة الطفل لهذه الأجزاء الساخنة قد تتسبب في إصابة الطفل بحروق. لذا احرص دائماً على لمس سطح المقعد الداعم المعدني أو البلاستيكي قبل وضع الطفل فيه.

! يحظر استخدام مقعد داعم مستعمل أو لا تعرف عمره الافتراضي.

! تجنب استخدام هذا المقعد الداعم بدون الأجزاء اللينة.

! يتعين عدم استبدال الأجزاء الناعمة بأي أشياء أخرى بخلاف الموصى بها من قبل المُصنِّع، حيث إن القطع اللينة (المنسوجات) تشكل جزءاً لا يتجزأ من أداء هذا المقعد الداعم.

! تجنب استخدام أي نقاط اتصال تتمتع بقدرة تحمل بخلاف تلك الواردة في التعليمات والمحددة على المقعد الداعم.

! تجنب توجيه المقعد الداعم ناحية مؤخرة السيارة.

! فضلاً لا تستخدم مقعد تقييد الحركة الخاص بالطفل هذا في حالة سقوط المقعد من ارتفاع عالي وملامسة الأرض بسرعة كبيرة أو إذا ظهرت عليه علامات تلف واضحة. نحن غير ملزمين باستبدال مقعد تقييد الحركة الخاص بالطفل إذا تعرض للتلف في مثل هذه الظروف. إذا تعرض المقعد للتلف بسبب احد الظروف المذكورة أعلاه ينبغي شراء مقعد جديد.

! يجب وضع المقعد الداعم وتثبيتته بحيث لا تتم إعاقته عن طريق أحد المقاعد المتحركة أو أحد أبواب السيارة.

! صُمِّم هذا المقعد الداعم فقط للأطفال الذين تتراوح أوزانهم بين 15 و36 كجم (وتتراوح أعمارهم بين 3 أعوام و12 عاماً أو أقل).

! ينبغي أن تكون أشرطة مقاعد السيارة محكمة الربط وغير ملتوية.

! يؤدي الإخفاق في استخدام هذا المقعد الداعم بطريقة صحيحة إلى زيادة خطورة الإصابة أو حدوث الوفاة أثناء اجتياز منعطف حاد أو توقف مفاجئ أو تصادم.

! تجنب استخدام المنسوجات التابعة لمُصنِّعين آخرين مع هذا المقعد، وارجع للموزع المعتمد فقط عند الرغبة في الحصول على قطع غيار Joie.

! تجنب استخدام المقعد الداعم أثناء تركيبه بأي طريقة غير واردة في التعليمات.

! يحظر بتاتا ترك طفلك دون مراقبة.

! يحظر تقديم هذا المقعد الداعم لشخص آخر دون منحه هذا الدليل.

! تجنب استبدال أي من أجزاء المقعد الداعم أو ملحقاته بأخرى توفرها شركات مصنعة أخرى.

! بعد وضع طفلك في هذا المقعد الداعم، ينبغي تثبيت حزام الأمان بشكل صحيح والتأكد من أن حزام الفخذ يتم تثبيته عند مستوي منخفض، بحيث يتم ربطه بإحكام على الحوض.

! يجب استبدال المقعد الداعم بعد تعرض الطفل لأي نوع من أنواع الحوادث، حيث قد تتسبب الحوادث في إلحاق أضرار بالمقعد لا يمكن رؤيتها.

للتركيب مع نظام isosafe والحزام المزود بثلاث نقاط

1. يُعد هذا المقعد الداعم مقعدًا لتقييد حركة الطفل "شبه عالمي"، كما يعد من المنتجات المعتمدة وفقًا لمجموعة تعديلات اللائحة رقم 44/04، للاستخدام العام في السيارات، والمتوافقة مع أنظمة نقاط تثبيت ISOFIX.

2. يتوافق المقعد الداعم مع السيارات التي تحتوي على وضعيات معتمدة وفقًا للمعيار ISOFIX (كما هو موضح بالتفصيل في دليل استخدام السيارة)، وذلك وفقًا لفئة المقعد الداعم ونظام تثبيته.

3. وإذا راورك الشك، استشر مصدع المقعد أو السيارة.

المنتج	المقعد الداعم
مناسب للاستخدام مع	الأطفال الذين تتراوح أوزانهم من 15 إلى 36 كجم (من 3 إلى 12 سنة تقريبًا)
المجموعة العامة	المجموعة 2/3

الطوارئ

في حالة الطوارئ أو الحوادث، من الأهمية بمكان العناية بطفلك باستخدام الإسعافات الأولية وطلب المعالجة الطبية فورًا.

معلومات المنتج

يرجى قراءة كافة التعليمات الواردة في هذا الدليل قبل استخدام المنتج. يمكن تركيب المقعد بطريقة شبيهة عامة باستخدام نظام isosafe وحزام أمان ثلاثي النقاط قابل للضم خاص بالبالغين متوافق مع اللائحة 16 الصادرة عن لجنة الأمم المتحدة الاقتصادية لأوروبا (UN ECE) أو غيرها من المعايير المكافئة باستخدام الحزام ثلاثي النقاط المذكور فقط. وإذا ساورك شك، فاستشر مصدع المقعد أو الموزع.

بالنسبة إلى التركيب باستخدام حزام مزود بثلاث نقاط تثبيت

1. يمثل هذا المقعد أحد الأنظمة "العالمية" لتقييد حركة الطفل. مع العلم بأنه معتمد وفقًا لمجموعة تعديلات اللائحة 44/04 الصادرة عن لجنة الأمم المتحدة الاقتصادية لأوروبا (UN ECE) بغرض الاستخدام العام في السيارات، كما أنه متوافق مع معظم مقاعد السيارات، وليس جميعها.

2. من المرجح أن يتم تركيب المقعد بصورة صحيحة، في حال إعلان الشركة المصنعة من خلال دليل السيارات الذي تقدمه أن السيارة مزودة بما يمكنها من تثبيت النظام "العالمي" لهذه الفئة العمرية.

3. يتميز طراز هذا المقعد عن غيره من الطرازات بأنه "عالمي" حيث إنه مهيا للتكيف مع جميع الظروف الصعبة.

تجميع المقعد المعزز

راجع الصور من 1 - 5

1. اضغط تعديل دعامة الرأس ثم اسحب دعامة أسفل الظهر أسفل الغطاء القماشي لتوصيلهم معاً. صورة 1.

! إفحص لتتحقق من استقرار القطعتين في مكانهما معاً بسحبهما.

2. لتوصيل مسند الظهر بالقاعدة، علق دعامة أسفل الظهر على مفصل الحاجز بالقاعدة. 2

! لتسهل إدخال القماش، مرر الجزء العلوي والجزء السفلي عبر فك زر الضبط الأحمر.

3. لف مسند الظهر لأعلى أثناء ربط المقعد الداعم حتى يصدر صوت طقطة تشير إلى استقراره في وضع عمودي. 3

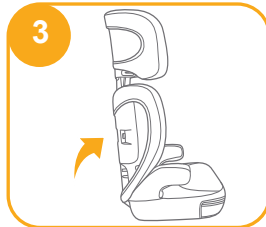
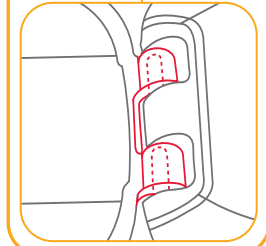
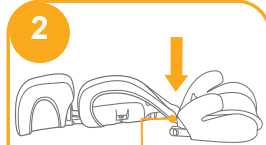
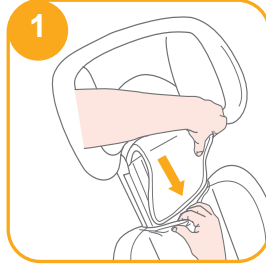

4. قم بمحاذاة واقي الصدمات الجانبي مع فتحة المثبتات البلاستيكية لمسند الجزء السفلي من الظهر ثم أدخله لإحكام القفل. 4 5

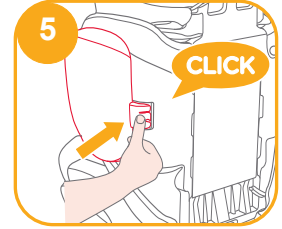
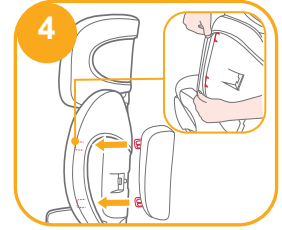

اضبط المقعد

راجع الصور من 6

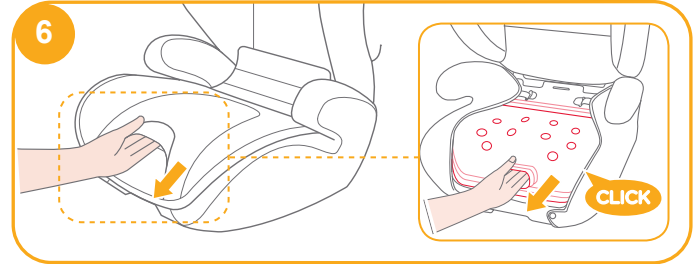

اضبط الارتفاع – لمسند الرأس

راجع الصور من 7

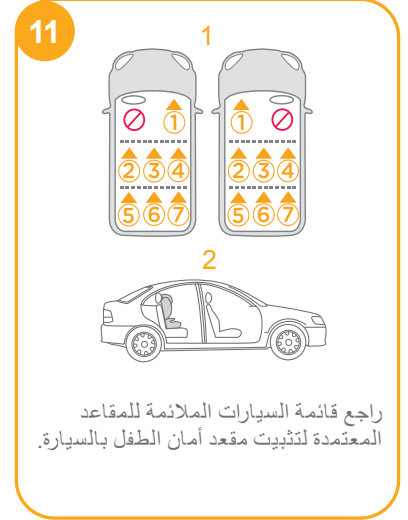
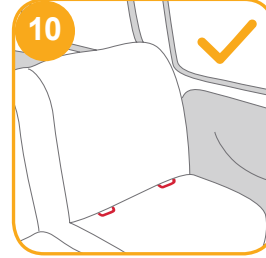

تنبيهات بشأن التركيب

راجع الصور من 8 - 11

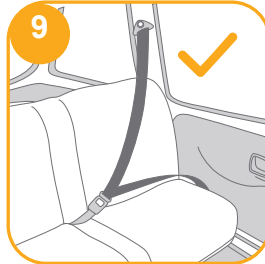
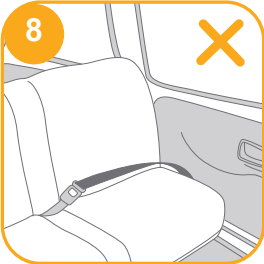

التركيب باستخدام نظام isosafe والحزام المزود بثلاث نقاط أو الحزام المزود بثلاث نقاط فقط

(وضع التوجيه للأمام/للطفل 15-36 كجم/ 3-12 سنة)

راجع الصور من 12 - 24

قد تكون نقاط التثبيت السفلية للسيارة مرئية في ثنية المقعد، وذلك إذا كانت السيارة مجهزة بنظام ISOFIX. راجع دليل مالك السيارة لتحديد مواقع التثبيت وتعرفها ومتطلبات استخدامها.

1. ركّب دليلي ISOIFX في نقطتي تثبيت ISOIFX. 12
يحمي دليلي ISOIFX سطح مقعد السيارة من التمزق. يمكن استخدامهما أيضاً كدليلين لوصلتي isosafe.

2. اضغط على زر ضبط isosafe لسحب موصلات isosafe للخارج. 13

أدر وصلتي isosafe بزاوية 180 درجة إلى أن تصبحا موجّهتين نحو دليلي ISOIFX. 14

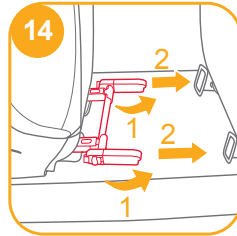
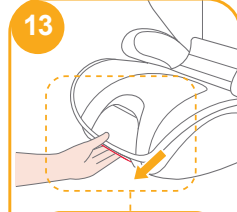
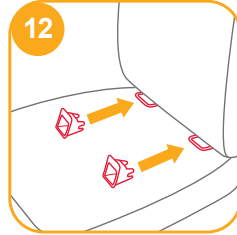

3. قم بمحاذاة موصلات isosafe مع نقاط تثبيت ISOIFX, ثم اضغط على موصلي isosafe في نقطتي تثبيت ISOIFX. 15
! تأكد من إحكام تركيب وصلات isosafe في نقاط تثبيت ISOIFX الخاصة بها بأمان. ومن المفترض أن يضيء المؤشران في وصلتي ISOIFX باللون الأخضر. 1-15

! قم بإجراء التحقق للتأكد من إحكام تثبيت المعزز وذلك عن طريق سحب كلا موصلي isosafe.

4. لإزالة المعزز:

a. لإزالة القاعدة، اضغط أولاً على زر القفل الثانوي 1-16 ثم على الزر 2-16 الخاص بروابط isosafe قبل إزالة القاعدة من مقعد السيارة.

b. أدر موصلات isosafe بزاوية 180 درجة، ثم اضغط على زر ضبط isosafe لطّي الموصلين. 17

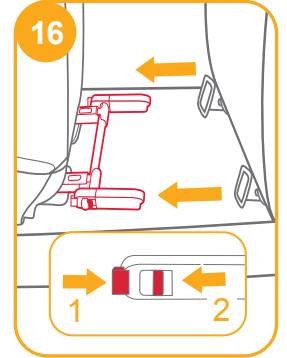
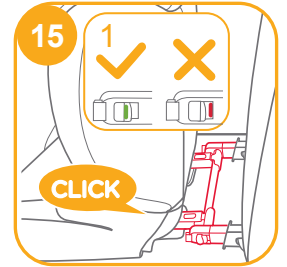

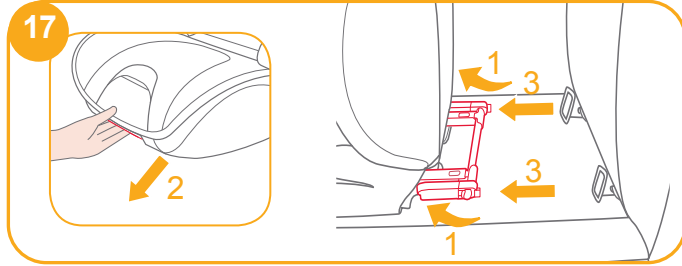

! قم بسحب حزام أمان السيارة، وتمريه عبر مسار الحزام 20، ثم سحبه لأعلى. 3-20

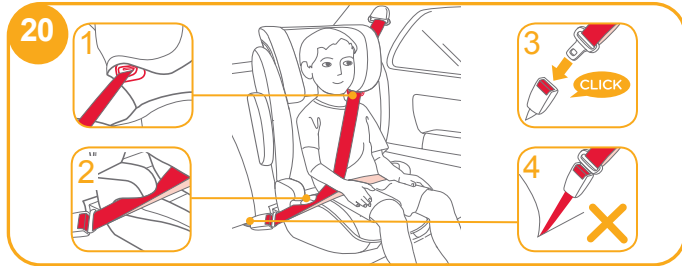

! يمكن تثبيته أيضًا عن طريق الحزام المزود بثلاث نقاط فقط.
(راجع الصور من 20 - 24)

! قم بتمرير حزام الكتف عبر الموجه الخاص
به كما هو موضح في 1-20

! تجنب وضع حزام السيارة أعلى مساند حيث
الأذرع، يجب تمريره أسفل هذه المساند. 2-20

! لا يمكن استخدام المقعد الداعم إذا كان إبزيم
حزام أمان السيارة (طرف الإبزيم الأثني) طويل
للغاية لتثبيت المقعد الداعم بأمان. 4-20

! بعد وضع طفلك في هذا المقعد الداعم،
ينبغي تثبيت حزام الأمان بشكل صحيح و
التأكد من أن حزام الفخذ يتم تثبيته عند
مستوي منخفض، بحيث يتم ربطه بإحكام
على الحوض. 20

! لضمان اختيار الارتفاع المناسب لمسند
الرأس، لابد أن يتوازي الجزء السفلي لمسند
الرأس مع أعلى كتف الطفل كما هو موضح في
21 مع ضرورة وضع حزام الكتف في المنطقة
الحمراء كما هو موضح في 22

! ثبت المقعد المعزز في مقابل مقعد السيارة
الموجه للأمام والمزود بحزام الكتف والفخذ.



! احرص على أن يجلس طفلك على المقعد المعزز وأن يكون ظهره في وضع مستوٍ مقابل لظهر المقعد.

! قم بربط مشبك التثبيت ثم سحبه لأعلى حزام الكتفين لإحكام ربطه. (23)
(تركيب خاطيء. 24)

! في حالة وضع الحزام حول رقبة الطفل أو رأسه أو وجهه، قم بإعادة ضبط ارتفاع مسند الرأس.

! يجب عدم ثني الحزام.



! بعد إزالة المادة الرغوية، يرجى تخزينها في مكان يصعب على الطفل الوصول إليه. (26)

لإعادة تركيب وسادة المقعد كل ما عليك فعله هو إجراء عكس الخطوات السابقة.

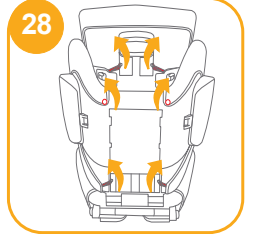
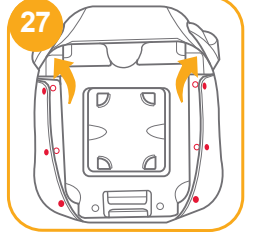

فك الأجزاء اللينة

راجع الصور من 25 - 28

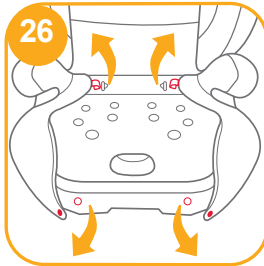

العناية والصيانة

! الرجاء غسل الأجزاء اللينة والبطانة الداخلية بماء بارد بدرجة حرارة أقل من 30 درجة.

! لا تكو الأجزاء اللينة.

! لا تستخدم مادة تبييض أثناء غسل الأجزاء اللينة، وتجنب التنظيف الجاف.

! تجنب استخدام المنظفات المحايدة غير المخففة، أو البنزين أو المذيبات العضوية الأخرى لتنظيف المقعد الداعم. فقد يتسبب ذلك في تلف المقعد الداعم.

! تجنب عصر الأجزاء اللينة والبطانة الداخلية لتجفيفهما بقوة مفرطة. فقد يؤدي ذلك إلى ترك تجاعيد في البطانة الداخلية.

! الرجاء تجفيف الأجزاء اللينة والبطانة الداخلية بتعليقهما في منشر.

! يرجى فك المقعد الداعم من مقعد السيارة وإخراجه منها إذا كنت تنوي عدم استخدامه لمدة طويلة. ضع المقعد الداعم في مكان بارد وجاف وبعيداً عن متناول الأطفال.





Allison GmbH
Adam-Opel-Straße 21 67227
Frankenthal

bring the kids™

Share the joy at joiebaby.com

P-IM0380M_2