

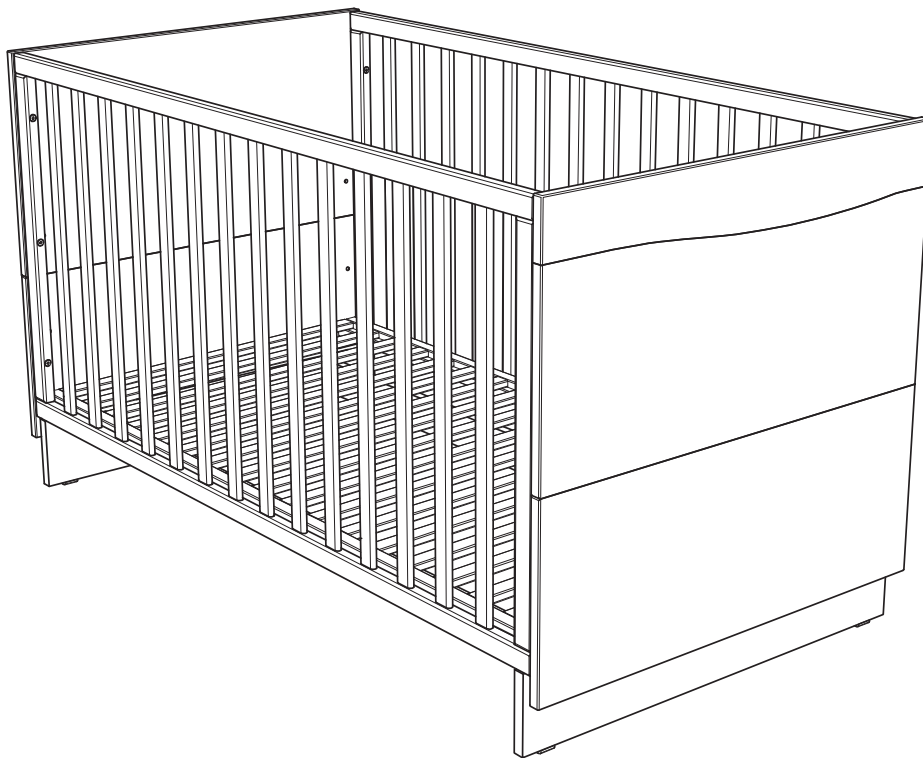

geuther

Wave

Art. Nr.: 1196KB



Heinrich Geuther
Kindermöbel und -geräte GmbH & Co. KG

Verwaltung:
Gartenstraße 19
D - 96268 Mitwitz
Germany

Anlieferung und Versand:
Steinach 1
D - 96268 Mitwitz
Germany



www.tuv.com
ID 100000000

(DE) WICHTIG! BITTE SORGFÄLTIG LESEN UND FÜR SPÄTERES NACHLESEN UNBEDINGT AUFBEWAHREN.

(GB) IMPORTANT! READ CAREFULLY AND KEEP FOR FUTURE REFERENCE.

(FR) IMPORTANT! À LIRE ATTENTIVEMENT ET À CONSERVER POUR RÉFÉRENCE ULTÉRIEURE.

(NL) BELANGRIJK! LEES ZORGVULDIG EN BEWAAR VOOR LATERE RAADPLEGING.

(IT) IMPORTANTE: LEGGERE ATTENTAMENTE E CONSERVARE PER FUTURO RIFERIMENTO.

(DK) VIGTIGT! LÆS OMHYGGELIGT OG GEM TIL SENERE BRUG.

(ES) IMPORTANTE! LEER DETENIDAMENTE Y MANTENERLAS PARA FUTURAS CONSULTAS.

(HU) FONTOS! FIGYELMESEN OLVASSA EL ÉS ŐRIZZE MEG KÉSŐBBI FELHASZNÁLÁS ESETÉRE.

(FI) TÄRKEÄÄ! LUE HUOLELLISESTI JA SÄILYTÄ VASTAISUUDEN VARALLE.

(SI) VAŽNO! NAVODILO SHRANITE ZA KASNEJŠO KONTROLO.

(HR) VAŽNO! PAŽLJIVO PROČITAJTE I ČUVAJTE ZA BUDUĆE POTREBE.

(NO) VIKTIG! LES NØYE OG OPPBEVAR FOR FREMTIDIG BRUK.

(PL) WAŻNE! PRZECZYTAJ UWAŻNIE I ZACHOWAJ NA PRZYSZŁOŚĆ JAKO ODNIESIENIE.

(CZ) DŮLEŽITÉ! POKYNY SI POZORNĚ PŘEČTĚTE A UŠCHOVEJTE PRO POZDĚJŠÍ POUŽITÍ.

(PT) IMPORTANTE! LEIA CUIDADOSAMENTE E GARDE PARA REFERÊNCIA FUTURA.

(TR) ÖNEMLİ! DİKKATLİ BİR ŞEKİLDE OKUYUN VE İLERİDE BAŞVURMAK ÜZERE SAKLAYIN.

(RU) ВАЖНО! ПОЖАЛУЙСТА, ВНИМАТЕЛЬНО ПРОЧИТАЙТЕ ИНСТРУКЦИЮ. ПОЖАЛУЙСТА, СЛЕДУЙТЕ ИНСТРУКЦИИ.

(SK) DÔLEŽITÉ! ČÍTAJTE POZORNE A UCHOVAJTE PRE BUDÚCE POUŽITIE.

(SE) VIKTIGT! LÄS NOGGRANT OCH SPARA FÖR FRAMTIDA BRUK.

(RS) VAŽNO! NE ŽURITE SA UGRADNJOM I PAŽLJIVO PROČITAJTE SVA UPUTSTVA. SAČUVATI ZA KASNIJU UPOTREBU.

(JP) 重要！組み立てには十分な時間をかけ、説明書をよく読んで行ってください。この説明書を大切に保管してください。

(CN) 请注意！千万不要匆忙开始安装，请先仔细阅读安装说明书后再安装。请妥善保存说明书以备今后查阅。

(KR) 중요사항! 조립하는데 충분한 시간을 갖고 설명서를 정확하게 끝까지 다 읽으십시오. 나중에 참조할 수 있도록 설명서를 보관하십시오.

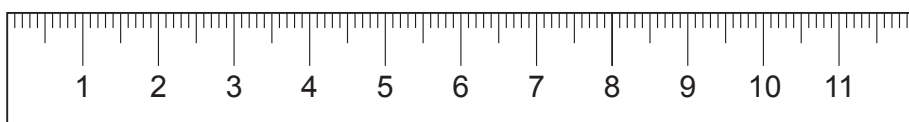
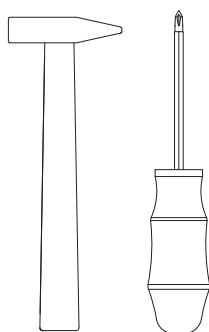
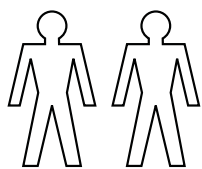

<p>A</p> <p>1 x</p> <p>Art. Nr. Y012300234</p>	<p>B</p> <p>1 x</p> <p>Art. Nr. Y012300233</p>	<p>C</p> <p>1 x</p> <p>Art. Nr. 207060004</p>
<p>D</p> <p>1 x</p> <p>Art. Nr. X011101608</p>	<p>E</p> <p>1 x</p> <p>Art. Nr. X011101607</p>	<p>F</p> <p>2 x</p> <p>Art. Nr. X011100230</p>
<p>G</p> <p>2 x</p> <p>Art. Nr. X011101609</p>	<p>H</p> <p>3 x</p> <p>Art. Nr. Z012300059V1 = blau blue bleu</p> <p>Art. Nr. Z012300059V2 = grau grey gris</p> <p>Art. Nr. Z012300059V3 = grün green vert</p> <p>Art. Nr. Z012300059V4 = weiß white blanc</p>	

<p>M6x45 12 x</p> <p>Art. Nr. 204800092</p>	<p>SW 4 1 x</p> <p>Art. Nr. 204870002</p>	<p>4 x</p> <p>Art. Nr. 204500122</p>	<p>M4x25 4 x</p> <p>Art. Nr. 204830031</p>	<p>SW 5 1 x</p> <p>Art. Nr. 204870006</p>
<p>Ø10x30 4 x</p> <p>Art. Nr. 202060002</p>	<p>4 x</p> <p>Art. Nr. 204500029</p>	<p>M6-30,3 4 x</p> <p>Art. Nr. 204500040</p>	<p>M6x70 4 x</p> <p>Art. Nr. 204800094</p>	<p>4 x</p> <p>Art. Nr. 205500039</p>
<p align="center">Art. Nr. Z011101684</p>				

1

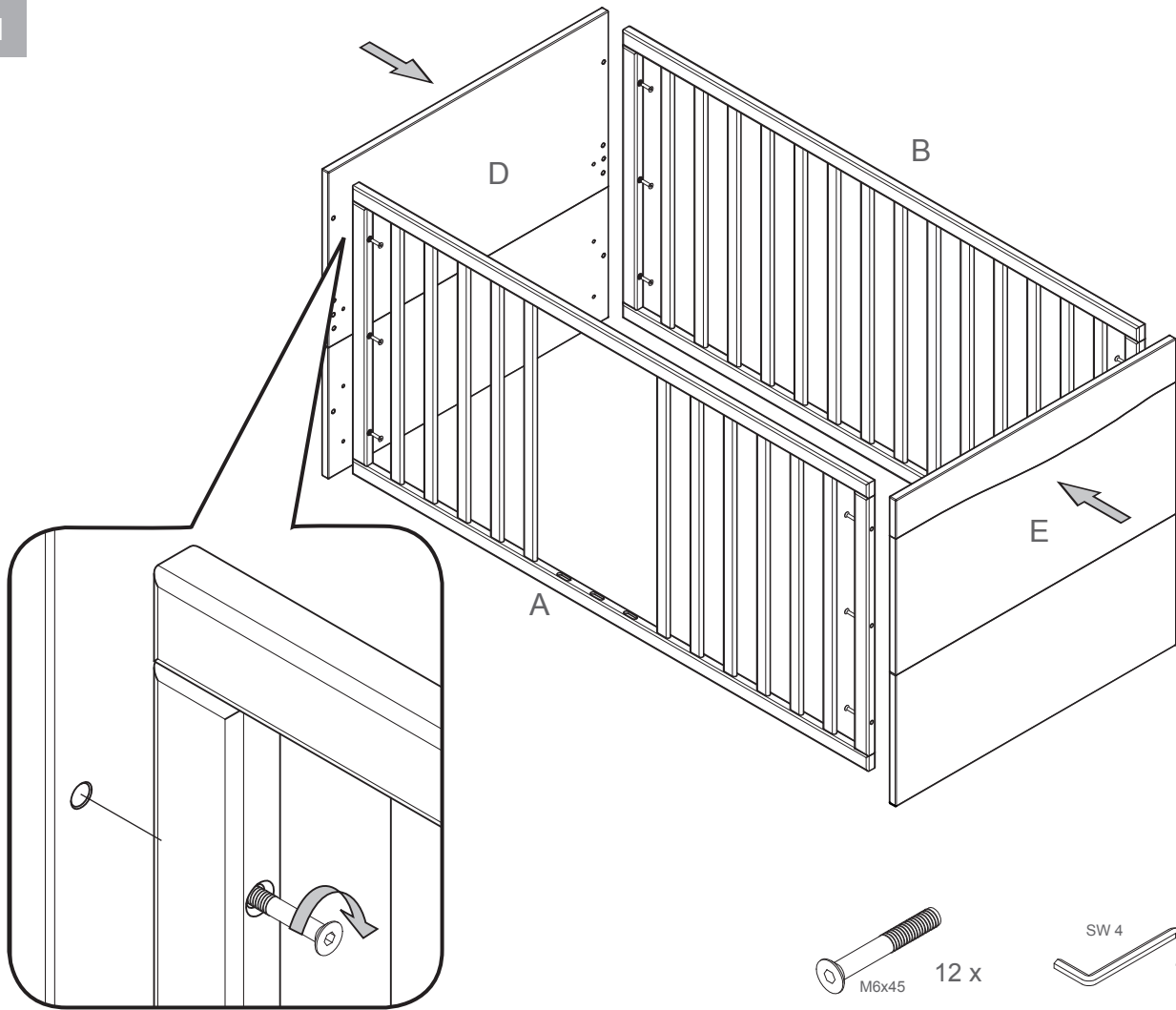

2

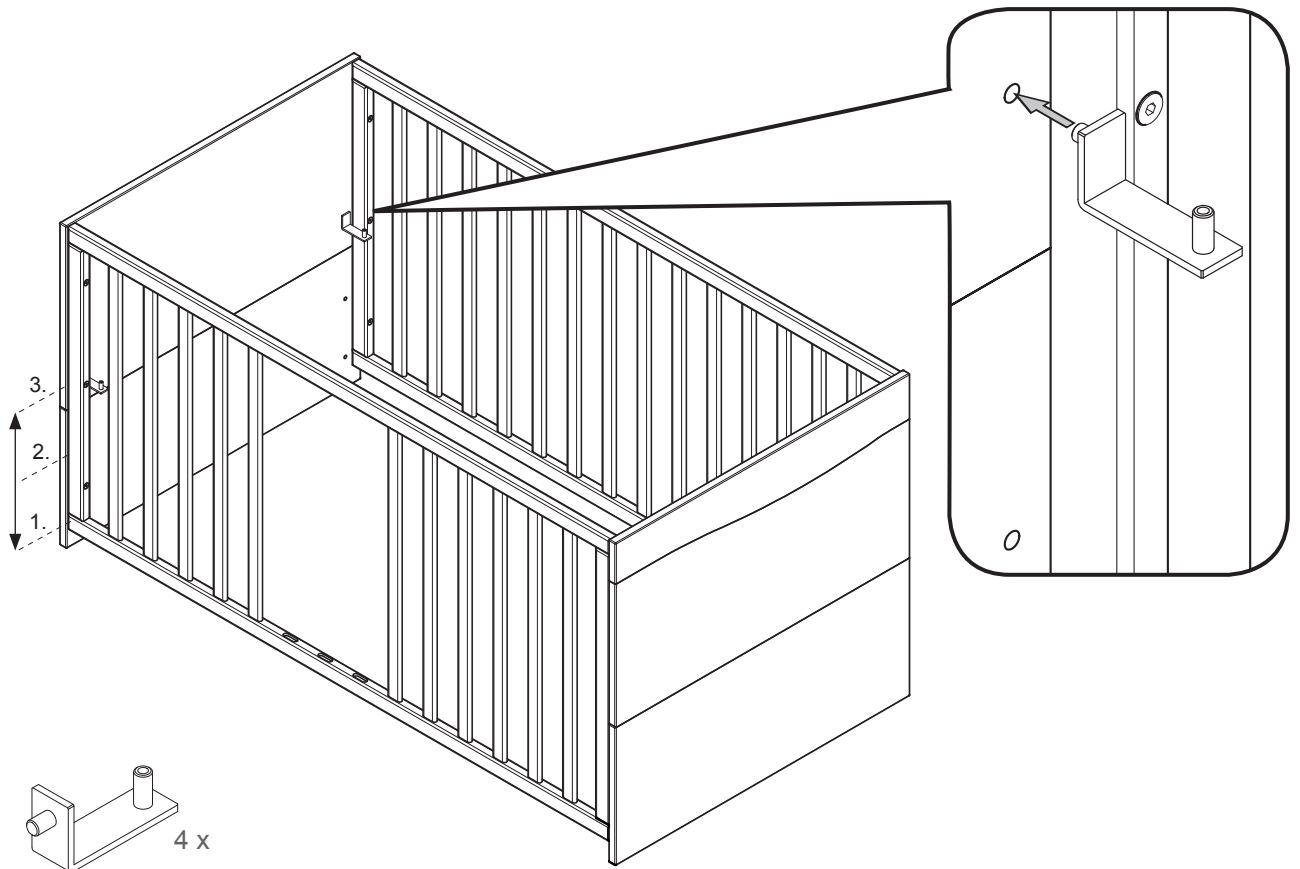

3

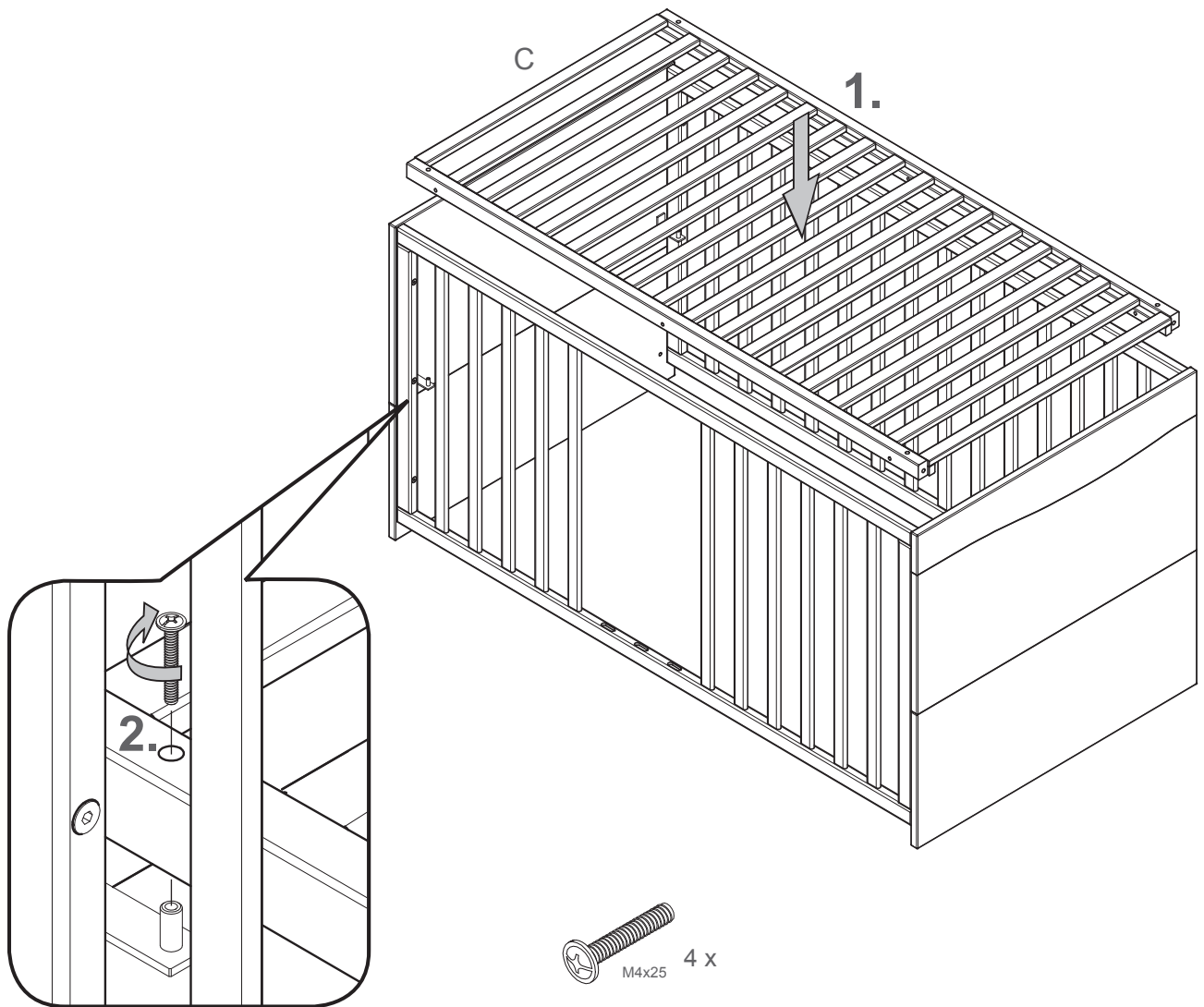

4

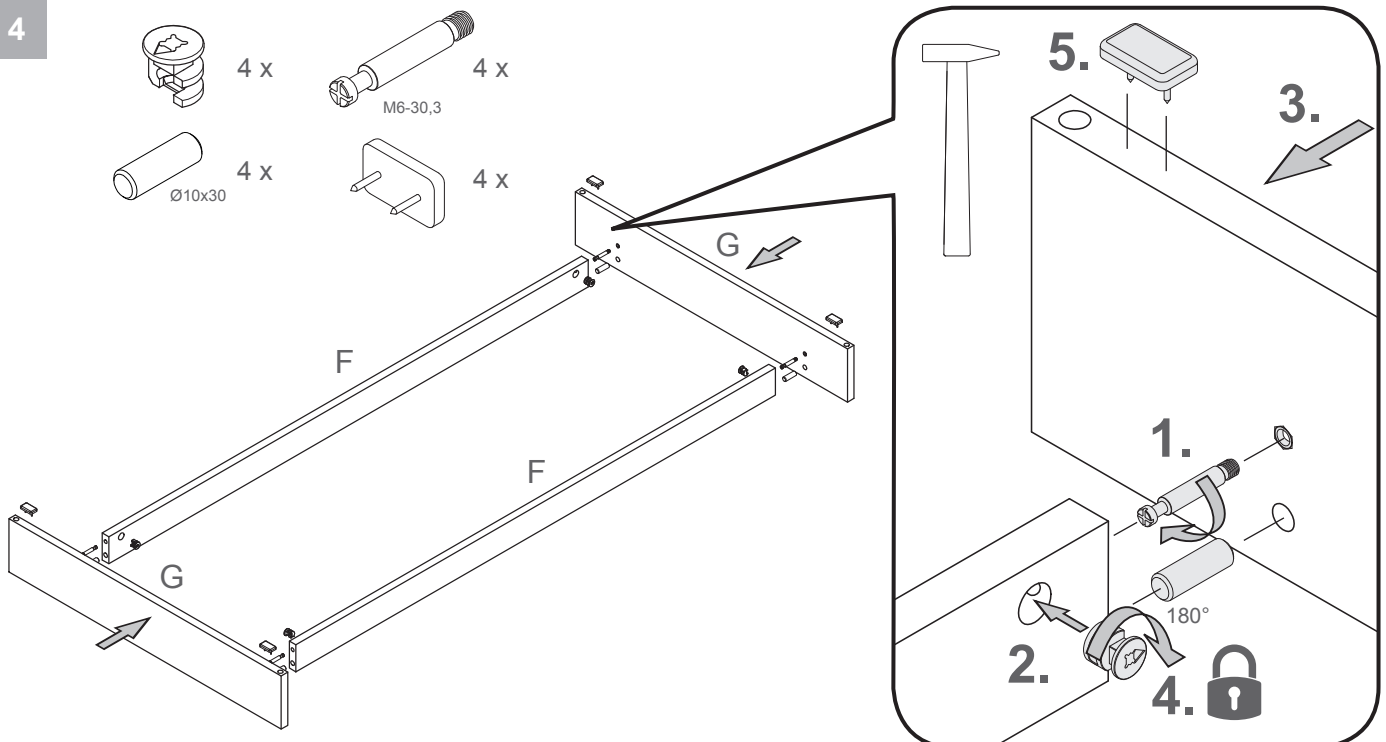

5

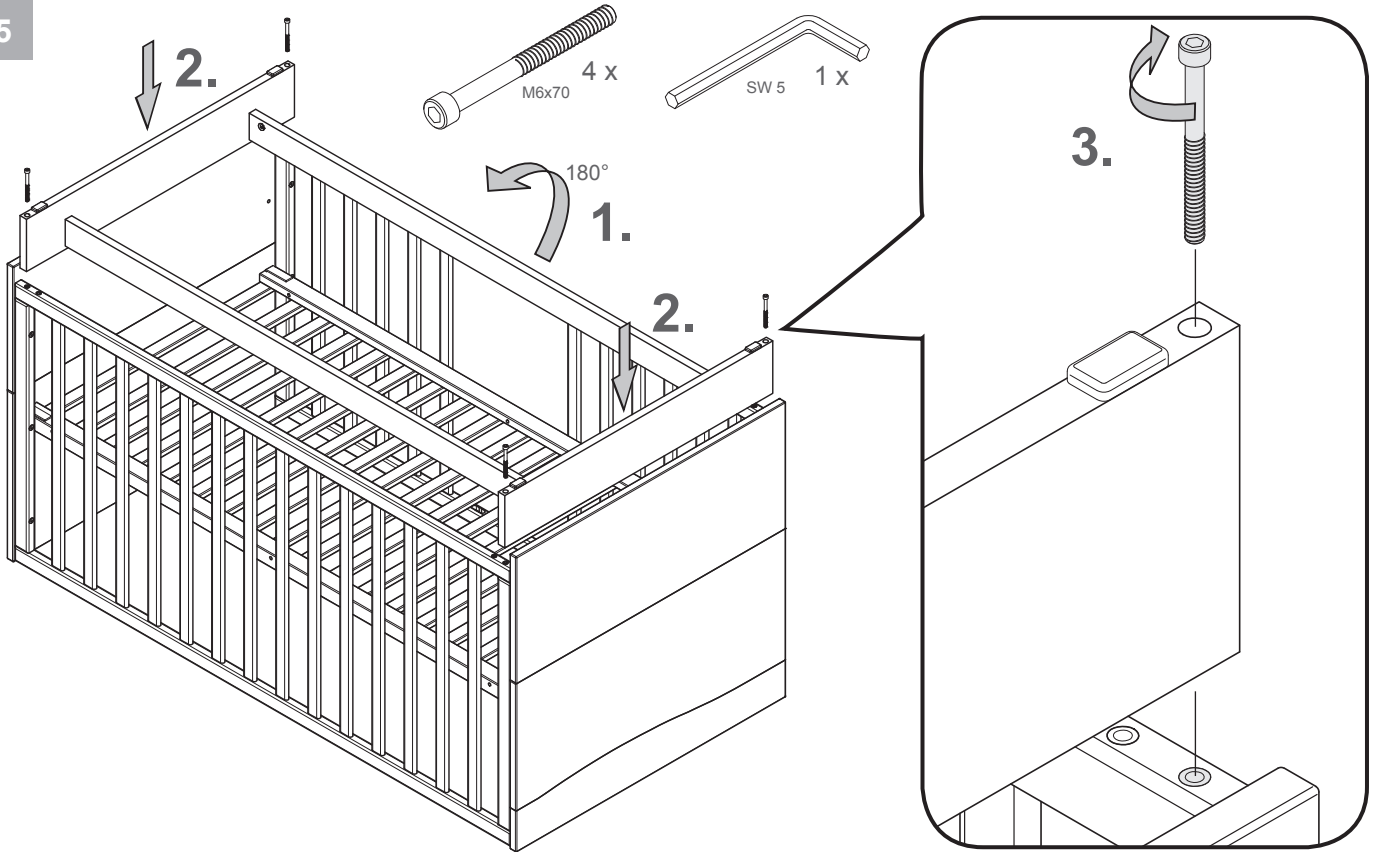

6

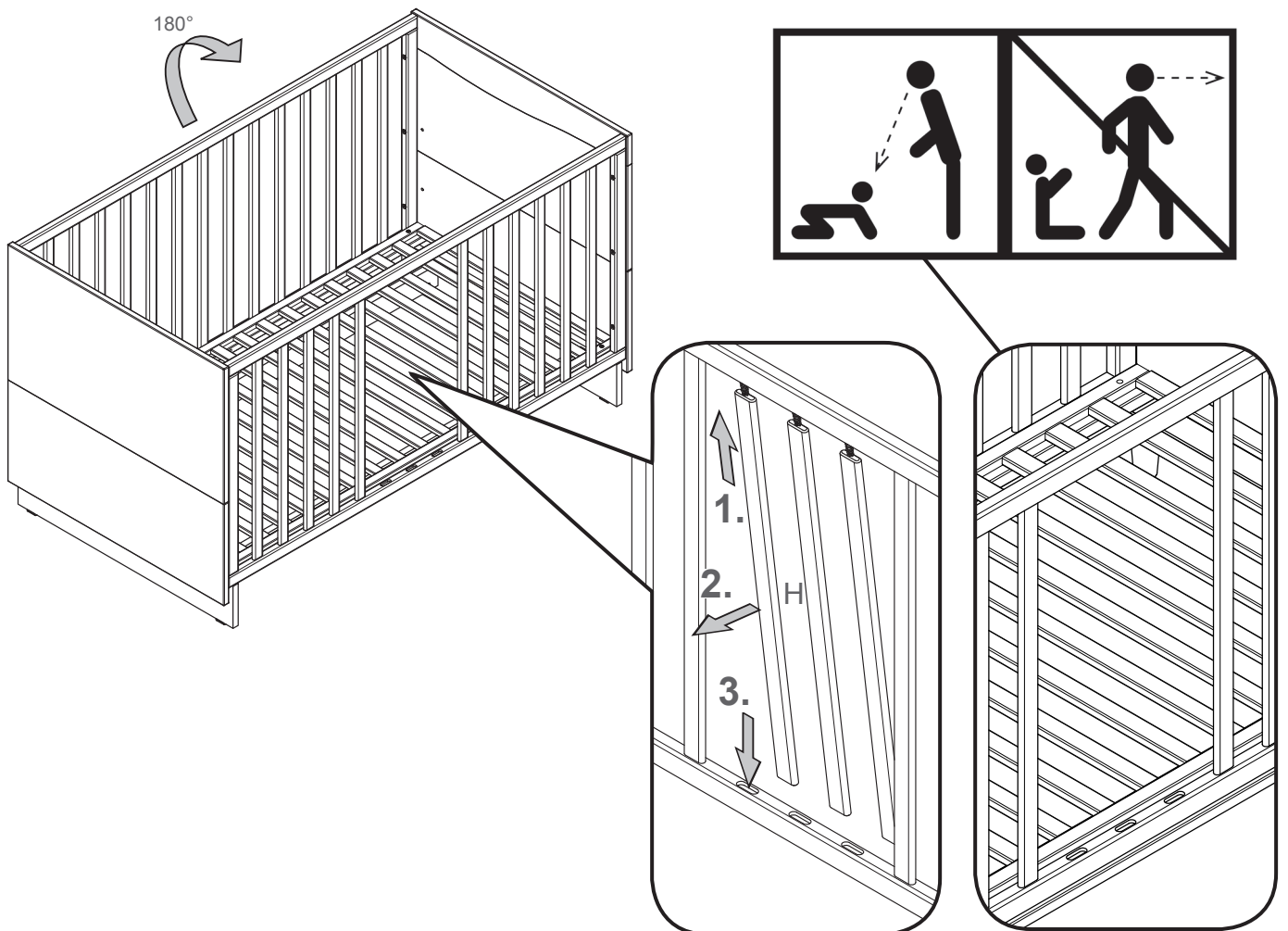

- (DE) Schlupfsprossen aus Sicherheitsgründen bitte immer alle herausnehmen!
WARNUNG - Lassen Sie Ihr Kind nicht unbeaufsichtigt ! So schützen Sie es vor Unfällen.
- (GB) For safety reasons please always remove all three bars!
WARNING - Do not leave your child unattended. This is how to prevent accidents.
- (FR) Pour des raisons de sécurité, retirer toujours toutes les barres de glissement!
AVERTISSEMENT - Ne laissez jamais votre enfant sans surveillance! Vous le protégerez ainsi des acci
- (NL) Gelieve steeds alle spijlen om veiligheidsredenen te verwijderen!
WAARSCHUWING - Laat Uw kind nooit zonder toezicht! Zo behoedt U Uw kind voor ongevallen.
- (IT) Per ragioni di sicurezza togliere sempre tutte e tre le barre!
AVVISO - Per evitare il rischio di incidenti si raccomanda di non lasciare mai il bambino incustodito!
- (DK) Alle tremmer skal af sikkerhedsårsager altid fjernes!
ADVARSEL - Beskyt barnet mod uheld ved at holde øje med det hele tiden!
- (ES) Por razones de seguridad por favor, siempre mueva las tres barras!
ADVERTENCIA - Para evitar accidentes, su hijo no debería sentarse en la silla sin la presencia de un adulto.
- (HU) Biztonsági okokból egyszere valamennyi kivehető rudat ki kell venni!
FIGYELMEZTETÉS - Soha ne hagyja gyermekét felügyelet nélkül, így óvhatja a balesetektől!
- (FI) Poista aina kaikki irrotettavat pinnat turvallisuussyistä!
VAROITUS - Älä jätä lastasi ilman valvontaa! Näin suojaat sitä onnettomuuksilta.
- (SI) Izhodne letve je treba iz varnostnih razlogov vedno kompletno odstraniti!
OPOZORILO - Ne puščajte otroka brez nadzora; samo tako ga ščitite pred nezgodami.
- (HR) Prečke za skidanje iz sigurnosnih razloga uvijek sve izvadite!
UPOZORENJE - Ne ostavljajte dijete bez nadzora! Tako ćete ga zaštititi od nezgoda.
- (NO) Alle „smuttsprossene“ må av sikkerhetsgrunner tas ut!
ADVARSEL - La barnet ikke være uten oppsyn! På den måten beskytter du det mot uhell.
- (PL) Zawsze wyjąć należy wszystkie ruchome szczeble!
OSTRZEŻENIE - Prosimy o nie pozostawianie dzieci bez nadzoru! W ten sposób chronimy je przed wypadkiem.
- (CZ) Vyjímateľné príčle z bezpečnostných dôvodů prosím vždy všechny vyjměte!
VÝSTRAHA - Nenechávejte své dítě bez dozoru! Tak je ochráníte před úrazy.
- (PT) Sempre remova todas as barras de passagem, por razões de segurança!
ADVERTÊNCIA - Não deixe a criança sem supervisão ! Assim, pode protegê-la contra acidentes.
- (TR) Emniyet gereğçelerinden dolayı lütfen girip çıkma parmaklıklarının hepsini daima çıkartınız!
UYARI - Çocuğunuzu gözetimsiz bırakmayınız ! Bu şekilde kazalara karşı korursunuz.
- (RU) В целях безопасности рекомендуется удалять все съёмные прутья.
ОСТОРОЖНО - Не оставляйте ребенка без присмотра! Так Вы уберёжете его от несчастных случаев.
- (SK) Z bezpečnostných dôvodov vždy vyberte všetky ochranné bočnice!
UPOZORNENIE - Nenechajte Vaše dieťa nikdy bez dozoru. Takto ho chránite pred nehodami.
- (SE) Av säkerhetsskäl ska alltid alla spjälor tas bort!
VARNING - Lämna inte ditt barn utan uppsikt! Så skyddar du det mot olyckor.
- (RS) Iz sigurnosnih razloga treba uvek izvaditi sve odvojive šipke!
UPOZORENJE - Ne ostavljate decu bez nadzora! Samo tako ih možete zaštititi od nesreća.
- (JP) 安全上の理由により、取り外し可能な柵のバーをすべて取り外してください！
警告 - 事故から守るため、お子様から目を離さないでください！
- (CN) 为安全起见请取出所有活动杆！
警告 - 请看护好您的孩子！以防事故发生。
- (KR) 안전상의 이유로 분리할 수 있는 막대기는 항상 모두 꺼내 놓으십시오!
경고 - 귀하의 어린아이를 잘 감시하고 홀로 두지 마십시오! 그럼으로써 어린아이를 사고로부터 보호할 수 있습니다.

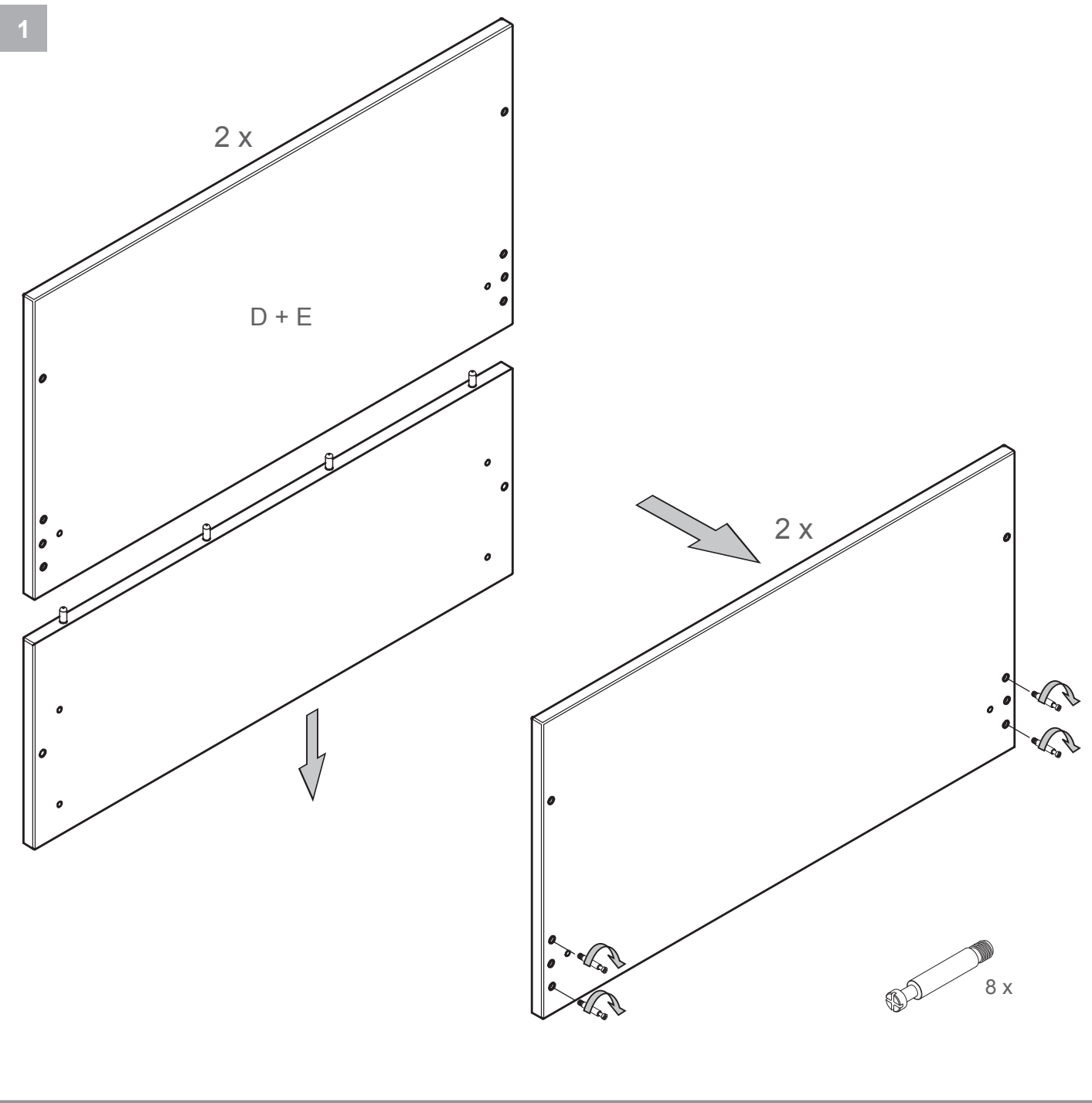
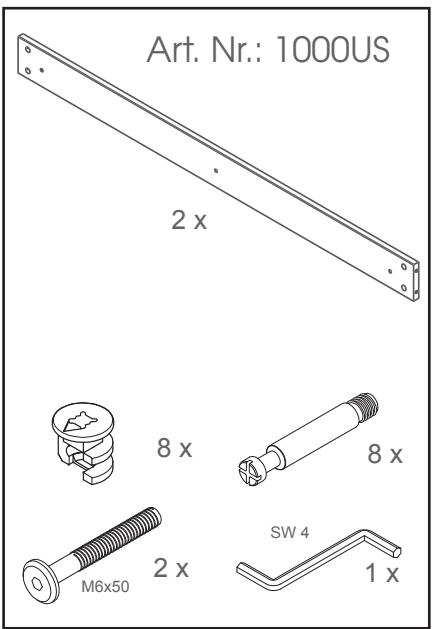
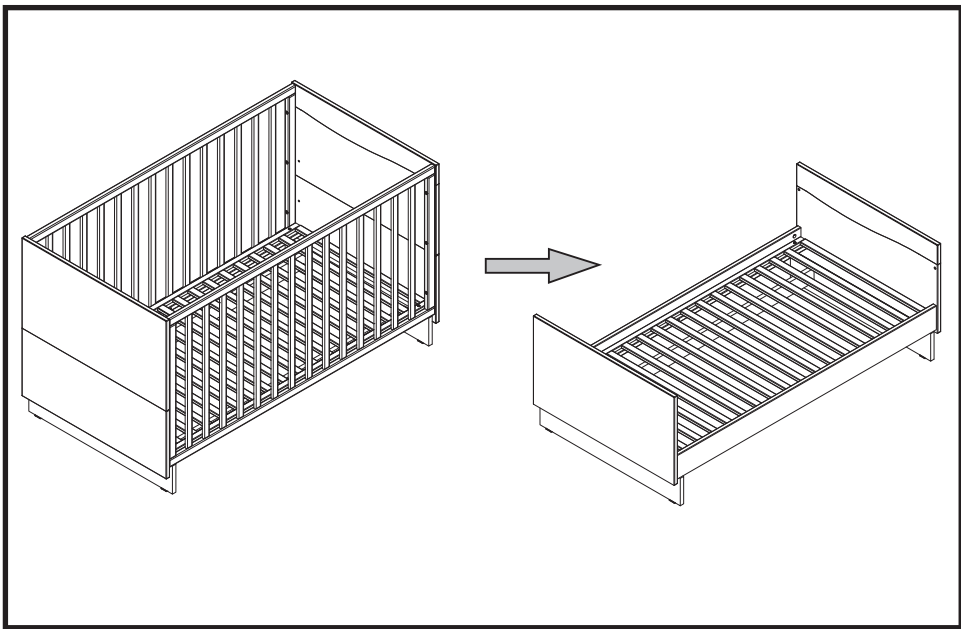

2

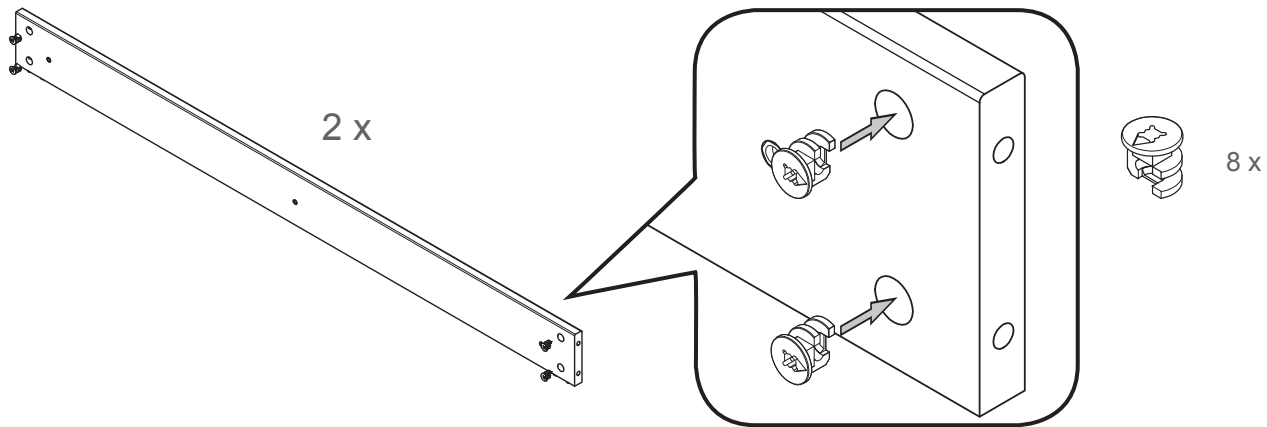

3

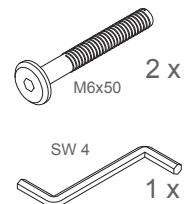
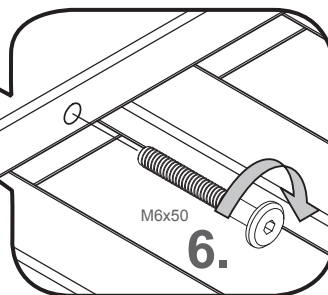
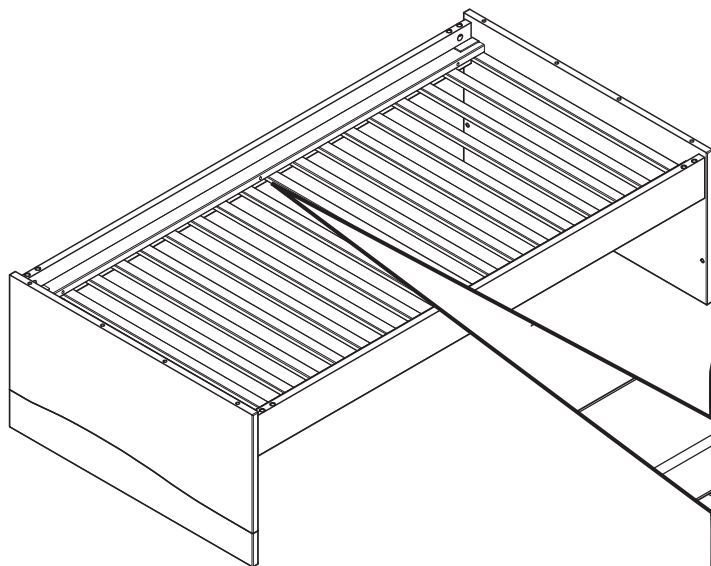
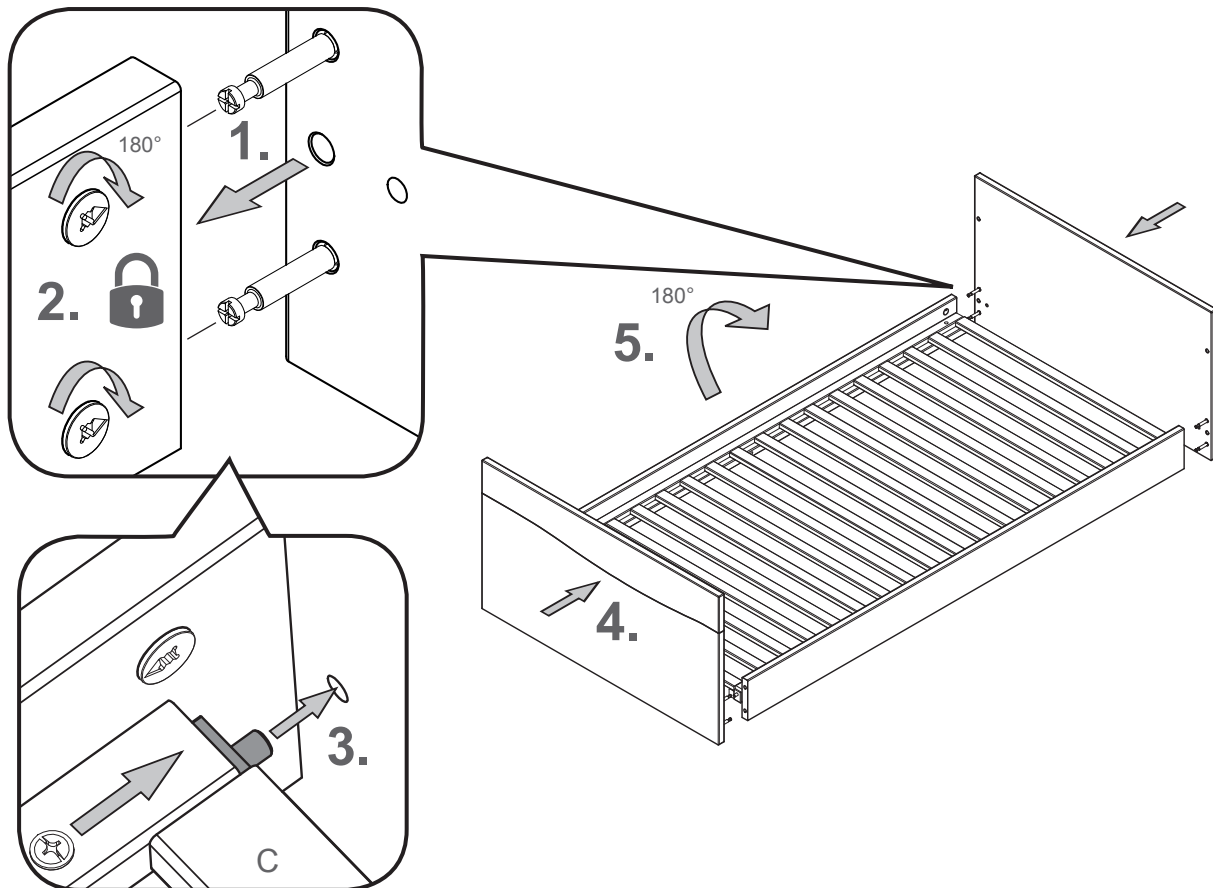

4

