

# izi Combi™

ISOfix

Руководство по эксплуатации



- Установка лицом вперед и назад
- Группа 0+ - 1
- Вес 0-18 кг
- Возраст 6 мес. - 4 г.

ЕЭК R44 04

**BeSafe®**  
SCANDINAVIAN SAFETY

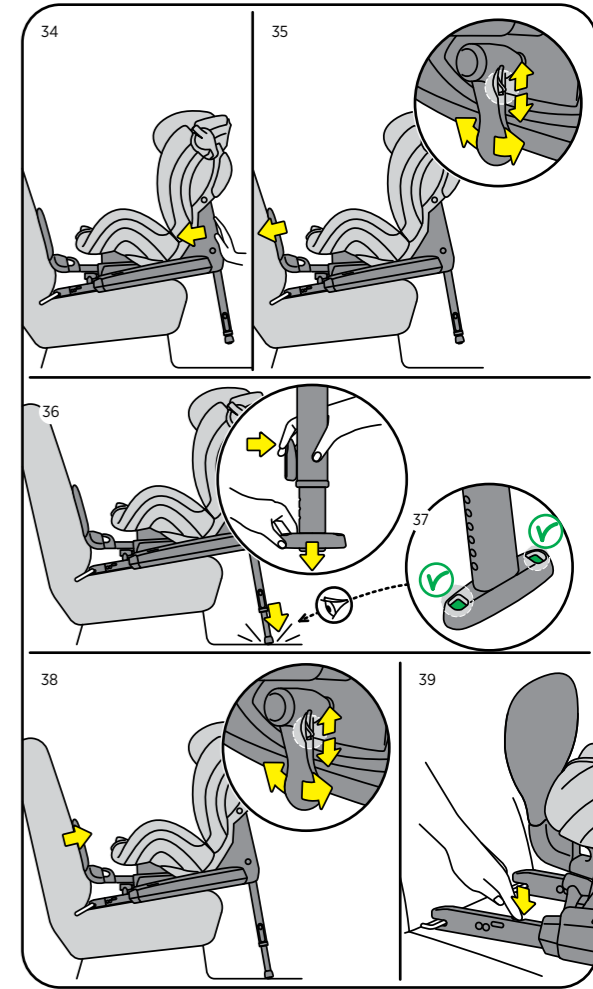
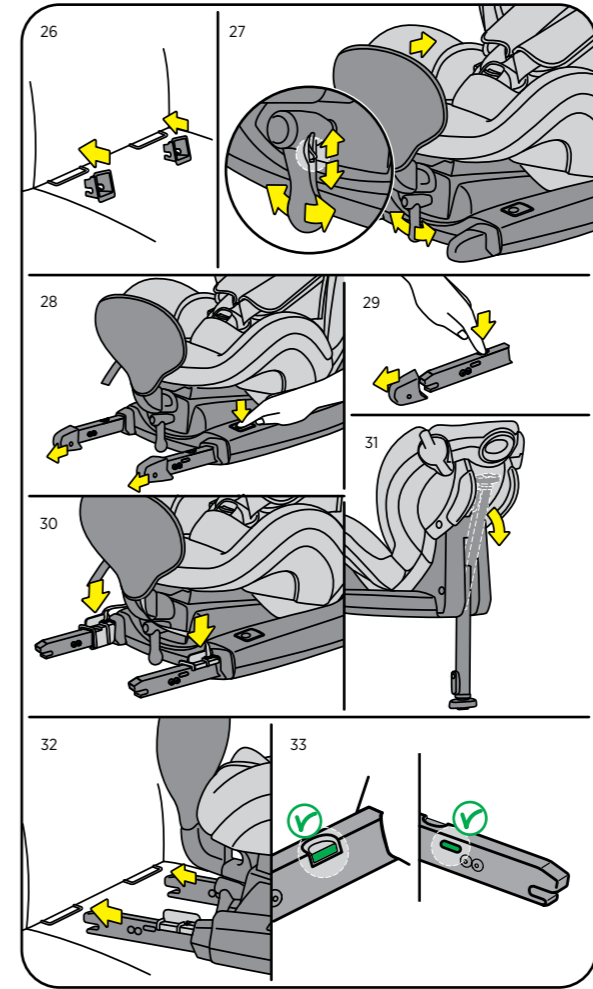
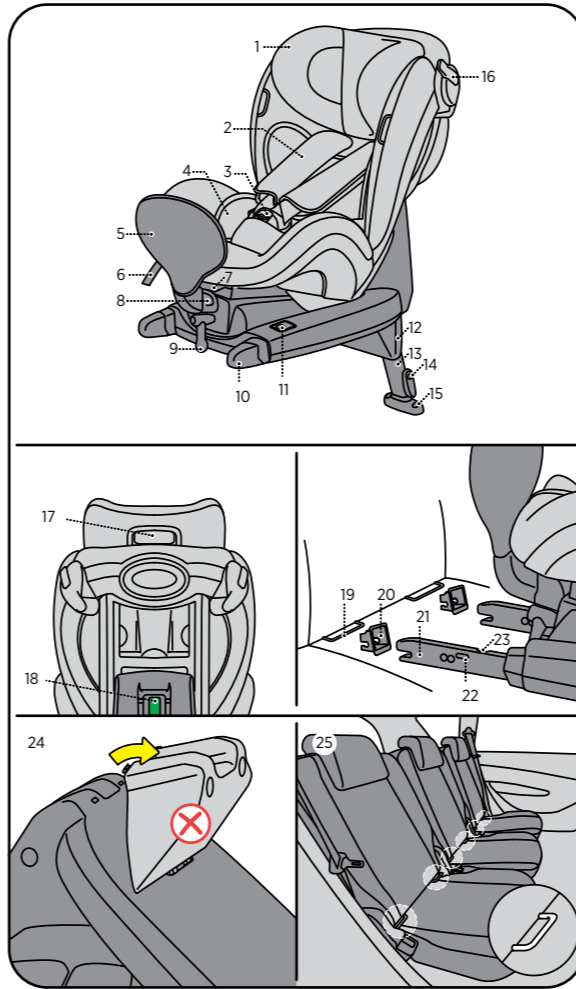

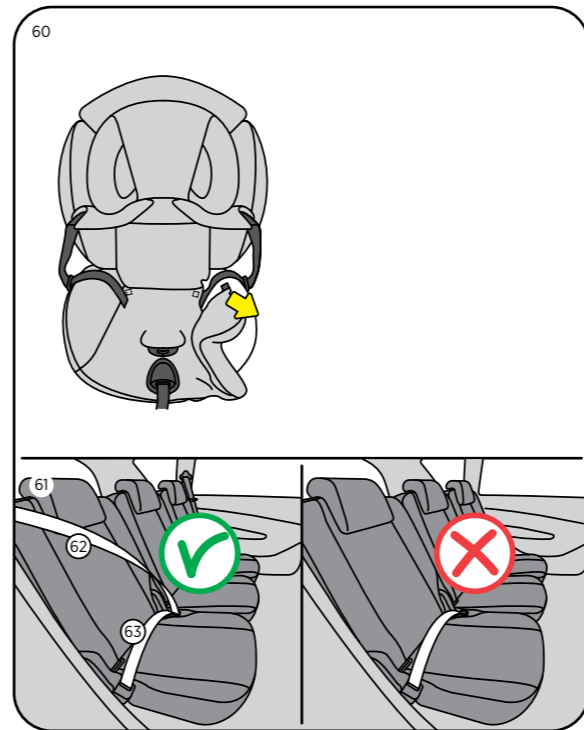
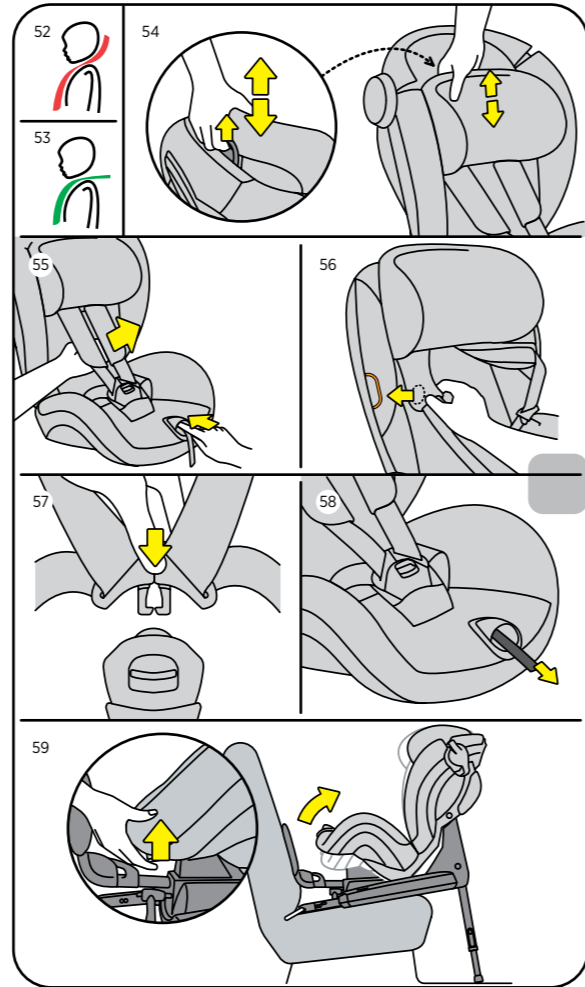
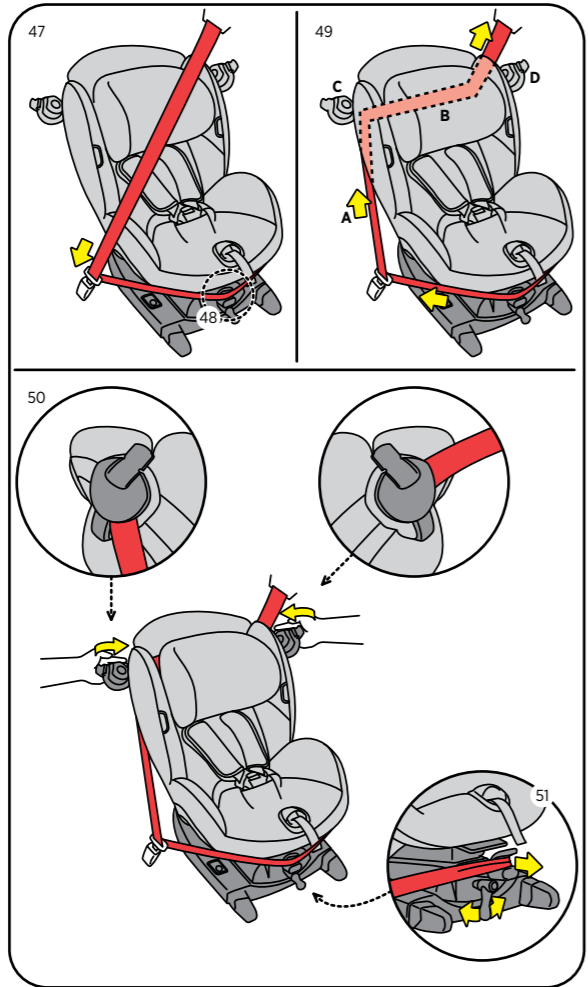
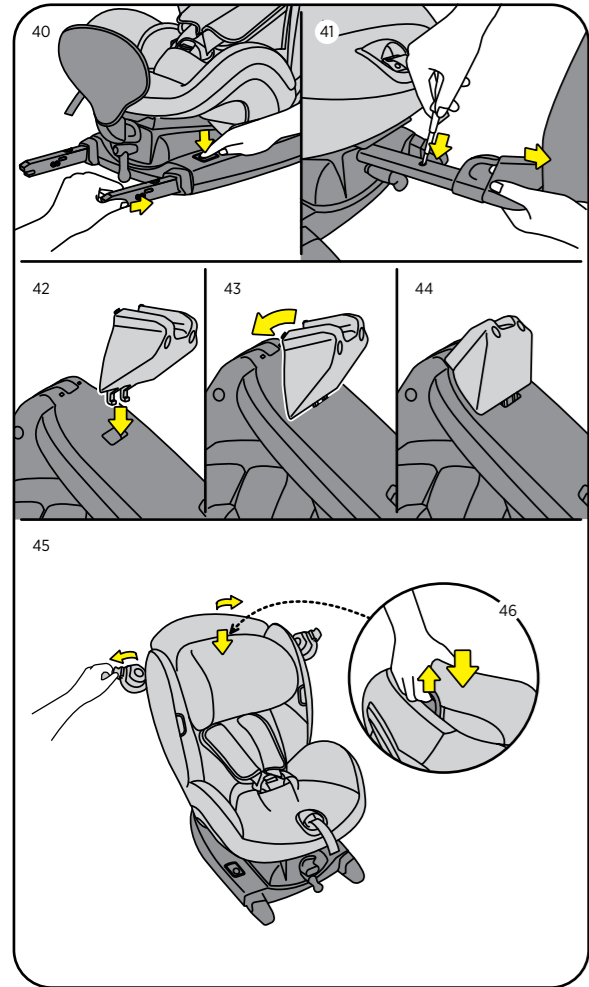

## Благодарим вас за выбор BeSafe iZi Combi ISOfix

Компания BeSafe разработала это автокресло с особой тщательностью, чтобы защитить вашего ребенка на раннем этапе его жизни.

**!** Очень важно, чтобы вы ознакомились с этим руководством по эксплуатации ДО установки автокресла. Неправильная установка может подвергнуть вашего ребенка опасности.

### Содержание

Важная информация	106
Подготовка к установке	108
Установка ISOfix лицом назад	109
Установка ремня безопасности на кресле лицом вперед	112
Положение ребенка	114
Положение для сна	114
Снятие и надевание чехла	115
Инструкция по очистке	115
Внимание! Часто допускаемые ошибки при эксплуатации	116
Важные рекомендации	116
Гарантия	118
Информация для розничных продавцов	119

### **!** Важная информация

- ЗАПРЕЩАЕТСЯ устанавливать кресло на переднем пассажирском сиденье, если оно оснащено АКТИВИРОВАННОЙ ПОДУШКОЙ БЕЗОПАСНОСТИ.
- Автокресло iZi Combi ISOfix можно установить лицом назад с помощью анкерной системы крепления ISOfix в автомобиле, который оснащен точками крепления ISOfix.
- Автокресло iZi Combi ISOfix можно устанавливать лицом вперед с помощью 3-точечного автомобильного ремня безопасности, который соответствует Положению № 16 ООН/ЕЭК или другим эквивалентным стандартам.



- Автокресло iZi Combi ISOfix относится к группам 0+ и 1, устанавливается лицом назад при весе ребенка 0-18 кг, а для группы 1 - лицом вперед при весе ребенка 9-18 кг.
- Ознакомьтесь с перечнем автомобилей, чтобы узнать, можно ли использовать автокресло в модели вашего автомобиля.
- Когда ребенок сидит в автокресле, плечевые ремни должны быть всегда пристегнуты.
- Плечевые ремни должны быть натянуты; они не должны быть ослаблены или перекручены.
- В чехол сиденья, на участках, обозначенных оранжевым цветом, встроены магниты. Магниты могут оказывать воздействие на работу электронного оборудования - например, на кардиостимуляторы.
- Следует всегда использовать опору в пол, когда автокресло установлено лицом назад. Следите за тем, чтобы опора в пол была полностью опущена. При установке автокресла лицом вперед не следует использовать опору в пол и переднюю скобу.
- При установке с ISOfix: прежде чем начинать движение, убедитесь, что индикаторы зеленого цвета.
- Мы рекомендуем использовать автокресло как можно дольше в положении лицом назад.
- Мы рекомендуем использовать это автокресло только для детей, которые могут сидеть вертикально, т.е. в возрасте не ранее 6 месяцев.
- Для детей до года и/или весом менее 10 кг мы рекомендуем делать наибольший угол наклона в положении сидя, а также использовать фиксирующий жилет и подушку для новорожденных (приобретаются отдельно).
- Если ребенок старше года, снимите с автокресла подушку для новорожденных (приобретается отдельно).
- Когда ребенку исполнится 2 года, снимите фиксирующий жилет.
- Если вес ребенка превысил 18 кг или высота его плеч выше самой высокой точки плечевых ремней, то ребенок должен пересечь в автокресло, предназначенное для детей весом более 18 кг.
- После аварии автокресло необходимо заменить. Даже если автокресло внешне выглядит неповрежденным, существует вероятность, что в случае еще одной аварии оно не сможет обеспечить надлежащую защиту для вашего ребенка.

- Не допускайте зажатия автокресла багажом, автомобильными сиденьями и/или дверями.
- Перед каждым использованием убедитесь, что ремни безопасности не повреждены и не перекручены.
- Убедитесь, что расстояние между телом ребенка и ремнями безопасности составляет не более толщины одного пальца (1 см).
- Если у вас возникли сомнения, проконсультируйтесь с производителем или продавцом.

## Подготовка к установке

### Основные детали

- |   |   |
|---|---|
| 1. Регулируемый подголовник                   | 15. Индикатор высоты установки опоры в пол      |
| 2. Плечевые ремни                             | 16. Фиксатор ремня (2)                          |
| 3. Застежка плечевых ремней                   | 17. Ручка разблокировки подголовника            |
| 4. Фиксирующий жилет                          | 18. Индикатор положения установки опоры в пол   |
| 5. Передняя скоба                             | 19. Автомобильное анкерное крепление ISOfix (2) |
| 6. Центральный регулятор                      | 20. Вставные зажимы ISOfix (2)                  |
| 7. Рычаг регулировки наклона                  | 21. Соединители ISOfix (2)                      |
| 8. Направляющий крючок ремня                  | 22. Индикаторы ISOfix (2 шт.)                   |
| 9. Фиксатор передней скобы                    | 23. Кнопка разблокировки ISOfix (2)             |
| 10. Соединители ISOfix с заглушкой (2)        |   |
| 11. Переключатель для соединителей ISOfix (2) |   |
| 12. Установочный клин                         |   |
| 13. Опора в пол                               |   |
| 14. Регулятор высоты на опоре в пол (2)       |   |

## Установка ISOfix лицом назад

**!** ЗАПРЕЩАЕТСЯ устанавливать автокресло на переднем пассажирском сиденье, если оно оснащено АКТИВИРОВАННОЙ ПОДУШКОЙ БЕЗОПАСНОСТИ.



1. Лицом назад автокресло можно устанавливать только в автомобилях, оснащенных крепежными точками ISOfix.
2. Снимите установочный клин. (24)
3. При установке автокресла на заднее сиденье необходимо подвинуть переднее сиденье автомобиля вперед как можно дальше.
4. При установке автокресла на переднее сиденье автомобиля необходимо установить спинку кресла в вертикальное положение.
5. При установке автокресла на переднем сиденье автомобиля его следует прислонить к передней панели.
6. Если установить автокресло у передней панели невозможно, следует разместить автокресло как можно дальше от передней панели.
7. Найдите в автомобиле крепежные точки ISOfix. (25)
8. Если ваш автомобиль не оснащен вставными зажимами ISOfix, то их необходимо вставить, чтобы облегчить процесс установки. (26)
9. Вставные зажимы ISOfix находятся под основанием кресла или поставляются отдельно с автокреслом.
10. Установите переднюю скобу, продев два шпиделя в овальную трубку под передней частью автокресла. Поверните переднюю скобу внутрь с помощью фиксатора. Фиксатор используется для регулировки передней скобы в обоих направлениях. Направление изменяется путем передвижения переключателя на фиксаторе вверх или вниз. (27)
11. Вытяните соединители ISOfix как можно дальше, нажав на серые кнопки на основании. (28)
12. Снимите колпаки с соединителей ISOfix, нажав на кнопку разблокировки ISOfix. (29)
13. Вставьте установочные зажимы в соединители ISOfix. (30)
14. Перед установкой кресла в автомобиль разложите опору в пол. (31)
15. Положите кресло боком в автомобиль так, чтобы передняя скоба была направлена к вам.

16. Поверните кресло вправо (передняя скоба напротив спинки автомобильного сиденья)
17. Вставьте соединители ISOfix в крепления ISOfix автомобиля со щелчком. (32)
18. Достаньте установочные зажимы из соединителей ISOfix.
19. Удостоверьтесь в том, что оба индикатора зеленого цвета. (34)
20. Прижмите автокресло к спинке автомобильного сиденья так, чтобы передняя скоба касалась спинки сиденья, а ручки ISOfix установились со щелчком в новом положении (только для автокресла iZi Kid X1 i-Size). (34)
21. Поверните переднюю скобу наружу с помощью фиксатора. Продолжайте затягивать до тех пор, пока скоба не будет хорошо прижата к спинке автомобильного сиденья. (35)
22. Отрегулируйте опору в пол так, чтобы она упиралась в пол автомобиля. (36)
23. Зеленый цвет индикатора высоты установки опоры в пол указывает на то, что опора уперлась в пол автомобиля. (37)
24. Находясь на заднем сиденье автомобиля, вам следует, если возможно, подвинуть назад переднее сиденье автомобиля так, чтобы оно соприкасалось с детским сиденьем. Если невозможно вплотную придвинуть переднее сиденье к детскому креслу, протолкните спинку переднего сиденья как можно дальше вперед.
25. Если вы хотите увеличить пространство для ребенка, необходимо полностью выдвинуть ручки ISOfix, не прижимая при этом автокресло к спинке сиденья, и с помощью фиксатора направить переднюю скобу наружу.
26. Проверьте, чтобы опора в пол была опущена до упора, находилась в контакте с полом автомобиля и была зафиксирована.
27. Удостоверьтесь в том, что оба индикатора зеленого цвета.

## Снятие автокресла

1. Если автокресло установлено на заднем сидении, необходимо продвинуть как можно дальше вперед переднее сиденье автомобиля.
2. Поверните переднюю скобу внутрь с помощью фиксатора. (38)
3. Ослабьте соединения ISOfix, нажав на механизм разблокировки на них. (39)
4. Нажмите на переключатель с обеих сторон и вставьте соединения ISOfix в основание. (40)
5. Потяните кресло вперед. Поверните кресло так, чтобы его можно было легко снять.
6. Снимите вставные зажимы с автомобиля. Поместите их под основание детского кресла.
7. Чтобы снять переднюю скобу с металлической трубки, поверните переднюю скобу наружу с помощью фиксатора до тех пор, пока не покажется кнопка блокировки на передней скобе. С помощью небольшой отвертки нажмите кнопку блокировки, одновременно направляя переднюю скобу наружу. (41)

## Установка ремня безопасности на кресле лицом вперед

1. При установке автокресла на заднее сиденье необходимо продвинуть переднее сиденье автомобиля как можно дальше вперед.
2. При установке автокресла на переднее сиденье автомобиля необходимо установить спинку кресла в вертикальное положение.
3. Вставьте установочный клин в нижнюю часть кресла; поместите крючки в отверстия. (42) Поворачивайте опору до щелчка. (43, 44)
4. Установите автокресло лицом вперед без передней скобы и со сложной опорой в пол.
5. Положите автокресло на сиденье автомобиля. Разблокируйте фиксаторы ремня. (45)
6. Ослабьте ручку разблокировки с задней стороны подголовника, протолкните подголовник вниз, одновременно удерживая его в вертикальном положении. (46)
7. Протяните поясной ремень вокруг нижнего основания кресла и застегните автомобильный ремень. (47)
8. Установите поясной ремень над направляющим крючком ремня. (48)
9. Протяните плечевой ремень через фиксатор ремня. Проверьте, чтобы ремень не был перекручен. (49)
10. Надежно зафиксируйте кресло на автомобильном сидении.
11. Самое важное для кресел, устанавливаемых лицом вперед – надежная фиксация. Затяните ремни следующим образом (49): Установите плечевой ремень в верхнее положение (A). Крепко держите плечевой ремень за участок (B). Закройте защелку с внутренней стороны (C). Потяните за верхнюю часть ремня со стороны двери и заблокируйте защелку (D). (50)
12. Отрегулируйте направляющий крючок ремня снаружи с помощью фиксатора. Продолжайте затягивать до тех пор, пока кресло не будет хорошо прижато к спинке автомобильного сиденья. Установите подголовник в правильное положение (см. «Положение ребенка» на странице 18). Автокресло готово к эксплуатации. (51)

## Снятие автокресла

1. Ослабьте натяжение ремня безопасности, передвинув направляющий крючок ремня внутрь с помощью фиксатора.
2. При установке автокресла на заднее сиденье, необходимо подвинуть переднее сиденье автомобиля как можно дальше вперед.
3. Откройте защелки ремня и расстегните автомобильный ремень.
4. Снимите автомобильный ремень и автокресло с автомобиля.

## Положение ребенка

1. Положение плечевого ремня: Проверьте, чтобы отверстия для плечевого ремня находились на одном уровне с плечами вашего ребенка.
  - Слишком высоко (52)
  - Правильно (53)
2. Высоту плечевого ремня и подголовника можно отрегулировать, потянув вверх ручку разблокировки с задней стороны подголовника и потянув подголовник вверх или вниз, удерживая его в вертикальном положении. (54)
3. Приподнимите плечевые ремни, нажимая на кнопку центрального регулятора. (55)
4. Откройте застежку плечевого ремня.
5. Установите плечевой ремень над оранжевой отметкой, которая нанесена с обеих сторон автокресла, чтобы застежка оставалась открытой, пока вы усаживаете ребенка. (56)
6. После размещения ребенка в автокресле установите плечевые ремни над плечами ребенка и закройте застежку со ЩЕЛЧКОМ! (57)
7. Протяните плечевой ремень через центральный регулятор по направлению зеленой стрелки вверх/вперед. Продолжайте тянуть до тех пор, пока не появится натяжение, но ребенку при этом будет комфортно. (58)

**!** Проверьте, чтобы плечевой ремень всегда был заблокирован и затянут, когда ребенок находится в автокресле.

## Положение для сна

- У автокресла есть 3 наклонных положения.
- Потянув рычаг регулировки наклона наверх, автокресло можно установить в другое положение. (59)

## Снятие и надевание чехла

### Снятие чехла

- Обратите внимание на то, как вы снимаете чехол. Надевание чехла осуществляется в обратном порядке.
- Чехол следует начинать снимать с нижней части кресла. (60)
- Чехол подголовника можно снять отдельно, отсоединив крючки с задней стороны и стянув чехол по направлению вперед.

### Надевание чехла

- Установите подголовник в самое высокое положение. Натяните чехол подголовника и соедините крючки с задней стороны. Протяните плечевые ремни через отверстия. Соедините свободную нижнюю часть ткани подголовника с пластиковой частью под подголовником.
- Наденьте сначала верхнюю часть, а затем плечевую часть чехла. Натяните чехол на сиденье автокресла, а затем заправьте чехол сиденья под боковые стенки.

## Инструкция по очистке

- Чехол автокресла следует стирать в соответствии с инструкцией, расположенной на изнаночной стороне чехла.
- ЗАПРЕЩАЕТСЯ использовать агрессивные чистящие средства; они могут повредить материал автокресла.



## **! Внимание! Часто допускаемые ошибки при эксплуатации**

### **Установка лицом назад**

- ЗАПРЕЩАЕТСЯ устанавливать данное автокресло на переднем пассажирском сидении, если оно оснащено АКТИВИРОВАННОЙ ПОДУШКОЙ БЕЗОПАСНОСТИ.
- При установке лицом назад ЗАПРЕЩАЕТСЯ использовать автокресло без опоры в пол.
- При установке лицом назад ЗАПРЕЩАЕТСЯ использовать автокресло без закрепления передней скобы.
- При установке с ISOFix: прежде чем начинать движение, удостоверьтесь в том, что индикаторы зеленого цвета.



### **Установка лицом вперед**

- НЕ устанавливайте кресло лицом вперед без использования установочного клина.
- Автокресло следует устанавливать только с помощью 3-точечных автомобильных ремней согласно Положению № 16 ООН/ЕЭК или другим эквивалентным стандартам. (61) (плечевой ремень (62), поясной ремень (63))

## **! Важные рекомендации**

- ЗАПРЕЩАЕТСЯ демонтировать, изменять или добавлять какие-либо детали в автокресло. В случае использования неоригинальных запасных частей или дополнительных принадлежностей гарантия аннулируется.
- ЗАПРЕЩАЕТСЯ использовать дополнительные средства, например, подушки, чтобы приподнять ребенка на пассажирском кресле автомобиля. В случае аварии кресло не защитит вашего ребенка надлежащим образом.
- Никогда не оставляйте ребенка в автокресле без присмотра.
- Убедитесь, что все пассажиры знают, как освободить ребенка из автокресла в случае чрезвычайной ситуации.
- Пустое автокресло всегда должно быть пристегнуто ремнями безопасности.

- Убедитесь, что багаж и другие предметы в салоне автомобиля надежно закреплены. В случае аварии незакрепленный багаж может причинить серьезные травмы детям и взрослым.
- Запрещается использовать кресло без чехла. Чехол является элементом безопасности и может быть заменен только на оригинальный чехол BeSafe.
- Под чехлом кресла имеется слой изоляции из вспенивающегося полистирола (EPS). Не следует сильно давить или тянуть за изоляционный слой, поскольку это может повредить материал.
- Не используйте агрессивные чистящие средства; они могут повредить материал автокресла.
- Компания BeSafe не рекомендует покупать или продавать детские автокресла, бывшие в употреблении.
- Храните это руководство по эксплуатации рядом с автокреслом для дальнейшего использования.
- ЗАПРЕЩАЕТСЯ использовать кресло дома. Автокресло не предназначено для домашних условий, его можно использовать только в автомобиле.
- При установке с ISOFix: ознакомьтесь с руководством по эксплуатации автомобиля.

### **Практические рекомендации**

После установки автокресла в автомобиле, пожалуйста, проверьте все участки салона автомобиля, к которым может прикоснуться ребенок. Мы рекомендуем использовать на таких участках защитные покрытия (BeSafe) во избежание царапин, пятен или изменения цвета, особенно в автомобилях с отделкой салона деревом и кожей.

## Гарантия

- Вся продукция BeSafe разработана, изготовлена и протестирована с особой осторожностью. Все автокресла BeSafe периодически проходят испытания вне процесса серийного производства в нашей испытательной лаборатории. Кроме того, они тестируются независимыми испытательными учреждениями.
- Если в течение 24 месяцев с момента покупки у изделия будет выявлен дефект материала или производственный брак (за исключением чехлов и плечевых ремней), пожалуйста, верните его в магазин.
- Гарантия действует только в том случае, если вы используете автокресло надлежащим и бережным образом. Пожалуйста, свяжитесь с дилером, он примет решение, следует ли вернуть автокресло производителю для ремонта. Замена или возврат не осуществляются. После ремонта гарантия не продлевается.
- Гарантия утрачивает свою силу: при отсутствии товарного чека, если дефекты вызваны неправильной или ненадлежащей эксплуатацией, если дефекты вызваны эксплуатацией с нарушением норм и правил или небрежности.

## Информация для розничных продавцов

### Примечание по установке ЛИЦОМ НАЗАД

- Данная система безопасности для детей ISOfix является полууниверсальной. Она одобрена согласно Положению № 44.04 с учетом ряда изменений касательно общего использования автомобилей, оснащенных крепежной системой ISOfix.
- Она подходит для автомобилей, оборудованных креплением ISOfix (как указано в руководстве по эксплуатации автомобиля) в зависимости от группы детского автокресла, а также вида крепления.
- Группа и класс размера ISOfix: C.
- Автокресло подходит для крепления в автомобилях, указанных в отдельном «перечне автомобилей». Сиденья в других автомобилях также могут подходить в качестве места для установки системы безопасности для детей. В случае возникновения сомнений проконсультируйтесь либо с производителем системы безопасности для детей, либо с розничным продавцом. Обновленный перечень автомобилей представлен на сайте [www.besafe.com](http://www.besafe.com).

### Примечание по установке ЛИЦОМ ВПЕРЕД

- Если автокресло устанавливается с помощью 3-точечного автомобильного ремня: автокресло пригодно для установки только, если автомобиль оснащен 3-точечными ремнями безопасности и одобрен согласно Положению № 16 ООН/ЕЭК или другим эквивалентным стандартам.
- Мы рекомендуем использовать автокресло как можно дольше в положении лицом назад.

### Последующие кресла

- Когда вес и рост ребенка превысит рекомендуемые значения для автокресла данной группы, BeSafe рекомендует использовать автокресло следующей группы для детей весом более 18 кг и ростом не менее 135 см.



HTS BeSafe as  
N-3535 Krøderen, Norway - [www.besafe.com](http://www.besafe.com)

**BeSafe**<sup>®</sup>

SCANDINAVIAN  
SAFETY