

Benutzerhandbuch

Instructions

Manuel d'utilisation

Manuale di istruzioni

Manual de instrucciones

Gebruikershandboek

61-100 cm

MIDI I-SIZE



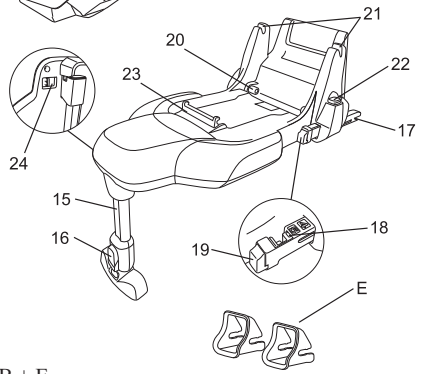
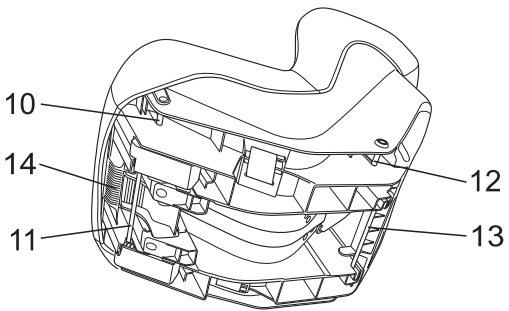
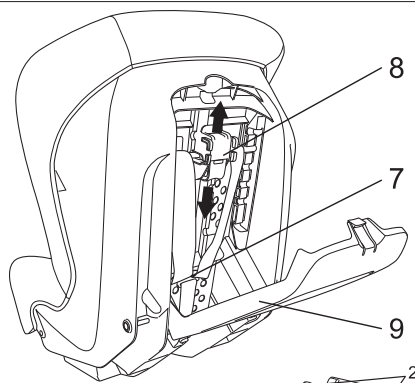
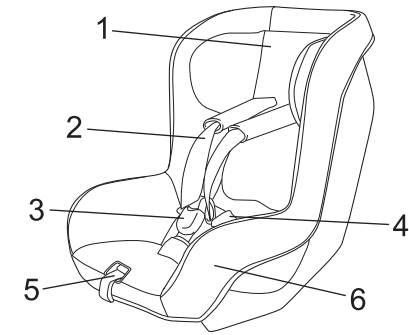

MIDI_I-SIZE_001 A + B + E



MIDI_I-SIZE_001 C + D

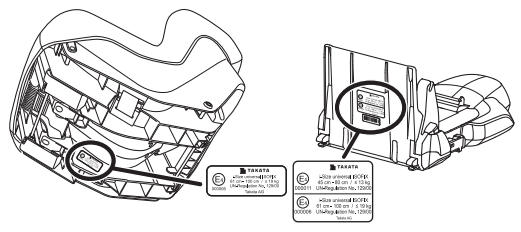

ECE MIDI_I-SIZE

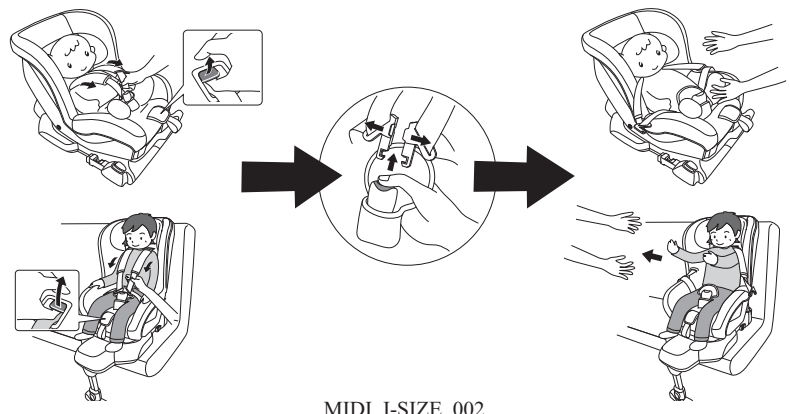

MIDI_I-SIZE_002

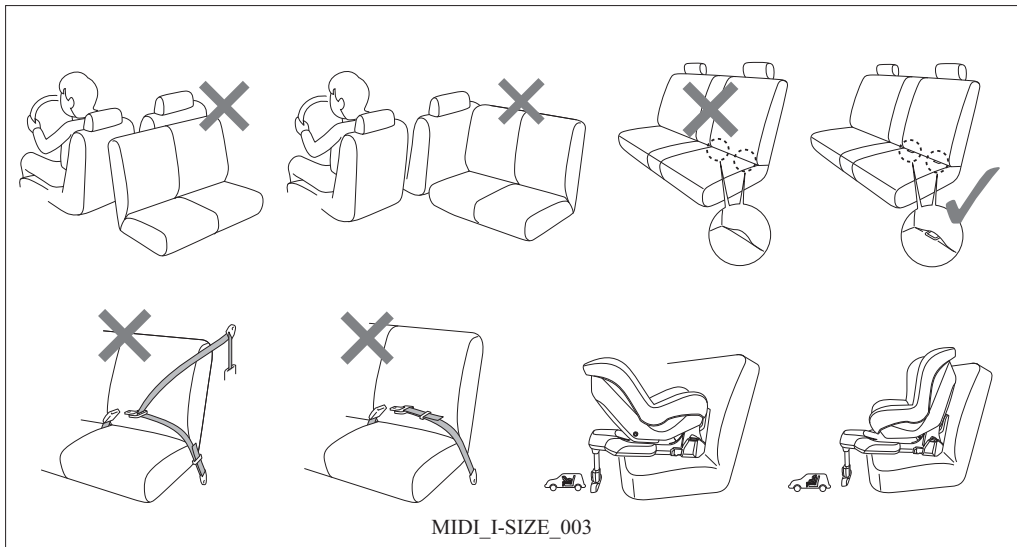

MIDI_I-SIZE_003

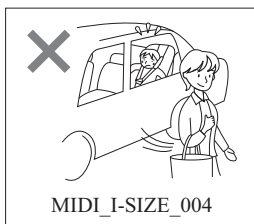

MIDI_I-SIZE_004

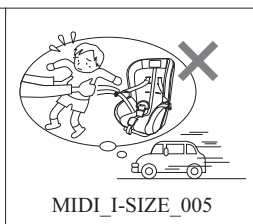

MIDI_I-SIZE_005

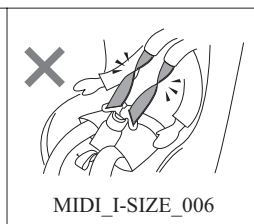

MIDI_I-SIZE_006

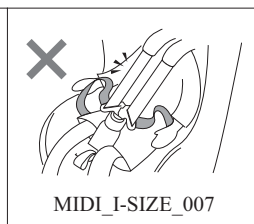

MIDI_I-SIZE_007

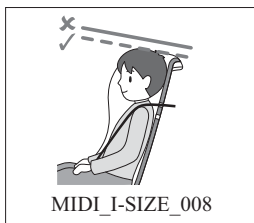

MIDI_I-SIZE_008



MIDI_I-SIZE_009

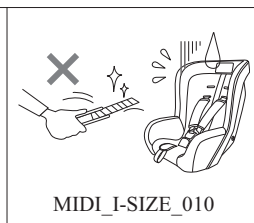

MIDI_I-SIZE_010

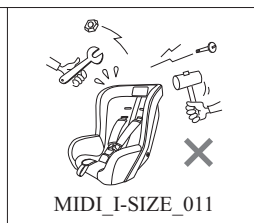

MIDI_I-SIZE_011



MIDI_I-SIZE_012

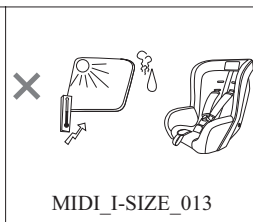

MIDI_I-SIZE_013

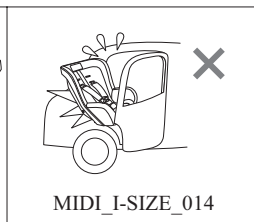

MIDI_I-SIZE_014

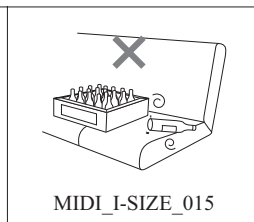

MIDI_I-SIZE_015



MIDI_I-SIZE_016

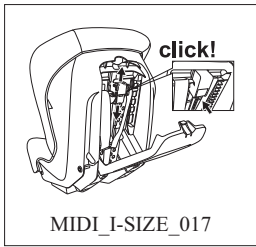

MIDI_I-SIZE_017

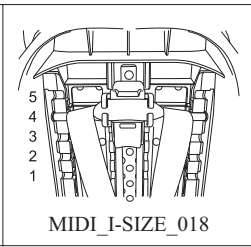

MIDI_I-SIZE_018

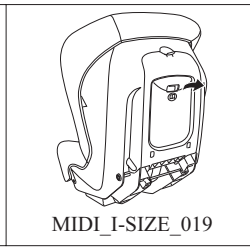

MIDI_I-SIZE_019

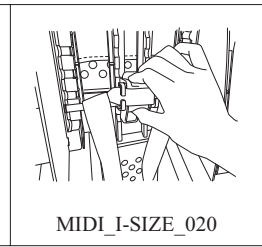

MIDI_I-SIZE_020

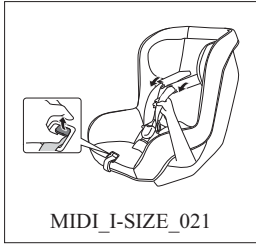

MIDI_I-SIZE_021

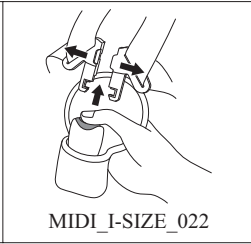

MIDI_I-SIZE_022

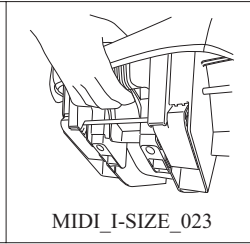

MIDI_I-SIZE_023

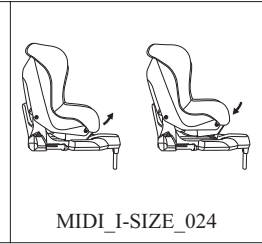

MIDI_I-SIZE_024

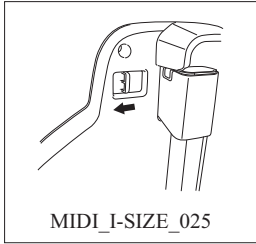

MIDI_I-SIZE_025

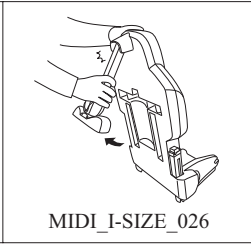

MIDI_I-SIZE_026

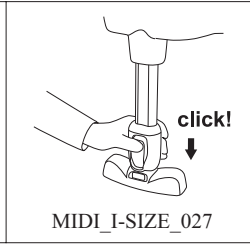

MIDI_I-SIZE_027

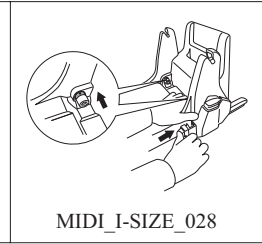

MIDI_I-SIZE_028

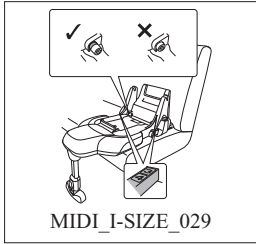

MIDI_I-SIZE_029

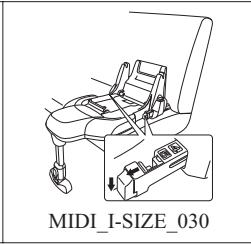

MIDI_I-SIZE_030

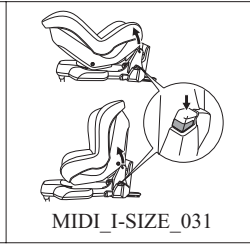

MIDI_I-SIZE_031

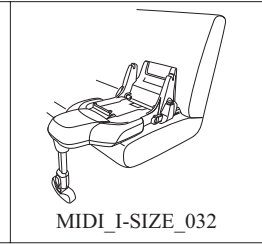

MIDI_I-SIZE_032

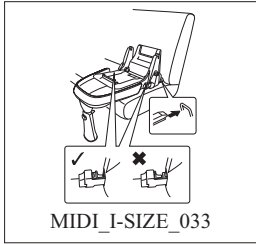

MIDI_I-SIZE_033



MIDI_I-SIZE_034

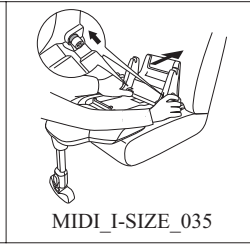

MIDI_I-SIZE_035

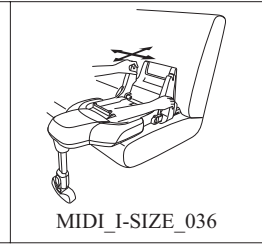

MIDI_I-SIZE_036

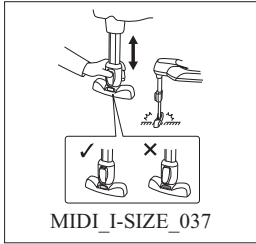

MIDI_I-SIZE_037

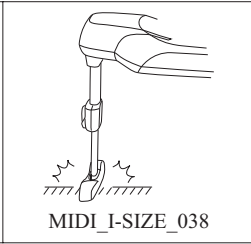

MIDI_I-SIZE_038

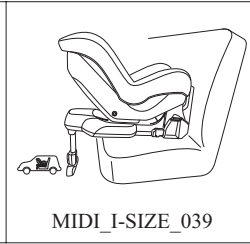

MIDI_I-SIZE_039

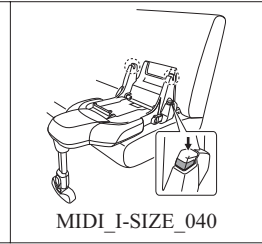

MIDI_I-SIZE_040

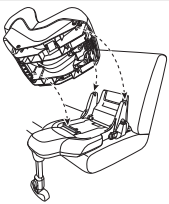

MIDI_I-SIZE_041



MIDI_I-SIZE_042

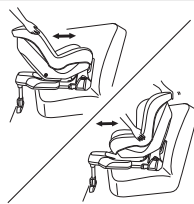

MIDI_I-SIZE_043

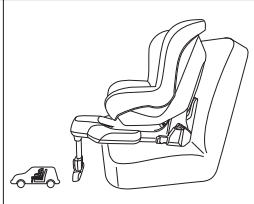

MIDI_I-SIZE_044

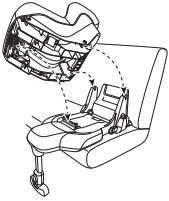

MIDI_I-SIZE_045

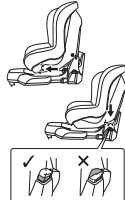

MIDI_I-SIZE_046

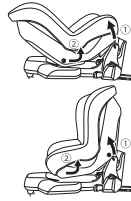

MIDI_I-SIZE_047

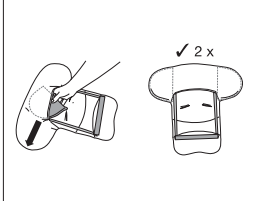

MIDI_I-SIZE_048

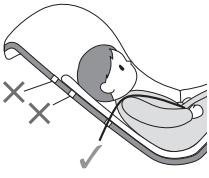

MIDI_I-SIZE_049



MIDI_I-SIZE_050

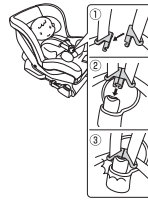

MIDI_I-SIZE_051a

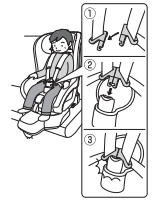

MIDI_I-SIZE_051b



MIDI_I-SIZE_052a



MIDI_I-SIZE_052b



MIDI_I-SIZE_053a



MIDI_I-SIZE_053b



MIDI_I-SIZE_053c

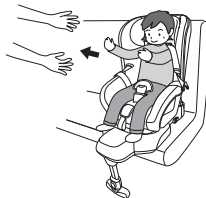

MIDI_I-SIZE_053d

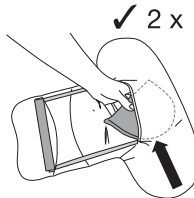

MIDI_I-SIZE_054

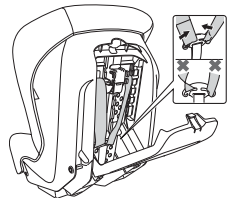

MIDI_I-SIZE_055

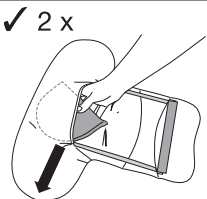

MIDI_I-SIZE_056



Airbag Warning



FF_not_before_15_months

INHALT

1. GESAMTANSICHT DER EINZEL-KOMPONENTEN
2. SICHERHEITSHINWEISE VOR BENUTZUNG DES TAKATA MIDI I-SIZE
3. GRUNDLEGENDE HANDHABUNG
4. BENUTZUNG IM FAHRZEUG
5. SICHERN IHRES KINDES
6. PFLEGE UND AUFBEWAHRUNG
7. HINWEISE ZUR ENTSORGUNG
8. SERVICE

Begriffsklärung

In diesem Bedienungshandbuch sind wichtige Themen mit den folgenden Zeichen gekennzeichnet:

WARNUNG!

Eine fehlerhafte Handhabung kann tödlich sein oder zu ernsthaften Verletzungen führen.

ACHTUNG!

Eine fehlerhafte Handhabung kann zu Verletzungen führen.

HINWEIS!

Praktische Tipps zur Benutzung des TAKATA MIDI I-SIZE.

- ✓ erlaubte Anwendung
- ✗ Verbot

ACHTUNG!

Bitte lesen Sie dieses Bedienungshandbuch vor Benutzung des Autokindersitzes TAKATA MIDI I-SIZE sorgfältig durch und folgen Sie den Anweisungen. Bewahren Sie das Bedienungshandbuch sorgfältig auf (z.B. im Fach für das Bedienungshandbuch auf der Rückseite des TAKATA MIDI I-SIZE), damit Sie es immer benutzen können, wenn Sie es benötigen. Folgen Sie zusätzlich den Anweisungen des Fahrzeugherstellers in dessen Fahrzeug der TAKATA MIDI I-SIZE eingebaut wird und fahren Sie stets umsichtig.

HINWEIS!

Wir weisen Sie darauf hin, dass der TAKATA MIDI I-SIZE im Falle eines Unfalles Ihr Kind nicht immer vor Verletzungen schützen kann.

© Copyright 2015 [309 69 64 _ 08.15] TAKATA AG. Die hier enthaltenen Informationen unterliegen Änderungen ohne vorherige Mitteilung. Die TAKATA AG haftet nicht für technische Irrtümer oder Auslassungen in diesen Informationen. Text und Bilder sind Eigentum der TAKATA AG und dürfen ohne Zustimmung der TAKATA AG nicht kopiert oder anderweitig verwendet werden.

Das gekaufte Produkt kann u.U. von der Beschreibung in diesem Bedienungshandbuch abweichen. Das aktuellste Bedienungshandbuch können Sie von unserem TAKATA Service (siehe Kapitel 8 – Service) oder unter www.takata-childseats.com anfordern.

1. GESAMTANSICHT DER EINZELKOMPONENTEN

[Abbildung MIDI_I-SIZE_001]

A.I TAKATA MIDI I-SIZE (Front- und Rückansicht)

- (1) verstellbares Innenkissen
- (2) Schultergurte mit Schulterpolstern
- (3) Gurtschloss mit Stoffpolster
- (4) Beckengurte mit Beckenpolstern
- (5) Gurtlösehebel mit zentralem Zuggurt
- (6) Bezug
- (7) Gurtverbindungsteil
- (8) Verstellchieber für das Innenkissen
- (9) Fach für Bedienungshandbuch

A.II TAKATA MIDI I-SIZE (Ansicht von unten)

- (10) Rastbolzen im Fußbereich
- (11) Raststange im Fußbereich
- (12) Rastbolzen im Gesäßbereich
- (13) Raststange im Gesäßbereich
- (14) Verstellhebel für die Sitzneigungsverstellung

B. TAKATA I-SIZE BASE (ISO-Ansicht)

- (15) Stützfuß
- (16) Druckknopf zur Stützfußhöhenverriegelung
- (17) ISOFIX-Konnektoren
- (18) Entriegelungsschieber des ISOFIX-Konnektors
- (19) Sicherungsknopf des Entriegelungsschiebers des ISOFIX-Konnektors
- (20) Druckknopf zur ISOFIX-Längsverstellung
- (21) hintere Rastarme mit Rasthaken
- (22) Entriegelungselement der hinteren Rasthaken
- (23) vordere Rasthaken
- (24) Entriegelungsschieber des Stützfuß-Klappmechanismus

Vor dem ersten Gebrauch

Bitte versichern Sie sich vor dem ersten Gebrauch des Autokindersitzes TAKATA MIDI I-SIZE, dass die folgenden Artikel vorhanden sind.

- A. TAKATA MIDI I-SIZE,
- B. TAKATA I-SIZE BASE,
- C. Bedienungshandbücher für den TAKATA MIDI I-SIZE und die TAKATA I-SIZE BASE,
- D. Fahrzeugliste für die TAKATA I-SIZE BASE,
- E. Einführtrichter.

Sollten Artikel fehlen oder beschädigt sein, benutzen Sie bitte den TAKATA MIDI I-SIZE nicht und wenden Sie sich an Ihren Händler oder unseren TAKATA Service (siehe Kapitel 8 – Service). Um eine Antwort an Sie zu erleichtern, geben Sie bitte immer die Zulassungsnummern auf dem Zulassungs-Aufkleber (auf der Unterseite des TAKATA MIDI I-SIZE und auf der Unterseite der TAKATA I-SIZE BASE) an. Ebenso finden Sie auf der Rückseite des TAKATA MIDI I-SIZE (hinter dem Fach für das Benutzerhandbuch) und auf der Unterseite der TAKATA I-SIZE BASE einen Datumsstempel, der ebenfalls für die Beantwortung Ihrer Fragen hilfreich sein kann.

Im Notfall

[MIDI_I-SIZE_002] In Notfällen wie Unfällen etc. sollten Sie Ruhe bewahren und eine Panik vermeiden. Retten Sie Ihr Kind wie folgt:

1. Gurt durch Drücken der Verschlussaste des Gurtschlosses öffnen und den Gurt vom Kind entfernen.
2. Nehmen Sie Ihr Kind vorsichtig aus dem TAKATA MIDI I-SIZE.

HINWEIS!

Wenn der Gurt nicht durch Drücken der Verschlussaste geöffnet werden kann, schneiden Sie die Gurtbänder durch und nehmen Sie Ihr Kind aus dem TAKATA MIDI I-SIZE.

2. SICHERHEITSHINWEISE VOR BENUTZUNG DES TAKATA MIDI I-SIZE

ACHTUNG!

Der TAKATA MIDI I-SIZE mit der TAKATA I-SIZE BASE ist ein Kinderrückhaltesystem der Kategorie „i-Size“. Es ist nach der Regelung Nr. 129 zur Verwendung auf solchen Fahrzeugsitzen genehmigt worden, die gemäß den Angaben des Fahrzeugherstellers im Fahrzeughandbuch für i-Size-Rückhaltesysteme geeignet sind.

Im Zweifelsfall kann der Hersteller des Kinderrückhaltesystems oder der Einzelhändler befragt werden.

ACHTUNG!

[FF>15M] NACH VORNE GERICHTET ERST VERWENDEN AB EINEM ALTER DES KINDES VON 15 MONATEN (siehe Einbauanleitung).

ACHTUNG!

Der Autokindersitz TAKATA MIDI I-SIZE ist nur im Zusammenhang mit der TAKATA I-SIZE BASE geprüft und offiziell zugelassen gemäß dem Europäischen Standard Für Kinderrückhaltesysteme UNECE-R129.

HINWEIS!

Die Befestigung des TAKATA MIDI I-SIZE im Fahrzeug mit der TAKATA I-SIZE BASE zur Verbindung mit den fahrzeugseitigen ISOFIX-Verankerungen darf auch auf ISOFIX-Fahrzeugsitzen erfolgen.

Eine derartige Befestigung ist nur auf bestimmten Sitzen einzelner Fahrzeuge geeignet. Sie finden in der der TAKATA I-SIZE BASE beiliegenden Fahrzeugliste eine Übersicht der Fahrzeuge und Fahrzeugsitze, die zum Zeitpunkt der Produktion für diese Befestigung geeignet sind. Zusätzlich können Sie auf unserer Homepage www.takata-childseats.com die aktuellste Fahrzeugliste für den TAKATA MIDI I-SIZE und die TAKATA I-SIZE BASE abrufen.

ACHTUNG!

Bitte beachten Sie, dass die Zulassung nach UNECE-R129 erlischt, wenn Sie nicht von der TAKATA AG genehmigte Änderungen am TAKATA MIDI I-SIZE oder der TAKATA I-SIZE BASE vornehmen.

Der Zulassungs-Aufkleber mit dem Konformitätszeichen (Buchstabe E in einem Kreis) und der Zulassungsnummer befindet sich auf der Unterseite des

TAKATA MIDI I-SIZE und auf der Rückseite der TAKATA I-SIZE BASE [ECE].

Der TAKATA MIDI I-SIZE erfüllt die folgenden Gewichts- und Größenklassen:

AUSRICHTUNG	rückwärts gerichtet
GRÖSSE	61 – 100 cm
GEWICHT	max. 19 kg
ALTER	bis mindestens 15 Monate

AUSRICHTUNG	vorwärts gerichtet
GRÖSSE	71 – 100 cm
GEWICHT	max. 19 kg
ALTER	ab frühestens 15 Monate

HINWEIS!

Bitte beachten Sie immer auch die Vorgaben in Kapitel 5 – Sichern Ihres Kindes (Schritt 1 – Innenkissen und Gurte einstellen und anlegen).

WARNUNG!

Die Befestigung des TAKATA MIDI I-SIZE im Fahrzeug muss ausschließlich mit der TAKATA I-SIZE BASE und der Verbindung mit den fahrzeugseitigen ISOFIX-Verankerungen erfolgen. Eine Befestigung des TAKATA MIDI I-SIZE oder der TAKATA I-SIZE BASE im Fahrzeug über den 3-Punkt-Sicherheitsgurt ist technisch nicht vorgesehen und daher unzulässig. Bei Missachtung dieses Warnhinweises gefährden Sie die Sicherheit Ihres Kindes oder anderer Fahrzeuginsassen bei einem Unfall.

HINWEIS!

Die fahrzeugseitigen ISOFIX-Verankerungen sind Metallbügel, die sich zwischen der Fahrzeugsitzfläche und der Fahrzeugsitzlehne befinden und können durch den Sitzbezug oder Kunststoffkappen abgedeckt sein. Bitte lesen Sie im Bedienungshandbuch Ihres Fahrzeuges nach, wo und wie Sie die ISOFIX-Verankerungen finden und freilegen können.

WARNUNG!

Kinder müssen im TAKATA MIDI I-SIZE immer mithilfe des integrierten Gurtsystems gesichert werden.

ACHTUNG!

[Airbag Warning] Der TAKATA MIDI I-SIZE darf rückwärts gerichtet nicht auf einem Beifahrersitz mit aktiviertem Beifahrer-Airbag verwendet werden. Wenn der Beifahrer-Airbag deaktiviert ist und der Fahrzeughersteller den Beifahrersitz als geeignet für

die Autokindersitzklasse (i-Size oder ISOFIX) kennzeichnet, dann können Sie den TAKATA MIDI I-SIZE auf dem Beifahrersitz verwenden. Beachten Sie bei der Verwendung des TAKATA MIDI I-SIZE auf dem Beifahrersitz immer die Hinweise des Fahrzeugherstellers

- zur Deaktivierung des Beifahrer-Airbags,
- ob der Beifahrersitz als geeignet gekennzeichnet ist
- und ob dieser mit ISOFIX-Verankerungen ausgestattet ist.

Der Kindersitz TAKATA MIDI I-SIZE darf in den USA, in Kanada und in Australien weder gewerbsmäßig vertrieben, noch verkauft oder benutzt werden.

Checkliste – Installation im Fahrzeug [MIDI_I-SIZE_003]

Fahrzeugsitze

- ✓ vom Fahrzeughersteller als geeignet für die entsprechenden Autokindersitzklassen gekennzeichnet
- ✗ nicht vom Fahrzeughersteller als geeignet für die entsprechenden Autokindersitzklassen gekennzeichnet

Fahrzeugsitzrichtung

- ✓ Vorwärts
- ✗ Rückwärts
- ✗ Seitlich

Sicherheitssysteme des Fahrzeugsitzes zur Befestigung mit der TAKATA I-SIZE BASE

- ✓ ISOFIX-System
- ✗ 3-Punkt-Sicherheitsgurt
- ✗ 2-Punkt-Sicherheitsgurt

Kindersitzausrichtung

- ✓ gegen die Fahrtrichtung (ohne Sitzneigungsverstellung)
- ✓ in Fahrtrichtung (mit Sitzneigungsverstellung)

WARNHINWEISE:

[MIDI_004] Lassen Sie Ihr Kind niemals unbeaufsichtigt im Fahrzeug.

[MIDI_I-SIZE_005] Setzen Sie ihr Kind immer vor Beginn und niemals während der Fahrt in den Autokindersitz TAKATA MIDI I-SIZE. Nehmen Sie es nicht während der Fahrt heraus.

[MIDI_I-SIZE_006 + MIDI_I-SIZE_007] Achten Sie darauf, dass keine Gurtbänder verdreht sind und diese fest um die Schultern sowie im Beckenbereich anliegen, wenn Sie Ihr Kind im TAKATA MIDI I-SIZE anschnallen.

Bringen Sie die Beckengurte tief an, damit der Beckenbereich Ihres Kindes geschützt ist. Sollten die Beckengurte über den Bauch Ihres Kindes laufen, gefährden Sie bei einem Unfall die Sicherheit Ihres Kindes.

[MIDI_I-SIZE_008] Achten Sie darauf, dass der Scheitel Ihres Kindes unterhalb der Oberkante des verstellbaren Innenkissens des TAKATA MIDI I-SIZE liegt. Übersteigt der Scheitel Ihres Kindes die Oberkante des verstellbaren Innenkissens, gefährden Sie die Sicherheit Ihres Kindes bei einem Unfall. Sobald in der obersten Position des Innenkissens der Scheitel Ihres Kindes die Oberkante des verstellbaren Innenkissens erreicht oder übersteigt, ist es notwendig auf den nächst größeren Autokindersitz, z.B. den TAKATA MAXI, zu wechseln.

[MIDI_I-SIZE_048] Achten Sie bei jedem Gebrauch darauf, dass die AIRPADS korrekt in die dafür vorgesehenen Innentaschen des verstellbaren Innenkissens und in die Aussparungen in den seitlichen Crash-Polstern unter dem Basisbezug eingelegt sind. Bei Missachtung dieses Warnhinweises gefährden Sie die Sicherheit Ihres Kindes bei einem Unfall.

[MIDI_I-SIZE_009] Sichern Sie den TAKATA MIDI I-SIZE bei jedem Gebrauch im Fahrzeug gegen das nach vorn Schleudern bei einer plötzlichen Bremsung, auch wenn Ihr Kind nicht im TAKATA MIDI I-SIZE sitzt. So vermeiden Sie, dass der TAKATA MIDI I-SIZE bei einem Unfall oder einer plötzlichen Bremsung nach vorne geschleudert wird.

[MIDI_I-SIZE_038] Achten Sie darauf, dass der Stützfuß der TAKATA I-SIZE BASE immer vollständig und fest auf dem Fahrzeugboden aufliegt. Beachten Sie hinsichtlich eventuell vorhandener Bodenstaufächer Ihres Fahrzeuges auch die Hinweise im Bedienungshandbuch Ihres Fahrzeuges.

[MIDI_I-SIZE_010] Beschädigen Sie die Gurte nicht mit Messern oder anderen scharfen Gegenständen (weder die Fahrzeug-Sicherheitsgurte noch die Gurte des TAKATA MIDI I-SIZE). Der Autokindersitz TAKATA MIDI I-SIZE kann seine Funktion (z.B. Verringerung des Verletzungsrisikos) nicht vollständig

erfüllen, wenn die Gurte beschädigt sind oder Schnitte aufweisen.

[MIDI_I-SIZE_011] Um die Rückhaltewirkung nicht negativ zu beeinflussen, verwenden oder demontieren Sie den TAKATA MIDI I-SIZE nicht anders als in diesem Bedienungshandbuch beschrieben. Entfernen oder ersetzen Sie keine Teile durch Materialien, die nicht von der TAKATA AG freigegeben sind.

[MIDI_I-SIZE_012] Ersetzen Sie nach einem Unfall den TAKATA MIDI I-SIZE und die TAKATA I-SIZE BASE durch einen neuen TAKATA MIDI I-SIZE mit TAKATA I-SIZE BASE, denn durch einen Unfall können am TAKATA MIDI I-SIZE und der TAKATA I-SIZE BASE u. U. Schäden entstehen, die nicht von außen erkennbar sind. Bei Missachtung dieses Warnhinweises gefährden Sie die Sicherheit Ihres Kindes bei einem Unfall.

[MIDI_I-SIZE_013] Der TAKATA MIDI I-SIZE erhitzt sich unter starker Sonneneinwirkung. Um zu vermeiden, dass sich ein Kind an aufgeheizten Teilen verbrennen kann, sollte ein Erwachsener die Kunststoff- und Metallteile des TAKATA MIDI I-SIZE vor dem Gebrauch auf Hitze überprüfen.

[MIDI_I-SIZE_014] Installieren Sie den Autokindersitz TAKATA MIDI I-SIZE so, dass die stabilen Teile (Kunststoffteile usw.) nicht in den Fahrzeugtüren eingeklemmt werden können.

[MIDI_I-SIZE_015] Lassen Sie keine scharfen, spitzen oder schweren Gegenstände im Fahrzeug liegen. Bei einem Unfall könnten diese Gegenstände herumgeschleudert werden und gefährliche Verletzungen bei Kindern oder anderen Fahrzeuginsassen verursachen. Auch Gepäckstücke oder andere lose Gegenstände, die im Fall einer Kollision herumgeschleudert werden, können Verletzungen bei Kindern oder anderen Fahrzeuginsassen verursachen und müssen demzufolge gut gesichert sein.

Sichern Sie Ihr Kind immer mit den Gurten des TAKATA MIDI I-SIZE, auch wenn Sie den TAKATA MIDI I-SIZE nicht im Auto verwenden, zum Beispiel während Sie den TAKATA MIDI I-SIZE mit Ihrem Kind herumtragen oder abstellen.

Stellen Sie den TAKATA MIDI I-SIZE mit Ihrem Kind auf keinen Fall (be- oder unbeaufsichtigt) auf erhöhte, schräge oder unebene Flächen (z. B. auf einen Tisch, eine Wickelkommode, eine Treppe, eine Rampe usw.).

[MIDI_I-SIZE_016] Benutzen Sie den TAKATA MIDI I-SIZE mit den Originalbezügen und den originalen AIRPADS und seitlichen Crash-Polstern. Diese Strukturen sowie die Bezüge sind wesentlicher Bestandteil der schützenden Ausstattung und speziell für die Anwendung im TAKATA MIDI I-SIZE entwickelt.

HINWEIS!

Lassen Sie Ihr Kind nicht zu lange im TAKATA MIDI I-SIZE sitzen. Wir empfehlen einen Zeitraum von jeweils maximal 1 bis 2 Stunden. Es ist für die Muskelentwicklung Ihres Kindes sehr wichtig, seine Position regelmäßig zu verändern und es z.B. bei Pausen aus dem TAKATA MIDI I-SIZE zu nehmen.

HINWEIS!

Der TAKATA MIDI I-SIZE ist für eine maximale Nutzungsdauer von ca. 6 Jahren nach dem Kauf ausgelegt. Kunststoffe unterliegen einem generellen Alterungsprozess (besonders unter direkter Sonneneinstrahlung). Durch diesen Alterungsprozess können negative Eigenschaftsänderungen am TAKATA MIDI I-SIZE entstehen, die nicht mit den Augen wahrnehmbar sind.

Bei weiteren Fragen zu diesen Anleitungen wenden Sie sich bitte an den TAKATA Service (siehe Kapitel 8 – Service).

3. GRUNDLEGENDE HANDHABUNG

ACHTUNG!

Achten Sie immer auf eine stabile Unterlage bei der Benutzung des Autokindersitzes TAKATA MIDI I-SIZE und der TAKATA I-SIZE BASE.

ACHTUNG!

Klemmen Sie Ihre Finger oder andere Körperteile nicht im Dreh- und Ausziehbereich beweglicher Teile des Kindersitzes ein.

TAKATA MIDI I-SIZE

Innenkissen- und Schultergurtpositionen verstellen

Je nach Größe Ihres Kindes muss das Innenkissen und die Schultergurtposition des Autokindersitzes TAKATA MIDI I-SIZE angepasst werden, um Ihrem Kind optimalen Komfort im Gebrauch und maximalen

Schutz bei einem Unfall zu gewährleisten.

[MIDI_I-SIZE_017 + MIDI_I-SIZE_018] Das Innenkissen und die Schultergurte des TAKATA MIDI I-SIZE lassen sich über einen Verstellmechanismus in 5 Positionen verrasten.

HINWEIS!

Wenn Sie die Innenkissen- bzw. Schultergurtposition verstellen müssen, dann achten Sie darauf, dass die Position des TAKATA MIDI I-SIZE der Einbaulage im Fahrzeug entspricht.

WARNUNG!

[MIDI_I-SIZE_048] Achten Sie bei jedem Gebrauch darauf, dass die AIRPADS korrekt in die dafür vorgesehenen Innentaschen des verstellbaren Innenkissens und in die Aussparungen in den seitlichen Crash-Polstern unter dem Basisbezug eingelegt sind. Bei Missachtung dieses Warnhinweises gefährden Sie die Sicherheit Ihres Kindes bei einem Unfall.

Schritt 1 – Entriegeln des verstellbaren Innenkissens

[MIDI_I-SIZE_019] Öffnen Sie das Fach für das Bedienungshandbuch auf der Rückseite des Autokindersitzes TAKATA MIDI I-SIZE.

[MIDI_I-SIZE_020] Drücken Sie den Verstellschieber für das Innenkissen auf der Rückseite des Autokindersitzes TAKATA MIDI I-SIZE bis zum Anschlag zusammen.

Schritt 2 – Verstellen und Verriegeln des Innenkissens

Halten Sie den Verstellschieber gedrückt und schieben Sie gleichzeitig das Innenkissen nach oben oder unten, um die Position des Innenkissens und der Schultergurte auf die Größe Ihres Kindes anzupassen. Lassen Sie den Verstellschieber für das Innenkissen wieder los. Der Verstellschieber ist in seiner Position verriegelt, wenn die Metallstange auf beiden Seiten in die Rastleisten einrastet.

ACHTUNG!

Bitte kontrollieren und vergewissern Sie sich bei jedem Verstellvorgang, ob der Verstellschieber verrastet ist. Dazu können Sie den Verstellschieber leicht (mit geringer Handkraft) nach oben und unten bewegen ohne diesen zusammenzudrücken.

Möglicherweise muss das Innenkissen noch weiter an die Größe Ihres Kindes angepasst werden. Hinweise zum Einstellen der richtigen Position entnehmen Sie bitte dem Kapitel 5 – Sichern Ihres Kindes (Schritt 1 – Innenkissen und Gurte einstellen und anlegen).

Gurte lösen und Gurtschloss öffnen

Bevor Sie Ihr Kind in den Autokindersitz TAKATA MIDI I-SIZE legen oder herausnehmen, müssen die Gurte gelockert und das Gurtschloss geöffnet werden. Der TAKATA MIDI I-SIZE ist mit einem zentralen Gurtlösehebel ausgestattet, der zum Lösen der Gurte verwendet wird.

Schritt 1 – Klemmung der Gurte lösen

[MIDI_I-SIZE_021] Um die Gurte zu lösen, ziehen Sie den Gurtlösehebel nach oben und halten Sie diesen in Position.

Schritt 2 – Gurte lockern

Ziehen Sie gleichzeitig die Schultergurte bis zum Anschlag sanft nach vorne.

Schritt 3 – Gurtschloss öffnen

[MIDI_I-SIZE_022] Zum Öffnen des Gurtschlusses die rote Verschlussaste am Gurtschloss drücken und die Gurtschlosslaschen herausziehen.

Die beiden Gurtschlosslaschen werden magnetisch zusammen gehalten und können einfach auseinander gezogen und seitlich abgelegt werden.

Einstellen der Sitzneigung

[MIDI_I-SIZE_023 + MIDI_I-SIZE_024] Sie können den vorwärts gerichtet eingebauten TAKATA MIDI I-SIZE in der Neigung verändern, indem Sie am vorderen Ende unter den Rand der Schale greifen, den Verstellhebel für die Sitzneigungsverstellung nach oben drücken und dabei die Schale am vorderen Ende nach oben bzw. unten kippen. Durch Loslassen des Verstellhebels für die Sitzneigungsverstellung in der oberen oder unteren Verstellposition des Sitzes rastet die Schale in der Endposition ein.

ACHTUNG!

Bitte kontrollieren und vergewissern Sie sich bei jedem Verstellvorgang, ob die Sitzschale und der Verstellhebel verrastet sind. Dazu können Sie die Sitzschale leicht (mit geringer Handkraft) nach oben und unten bewegen ohne den Verstellhebel für die Sitzneigungsverstellung zu betätigen.

HINWEIS:

Die Sitzneigungsverstellung ist nur in vorwärts gerichteter Einbaulage möglich. Sollte beim rückwärts gerichteten Einbau des TAKATA MIDI I-SIZE die Verrastung auf der TAKATA I-SIZE BASE nicht möglich sein, prüfen Sie

bitte, ob eventuell die Sitzneigung verstellt ist. Stellen Sie diese dann gegebenenfalls um und verrasten Sie den TAKATA MIDI I-SIZE erneut auf der TAKATA I-SIZE BASE.

TAKATA I-SIZE BASE

Einstellen des Stützfußes

Schritt 1 – Ausklappen des Stützfußes

[MIDI_I-SIZE_025 + MIDI_I-SIZE_026] Greifen Sie den Stützfuß auf der Unterseite der TAKATA I-SIZE BASE, entriegeln Sie den Klappmechanismus des Stützfußes, indem Sie den Verriegelungsschieber zur Seite schieben, und schwenken Sie den Stützfuß bis zum Anschlag auf. Sobald Sie den Anschlag erreicht haben, wird der Stützfuß am Ende des Schwenkbereiches durch eine Federvorspannung im Verriegelungsschieber verrastet.

Schritt 2 – Entriegeln und Verstellen des Stützfußes

[MIDI_I-SIZE_027] Halten Sie den Druckknopf der Stützfußhöhenverriegelung bis zum Anschlag gedrückt und schieben Sie den Stützfuß nach oben oder unten. Sobald Sie die gewünschte Stützfußposition erreicht haben, lassen Sie den Druckknopf los und vergewissern Sie sich, dass der Stützfuß korrekt in der Höhe verrastet ist. Dies ist der Fall, wenn Sie ein Klick-Geräusch hören und auf der Oberseite des Druckknopfes eine grüne Markierung sehen.

WARNUNG!

Wenn der Stützfuß nicht korrekt in der Höhe verrastet ist, dann kann es im Falle eines Unfalles zu schweren Verletzungen des Kindes oder anderer Fahrzeuginsassen kommen.

[MIDI_I-SIZE_037] Die korrekte Länge des Stützfußes ist erreicht, wenn die Unterseite des Stützfußes der TAKATA I-SIZE BASE auf dem Fahrzeugboden vollständig und fest aufliegt und der Indikator am unteren Ende des Stützfußes komplett grün ist.

Schritt 3 – Stützfuß einklappen und fixieren

[MIDI_I-SIZE_025] Zum Einklappen des Stützfußes bringen Sie den Stützfuß in die kürzeste Höhenposition. Anschließend entriegeln Sie den Klappmechanismus des Stützfußes, indem Sie den Verriegelungsschieber zur Seite schieben, und schwenken gleichzeitig den Stützfuß in Richtung der Basis-Unterseite. Sobald Sie die Unterseite der TAKATA I-SIZE BASE erreicht haben, wird der Stützfuß in der Transportposition durch eine Federvorspannung im

Verriegelungsschieber verrastet.

Einstellen der ISOFIX-Konnektoren

Entsprechend der Lage der ISOFIX-Verankerungen im Fahrzeugsitz müssen die beiden ISOFIX-Konnektoren der TAKATA I-SIZE BASE eingestellt werden. Um dies zu gewährleisten, können die beiden ISOFIX-Konnektoren unabhängig voneinander in 6 Positionen verrastet werden. Die Rastpositionen sind durch die Ziffern 1 bis 5 auf den beiden Oberseiten der beiden ISOFIX-Konnektoren gekennzeichnet. Position 6 entspricht dem vollen Auszug der ISOFIX-Konnektoren. Sie erkennen den vollen Auszug eines ISOFIX-Konnektors, wenn auf der Oberseite des ISOFIX-Konnektors keine Ziffer zu sehen ist.

Schritt 1 – Entriegeln der ISOFIX-Längsverstellung

[MIDI_I-SIZE_028] Drücken Sie den linken Druckknopf zur ISOFIX-Längsverstellung auf der Innenseite der TAKATA I-SIZE BASE bis zum Anschlag und halten Sie diesen in Position.

Schritt 2 – Verstellen der ISOFIX-Konnektoren

Ziehen Sie gleichzeitig den linken ISOFIX-Konnektor auf der linken Außenseite der TAKATA I-SIZE BASE in die gewünschte Position.

Schritt 3 – Verriegeln der ISOFIX-Längsverstellung

Anschließend lassen Sie den Druckknopf und den ISOFIX-Konnektor los und überprüfen Sie, ob der ISOFIX-Konnektor in seiner Position verrastet ist. Dies ist der Fall, wenn Sie am Druckknopf eine grüne Markierung sehen und ein Klick-Geräusch hören.

HINWEIS!

Die beiden ISOFIX-Konnektoren müssen getrennt voneinander eingestellt werden. Wiederholen Sie daher die Schritte 1 bis 3 für den rechten ISOFIX-Konnektor.

WARNUNG!

[MIDI_I-SIZE_029] Vergewissern Sie sich, dass beim Befestigen der TAKATA I-SIZE BASE im Fahrzeug beide ISOFIX-Konnektoren in der gleichen Rastposition stehen. Kontrollieren Sie dies über die Ziffern 1 bis 5 auf den beiden Oberseiten der ISOFIX-Konnektoren bzw. den vollen Auszug der ISOFIX-Konnektoren. Bei Missachtung dieses Warnhinweises gefährden Sie die Sicherheit Ihres Kindes oder anderer Fahrzeuginsassen bei einem Unfall.

Schritt 4 – Entriegeln der ISOFIX-Konnektoren

[MIDI_I-SIZE_030] Entriegeln Sie den linken und

rechten ISOFIX-Konnektor, indem Sie die Sicherungsknöpfe der ISOFIX-Konnektoren nach unten schieben und gleichzeitig von oben in die jeweiligen Entriegelungsschieber der ISOFIX-Konnektoren eingreifen und die Schieber in Richtung des Stützfußes ziehen. Sie erkennen die entriegelten Zustände der ISOFIX-Konnektoren, wenn Sie auf den Oberseiten der Entriegelungsschieber 2 rote Markierungen (1 rote Markierung pro Seite) sehen. Sollten grüne Markierungen zu sehen sein, sind die ISOFIX-Konnektoren verriegelt.

Entriegeln der hinteren Rasthaken

[MIDI_I-SIZE_031] Der TAKATA MIDI I-SIZE wird auf der TAKATA I-SIZE BASE in die vorderen und die hinteren Rasthaken eingeklinkt. Um den TAKATA MIDI I-SIZE von der TAKATA I-SIZE BASE zu lösen, müssen nur die hinteren Rasthaken entriegelt werden.

Die Entriegelung der beiden hinteren Rasthaken ist synchronisiert. Deshalb müssen Sie nur eines der beiden Entriegelungselemente an den Außenseiten der hinteren Rastarme nach unten drücken. Sie erkennen die entriegelten Zustände der beiden hinteren Rasthaken, wenn Sie oberhalb der Entriegelungselemente 2 rote Markierungen (1 rote Markierung pro Seite) sehen.

Sollten auf den Außenflächen der Entriegelungselemente grüne Markierungen zu sehen sein, sind beide oder bei nur teilweiser Sichtbarkeit der grünen Markierungen möglicherweise auch nur einer der hinteren Rasthaken verriegelt. Bitte beachten Sie dazu auch die Warnungen im Kapitel 4 – Benutzung im Fahrzeug (Befestigen des rückwärts bzw. vorwärts gerichteten TAKATA MIDI I-SIZE).

4. BENUTZUNG IM FAHRZEUG

WARNUNG!

[MIDI_I-SIZE_009] Achten Sie darauf, dass Sie die TAKATA I-SIZE BASE nicht unbefestigt oder ohne TAKATA MIDI I-SIZE verwenden. Bei Missachtung dieses Warnhinweises gefährden Sie die Sicherheit Ihres Kindes oder anderer Fahrzeuginsassen.

HINWEIS!

Durch die dauerhafte Verwendung der TAKATA I-SIZE BASE und des TAKATA MIDI I-SIZE können

Abnutzungsspuren auf dem Fahrzeugsitz nicht ausgeschlossen werden.

Befestigen der TAKATA I-SIZE BASE

Schritt 1 – Ausklappen des Stützfußes

Klappen Sie den Stützfuß wie in Kapitel 3 – Grundlegende Handhabung (Einstellen des Stützfußes) beschrieben aus und vergewissern Sie sich, dass der Schwenkbereich des Stützfußes fest verrastet ist.

HINWEIS!

Kontrollieren Sie die feste Verrastung des Stützfußschwenkbereichs, indem Sie mit geringer Handkraft am Stützfuß rütteln.

Schritt 2 – Aufsetzen auf den Fahrzeugsitz

[MIDI_I-SIZE_032] Setzen Sie anschließend die TAKATA I-SIZE BASE auf den Fahrzeugsitz. Achten Sie dabei darauf, dass

- die ISOFIX-Konnektoren zur Fahrzeuglehne ausgerichtet sind
- und der ausgeklappte Stützfuß zum Fahrzeugboden zeigt.

Schritt 3 – Ausziehen der ISOFIX-Konnektoren

[MIDI_I-SIZE_028] Drücken Sie die Druckknöpfe zur ISOFIX-Längsverstellung auf der Innenseite der hinteren Rastarme bis zum Anschlag und ziehen Sie gleichzeitig die ISOFIX-Konnektoren maximal aus. Gehen Sie dabei wie in Kapitel 3 – Grundlegende Handhabung (Einstellen der ISOFIX-Konnektoren) beschrieben vor.

HINWEIS!

Sie erkennen den maximalen Auszug der ISOFIX-Konnektoren, wenn keine Ziffern auf den Oberseiten der ISOFIX-Konnektoren sichtbar sind.

Schritt 4 – Verbinden des ISOFIX-Systems

[MIDI_I-SIZE_033] Richten Sie die geöffneten ISOFIX-Konnektoren der TAKATA I-SIZE BASE vor den beiden fahrzeugseitigen ISOFIX-Verankerungen aus. Schieben Sie die ISOFIX-Konnektoren auf die fahrzeugseitigen ISOFIX-Verankerungen bis Sie 2 Klick-Geräusche (1 Klick-Geräusch pro ISOFIX-Konnektor) hören und an beiden Entriegelungsschiebern die grünen Markierungen zu sehen sind.

HINWEIS!

[MIDI_I-SIZE_034] Wenn die beiden fahrzeugseitigen ISOFIX-Verankerungen schwer zu erreichen sind, dann schieben Sie bitte die beiliegenden Einführtrich-

ter über die beiden fahrzeugseitigen ISOFIX-Verankerungen. Dadurch wird das Verbinden des ISOFIX-Systems erleichtert und der Fahrzeugsitzbezug geschont.

WARNUNG!

Kontrollieren Sie, dass beide ISOFIX-Konnektoren mit den fahrzeugseitigen ISOFIX-Verankerungen fest verbunden sind. Bei Missachtung dieses Warnhinweises gefährden Sie die Sicherheit Ihres Kindes oder anderer Fahrzeuginsassen. Kontrollieren Sie den festen Verbund der ISOFIX-Konnektoren und fahrzeugseitigen ISOFIX-Verankerungen, indem Sie mit geringer Handkraft an der TAKATA I-SIZE BASE rütteln.

Schritt 5 – Anpassen an die Fahrzeuglehne

[MIDI_I-SIZE_035] Drücken Sie die beiden Druckknöpfe zur ISOFIX-Längsverstellung bis zum Anschlag und schieben Sie gleichzeitig die TAKATA I-SIZE BASE bis zur Anlage an die Fahrzeuglehne.

WARNUNG!

[MIDI_I-SIZE_036] Kontrollieren Sie, dass nach dem Verspannen der TAKATA I-SIZE BASE mit dem Fahrzeugsitz beide ISOFIX-Konnektoren korrekt und in den gleichen Rastpositionen verrastet sind. Rütteln Sie dazu mit geringer Handkraft an der TAKATA I-SIZE BASE und kontrollieren Sie, ob Sie auf der Oberseite der beiden ISOFIX-Konnektoren die gleichen Zahlen von 1 bis 5 oder keine Zahlen erkennen. Bei Missachtung dieses Warnhinweises gefährden Sie die Sicherheit Ihres Kindes.

Schritt 6 – Anpassen des Stützfußes

[MIDI_I-SIZE_037] Stellen Sie die Stützfußhöhe, wie in Kapitel 3 – Grundlegende Handhabung (Einstellen des Stützfußes) beschrieben, so ein, dass die Unterseite des Stützfußes auf dem Fahrzeugboden vollständig und fest aufliegt und der Indikator am unteren Ende des Stützfußes komplett grün ist.

WARNUNG!

[MIDI_I-SIZE_037] Achten Sie darauf, dass die Stützfußhöhe korrekt verrastet ist und der Stützfuß vollständig und fest auf dem Fahrzeugboden steht (grüner Indikator am unteren Ende des Stützfußes). Bei Missachtung dieses Warnhinweises gefährden Sie die Sicherheit Ihres Kindes oder anderer Fahrzeuginsassen.

HINWEIS!

Kontrollieren Sie die korrekte Höhenverrastung des Stützfußes, indem Sie mit geringer Handkraft am

Stützfuß drücken und ziehen.

HINWEIS!

Wenn Sie feststellen, dass sich die TAKATA I-SIZE BASE auf dem Fahrzeugsitz verschieben lässt, dann wiederholen Sie alle Schritte in diesem Kapitel 4 – Benutzung im Fahrzeug (Befestigen der TAKATA I-SIZE BASE) bis die TAKATA I-SIZE BASE fest mit dem Fahrzeugsitz verbunden ist.

Befestigen des rückwärts gerichteten TAKATA MIDI I-SIZE [MIDI_I-SIZE_039]

Schritt 1 – Kontrolle der TAKATA I-SIZE BASE

WARNUNG!

Die Befestigung des TAKATA MIDI I-SIZE im Fahrzeug muss ausschließlich auf der TAKATA I-SIZE BASE erfolgen. Vergewissern Sie sich daher, dass die TAKATA I-SIZE BASE sicher auf dem Fahrzeugsitz steht und korrekt befestigt ist. Wenn Sie feststellen, dass sich die TAKATA I-SIZE BASE auf dem Fahrzeugsitz verschieben lässt, dann wiederholen Sie alle Schritte des Kapitels 4 – Benutzung im Fahrzeug (Befestigen der TAKATA I-SIZE BASE).

WARNUNG!

[MIDI_I-SIZE_040] Vor Installation des TAKATA MIDI I-SIZE auf der TAKATA I-SIZE BASE vergewissern Sie sich, dass die beiden hinteren Rasthaken an der TAKATA I-SIZE BASE geöffnet sind. Sie erkennen dies, wenn auf beiden Seiten der TAKATA I-SIZE BASE an den beiden Entriegelungselementen der hinteren Rasthaken rote Markierungen zu sehen sind.

Drücken Sie bei unklaren Farb- oder Lichtverhältnissen eines der beiden synchronisierten Entriegelungselemente der hinteren Rasthaken, um sicher zu stellen, dass beide hinteren Rasthaken geöffnet sind.

WARNUNG!

[Airbag Warning] AUF KEINEN FALL einen rückwärts gerichteten TAKATA MIDI I-SIZE auf den Frontsitz mit aktivem Airbag anbringen. Es besteht HOHE VERLETZUNGS- bzw. TÖDLICHE GEFAHR und ist GESETZLICH VERBOTEN!

Der Airbag kann abhängig vom Fahrzeug von Ihnen selbst oder mit Hilfe Ihres Autohändlers bzw. Ihrer Autowerkstatt deaktiviert werden.

Schritt 2 – Verrasten mit der TAKATA I-SIZE BASE
[MIDI_I-SIZE_041] Richten Sie den TAKATA MIDI

I-SIZE entgegen der Fahrtrichtung aus und positionieren Sie den TAKATA MIDI I-SIZE mittig über der TAKATA I-SIZE BASE. Anschließend drücken Sie die beiden Rastbolzen im Fußbereich des TAKATA MIDI I-SIZE in die beiden hinteren Rasthaken der TAKATA I-SIZE BASE. Orientieren Sie sich dabei an den Pfeilen auf den Außenseiten des TAKATA MIDI I-SIZE und den hinteren Rastarmen der TAKATA I-SIZE BASE. Die Verbindung zwischen Rastbolzen und den hinteren Rasthaken ist korrekt verrastet, wenn Sie an den beiden hinteren Rasthaken der TAKATA I-SIZE BASE 2 Klick-Geräusche (1 Klick-Geräusch pro Seite) hören und an beiden Entriegelungselementen der hinteren Rasthaken grüne Markierungen erkennbar sind.

[MIDI_I-SIZE_042] Um die Raststange im Gesäßbereich des TAKATA MIDI I-SIZE mit den vorderen Rasthaken der TAKATA I-SIZE BASE zu verbinden, müssen Sie den Rückenlehnenbereich des TAKATA MIDI I-SIZE von oben auf die TAKATA I-SIZE BASE drücken, bis Sie ein Klick-Geräusch hören.

WARNUNG!

[MIDI_I-SIZE_040] Verwenden Sie den TAKATA MIDI I-SIZE auf keinen Fall, wenn der TAKATA MIDI I-SIZE nicht korrekt mit der TAKATA I-SIZE BASE verbunden ist. Sie erkennen die korrekte Verrastung, wenn 2 grüne Markierungen an den beiden Entriegelungselementen der hinteren Rasthaken sichtbar sind und Sie vor Installation des TAKATA MIDI I-SIZE auf der TAKATA I-SIZE BASE sicher gestellt hatten, dass die beiden hinteren Rasthaken geöffnet waren.

HINWEIS!

[MIDI_I-SIZE_043] Kontrollieren Sie die korrekte Verrastung des TAKATA MIDI I-SIZE mit der TAKATA I-SIZE BASE, indem Sie mit geringer Handkraft den TAKATA MIDI I-SIZE in alle Richtungen rütteln. Sollte der TAKATA MIDI I-SIZE nicht korrekt mit der TAKATA I-SIZE BASE verbunden sein, dann wiederholen Sie den Schritt 2 – Verrasten mit der TAKATA I-SIZE BASE bis zur korrekten Verrastung.

Befestigen des vorwärts gerichteten TAKATA MIDI I-SIZE [MIDI_I-SIZE_044]

Schritt 1 – Kontrolle der TAKATA I-SIZE BASE

WARNUNG!

Die Befestigung des TAKATA MIDI I-SIZE im Fahrzeug muss ausschließlich auf der TAKATA

de

en

fr

it

es

nl

I-SIZE BASE erfolgen. Vergewissern Sie sich daher, dass die TAKATA I-SIZE BASE sicher auf dem Fahrzeugsitz steht und korrekt befestigt ist. Wenn Sie feststellen, dass sich die TAKATA I-SIZE BASE auf dem Fahrzeugsitz verschieben lässt, dann wiederholen Sie alle Schritte des Kapitels 4 – Benutzung im Fahrzeug (Befestigen der TAKATA I-SIZE BASE).

WARNUNG!

[MIDI_I-SIZE_040] Vor Installation des TAKATA MIDI I-SIZE auf der TAKATA I-SIZE BASE vergewissern Sie sich, dass die beiden hinteren Rasthaken an der TAKATA I-SIZE BASE geöffnet sind. Sie erkennen dies, wenn auf beiden Seiten der TAKATA I-SIZE BASE an den beiden Entriegelungselementen der hinteren Rasthaken rote Markierungen zu sehen sind.

Drücken Sie bei unklaren Farb- oder Lichtverhältnissen eines der beiden synchronisierten Entriegelungselemente der hinteren Rasthaken, um sicher zu stellen, dass beide hinteren Rasthaken geöffnet sind.

Schritt 2 – Verrasten mit der TAKATA I-SIZE BASE

[MIDI_I-SIZE_045] Richten Sie den TAKATA MIDI I-SIZE in Fahrtrichtung aus und positionieren Sie den TAKATA MIDI I-SIZE mittig über der TAKATA I-SIZE BASE. Anschließend drücken Sie die beiden Rastbolzen im Gesäßbereich des TAKATA MIDI I-SIZE in die beiden hinteren Rasthaken der TAKATA I-SIZE BASE. Orientieren Sie sich dabei an den Pfeilen auf den Außenseiten des TAKATA MIDI I-SIZE und den hinteren Rastarmen der TAKATA I-SIZE BASE. Die Verbindung zwischen Rastbolzen und den hinteren Rasthaken ist korrekt verrastet, wenn Sie an den beiden hinteren Rasthaken der TAKATA I-SIZE BASE 2 Klick-Geräusche (1 Klick-Geräusch pro Seite) hören und an beiden Entriegelungselementen der hinteren Rasthaken grüne Markierungen erkennbar sind.

[MIDI_I-SIZE_046] Um die Raststange im Fußbereich des TAKATA MIDI I-SIZE mit den vorderen Rasthaken der TAKATA I-SIZE BASE zu verbinden, müssen Sie die Sitzfläche des TAKATA MIDI I-SIZE von oben auf die TAKATA I-SIZE BASE drücken, bis Sie ein Klick-Geräusch hören.

WARNUNG!

[MIDI_I-SIZE_040] Verwenden Sie den TAKATA MIDI I-SIZE auf keinen Fall, wenn der TAKATA MIDI I-SIZE nicht korrekt mit der TAKATA I-SIZE BASE verbunden ist. Sie erkennen die korrekte

Verrastung, wenn 2 grüne Markierungen an den beiden Entriegelungselementen der hinteren Rasthaken sichtbar sind und Sie vor Installation des TAKATA MIDI I-SIZE auf der TAKATA I-SIZE BASE sicher gestellt hatten, dass die beiden hinteren Rasthaken geöffnet waren.

HINWEIS!

[MIDI_I-SIZE_043] Kontrollieren Sie die korrekte Verrastung des TAKATA MIDI I-SIZE mit der TAKATA I-SIZE BASE, indem Sie mit geringer Handkraft den TAKATA MIDI I-SIZE in alle Richtungen rütteln. Sollte der TAKATA MIDI I-SIZE nicht korrekt mit der TAKATA I-SIZE BASE verbunden sein, dann wiederholen Sie den Schritt 2 – Verrasten mit der TAKATA I-SIZE BASE bis zur korrekten Verrastung.

Demontage des TAKATA MIDI I-SIZE von der TAKATA I-SIZE BASE

Schritt 1 – Entriegeln der hinteren Rasthaken

[MIDI_I-SIZE_031] Die Entriegelung der beiden hinteren Rasthaken ist synchronisiert. Deshalb müssen Sie nur eines der beiden Entriegelungselemente an den hinteren Rastarmen der TAKATA I-SIZE BASE bis zum Anschlag drücken. Kippen Sie gleichzeitig den TAKATA MIDI I-SIZE nach vorne (in Fahrtrichtung), so dass die Rastbolzen des TAKATA MIDI I-SIZE aus den hinteren Rasthaken der TAKATA I-SIZE BASE geschwenkt werden.

Schritt 2 – Aushaken aus den vorderen Rasthaken und Herausnehmen

[MIDI_I-SIZE_047] Haken Sie die Raststange des TAKATA MIDI I-SIZE aus den vorderen Rasthaken der TAKATA I-SIZE BASE indem Sie den TAKATA MIDI I-SIZE nach hinten schieben (entgegen der Fahrtrichtung). Anschließend können Sie den TAKATA MIDI I-SIZE von der TAKATA I-SIZE BASE heben und aus Ihrem Fahrzeug nehmen.

Demontage der TAKATA I-SIZE BASE

Schritt 1 – Entriegeln der ISOFIX-Konnektoren

[MIDI_I-SIZE_030] Trennen Sie die Verbindungen zwischen den beiden ISOFIX-Konnektoren der TAKATA I-SIZE BASE und den fahrzeugseitigen ISOFIX-Verankerungen, indem Sie die Sicherungsknöpfe der ISOFIX-Konnektoren nach unten schieben und gleichzeitig die Entriegelungsschieber an den beiden ISOFIX-Konnektoren nach vorne ziehen (in Fahrtrichtung). Die Verbindungen sind getrennt, wenn

Sie auf beiden Oberseiten der ISOFIX-Konnektoren 2 rote Markierungen (1 rote Markierung pro ISOFIX-Konnektor) sehen.

Schritt 2 – Einfahren der ISOFIX-Konnektoren

[MIDI_I-SIZE_028] Drücken Sie den linken Druckknopf zur ISOFIX-Längsverstellung auf der Innenseite der TAKATA I-SIZE BASE bis zum Anschlag und schieben Sie gleichzeitig den linken ISOFIX-Konnektor vollständig in die TAKATA I-SIZE BASE.

Die beiden ISOFIX-Konnektoren müssen getrennt voneinander eingestellt werden. Wiederholen Sie daher den Schritt 2 für den rechten ISOFIX-Konnektor.

HINWEIS!

Sie erkennen den minimalen Auszug der ISOFIX-Konnektoren, wenn alle Ziffern von 1 bis 5 auf beiden Oberseiten der ISOFIX-Konnektoren zu sehen sind.

Schritt 3 – Einklappen der Fußstütze und Herausnehmen

[MIDI_I-SIZE_025 + MIDI_I-SIZE_026] Klappen Sie den Stützfuß wie im Kapitel 3 – Grundlegende Handhabung (Einstellen des Stützfußes) beschrieben ein. Anschließend können Sie die TAKATA I-SIZE BASE aus Ihrem Fahrzeug nehmen.

5. SICHERN IHRES KINDES

HINWEIS!

Zur Sicherheit Ihres Kindes lassen Sie Ihr Kind möglichst auf der Gehwegseite beziehungsweise am Fahrbahnrand ein- und aussteigen.

Schritt 1 – Innenkissen und Gurte einstellen und anlegen

[MIDI_I-SIZE_021 + MIDI_I-SIZE_022] Bevor Sie Ihr Kind in den Autokindersitz TAKATA MIDI I-SIZE setzen, lösen und öffnen Sie bitte die Gurte wie in Kapitel 3 – Grundlegende Handhabung (Gurte lösen und Gurtschloss öffnen) beschrieben und legen Sie die Gurtbänder seitlich ab.

[MIDI_I-SIZE_006 + MIDI_I-SIZE_007] Wenn Sie Ihr Kind in den TAKATA MIDI I-SIZE gesetzt haben, führen Sie die Schultergurte über die Schultern und die Beckengurte über das Becken Ihres Kindes, ohne die Gurte zu verdrehen oder zu vertauschen.

ACHTUNG!

[MIDI_I-SIZE_048] Überprüfen Sie, ob das Innenkissen und die Schultergurtanbindung korrekt positioniert sind. Die Flügel des Innenkissens mit den AIRPADS, die den Kopf schützen, sollen sich bei richtiger Einstellung neben dem Kopf und über den Schultern Ihres Kindes befinden. Die Schultergurtanbindungen sind richtig positioniert, wenn sich im:

- ✓ [MIDI_I-SIZE_049] rückwärts gerichteten TAKATA MIDI I-SIZE die Schultergurtanbindungen etwas unterhalb der Schultern Ihres Kindes befinden. Wenn dies nicht der Fall ist, ändern Sie das verstellbare Innenkissen entsprechend nach oben oder nach unten.
- ✓ [MIDI_I-SIZE_050] vorwärts gerichteten TAKATA MIDI I-SIZE die Schultergurtanbindungen etwas oberhalb der Schultern Ihres Kindes befinden. Wenn dies nicht der Fall ist, ändern Sie das verstellbare Innenkissen entsprechend nach oben oder nach unten.

Schritt 2 – Schließen des Gurtschlosses

[MIDI_I-SIZE_051 a + b] Zum Schließen der Gurte am Autokindersitz TAKATA MIDI I-SIZE müssen Sie die beiden magnetischen Gurtschlosslaschen wieder zusammenfügen.

Drücken Sie die beiden Gurtschlosslaschen fest in das Gurtschloss, bis Sie ein Klick-Geräusch hören.

WARNUNG!

Bitte überprüfen Sie vor jedem Gebrauch, ob die Gurtlaschen und das Gurtschloss korrekt verschlossen sind. Kontrollieren Sie dies, indem Sie die Gurtlaschen nach oben ziehen, ohne die rote Verschlussaste am Gurtschloss zu drücken.

Schritt 3 – Einstellen des Beckengurtes

WARNUNG!

Bringen Sie die Beckengurte tief an, damit der Beckenbereich Ihres Kindes geschützt ist. Sollten die Beckengurte über den Bauch Ihres Kindes laufen, gefährden Sie bei einem Unfall die Sicherheit Ihres Kindes.

Achten Sie bitte auch darauf, dass sich das Stoffpolster hinter dem Gurtschloss nicht verschoben hat und Ihr Kind vor den Kunststoffteilen des Gurtschlosses geschützt ist.

de
en
fr
it
es
nl

Schritt 4 – Spannen der Gurte

[MIDI_I-SIZE_052 a + b] Zum Spannen der Gurte ziehen Sie das Ende des zentralen Zuggurtes nach vorn – nicht nach oben, nicht nach unten und auch nicht seitlich.

ACHTUNG!

Sie haben die korrekte Gurtspannung erreicht, wenn zwischen der Schulter Ihres Kindes und dem Schultergurt nur Platz für einen Finger ist.

Schritt 5 – Kontrolle der seitlichen Crash-Polster

WARNUNG!

[MIDI_I-SIZE_048] Achten Sie bei jedem Gebrauch darauf, dass die AIRPADS korrekt in die dafür vorgesehenen Innentaschen des verstellbaren Innenkissens und in die Aussparungen in den seitlichen Crash-Polstern unter dem Basisbezug eingelegt sind. Bei Missachtung dieses Warnhinweises gefährden Sie die Sicherheit Ihres Kindes bei einem Unfall.

Schritt 6 – Kontrolle der Größe

WARNUNG!

[MIDI_I-SIZE_008] Achten Sie darauf, dass der Scheitel Ihres Kindes unterhalb der Oberkante des verstellbaren Innenkissens des TAKATA MIDI I-SIZE liegt. Übersteigt der Scheitel Ihres Kindes die Oberkante des verstellbaren Innenkissens, gefährden Sie die Sicherheit Ihres Kindes bei einem Unfall. Sobald in der obersten Position des Innenkissens der Scheitel Ihres Kindes die Oberkante des verstellbaren Innenkissens erreicht oder übersteigt, ist es notwendig auf den nächst größeren Autokindersitz, z.B. den TAKATA MAXI, zu wechseln.

Checkliste – Sicherung Ihres Kindes:

Bitte achten Sie darauf, dass...

- die Position des verstellbaren Innenkissens und die Schultergurthöhe des Autokindersitzes TAKATA MIDI I-SIZE (wie in diesem Bedienungshandbuch beschrieben) eingestellt sind.
- der Beckengurt nicht über den Bauch des Kindes verläuft.
- das Gurtschloss und die Gurtschlosslaschen richtig geschlossen sind.
- die Gurte sicher um Ihr Kind gespannt und nicht verdreht sind.

- der Scheitel Ihres Kindes unterhalb der Oberkante des verstellbaren Innenkissens des TAKATA MIDI I-SIZE liegt.
- die AIRPADS bei jedem Gebrauch korrekt in die dafür vorgesehenen Innentaschen des verstellbaren Innenkissens eingelegt sind.

Herausnehmen Ihres Kindes

[MIDI_I-SIZE_053 a - d] Bevor Sie Ihr Kind aus dem TAKATA MIDI I-SIZE heben können, müssen Sie die Gurte lösen und das Gurtschloss öffnen. Bitte gehen Sie dazu entsprechend den Erläuterungen in Kapitel 3 – Grundlegende Handhabung (Gurte lösen und Gurtschloss öffnen) vor. Erst danach können Sie Ihr Kind aus dem TAKATA MIDI I-SIZE heben.

6. PFLEGE UND AUFBEWAHRUNG

Abnehmen aller Bezüge

Schritt 1 – Abnehmen des Innenkissens

Öffnen Sie die Klettverschlüsse (oder Druckknöpfe) der Schulterpolster und des Innenkissens. Nehmen Sie die Schulterpolster von den Schultergurten. Entfernen Sie das Innenkissen von der Rückenplatte, indem Sie in der obersten Position die untere Tasche auf der Rückseite des Innenkissens nach unten von der Rückenplatte abziehen. Anschließend das Innenkissen von der Rückenplatte nach oben hin abziehen.

Schritt 2 – Entnehmen der seitlichen Crash-Polster (AIRPADS)

WARNUNG!

Die in das verstellbare Innenkissen eingelegten AIRPADS sind nicht waschbar und müssen vor dem Waschen aus dem verstellbaren Innenkissen entfernt werden.

[MIDI_I-SIZE_054] Legen Sie dazu das Innenkissen mit der Vorderseite auf eine ebene Fläche. Anschließend können Sie in die Bezugsöffnung auf der Rückseite greifen und die AIRPADS, die sich in den seitlichen Flügeln des Innenkissens befinden, wie im Bild gezeigt, auf beiden Seiten herausziehen.

Schritt 3 – Öffnen des Gurtschlusses und Abnehmen der Beckenpolster

[MIDI_I-SIZE_022] Öffnen Sie das Gurtschloss und

ziehen Sie die Gurtschlosslaschen auseinander. Öffnen Sie die Beckenpolster an den Klettverschlüssen (oder Druckknöpfen) und nehmen Sie die Beckenpolster von den Beckengurten.

Schritt 4 – Abnehmen des Bezuges

Nach dem Abnehmen des Innenkissens bringen Sie die Rückenplatte wieder in die unterste Position. Lösen Sie den umlaufenden Gummizug sowie die Kunststoffelemente des Bezuges und öffnen Sie die seitlichen Klettverschlüsse (oder Druckknöpfe) innen links und rechts, um die Gurte aus dem Bezug lösen zu können. Ziehen Sie den gesamten Bezug von der Schale nach oben ab und schieben dabei das Gurtschloss nach unten durch den Bezug heraus.

Aufziehen der Bezüge

Um alle Bezüge vollständig auf den TAKATA MIDI I-SIZE aufzuziehen, folgen Sie bitte den vorangestellten Ausführungen zum Thema „Abnehmen aller Bezüge“ in umgekehrter Reihenfolge.

[MIDI_I-SIZE_016] Benutzen Sie den TAKATA MIDI I-SIZE mit den Originalbezügen und den originalen AIRPADS und seitlichen Crash-Polstern. Diese Strukturen sowie die Bezüge sind wesentlicher Bestandteil der schützenden Ausstattung und speziell für die Anwendung im TAKATA MIDI I-SIZE entwickelt.

WARNUNG!

Zum Abnehmen des Bezuges ist es nur nötig, das Gurtschloss zu öffnen. Das Gurtsystem muss dafür nicht auseinander genommen werden.

[MIDI_I-SIZE_055] Falls Sie trotzdem irrtümlich die Gurte auseinander genommen haben, achten Sie beim wieder Zusammensetzen darauf, dass nach dem Einfädeln der beiden Schultergurte in die Rückenplatte die Gurtbänder über dem metallischen Bolzen in der Rückenplatte verlaufen. Achten Sie ebenfalls darauf, dass die Gurte nicht verdreht oder vertauscht in das Gurtverbindungsstück des zentralen Zuggurts auf der Unterseite des TAKATA MIDI I-SIZE eingehängt sind.

WARNUNG!

[MIDI_I-SIZE_056] Achten Sie bei jedem Gebrauch darauf, dass die AIRPADS korrekt in die dafür vorgesehenen Innentaschen des verstellbaren Innenkissens eingelegt sind und das Gurtsystem ordnungsgemäß befestigt und funktionsfähig ist.

Kontrollieren Sie, ob der TAKATA MIDI I-SIZE unbeschädigt ist. Bitte wenden Sie sich bei Fragen dazu an den TAKATA Service. Bei Missachtung dieses Warnhinweises gefährden Sie die Sicherheit Ihres Kindes bei einem Unfall.

Reinigung und Pflege

Die Bezüge des Autokindersitzes TAKATA MIDI I-SIZE (das verstellbare Innenkissen, der Schalenbezug und die Gurtpolster) sind abnehmbar und waschbar.

HINWEIS!

Beachten Sie immer die jeweiligen Pflegeanleitungen auf den Bezugsetiketten, um zu erfahren, ob diese in der Maschine gewaschen werden können oder nur für Handwäschen geeignet sind. Ausschlaggebend sind immer die jeweiligen Pflegeanleitungen auf den Bezugsetiketten.

WARNUNG!

Die in das verstellbare Innenkissen eingelegten AIRPADS sind nicht waschbar und müssen vor dem Waschen aus dem verstellbaren Innenkissen entfernt werden.

WARNUNG!

[MIDI_I-SIZE_056] Achten Sie nach jedem Waschen darauf, dass die AIRPADS korrekt in die dafür vorgesehenen Innentaschen des verstellbaren Innenkissens eingelegt sind. Bei Missachtung dieses Warnhinweises gefährden Sie die Sicherheit Ihres Kindes bei einem Unfall.

Die Kunststoffteile können mit klarem Wasser oder einer milden Seifenlösung gereinigt werden. Um eine Schimmelpilzbildung zu vermeiden, muss der TAKATA MIDI I-SIZE an einem gut belüfteten und trockenen Ort aufbewahrt werden.

7. HINWEISE ZUR ENTSORGUNG

Für die korrekte Entsorgung der Verpackung oder des Autokindersitzes TAKATA MIDI I-SIZE beachten Sie bitte die entsprechenden Vorschriften und Umweltbestimmungen ihres Landes sowie eventuelle Materialkennzeichnungen auf der Verpackung oder auf den Kindersitz-Komponenten.

8. SERVICE

Um den Autokindersitz TAKATA MIDI I-SIZE stetig verbessern zu können, freuen wir uns, wenn Sie uns Ihr Feedback geben. Bitte senden Sie uns alle Ihre Anmerkungen zum Beispiel zu den Themen Design, Bedienerfreundlichkeit, Materialien, Bedienungshandbuch usw. an unseren TAKATA Service unter folgender Adresse:

service@takata-childseats.com

*Telefon: 00800 65432178
(täglich 8:00 – 18:00 Uhr)*

CONTENTS

1. OVERVIEW OF COMPONENTS
2. SAFETY INSTRUCTIONS BEFORE USING YOUR TAKATA MIDI I-SIZE
3. BASIC INSTRUCTIONS
4. USE IN THE VEHICLE
5. SECURING YOUR CHILD
6. CARE AND MAINTENANCE
7. INFORMATION REGARDING DISPOSAL
8. SERVICE

Definitions

Key points in these instructions are highlighted as follows:

WARNING!

Indicates when incorrect use may lead to a fatality or serious injuries.

CAUTION!

Indicates when incorrect use may lead to injuries.

NOTE!

Highlights practical tips for using the TAKATA MIDI I-SIZE.

- ✓ Indicates permitted usage.
- ✗ Indicates non-permitted usage.

CAUTION!

Please read these instructions carefully before using your TAKATA MIDI I-SIZE child car seat. Keep the manual in a safe place (e.g. in the special compartment for the manual at the back of the TAKATA MIDI I-SIZE), so that you always have it on hand. Also follow the instructions provided by your vehicle manufacturer, and drive carefully at all times.

NOTE!

Please remember that in the case of an accident, the TAKATA MIDI I-SIZE cannot always prevent your child from injury.

© Copyright 2015 [309 69 64 _ 08.15] TAKATA AG. Information subject to change without prior notice. TAKATA AG cannot be held responsible for any technical errors or omissions. All text and images are property of TAKATA AG and cannot be copied or used in any other way without the approval of TAKATA AG.

The product purchased may differ in part from the description given in these instructions. For the latest version of the manual, contact TAKATA customer services (see Section 8 – Service) or visit our website at www.takata-childseats.com.

1. OVERVIEW OF COMPONENTS

[figure MIDI_I-SIZE_001]

A.I TAKATA MIDI I-SIZE (front and rear view)

- (1) Adjustable inner padding
- (2) Shoulder straps with shoulder pads
- (3) Seatbelt buckle with padding
- (4) Lap belt with lap pads
- (5) Belt loosening lever with central pull strap
- (6) Cover
- (7) Belt connection section
- (8) Slider to adjust inner padding
- (9) Compartment for manual

A.II TAKATA MIDI I-SIZE (view from below)

- (10) Connection bolt in foot area
- (11) Connection rod in foot area
- (12) Connection bolt in seat area
- (13) Connection rod in seat area
- (14) Lever for seat inclination adjustment

B. TAKATA I-SIZE BASE (ISO view)

- (15) Support leg
- (16) Button to adjust support leg
- (17) ISOFIX connectors
- (18) Release slider for the ISOFIX connectors
- (19) Locking slider of the release slider for the ISOFIX connectors
- (20) Button to adjust ISOFIX length
- (21) Rear connection arms with connection hooks
- (22) Release element for rear connection hooks
- (23) Front connection hooks
- (24) Release slider for support leg folding mechanism

Before using the seat for the first time

Before you first use the TAKATA MIDI I-SIZE child car seat, please ensure you are in possession of each of the following items:

- A. TAKATA MIDI I-SIZE,
- B. TAKATA I-SIZE BASE,
- C. Instruction manuals for the TAKATA MIDI I-SIZE and the TAKATA I-SIZE BASE,

- D. Vehicle list for the TAKATA I-SIZE BASE,
- E. Feeder.

If any item is missing or damaged, do not use the TAKATA MIDI I-SIZE seat. Contact your dealer or TAKATA customer services (see Section 8 – Service). To ensure a swift response, please provide the certification numbers shown on the certification sticker (on the underside of the TAKATA MIDI I-SIZE seat and on the underside of the TAKATA I-SIZE BASE). Additionally, you will find a time stamp on the plastic surface of the TAKATA MIDI I-SIZE seat (behind the compartment for the manual) and on the underside of the TAKATA I-SIZE BASE, which also may be helpful for answering your questions.

In case of an emergency

[MIDI_I-SIZE_002] In emergencies such as accidents, keep calm and try not to panic.

Remove your child from the vehicle as follows:

1. Press the release button on the seatbelt buckle, and take the strap off the child.
2. Carefully remove your child from the TAKATA MIDI I-SIZE.

NOTE!

If the strap is not released when the button is pressed, cut through it, before removing your child from the TAKATA MIDI I-SIZE.

2. SAFETY INSTRUCTIONS BEFORE USING YOUR TAKATA MIDI I-SIZE

CAUTION!

The TAKATA MIDI I-SIZE seat in conjunction with the TAKATA I-SIZE BASE is an “i-Size” Child Restraint System. It is approved to Regulation No.129, for use in “i-Size compatible” vehicle seating positions as indicated by vehicle manufacturers in the vehicle users’ manual.

If in doubt, consult either the child restraint manufacturer or the retailer.

CAUTION!

[FF>15M] DO NOT USE FORWARD FACING BEFORE THE CHILD’S AGE EXCEEDS 15 months (Refer to instructions).

CAUTION!

The TAKATA MIDI I-SIZE child car seat has only been tested and approved to the UNECE-R129 European standard for child restraint systems, when used in conjunction with the TAKATA I-SIZE BASE.

NOTE!

Securing the TAKATA MIDI I-SIZE via the TAKATA I-SIZE BASE and the vehicle’s ISOFIX points is also permitted on vehicle seats approved as ISOFIX positions in the vehicle.

This is only suitable for certain seats in certain vehicles. The vehicle list supplied with the TAKATA I-SIZE BASE provides an overview of all suitable vehicles and at the time of going to print. For an updated list of the TAKATA MIDI I-SIZE seat and the TAKATA I-SIZE BASE, please see our website, www.takata-childseats.com.

CAUTION!

Please note that UNECE-R129 certification ceases to apply if any changes are made to the TAKATA MIDI I-SIZE or TAKATA I-SIZE BASE without approval from TAKATA AG.

The certification sticker, featuring a symbol (the letter E in a circle) and certification number, is found on the underside of the TAKATA MIDI I-SIZE and on the back side of the TAKATA I-SIZE BASE [ECE].

The TAKATA MIDI I-SIZE meets the following weight and size classes:

DIRECTION	Backward-facing
SIZE	61 – 100 cm
WEIGHT	max. 19 kg
AGE	up to min. 15 months

DIRECTION	Forward-facing
SIZE	71 – 100 cm
WEIGHT	max. 19 kg
AGE	from at least 15 months

NOTE!

Please always also follow the instructions given in Section 5 – Securing your child (Step 1 – Adjusting and fastening the inner padding and strap).

WARNING!

The TAKATA MIDI I-SIZE must only be secured via the TAKATA I-SIZE BASE and the vehicle’s ISOFIX points. The TAKATA MIDI I-SIZE seat or the TAKATA I-SIZE BASE have not been designed to be

used with a three-point seatbelt and should not be secured in this way. Failure to observe this notice may seriously risk your child's safety, and the safety of other passengers, in the event of an accident.

NOTE!

The ISOFIX points installed in the vehicle are metal brackets positioned between the base and back of the seat. They may be covered by the seat cover or plastic caps. Please see your vehicle's manual for further information on where the points are found, and how they can be uncovered.

WARNING!

Children sitting in the TAKATA MIDI I-SIZE must always be secured via the integrated strap system.

CAUTION!

[Airbag Warning] The TAKATA MIDI I-SIZE may not be used on the front passenger seat in a backward-facing position with the airbag activated. If the passenger airbag has been deactivated and the vehicle's manufacturer has approved the seat as suitable for use with i-size child car seats (i-Size or ISOFIX), you may use the TAKATA MIDI I-SIZE in this position. When using the TAKATA MIDI I-SIZE in this way, always follow the vehicle manufacturer's instructions regarding:

- deactivating the passenger airbag
- the suitability of the passenger seat
- whether the seat is fitted with ISOFIX points.

The TAKATA MIDI I-SIZE child seat may not be distributed or used for commercial purposes in the USA, Canada, or Australia.

Checklist – installation in the vehicle

[MIDI_I-SIZE_003]

Vehicle seat

- ✓ Labeled by the vehicle manufacturer as suitable for this class of child car seat
- ✗ Labeled by the vehicle manufacturer as suitable for this class of child car seat

Vehicle seat direction

- ✓ Forward
- ✗ Backward
- ✗ Sideways

Vehicle safety system for securing the TAKATA I-SIZE BASE

- ✓ ISOFIX system
- ✗ Three-point safety belt
- ✗ Two-point safety belt

Child seat direction

- ✓ Against the direction of travel (without seat inclination adjustment)
- ✓ With the direction of travel (with seat inclination adjustment)

WARNING NOTES:

[MIDI_004] Never leave your child unattended in the vehicle.

[MIDI_I-SIZE_005] Always seat your child in the TAKATA MIDI I-SIZE before the start of your journey – never during travel. Never remove your child from the seat while the vehicle is in motion.

[MIDI_I-SIZE_006 + MIDI_I-SIZE_007] Check that the safety straps have not become twisted, and that they lie snug to the child's shoulders and lap, when fastening your child into the TAKATA MIDI I-SIZE.

Pull the lap belt down as far as possible, so that the lap area of your child is protected. If the lap belt runs across your child's stomach, there is a risk of internal injuries in the event of an accident.

[MIDI_I-SIZE_008] Check that the top of your child's head is lower than the top edge of the adjustable inner padding. If the headrest is too low, there is a greater risk of injury in the case of an accident. As soon as the top of your child's head reaches or exceeds the top edge of the adjustable inner padding, when the inner padding is at its highest point, you should switch to the next size of child seats, e.g. the TAKATA MAXI.

[MIDI_I-SIZE_048] Always ensure that the AIRPADS are positioned correctly in the inner pockets of the adjustable inner padding and in the space provided in the lateral crash pads under the basic cushion. Failure to observe this notice may seriously risk your child's safety in the event of an accident.

[MIDI_I-SIZE_009] Secure your TAKATA MIDI I-SIZE in place whenever it is in the vehicle,

de

en

fr

it

es

nl

regardless of whether a child is using it. This prevents the TAKATA MIDI I-SIZE from flying forward in the event of an accident or when braking sharply.

[MIDI_I-SIZE_038] Please ensure that the support leg of the TAKATA I-SIZE BASE lies completely and flush against the vehicle floor. Please refer to the information given in your vehicle's manual about storage compartments in the footwell of your vehicle.

[MIDI_I-SIZE_010] Take care not to damage the vehicle's seatbelts, or the straps of the TAKATA MIDI I-SIZE, with knives or other sharp objects. The TAKATA MIDI I-SIZE cannot properly protect children from injury if the straps have been cut or in some way damaged.

[MIDI_I-SIZE_011] Using or disassembling the TAKATA MIDI I-SIZE in any way other than described in these instructions can cause serious injury. Do not remove any components or replace them with parts that have not been approved by TAKATA AG.

[MIDI_I-SIZE_012] After an accident, replace the TAKATA MIDI I-SIZE seat and the TAKATA I-SIZE BASE with a new TAKATA MIDI I-SIZE seat and a new TAKATA I-SIZE BASE. Accidents can cause damage to the TAKATA MIDI I-SIZE seat and the TAKATA I-SIZE BASE that may not be visible to the naked eye. Failure to observe this notice may seriously risk your child's safety in the event of an accident.

[MIDI_I-SIZE_013] The TAKATA MIDI I-SIZE can heat up when placed in direct sunlight. To prevent burns, ensure that an adult checks all plastic and metal parts of the seat before use.

[MIDI_I-SIZE_014] Position the TAKATA MIDI I-SIZE so that static parts (plastic elements, etc.) do not get stuck in vehicle doors during normal use of the vehicle.

[MIDI_I-SIZE_015] Do not leave any sharp, pointy or heavy objects around the vehicle. In the case of an accident, these objects may fly around the cabin, injuring children or other passengers. Luggage and other potentially dangerous items should also be secured in place.

Always secure your child with the TAKATA MIDI I-SIZE straps, even if you are not using the seat in the car (e.g. when carrying your child around in it, or putting the seat down somewhere).

Never leave your child in the TAKATA MIDI I-SIZE (whether attended or not) on a raised, slanted or uneven surface, such as a table, a baby-changing table, steps or a ramp.

[MIDI_I-SIZE_016] Only use the TAKATA MIDI I-SIZE with original covers, AIRPADS and side crash pads. These are key safety components and have been developed specially for use in the seat.

NOTE!

Do not leave your child sitting in the TAKATA MIDI I-SIZE for too long. We recommend a limit of one to two hours. It is very important for muscle development that children regularly change their position. As such, you should also remove your child from the TAKATA MIDI I-SIZE when taking breaks.

NOTE!

The TAKATA MIDI I-SIZE should not be used for any more than six years after purchase. Plastics deteriorate generally over time, particularly when exposed to direct sunlight. This deterioration is not always visible to the naked eye, and can compromise the performance of the seat.

Should you have any other queries as to the use of this product, please contact TAKATA customer services (see Section 8 – Service).

3. BASIC INSTRUCTIONS

CAUTION!

Always place the TAKATA MIDI I-SIZE child car seat and the TAKATA I-SIZE BASE on a flat, stable surface.

CAUTION!

Be careful that your fingers and other body parts do not get caught in any moving sections of the seat.

TAKATA MIDI I-SIZE

Adjusting the position of the inner padding and shoulder strap

The inner padding and shoulder straps of the TAKATA MIDI I-SIZE should be adjusted to the size of your child, so as to provide maximum comfort and maximum protection in the case of an accident.

[MIDI_I-SIZE_017 + MIDI_I-SIZE_018] These components can be set to five different positions, via a

special adjustment mechanism.

NOTE!

If you need to adjust the inner padding and/or shoulder straps, ensure that the TAKATA MIDI I-SIZE has approximately the same orientation as it would have when installed in the vehicle.

WARNING!

[MIDI_I-SIZE_048] Always ensure that the AIRPADS are positioned correctly in the inner pockets of the adjustable inner padding and in the space provided in the lateral crash pads under the basic cushion. Failure to observe this notice may seriously risk your child's safety in the event of an accident.

Step 1 – Unlock the adjustable inner padding

[MIDI_I-SIZE_019] Open the compartment for the manual on the backside of the TAKATA MIDI I-SIZE.

[MIDI_I-SIZE_020] Fully depress the slider to adjust the inner padding on the back of the TAKATA MIDI I-SIZE.

Step 2 – Adjust and fasten the inner padding

Keep the slider pressed down, and at the same time, slide the inner padding up or down, to adjust this and the shoulder straps to the size of your child. Then release the slider again. The slider is locked in place when the metal arm clicks into the slots on each side.

CAUTION!

Whenever you adjust the seat, check that the slider is locked into position again. To do this, gently try to move the slider up or down, without pushing it in.

It may be necessary to adjust the inner padding further, according to your child's size. For further information on this, please see Section 5 – Securing your child (Step 1 – Adjusting and fastening the inner padding and strap).

Loosening the straps and opening the buckle

Before placing your child in the TAKATA MIDI I-SIZE or removing your child from it, loosen the straps and open the buckle. The TAKATA MIDI I-SIZE features a central lever that is used to loosen the straps.

Step 1 – Unblock the straps

[MIDI_I-SIZE_021] To loosen the straps, pull the lever up and hold it in this position.

Step 2 – Loosen straps

At the same time, pull the shoulder straps gently forward as far as possible.

Step 3 – Open the buckle

[MIDI_I-SIZE_022] To open the buckle, press the red button on it, and remove the tongues.

The two tongues are held together magnetically, and can be easily separated by pulling them apart.

Adjusting the seat inclination

[MIDI_I-SIZE_023 + MIDI_I-SIZE_024] The inclination of the forward facing TAKATA MIDI I-SIZE can be adjusted by pressing the seat inclination lever below the front end of the shell upwards. Keep the seat inclination lever pressed, and at the same time, pivot the shell up or down at the front end. Then release the seat inclination lever again so that the seat shell is locked in upper or lower position. This is indicated by a click.

CAUTION!

Whenever you adjust the seat inclination, check that the seat shell and lever are locked into position again. To do this, gently try to move the front end of the shell up or down, without pressing the inclination lever.

NOTE!

The inclination of the seat can only be adjusted when installing the TAKATA MIDI I-SIZE forward facing on the TAKATA I-SIZE BASE.

If it is not possible to install the TAKATA MIDI I-SIZE rearward facing on the TAKATA I-SIZE BASE, please kindly check the position of the inclination. If necessary, change the inclination and install the TAKATA MIDI I-SIZE rearward facing on the TAKATA I-SIZE BASE again.

TAKATA I-SIZE BASE

Adjusting the support leg

Step 1 – Fold out the support leg

[MIDI_I-SIZE_025 + MIDI_I-SIZE_026] Take hold of the support leg on the underside of the TAKATA I-SIZE BASE. Push the release slider of the folding mechanism to the side, pull the support leg out of the transportation position, and swing it out as far as it will go. When it reaches full extension, the support leg is locked into place by a spring in the release slider.

de
en
fr
it
es
nl

Step 2 – Unlock and adjust the support leg
[MIDI_I-SIZE_027] Press the button on the height adjustment mechanism as far in as possible, and slide the support leg up or down. When the desired position is reached, release the button and check that the support leg is locked in place. This is indicated by a click, and a green marking on the top of the button.

WARNING!

If the support leg is not set at the correct height, there is a risk of serious injury to the child or other passengers in the case of an accident.

[MIDI_I-SIZE_037] The correct position of the support leg is set when the support leg of the TAKATA I-SIZE BASE lies completely and flush against the vehicle floor, and the indicator at the lower end of the support leg is fully showing a green marking.

Step 3 – Fold in and lock the support leg
[MIDI_I-SIZE_025] To be able to fold in the support leg, you must first position it in the smallest height setting. Push the release slider of the folding mechanism to the side, and swing the support leg towards the underside of the base. When the support leg lies snug against the underside of the TAKATA I-SIZE BASE, the support leg is locked into place by a spring in the release slider.

Adjusting the ISOFIX connectors

The two ISOFIX connectors on the TAKATA I-SIZE BASE must be adjusted, according to the position of the ISOFIX points in the vehicle. Each of the connectors can independently be set to one of six different lengths, with the various settings indicated by figures 1 to 5 on the top of them. Setting six is obtained when the connectors are at full extension, and is indicated by the absence of any figure.

Step 1 – Unlock the ISOFIX length adjuster
[MIDI_I-SIZE_028] Press the left-hand button on the ISOFIX length adjuster as far in as possible and hold it in position. The adjuster is positioned on the inner side of the TAKATA I-SIZE BASE.

Step 2 – Adjust the ISOFIX connector
At the same time, pull the left-hand ISOFIX connector, positioned on the outside of the TAKATA I-SIZE BASE, into the required position.

Step 3 – Lock the ISOFIX length adjuster
Release the button and connector, and check whether the latter is locked in place. This is indicated by a

click, and a green marking on the button.

NOTE!

The two ISOFIX connectors must be adjusted independently. Repeat steps 1 to 3 for the right-hand connector.

WARNING!

[MIDI_I-SIZE_029] When securing the TAKATA I-SIZE BASE in the vehicle, ensure that both ISOFIX connectors are set to the same position. To do this, check that the figures on the top of the connectors match up (or that both are blank). Failure to observe this notice may seriously risk your child's safety, and the safety of other passengers, in the event of an accident.

Step 4 – Unlock the ISOFIX connectors
[MIDI_I-SIZE_030] Unlock the left and right-hand ISOFIX connectors, by taking hold of the release sliders on each, moving the locking sliders of the release sliders down and, at the same time, pulling the release sliders towards the support leg. The connectors have been correctly unlocked if you can see a red marking on the top of each slider. If green markings are shown, the connectors are still locked in place.

Releasing the rear connection hooks

[MIDI_I-SIZE_031] The TAKATA MIDI I-SIZE is attached to the TAKATA I-SIZE BASE via connection hooks at the front and rear. To free the TAKATA MIDI I-SIZE from the TAKATA I-SIZE BASE, you need only to release the rear hooks.

The rear hooks unlock together, so you only need to push down one of the release elements on the exterior of the connection arms. The connection hooks have been correctly unlocked if you can see a red marking on the top of each release element.

If green markings are shown, both, or in case of partially green markings possibly only one of the hooks are still locked in place. Please always also see the warnings in Section 4 – Use in the vehicle (Securing the TAKATA MIDI I-SIZE in a backward-facing or forward-facing position).

4. USE IN THE VEHICLE

WARNING!

[MIDI_I-SIZE_009] Never use the TAKATA I-SIZE BASE on its own, or without properly securing the

TAKATA MIDI I-SIZE. Failure to observe this notice may seriously risk your child's safety, and the safety of other passengers.

NOTE!

Long-term use of the TAKATA I-SIZE BASE and TAKATA MIDI I-SIZE may result in wear and tear of the vehicle seat.

Securing the TAKATA I-SIZE BASE

Step 1 – Fold out the support leg

Fold out the support leg as explained in Section 3 – Basic instructions (Adjusting the support leg), and ensure that it is properly locked in place.

NOTE!

Check the support leg is locked in place by lightly shaking it with your hand.

Step 2 – Place on the vehicle seat

[MIDI_I-SIZE_032] Place the TAKATA I-SIZE BASE on the seat of the vehicle. Ensure that:

- the ISOFIX connectors are pointing to the back of the car seat.
- the support leg is pointing to the vehicle floor.

Step 3 – Pull out the ISOFIX connectors

[MIDI_I-SIZE_028] Press in the button on the inner side of each rear connection arm as far as possible, and fully extend the connectors. Follow the instruction in Section 3 – Basic instructions (Adjusting the ISOFIX connectors).

NOTE!

The connectors have been fully extended when no figure is displayed on the top of the ISOFIX connectors.

Step 4 – Connect the ISOFIX system

[MIDI_I-SIZE_033] Point the open ISOFIX connectors on the TAKATA I-SIZE BASE towards the ISOFIX points of the vehicle. Slide the connectors into the vehicle's ISOFIX points, until each one clicks into place, and the green markings are visible on the release sliders.

NOTE!

[MIDI_I-SIZE_034] If the vehicle's ISOFIX points are difficult to reach, use the feeder supplied to guide them out. This makes connecting the system much easier, and protects the seat cover.

WARNING!

Ensure that both ISOFIX connectors are fully secured to the vehicle's ISOFIX points. Failure to observe this notice may seriously risk your child's safety, and the safety of other passengers. You can check the connectors are properly secured to the ISOFIX points, by lightly shaking the TAKATA I-SIZE BASE.

Step 5 – Fit the base against the back of the vehicle seat

[MIDI_I-SIZE_035] Press the two buttons to adjust the length of the ISOFIX connectors, and push the TAKATA I-SIZE BASE until it sits flush against the seat back.

WARNING!

[MIDI_I-SIZE_036] When fixing the TAKATA I-SIZE BASE to the vehicle seat, ensure that both ISOFIX connectors are set correctly and to the same position. Check this by lightly shaking the TAKATA I-SIZE BASE, and check that the figures on the top of the connectors match up (or that both are blank). Failure to observe this notice may seriously risk your child's safety.

Step 6 – Adjust the support leg

[MIDI_I-SIZE_037] Set the height of the support leg, following the instructions in Section 3 – Basic instructions (Adjusting the support leg), so that its base lies completely and flush against the vehicle floor, and the indicator at the lower end of the support leg is fully showing a green marking.

WARNING!

[MIDI_I-SIZE_037] Ensure that the support leg is locked into position, and that it lies completely and flush against the floor (green indicator at the lower end of the support leg). Failure to observe this notice may seriously risk your child's safety, and the safety of other passengers.

NOTE!

Check the support leg is locked in place by gently pushing and pulling it.

NOTE!

If you notice that the TAKATA I-SIZE BASE can still be moved around on the vehicle seat, repeat all the steps in Section 4 – Use in the vehicle (Securing the TAKATA I-SIZE BASE), until the base is firmly secured to the vehicle seat.

Securing the TAKATA MIDI I-SIZE in a backward-facing position [MIDI_I-SIZE_039]

Step 1 – Check the TAKATA I-SIZE BASE

WARNING!

The TAKATA MIDI I-SIZE must only be secured via the TAKATA I-SIZE BASE. As such, ensure that the TAKATA I-SIZE BASE is attached firmly and correctly to the vehicle seat. If you notice that the TAKATA I-SIZE BASE can still be moved around, repeat all the steps in Section 4 – Use in the vehicle (Securing the TAKATA I-SIZE BASE).

WARNING!

[MIDI_I-SIZE_040] Before installing the TAKATA MIDI I-SIZE on the TAKATA I-SIZE BASE, check that both rear connection hooks of the TAKATA I-SIZE BASE are open. The connection hooks have been correctly unlocked if you can see a red marking on the top of each release element.

In case of unclear colour or in difficult light conditions push down one of the release elements on the exterior of the connection arms to ensure that both connection hooks are open.

WARNING!

[Airbag Warning] NEVER fit the TAKATA MIDI I-SIZE in a backward-facing position on the front seat with the airbag activated. There is a SERIOUS RISK OF INJURY OR DEATH, and it is therefore FORBIDDEN BY LAW.

Depending on the vehicle, you may be able to deactivate the airbag yourself, or may need to contact your local dealer/garage for assistance.

Step 2 – Lock the seat into the TAKATA I-SIZE BASE

[MIDI_I-SIZE_041] Turn the TAKATA MIDI I-SIZE against the direction of travel, and place it above the middle of the TAKATA I-SIZE BASE. Press the two connection bolts in the foot area of the TAKATA MIDI I-SIZE into the rear connection hooks of the TAKATA I-SIZE BASE. For guidance, use the arrows on the outside of the seat and on the rear connection arms of the TAKATA I-SIZE BASE. The bolts are properly locked into the rear connection hooks when each one clicks into place, and you can see a green marking on the top of each hook’s release element.

[MIDI_I-SIZE_042] To secure the connection rod in the seat area of the TAKATA MIDI I-SIZE with the front connection hooks of the TAKATA I-SIZE BASE,

press down from above on the back section of the TAKATA MIDI I-SIZE, until you hear a click.

WARNING!

[MIDI_I-SIZE_040] Do not use the TAKATA MIDI I-SIZE if it is not correctly secured to the TAKATA I-SIZE BASE. It is properly locked in place when you can see a green marking on the top of each rear hook’s release element and if you checked prior to installation of the TAKATA MIDI I-SIZE on the TAKATA I-SIZE BASE that the rear connection hooks were open.

NOTE!

[MIDI_I-SIZE_043] Check the TAKATA MIDI I-SIZE is correctly secured to the TAKATA I-SIZE BASE, by gently shaking the seat in each direction. If the seat is not properly secured to the base, repeat Step 2 – Lock the seat into the TAKATA I-SIZE BASE until it is in the correct position.

Securing the TAKATA MIDI I-SIZE in a forward-facing position [MIDI_I-SIZE_044]

Step 1 – Check the TAKATA I-SIZE BASE

WARNING!

The TAKATA MIDI I-SIZE must only be secured via the TAKATA I-SIZE BASE. As such, ensure that the TAKATA I-SIZE BASE is attached firmly and correctly to the vehicle seat. If you notice that the TAKATA I-SIZE BASE can still be moved around, repeat all the steps in Section 4 – Use in the vehicle (Securing the TAKATA I-SIZE BASE).

WARNING!

[MIDI_I-SIZE_040] Before installing the TAKATA MIDI I-SIZE on the TAKATA I-SIZE BASE, check that both rear connection hooks of the TAKATA I-SIZE BASE are open. The connection hooks have been correctly unlocked if you can see a red marking on the top of each release element.

In case of unclear colour or in difficult light conditions push down one of the release elements on the exterior of the connection arms to ensure that both connection hooks are open.

Step 2 – Lock the seat into the TAKATA I-SIZE BASE

[MIDI_I-SIZE_045] Turn the TAKATA MIDI I-SIZE so that it faces the direction of travel, and place it above the middle of the TAKATA I-SIZE BASE. Press the two connection bolts in the seat area of the TAKATA MIDI I-SIZE into the rear connection hooks of the TAKATA I-SIZE BASE. For guidance, use the

arrows on the outside of the seat and on the rear connection arms of the TAKATA I-SIZE BASE. The bolts are properly locked into the rear connection hooks when each one clicks into place, and you can see a green marking on the top of each hook's release element.

[MIDI_I-SIZE_046] To secure the connection rod in the foot area of the TAKATA MIDI I-SIZE with the front connection hooks of the TAKATA I-SIZE BASE, press down from above on the seat section of the TAKATA MIDI I-SIZE, until you hear a click.

WARNING!

[MIDI_I-SIZE_040] Do not use the TAKATA MIDI I-SIZE if it is not correctly secured to the TAKATA I-SIZE BASE. It is properly locked in place when you can see a green marking on the top of each rear hook's release element and if you checked prior to installation of the TAKATA MIDI I-SIZE on the TAKATA I-SIZE BASE that the rear connection hooks were open.

NOTE!

[MIDI_I-SIZE_043] Check the TAKATA MIDI I-SIZE is correctly secured to the TAKATA I-SIZE BASE, by gently shaking the seat in each direction. If the seat is not properly secured to the base, repeat Step 2 – Lock the seat into the TAKATA I-SIZE BASE until it is in the correct position.

Removing the TAKATA MIDI I-SIZE from the TAKATA I-SIZE BASE

Step 1 – Release the rear connection hooks

[MIDI_I-SIZE_031] The rear hooks unlock together, so you only need to push down one of the release elements on the TAKATA I-SIZE BASE rear connection arms. At the same time, tilt the TAKATA MIDI I-SIZE forward (in the direction of travel), so that the connection bolts of the seat come out of the rear connection hooks of the base.

Step 2 – Free the seat from the front connection hooks and remove

[MIDI_I-SIZE_047] Free the connection rod of the TAKATA MIDI I-SIZE from the front hooks of the TAKATA I-SIZE BASE by sliding the TAKATA MIDI I-SIZE backward, against the direction of travel. You should now be able to lift the TAKATA MIDI I-SIZE from the TAKATA I-SIZE BASE, and remove it from your vehicle.

Removing the TAKATA I-SIZE BASE

Step 1 – Unlock the ISOFIX connectors

[MIDI_I-SIZE_030] Separate the connectors on the TAKATA I-SIZE BASE from the ISOFIX points in the vehicle, by moving the locking sliders of the release sliders down and, at the same time, pulling the release slider on each connector forward (in the direction of travel). The components have been separated if a red marking can be seen on the top of each connector.

Step 2 – Retract the ISOFIX connectors

[MIDI_I-SIZE_028] Press the left-hand button on the ISOFIX length adjuster as far in as possible. The button is positioned on the inner side of the TAKATA I-SIZE BASE. At the same time, push the left-hand connector back into the TAKATA I-SIZE BASE.

The two ISOFIX connectors must be adjusted independently. Repeat Step 2 for the right-hand connector.

NOTE!

The connectors have been fully retracted when all figures from 1 to 5 are displayed on the top of the ISOFIX connectors.

Step 3 – Fold in the support leg and remove it

[MIDI_I-SIZE_025 + MIDI_I-SIZE_026] Fold the support leg in, as described in Section 3 – Basic instructions (Adjusting the support leg). You should now be able to remove the TAKATA I-SIZE BASE from your vehicle.

5. SECURING YOUR CHILD

NOTE!

For safety reasons, children should always get in and out from the passenger side of the vehicle, or directly onto a sidewalk.

Step 1 – Adjust and fasten the inner padding and straps

[MIDI_I-SIZE_021 + MIDI_I-SIZE_022] Before sitting your child in the TAKATA MIDI I-SIZE, loosen and open the straps, as described in Section 3 – Basic instructions (Loosening the straps and opening the buckle), and move them out of the way.

[MIDI_I-SIZE_006 + MIDI_I-SIZE_007] Once your child is sat in the TAKATA MIDI I-SIZE, place the shoulder straps over the shoulders and the lap belt over your child's lap, taking care not to twist or tangle

the straps.

CAUTION!

[MIDI_I-SIZE_048] Check that the inner padding and shoulder strap connection are correctly positioned. The wings of the inner padding with the AIRPADS protect the head, and should therefore be positioned behind your child's head, and above the shoulders. The shoulder strap connections are correctly positioned for the:

- ✓ [MIDI_I-SIZE_049] TAKATA MIDI I-SIZE in a backward-facing position if they are a little below your child's shoulders. If this is not the case, move the adjustable inner padding up or down accordingly.
- ✓ [MIDI_I-SIZE_050] TAKATA MIDI I-SIZE in a forward-facing position if they are a little above your child's shoulders. If this is not the case, move the adjustable inner padding up or down accordingly.

Step 2 – Close the belt buckle

[MIDI_I-SIZE_051 a + b] To secure the straps on the TAKATA MIDI I-SIZE child car seat, bring the two magnetic belt tongues together again.

Push the tongues firmly into the buckle, until you hear them click into place.

WARNING!

Before every journey, always ensure that the tongues and buckle are locked together. You can check this by pulling the tongues up, without pressing the red button on the buckle.

Step 3 – Adjust the lap belt

WARNING!

Pull the lap belt down as far as possible, so that the lap area of your child is protected. If the lap belt runs across your child's stomach, there is a risk of internal injuries in the event of an accident.

Ensure that the cushion behind the buckle has not slipped out of place, so that it no longer protects your child against the buckle's plastic components.

Step 4 – Tighten the straps

[MIDI_I-SIZE_052 a + b] To tighten the straps, pull the end of the central pull strap forward (not up or down, and not to the side).

CAUTION!

You can ensure that the belt tension is correct if only one finger fits between the child and the shoulder straps and the lap belt of the TAKATA MIDI I-SIZE after tightening them.

Step 5 – Check the side crash pads

WARNING!

[MIDI_I-SIZE_048] Always ensure that the AIRPADS are positioned correctly in the inner pockets of the adjustable inner padding and in the space provided in the lateral crash pads under the basic cushion. Failure to observe this notice may seriously risk your child's safety in the event of an accident.

Step 6 – Check the size of the seat

WARNING!

[MIDI_I-SIZE_008] Check that the top of your child's head is lower than the top edge of the adjustable inner padding of the TAKATA MIDI I-SIZE. If the headrest is too low, there is a greater risk of injury in the case of an accident. As soon as the top of your child's head reaches or exceeds the top edge of the adjustable inner padding, when the inner padding is at its highest point, you should switch to the next size of child seats, e.g. the TAKATA MAXI.

Checklist – securing your child:

Please ensure that:

- the height of the inner padding and shoulder straps of the TAKATA MIDI I-SIZE are adjusted to your child (as described in these instructions).
- the lap belt does not run over your child's stomach.
- the buckle and tongues are correctly secured.
- the straps fit snugly around your child and are not twisted.
- the top of your child's head is lower than the top edge of the adjustable inner padding of the TAKATA MIDI I-SIZE.
- the AIRPADS are always positioned correctly in the inner pockets of the adjustable inner padding.

Removing your child

[MIDI_I-SIZE_053 a - d] Before you can lift your child out of the TAKATA MIDI I-SIZE, you must loosen the straps and open the buckle. To do this, follow the instructions in Section 3 – Basic instructions (Loosening the straps and opening the buckle). You can then lift your child from the TAKATA MIDI

I-SIZE.

6. CARE AND MAINTENANCE

Removing the covers

Step 1 – Remove the inner padding

Open the shoulder pads' Velcro (or push buttons) and take the shoulder pads off the shoulder belts. Remove the inner padding from the back plate, by first placing it in the highest position. Then pull the lower pouch on the rear of the padding down and away from the back plate. Following this, pull the inner padding up and away from the back plate.

Step 2 – Remove the side crash pads (AIRPADS)

WARNING!

The AIRPADS in the adjustable inner padding are not washable and must be removed from the adjustable inner padding before washing.

[MIDI_I-SIZE_054] To do this, lie the inner padding down, with its front side on an even surface. You can then reach into the back through the opening of the cover. Remove the AIRPADS in the side wings of the padding, as shown in the illustration.

Step 3 – Open the belt buckle and remove the lap pads

[MIDI_I-SIZE_022] Open the buckle and pull the tongues out. Open the lap pads' Velcro (or push buttons) and take the lap pads off the lap belts.

Step 4 – Remove the cover

After removing the inner padding, return the back plate to its lowest position. Loosen the bungees and fold out the plastic components around the edge of the cover. Open the Velcro (or push buttons) at the inner sides of the cover, so that you can take off the cover of the shell. Remove the straps from the cover and thread the buckle out of the cover.

Reattaching the covers

To fully reattach all TAKATA MIDI I-SIZE covers, please follow the instructions for "Removing the covers" in reverse.

[MIDI_I-SIZE_016] Only use the TAKATA MIDI I-SIZE with original covers, AIRPADS and side crash pads. These are key safety components and have been developed specially for use in the seat.

WARNING!

In order to remove the cover, it is only necessary to open the buckle and to pull the tongues out. It is not required to take apart the harness system.

[MIDI_I-SIZE_055] Should you have unintentionally disassembled the harness system, please ensure that, after threading the shoulder straps back into the back plate, they run over the metal bolt in the back plate. Similarly, check that the straps are not twisted or tangled in the belt connection section of the central pull strap on the underside of the TAKATA MIDI I-SIZE.

WARNING!

[MIDI_I-SIZE_056] Always ensure that the AIRPADS are positioned correctly in the inner pockets of the adjustable inner padding and that the strap system is fully functional and properly set-up. Check that the TAKATA MIDI I-SIZE has not been damaged. Should you have any queries on this matter, please contact TAKATA customer services. Failure to observe this notice may seriously risk your child's safety in the event of an accident.

Cleaning and care

The covers of your TAKATA MIDI I-SIZE (the adjustable inner padding, the seat cover, and the belt pads) are removable and washable.

NOTE!

Always check the care instructions on the cover labels, to see whether or not they are machine washable. These instructions should take precedence over any others.

WARNING!

The AIRPADS in the adjustable inner padding are not washable and must be removed from the padding before washing.

WARNING!

[MIDI_I-SIZE_056] After every wash, always ensure that the AIRPADS are positioned correctly in the inner pockets of the adjustable inner padding. Failure to observe this notice may seriously risk your child's safety in the event of an accident.

Plastic components can be cleaned with water or a mild soapy solution. To avoid the build-up of mould, store the TAKATA MIDI I-SIZE in a well-ventilated, dry place.

de

en

fr

it

es

nl

7. CARE AND MAINTENANCE

Please follow local regulations when disposing of TAKATA MIDI I-SIZE packaging and the seat itself, observing any information stated on the packaging and seat components regarding the materials.

8. SERVICE

As part of our efforts to continually improve our products, we welcome your feedback. Please send any comments on issues such as design, user-friendliness, materials and this instruction manual to TAKATA customer services at:

service@takata-childseats.com

*Telephone: 00800 65432178
(8 a.m. to 6 p.m. CET daily)*

TABLE DES MATIÈRES

1. APERÇU DES DIFFÉRENTS COMPOSANTS
2. CONSIGNES DE SÉCURITÉ AVANT L'UTILISATION DU SIÈGE TAKATA MIDI I-SIZE
3. MANIPULATION DE BASE
4. UTILISATION DANS UN VÉHICULE
5. SÉCURITÉ DE L'ENFANT
6. ENTRETIEN ET STOCKAGE
7. CONSIGNES POUR L'ÉLIMINATION
8. SERVICE CLIENTÈLE

Légende des termes utilisés

Dans ce manuel d'utilisation, les points importants sont signalés par les mentions suivantes :

DANGER!

Une manipulation incorrecte peut causer des blessures graves, voire mortelles.

ATTENTION!

Une manipulation incorrecte peut provoquer des blessures.

IMPORTANT!

Recommandations pratiques pour l'utilisation du siège TAKATA MIDI I-SIZE.

- ✓ Utilisation conforme
- ✗ Interdiction

ATTENTION!

Avant d'utiliser le siège pour enfants TAKATA MIDI I-SIZE, veuillez lire ce manuel attentivement et suivre scrupuleusement les instructions. Rangez et conservez soigneusement le manuel d'utilisation (par exemple dans le compartiment prévu à cet effet à l'arrière du TAKATA MIDI I-SIZE) pour pouvoir le consulter chaque fois que vous en aurez besoin. Suivez également les instructions du constructeur du véhicule dans lequel vous installez le siège TAKATA MIDI I-SIZE et conduisez toujours avec prudence.

IMPORTANT!

Nous vous rappelons qu'en cas d'accident, le siège auto TAKATA MIDI I-SIZE ne protège pas systématiquement votre enfant contre toute blessure éventuelle.

© Copyright 2015 [309 69 64 _ 08.15] TAKATA AG.
Les informations contenues dans ce document peuvent être soumises à des modifications sans préavis.

TAKATA AG n'est pas responsable des erreurs techniques ou omissions éventuelles dans le contenu du manuel. Les textes et les images sont la propriété de TAKATA AG et leur reproduction ou toute autre utilisation requièrent impérativement l'autorisation de TAKATA AG.

Le produit que vous avez acheté peut présenter certaines différences, le cas échéant, avec la description du manuel. Vous pouvez vous procurer le manuel le plus récent auprès de notre service clientèle TAKATA (voir chapitre 8 – Service clientèle) ou en envoyant votre demande à www.takata-childseats.com.

1. APERÇU DES DIFFÉRENTS ÉLÉMENTS

[Figure MIDI_I-SIZE_001]

A.I TAKATA MIDI I-SIZE (vue frontale et vue arrière)

- (1) Coussin d'assise réglable
- (2) Bretelles avec fourreaux de protection
- (3) Boucle du harnais avec coussinet de protection
- (4) Sangle sous-abdominale avec rembourrage au niveau du bassin
- (5) Levier d'ouverture de la boucle et sangle de tension centrale
- (6) Housse
- (7) Élément de liaison du harnais
- (8) Curseur de réglage du coussin d'assise
- (9) Compartiment pour le manuel d'utilisation

A.II TAKATA MIDI I-SIZE (vue de dessous)

- (10) Goupille de blocage au niveau des pieds
- (11) Tige de blocage au niveau des pieds
- (12) Goupille de blocage au niveau de l'assise
- (13) Tige de blocage au niveau de l'assise
- (14) Levier de réglage pour régler l'inclinaison du siège

B. BASE TAKATA I-SIZE (vue ISO)

- (15) Jambe de force
- (16) Bouton de réglage de la hauteur de la jambe de force
- (17) Connecteurs ISOFIX
- (18) Bouton de déblocage du connecteur ISOFIX
- (19) Bouton de sécurité de la coulisse de déverrouillage du connecteur ISOFIX
- (20) Bouton de réglage de la longueur ISOFIX
- (21) Barres de verrouillage arrière et crochets

- (22) Élément de déblocage des crochets de verrouillage arrière
- (23) Crochets de verrouillage avant
- (24) Coulisse de déverrouillage de la jambe de force Mécanisme rabattable

Avant la première utilisation

Avant la première utilisation du siège auto TAKATA MIDI I-SIZE, vérifiez que les éléments suivants sont inclus.

- A. TAKATA MIDI I-SIZE,
- B. BASE TAKATA I-SIZE,
- C. Manuels d'utilisation du siège TAKATA MIDI I-SIZE et de la BASE TAKATA I-SIZE,
- D. Liste des véhicules compatibles avec la BASE TAKATA I-SIZE,
- E. Adaptateur.

Si certains éléments sont manquants ou endommagés, n'utilisez pas le siège auto TAKATA MIDI I-SIZE et contactez votre revendeur ou notre service clientèle TAKATA (voir chapitre 8 – Service clientèle). Afin de faciliter le traitement de votre demande, merci de mentionner le numéro d'homologation figurant sur l'étiquette d'homologation (sur la partie inférieure du TAKATA MIDI I-SIZE et sur la partie inférieure de la BASE TAKATA I-SIZE). Vous trouverez également une date sur la partie inférieure du TAKATA MINI I-SIZE (derrière le compartiment pour le manuel d'utilisation) ainsi que sur la partie inférieure de la BASE TAKATA I-SIZE. Cette dernière peut également être utile pour traiter votre demande.

En cas d'urgence

[MIDI_I-SIZE_002] En cas d'urgence, comme lors d'un accident par exemple, restez calme et ne cédez pas à la panique.

Pour secourir votre enfant, procédez comme suit :

- 1. Ouvrez le harnais en appuyant sur le bouton d'ouverture de la boucle et dégagez le harnais de l'enfant.
- 2. Sortez doucement votre enfant du siège TAKATA MIDI I-SIZE.

IMPORTANT!

Si la boucle ne s'ouvre pas lorsque vous appuyez sur le bouton d'ouverture, coupez les sangles et sortez votre enfant du TAKATA MIDI I-SIZE.

2. CONSIGNES DE SÉCURITÉ AVANT L'UTILISATION DU SIÈGE TAKATA MIDI I-SIZE

ATTENTION!

Le TAKATA MIDI I-SIZE avec la BASE TAKATA I-SIZE est un système de retenue pour enfants de la catégorie «i-Size». Il a été approuvé selon la réglementation n° 129 pour une utilisation sur ce type de sièges de véhicules, qui sont adaptés pour des systèmes de retenue i-Size conformément aux spécifications du fabricant du véhicule dans le manuel du véhicule.

En cas de doute, veuillez contacter le fabricant du système de retenue ou le revendeur.

ATTENTION!

[FF>15M] UTILISER LE PRODUIT TOURNÉ VERS L'AVANT UNIQUEMENT SI L'ENFANT EST ÂGÉ DE PLUS DE 15 MOIS (voir manuel de montage).

ATTENTION!

Le siège auto TAKATA MIDI I-SIZE a été testé et approuvé uniquement en association avec la BASE TAKATA I-SIZE et certifié officiellement en conformité avec la norme européenne applicable aux systèmes de retenue pour enfants CEE-ONU R129.

IMPORTANT!

La fixation du TAKATA MIDI I-SIZE dans le véhicule avec la BASE TAKATA I-SIZE pour une association avec les dispositifs d'ancrage ISOFIX sur le véhicule doit également être effectuée sur les sièges de véhicules ISOFIX.

Ce type de fixation est uniquement adapté aux sièges de certains véhicules. Avec la BASE TAKATA I-SIZE vous trouverez une liste des véhicules et des sièges de véhicules qui, à la date de la production, étaient adaptés à ce type de fixation. Par ailleurs, vous pouvez consulter la liste à jour des véhicules compatibles pour le TAKATA MIDI I-SIZE ainsi que pour la BASE TAKATA I-SIZE sur notre site www.takata-childseats.com.

ATTENTION!

Notez bien que l'homologation en conformité avec la norme CEE-ONU R129 n'est plus valable si vous effectuez des modifications non validées par TAKATA AG sur le TAKATA MIDI I-SIZE ou la BASE TAKATA I-SIZE.

L'étiquette d'homologation portant la marque de

conformité (la lettre E dans un cercle) et le numéro d'homologation est située sur la partie inférieure du TAKATA MIDI I-SIZE et sur la partie arrière de la BASE TAKATA I-SIZE [ECE].

Le siège TAKATA MIDI I-SIZE correspond aux catégories de taille et de poids suivantes :

ORIENTATION	tourné vers l'arrière
TAILLE	61 – 100 cm
POIDS	max. 19 kg
ÂGE	jusqu'à 15 mois

ORIENTATION	tourné vers l'avant
TAILLE	71 – 100 cm
POIDS	max. 19 kg
ÂGE	au plus tôt à partir de 15 mois

IMPORTANT!

Veillez à toujours respecter les consignes détaillées au chapitre 5 - Sécurité de l'enfant (Étape 1 – Réglage du coussin d'assise et du harnais).

DANGER!

L'installation de TAKATA MIDI I-SIZE dans le véhicule doit se faire impérativement et exclusivement avec la BASE TAKATA I-SIZE raccordée sur les points d'ancrage ISOFIX du véhicule. L'installation de la BASE TAKATA MIDI I-SIZE ou de la BASE TAKATA I-SIZE dans un véhicule à l'aide d'une ceinture de sécurité 3 points n'est pas prévue techniquement et, de ce fait, elle est donc interdite. Le non-respect de cette mesure met en danger la sécurité de votre enfant et des autres passagers en cas d'accident.

IMPORTANT!

Le dispositif d'ancrage ISOFIX installé sur le véhicule est constitué de barres métalliques situées entre l'assise et le dossier du siège du véhicule ; ces barres métalliques peuvent être masquées par la housse des sièges ou des caches en plastique. Lisez attentivement le manuel d'utilisation de votre véhicule pour savoir où et comment trouver les barres d'ancrage ISOFIX et comment les dégager.

DANGER!

Les enfants installés dans le siège TAKATA MIDI I-SIZE doivent toujours être attachés avec le harnais intégré.

ATTENTION!

[Airbag Warning] Le TAKATA MIDI I-SIZE ne doit jamais être installé dos à la route sur le siège avant si

l'airbag passager est activé. Le TAKATA MIDI I-SIZE ne peut être installé sur le siège avant que si l'airbag est désactivé et si le fabricant a spécifié que le siège avant était conforme à l'utilisation d'un siège auto de cette classe d'âge (i-Size ou ISOFIX). Lors de l'utilisation du TAKATA MIDI I-SIZE sur le siège avant, respectez toujours les consignes du constructeur du véhicule

- pour désactiver l'airbag passager ;
- pour vérifier si le siège avant est déclaré compatible;
- et pour vérifier si ce siège est équipé des points d'ancrage ISOFIX.

Le siège auto TAKATA MIDI I-SIZE ne peut être distribué, vendu ou utilisé aux États-Unis, au Canada ou en Australie.

Liste de vérification - Installation dans le véhicule [MIDI_I-SIZE_003]

Sièges du véhicule

- ✓ Certifiés compatibles par le constructeur automobile avec des sièges auto de la classe correspondante
- ✗ Non certifiés compatibles par le constructeur automobile avec des sièges auto de la classe correspondante

Orientation du siège du véhicule

- ✓ Vers l'avant
- ✗ Vers l'arrière
- ✗ Sur le côté

Dispositifs de sécurité du siège du véhicule pour fixer la BASE TAKATA I-SIZE

- ✓ Système ISOFIX
- ✗ Ceinture de sécurité 3 points
- ✗ Ceinture de sécurité 2 points

Orientation du siège auto pour enfant

- ✓ Dans le sens inverse de la marche (sans réglage de l'inclinaison du siège)
- ✓ Dans le sens de la marche (avec réglage de l'inclinaison du siège)

MISE EN GARDE :

[MIDI_004] Ne laissez jamais votre enfant sans surveillance dans la voiture.

[MIDI_I-SIZE_005] Installez toujours votre enfant

dans le siège auto TAKATA MIDI I-SIZE avant de partir et jamais en conduisant. Ne le sortez jamais du siège auto en roulant.

[MIDI_I-SIZE_006 + MIDI_I-SIZE_007] Assurez-vous que les sangles ne sont pas vrillées et qu'elles sont bien ajustées sur les épaules et le bassin de l'enfant lorsque vous bouclez le harnais du TAKATA MIDI I-SIZE.

Faites passer la sangle sous-abdominale très bas pour qu'elle protège le bassin de votre enfant. Si la sangle sous-abdominale se trouve au niveau de l'abdomen, la sécurité de votre enfant n'est pas assurée en cas d'accident.

[MIDI_I-SIZE_008] Assurez-vous que le sommet du crâne de votre enfant arrive au-dessous du bord supérieur de la coque du TAKATA MIDI I-SIZE. Si le sommet de la tête de votre enfant est plus haut que le bord supérieur du coussin d'assise réglable, sa sécurité n'est plus assurée en cas d'accident. Dès que la tête de votre enfant atteint ou dépasse le bord supérieur du coussin intérieur réglable alors que le coussin d'assise est dans la position la plus haute, il est nécessaire de passer au modèle supérieur de siège auto, par ex. le TAKATA MAXI.

[MIDI_I-SIZE_048] À chaque utilisation, veillez à ce que les AIRPADS soient correctement insérés dans les poches intérieures prévues à cet effet du coussin d'assise réglable et dans les évidements dans les coussinets de protection latérale sous la housse d'origine. Le non-respect de cette mesure met en danger la sécurité de votre enfant en cas d'accident.

[MIDI_I-SIZE_009] À chaque utilisation, fixez le siège auto TAKATA MIDI I-SIZE dans le véhicule de façon à l'immobiliser en cas de freinage brusque, même si votre enfant n'est pas assis dans le siège TAKATA MIDI I-SIZE. Cela permet d'éviter que le siège TAKATA MIDI I-SIZE ne soit propulsé vers l'avant en cas d'accident ou de freinage brusque.

[MIDI_I-SIZE_038] Veillez à ce que la jambe de force de la BASE TAKATA I-SIZE soit toujours entièrement et bien posée sur le sol du véhicule. Respectez également les indications du manuel d'utilisation de votre véhicule concernant les éventuels compartiments de rangement au sol existants de votre véhicule.

[MIDI_I-SIZE_010] Veillez à ne pas endommager les sangles du harnais du TAKATA MIDI I-SIZE ou de la ceinture de sécurité du véhicule avec un couteau ou tout autre outil tranchant. Si les ceintures sont

endommagées ou présentent des coupures, le siège auto TAKATA MIDI I-SIZE ne peut pas remplir correctement son rôle (notamment la réduction des risques de blessure).

[MIDI_I-SIZE_011] Pour ne pas entraver l'effet de retenue, n'utilisez pas ou ne démontez pas la base TAKATA MIDI I-SIZE autrement que décrit dans le présent manuel. Ne retirez ou ne remplacez aucune pièce par des matériaux qui ne sont pas agréés par TAKATA AG.

[MIDI_I-SIZE_012] Après un accident, veillez à remplacer le TAKATA MIDI I-SIZE et la BASE TAKATA I-SIZE par un TAKATA MIDI I-SIZE neuf avec une BASE TAKATA I-SIZE, car un accident peut provoquer des dommages non visibles sur le TAKATA MIDI I-SIZE ainsi que sur la BASE TAKATA I-SIZE. Le non-respect de cette mesure met en danger la sécurité de votre enfant en cas d'accident.

[MIDI_I-SIZE_013] Le siège auto TAKATA MIDI I-SIZE peut chauffer en plein soleil. Pour éviter que votre enfant ne se brûle au contact des parties surchauffées, un adulte doit vérifier la température des éléments en plastique et métalliques du TAKATA MIDI I-SIZE avant utilisation.

[MIDI_I-SIZE_014] Installez le siège auto TAKATA MIDI I-SIZE de sorte que les parties fixes (pièces en plastique, etc.) ne puissent pas se retrouver coincées par une portière lors de l'utilisation du véhicule.

[MIDI_I-SIZE_015] Ne laissez jamais traîner d'objets tranchants, pointus ou lourds dans le véhicule. En cas d'accident, ces objets peuvent être propulsés dans l'habitacle et blesser grièvement les enfants ou les autres passagers du véhicule. De même, les bagages ou autres objets non immobilisés risquent d'être propulsés lors d'une collision et de blesser les passagers du véhicule, c'est pourquoi ils doivent toujours être fixés correctement.

Attachez toujours votre enfant avec le harnais de sécurité du TAKATA MIDI I-SIZE, même lorsque vous n'utilisez pas le TAKATA MIDI I-SIZE dans la voiture, par exemple lorsque vous portez ou déposez le TAKATA MIDI I-SIZE avec votre enfant dedans.

Ne posez jamais le TAKATA MIDI I-SIZE avec votre enfant (qu'il soit seul ou surveillé) sur des surfaces surélevées, inclinées ou instables (par exemple sur une table, une table à langer, un escalier, une rampe, etc.).

[MIDI_I-SIZE_016] Utilisez le TAKATA MIDI I-SIZE avec les housses d'origine et avec les AIRPADS et coussinets de protection latérale d'origine. Ces éléments sont des composants essentiels du dispositif de protection et sont spécialement conçus pour une utilisation sur le TAKATA MIDI I-SIZE.

IMPORTANT!

Ne laissez pas votre enfant dans le TAKATA MIDI I-SIZE pendant trop longtemps. Il est recommandé de ne pas dépasser des périodes de 1 à 2 heures. Il est très important pour la musculature de votre enfant qu'il puisse changer de position régulièrement. C'est pourquoi il est conseillé de le sortir du TAKATA MIDI I-SIZE, pendant les pauses, par exemple.

IMPORTANT!

La BASE TAKATA MIDI I-SIZE est conçue pour une durée de vie maximale d'environ 6 ans après l'achat. Les matières plastiques sont sujettes à un processus de vieillissement général (en particulier en cas d'exposition directe au soleil). Ce processus de vieillissement peut altérer les propriétés du siège auto TAKATA MIDI I-SIZE sans que cela soit perceptible à l'œil nu.

Si vous avez des questions concernant ces instructions, veuillez contacter le service clientèle de TAKATA (voir le chapitre 8 – Service clientèle).

3. PRINCIPES DE MANIPULATION

ATTENTION!

Veuillez à toujours utiliser le siège auto TAKATA MIDI I-SIZE et la BASE TAKATA I-SIZE sur un support stable.

ATTENTION!

Veuillez à ne pas vous pincer les doigts ou toute autre partie du corps dans les parties mobiles ou pivotantes du siège auto.

TAKATA MIDI I-SIZE

Réglage de la position du coussin d'assise et des bretelles du harnais.

Selon la taille de l'enfant, il faut ajuster la position du coussin d'assise et la hauteur des bretelles du siège TAKATA MIDI I-SIZE, pour assurer un confort optimal et une protection maximale de l'enfant.

[MIDI_I-SIZE_017 + MIDI_I-SIZE_018] Le coussin d'assise et les bretelles du TAKATA MIDI I-SIZE se règlent à l'aide d'un dispositif comprenant 5 positions.

IMPORTANT!

Si vous devez modifier la position du coussin d'assise ou la hauteur des bretelles, veuillez à ce que le TAKATA MIDI I-SIZE soit installé correctement dans le véhicule.

DANGER!

[MIDI_I-SIZE_048] À chaque utilisation, veuillez à ce que les AIRPADS soient correctement insérés dans les poches intérieures prévues à cet effet du coussin intérieur réglable et dans les évidements dans les coussinets de protection latérale sous la housse d'origine. Le non-respect de cette mesure met en danger la sécurité de votre enfant en cas d'accident.

Étape 1 – Déblocage du coussin de protection réglable

[MIDI_I-SIZE_019] Ouvrez le compartiment pour le manuel d'utilisation à l'arrière du siège auto TAKATA MIDI I-SIZE.

[MIDI_I-SIZE_020] Pressez sur le curseur de réglage du coussin d'assise situé à l'arrière du siège auto TAKATA MIDI I-SIZE en le faisant glisser jusqu'à la butée.

Étape 2 – Réglage et blocage du coussin d'assise

En maintenant le curseur de réglage enfoncé, poussez le coussin d'assise vers le haut ou vers le bas pour ajuster sa position et la hauteur des bretelles en fonction de la taille de l'enfant. Relâchez le curseur de réglage du coussin d'assise. Le curseur est correctement bloqué en position lorsque la barre métallique est encliquetée des deux côtés dans l'encoche de verrouillage.

ATTENTION!

À chaque nouveau réglage, vérifiez que le curseur est bien verrouillé en position. Pour cela, faites bouger légèrement (sans forcer) le curseur de haut en bas sans appuyer dessus.

Il peut être nécessaire de procéder à un ajustement supplémentaire du coussin d'assise en fonction de la taille de votre enfant. Vous trouverez des consignes détaillées pour un réglage bien ajusté au chapitre 5 - Sécurité de l'enfant (Étape 1 - Réglage du coussin d'assise et du harnais).

de

en

fr

it

es

nl

Desserrage du harnais et ouverture de la boucle

Avant d'installer votre enfant dans le siège TAKATA MIDI I-SIZE ou de le sortir du siège, vous devez ouvrir la boucle et desserrer le harnais. Le siège TAKATA MIDI I-SIZE est muni d'un levier de déblocage central qui sert à desserrer le harnais.

Étape 1 – Déblocage du harnais

[MIDI_I-SIZE_021] Pour débloquer le harnais, tirez le levier de déblocage vers le haut et maintenez-le dans cette position.

Étape 2 – Desserrage du harnais

Tirez en même temps doucement sur les bretelles jusqu'à la butée.

Étape 3 – Ouverture de la boucle du harnais

[MIDI_I-SIZE_022] Pour ouvrir la boucle du harnais, pressez sur le bouton rouge situé sur la boucle du harnais pour dégager les languettes de la boucle.

Les deux languettes de la boucle du harnais sont maintenues ensemble magnétiquement et peuvent se séparer facilement pour être dégagées sur les côtés.

Réglage de l'inclinaison du siège

[MIDI_I-SIZE_023 + MIDI_I-SIZE_024] Vous pouvez modifier l'inclinaison du TAKATA MIDI I-SIZE orienté dans le sens de la marche, en saisissant l'extrémité avant sous le bord de la coque, en appuyant sur le levier de réglage par le haut pour régler l'inclinaison du siège et en basculant la coque sur l'extrémité avant vers le haut ou vers le bas. En relâchant le levier de réglage de l'inclinaison du siège en position de réglage supérieure ou inférieure, la coque s'enclenche en position finale.

ATTENTION!

À chaque nouveau réglage, vérifiez que la coque du siège et le levier de réglage sont bien verrouillés en position. De cette façon, vous pouvez facilement déplacer la coque du siège (en exerçant une faible force) vers le haut et vers le bas sans activer le levier de réglage de l'inclinaison du siège.

IMPORTANT :

Le réglage de l'inclinaison du siège n'est possible que lorsque l'équipement est orienté dans le sens de la marche.

Si le TAKATA MIDI I-SIZE est orienté dans le sens inverse de la marche et que l'enclenchement dans la

BASE TAKATA I-SIZE n'est pas possible, veuillez vérifier si l'inclinaison du siège est éventuellement réglée. Réglez alors l'inclinaison du siège le cas échéant et enclenchez à nouveau le TAKATA MIDI I-SIZE sur la BASE TAKATA I-SIZE.

BASE TAKATA I-SIZE

Réglage de la jambe de force

Étape 1 – Dépliage de la jambe de force

[MIDI_I-SIZE_025 + MIDI_I-SIZE_026] Saisissez la jambe de force sur la partie inférieure de la BASE TAKATA I-SIZE, déverrouillez le mécanisme rabattable de la jambe de force, en décalant le curseur de verrouillage sur le côté et inclinez la jambe de force jusqu'à la butée. Une fois ouverte au maximum, la jambe de force est bloquée dans cette position par un ressort dans le curseur de verrouillage.

Étape 2 – Déverrouillage et réglage de la jambe de force

[MIDI_I-SIZE_027] En maintenant le bouton de réglage de la hauteur enfoncé à fond, poussez le pied de support vers le haut ou vers le bas. Une fois que la hauteur requise est atteinte, relâchez le bouton et vérifiez que la jambe de force est correctement bloquée dans sa position. C'est le cas lorsque vous entendez un clic et qu'un repère vert apparaît sur la face supérieure du bouton de réglage.

DANGER!

Si la jambe de force n'est pas correctement bloquée en position, l'enfant et les passagers risquent d'être grièvement blessés en cas d'accident.

[MIDI_I-SIZE_037] La hauteur de la jambe de force est correcte, lorsque la partie inférieure de la jambe de force de la BASE TAKATA I-SIZE repose entièrement sur le sol du véhicule et que l'indicateur sur l'extrémité inférieure de la jambe de force est entièrement vert.

Étape 3 – Repli et blocage de la jambe de force

[MIDI_I-SIZE_025] Pour replier la jambe de force, placez cette dernière dans la position en hauteur la plus courte. Déverrouillez ensuite le mécanisme rabattable de la jambe de force, en décalant le curseur de verrouillage sur le côté et inclinez simultanément la jambe de force en direction de la partie inférieure de la base. Dès que vous avez atteint la partie inférieure de la BASE TAKATA I-SIZE, la jambe de force s'enclenche en position de transport avec un ressort dans le curseur de verrouillage.

Réglage des connecteurs ISOFIX

Les deux connecteurs ISOFIX doivent être ajustés sur la BASE TAKATA I-SIZE en fonction de la position des points d'ancrage ISOFIX sur le siège du véhicule. À cette fin, les deux connecteurs ISOFIX peuvent se déplacer séparément et se bloquer dans 6 positions différentes. Les positions de blocage sont marquées de 1 à 5 sur la face supérieure de chaque connecteur ISOFIX. La position 6 correspond à l'extension maximale des connecteurs ISOFIX. Cette position d'extension maximale est reconnaissable par le fait qu'aucun chiffre ne figure sur la face supérieure du connecteur ISOFIX.

Étape 1 – Déblocage du réglage de la longueur ISOFIX

[MIDI_I-SIZE_028] Appuyez à fond sur le bouton gauche de réglage de la longueur ISOFIX situé à l'intérieur de la BASE TAKATA I-SIZE et maintenez-le enfoncé.

Étape 2 – Réglage des connecteurs ISOFIX

En même temps, tirez sur le connecteur ISOFIX gauche situé sur le côté gauche de la BASE TAKATA I-SIZE pour l'amener dans la position requise.

Étape 3 – Blocage du réglage de la longueur ISOFIX

Relâchez ensuite le bouton et le connecteur ISOFIX et vérifiez que ce dernier est correctement bloqué en position. C'est le cas lorsque vous entendez un clic et qu'un repère vert apparaît sur le bouton de réglage.

IMPORTANT!

Les deux connecteurs ISOFIX doivent être réglés séparément. Vous devez donc répéter les étapes 1 à 3 pour régler le connecteur ISOFIX droit.

DANGER!

[MIDI_I-SIZE_029] Lorsque vous fixez la BASE TAKATA I-SIZE sur le véhicule, vérifiez toujours que les deux connecteurs ISOFIX sont bloqués dans une position identique. Vous pouvez le vérifier en comparant les chiffres de 1 à 5 situés sur la face supérieure des connecteurs ISOFIX, ou l'absence de chiffre indiquant l'extension maximale des connecteurs ISOFIX. Le non-respect de cette mesure met en danger la sécurité de votre enfant et des autres passagers en cas d'accident.

Étape 4 – Déblocage des connecteurs ISOFIX

[MIDI_I-SIZE_030] Débloquez les connecteurs ISOFIX droit et gauche en décalant les boutons de sécurité des connecteurs ISOFIX vers le bas et en

saisissant simultanément les curseurs de déblocage des connecteurs ISOFIX par le haut et en les tirant en direction de la jambe de force. La position de déblocage des connecteurs ISOFIX est reconnaissable au fait que 2 repères rouges apparaissent sur la face supérieure des curseurs (1 de chaque côté). Lorsque les repères sont verts, cela signifie que les connecteurs ISOFIX sont bloqués.

Déblocage des crochets de verrouillage arrière

[MIDI_I-SIZE_031] Le siège TAKATA MIDI I-SIZE est fixé sur la BASE TAKATA I-SIZE à l'aide des crochets de verrouillage avant et arrière. Pour décrocher le siège auto TAKATA MIDI I-SIZE de la BASE TAKATA I-SIZE, il suffit de débloquer les crochets de verrouillage arrière.

Le déblocage des deux crochets arrière est synchronisé. C'est pourquoi il suffit d'appuyer sur l'un des deux éléments de déblocage situés à l'extérieur de la barre de verrouillage arrière. La position de déblocage des deux crochets de verrouillage arrière est reconnaissable au fait que 2 repères rouges apparaissent sur la face supérieure des éléments de déblocage (1 de chaque côté).

Si les marquages verts sont visibles sur les surfaces extérieures des éléments de déverrouillage, les deux crochets de verrouillage arrière sont verrouillés ou un seul des deux si les marquages verts sont visibles de façon partielle. Veuillez pour cela respecter également les avertissements du chapitre 4 - Utilisation dans un véhicule (fixation du TAKATA MIDI I-SIZE orienté dans le sens inverse de la marche ou dans le sens de la marche).

4. UTILISATION DANS UN VÉHICULE

DANGER!

[MIDI_I-SIZE_009] Vérifiez toujours que la BASE TAKATA I-SIZE est bien fixée et ne l'utilisez jamais sans le siège TAKATA MIDI I-SIZE. Le non-respect de cette mesure met en danger la sécurité de votre enfant et des autres passagers.

IMPORTANT!

L'utilisation continue de la BASE TAKATA I-SIZE et du siège TAKATA MIDI I-SIZE peut provoquer des traces d'usure sur le siège du véhicule.

de

en

fr

it

es

nl

Fixation de la BASE TAKATA I-SIZE

Étape 1 – Dépliage de la jambe de force

Dépliez la jambe de force comme indiqué au chapitre 3 – Manipulation de base (Réglage de la jambe de force) et vérifiez que la jambe est bien bloquée en position d'ouverture maximale.

IMPORTANT!

Pour vérifier que la jambe de force est bloquée en position d'ouverture maximale, secouez-la légèrement.

Étape 2 – Installation sur le siège du véhicule

[MIDI_I-SIZE_032] Placez ensuite la BASE TAKATA I-SIZE sur le siège du véhicule. Vérifiez que

- les connecteurs ISOFIX sont dirigés vers le dossier du siège du véhicule
- la jambe de force dépliée est orientée vers le plancher du véhicule.

Étape 3 – Extension des connecteurs ISOFIX

[MIDI_I-SIZE_028] Appuyez à fond sur les boutons de réglage de la longueur ISOFIX situés à l'intérieur des barres de verrouillage arrière tout en tirant sur les connecteurs ISOFIX pour les faire sortir au maximum. Pour cela, procédez comme indiqué au chapitre 3 – Manipulation de base (Réglage des connecteurs ISOFIX).

IMPORTANT!

La position d'extension maximale des connecteurs ISOFIX est reconnaissable au fait qu'aucun chiffre ne figure sur la face supérieure des connecteurs ISOFIX.

Étape 4 – Raccordement des connecteurs ISOFIX

[MIDI_I-SIZE_033] Placez les connecteurs ISOFIX ouverts de la BASE TAKATA I-SIZE devant les deux points d'ancrage ISOFIX du véhicule. Pressez les connecteurs ISOFIX contre les points d'ancrage ISOFIX du véhicule jusqu'à ce que vous entendiez 2 clics (1 clic par connecteur ISOFIX) et que les repères verts apparaissent sur les deux curseurs de déblocage.

IMPORTANT!

[MIDI_I-SIZE_034] Si les deux points d'ancrage ISOFIX du véhicule sont difficiles à atteindre, insérez les adaptateurs fournis sur les deux points d'ancrage ISOFIX du véhicule. Cela facilite le raccordement sur le système ISOFIX et protège la housse du siège du véhicule.

DANGER!

Vérifiez que les deux connecteurs ISOFIX sont

correctement raccordés sur les points d'ancrage ISOFIX du véhicule. Le non-respect de cette mesure met en danger la sécurité de votre enfant et des autres passagers. Vérifiez la solidité du raccordement des connecteurs ISOFIX sur les points d'ancrage ISOFIX du véhicule en secouant légèrement la BASE TAKATA I-SIZE.

Étape 5 – Ajustement sur le dossier du siège du véhicule

[MIDI_I-SIZE_035] Appuyez à fond sur les deux boutons de réglage de la longueur ISOFIX tout en poussant la BASE TAKATA I-SIZE jusqu'à ce qu'elle soit contre le dossier du siège du véhicule.

DANGER!

[MIDI_I-SIZE_036] Une fois la BASE TAKATA I-SIZE fixée sur le siège du véhicule, vérifiez que les deux connecteurs ISOFIX sont correctement verrouillés dans la même position. Pour cela, secouez légèrement la BASE TAKATA I-SIZE et vérifiez que le même chiffre (de 1 à 5) figure sur la face supérieure des deux connecteurs ISOFIX. Le non-respect de cette mesure met en danger la sécurité de votre enfant.

Étape 6 – Réglage de la jambe de force

[MIDI_I-SIZE_037] Réglez la hauteur de la jambe de force comme indiqué au chapitre 3 - Manipulation de base (Réglage de la jambe de force), de telle sorte que l'extrémité inférieure de la jambe soit solidement appuyée sur le plancher du véhicule et que l'indicateur sur l'extrémité inférieure de la jambe de force soit entièrement vert.

DANGER!

[MIDI_I-SIZE_037] Veillez à ce que la hauteur de la jambe de force soit correctement enclenchée et à ce que la jambe de force soit solidement et entièrement appuyée sur le planche du véhicule (indicateur vert à l'extrémité inférieure de la jambe de force). Le non-respect de cette mesure met en danger la sécurité de votre enfant et des autres passagers.

IMPORTANT!

Vérifiez que la jambe de force est correctement bloquée à la hauteur requise en la tirant et en la poussant légèrement.

IMPORTANT!

Si vous constatez que la BASE TAKATA I-SIZE bouge sur le siège du véhicule, répétez toutes les étapes indiquées dans le présent chapitre 4 - Utilisation dans un véhicule (Fixation de la BASE TAKATA I-SIZE) jusqu'à ce que la base TAKATA I-SIZE soit

correctement fixée sur le siège du véhicule.

Installation du siège TAKATA MIDI I-SIZE dos à la route [MIDI_I-SIZE_039]

Étape 1 – Vérification de la BASE TAKATA I-SIZE

DANGER!

L'installation de TAKATA MIDI I-SIZE dans le véhicule doit se faire impérativement et exclusivement sur la BASE TAKATA I-SIZE. C'est pourquoi vous devez toujours vérifier que la BASE TAKATA I-SIZE est correctement placée et solidement fixée sur le siège du véhicule. Si vous constatez que la BASE TAKATA I-SIZE bouge sur le siège du véhicule, répétez toutes les étapes indiquées au chapitre 4 - Utilisation dans un véhicule (Fixation de la BASE TAKATA I-SIZE).

DANGER!

[MIDI_I-SIZE_040] Avant d'installer le TAKATA MIDI I-SIZE sur la BASE TAKATA I-SIZE, veillez à ce que les deux crochets de verrouillage arrière sur la BASE TAKATA I-SIZE soient ouverts. Ils sont ouverts lorsque les marquages rouges sont visibles des deux côtés de la BASE TAKATA I-SIZE sur les deux éléments de déverrouillage des crochets de verrouillage arrière.

Si l'éclairage n'est pas correct, appuyez sur l'un des deux éléments de déverrouillage synchronisé des crochets de verrouillage arrière afin de vous assurer que les deux crochets de verrouillage arrière sont ouverts.

DANGER!

[Airbag Warning] N'installez jamais un siège TAKATA MIDI I-SIZE dos à la route sur le siège passager si l'airbag est activé. Cela risque de provoquer des BLESSURES GRAVES, voire MORTELLES, et c'est INTERDIT PAR LA LOI!

Selon le type de véhicule, l'airbag peut être désactivé soit par vous-même, soit par votre concessionnaire ou votre garagiste.

Étape 2 – Verrouillage de la BASE TAKATA I-SIZE

[MIDI_I-SIZE_041] Tournez le siège TAKATA MIDI I-SIZE en sens inverse de la marche et placez-le au milieu de la BASE TAKATA I-SIZE. Pressez ensuite les deux goupilles de blocage situées sur le siège TAKATA MIDI I-SIZE au niveau des pieds dans les deux crochets de verrouillage arrière de la BASE TAKATA I-SIZE. Guidez-vous à l'aide des flèches placées sur les côtés du siège TAKATA MIDI I-SIZE

et sur les barres de verrouillage arrière de la BASE TAKATA I-SIZE. Les goupilles de blocage sont correctement raccordées sur les crochets de verrouillage arrière lorsque vous entendez un clic sur chacun des crochets de verrouillage arrière de la BASE TAKATA I-SIZE et qu'un repère vert apparaît sur les deux éléments de déblocage des crochets de verrouillage arrière.

[MIDI_I-SIZE_042] Pour raccorder la tige de blocage au niveau de l'assise du siège TAKATA MIDI I-SIZE sur les crochets de verrouillage avant de la BASE TAKATA I-SIZE, appuyez sur le haut du dossier du TAKATA MIDI I-SIZE pour l'enclencher sur la BASE TAKATA I-SIZE jusqu'à ce qu'un clic se fasse entendre.

DANGER!

[MIDI_I-SIZE_040] N'utilisez jamais le siège TAKATA MIDI I-SIZE s'il n'est pas correctement raccordé sur la BASE TAKATA I-SIZE. Vous pouvez vérifier qu'il est enclenché correctement si les 2 marquages verts sur les deux éléments de déverrouillage des crochets de verrouillage arrière sont visibles et que vous avez vérifié que les deux crochets de verrouillage arrière sont ouverts avant d'installer le TAKATA MIDI I-SIZE sur la BASE TAKATA I-SIZE.

IMPORTANT!

[MIDI_I-SIZE_043] Vérifiez que le siège TAKATA MIDI I-SIZE est correctement raccordé sur la BASE TAKATA I-SIZE en secouant légèrement le TAKATA MIDI I-SIZE dans tous les sens. Si le siège TAKATA MIDI I-SIZE n'est pas raccordé correctement sur la BASE TAKATA I-SIZE, répétez l'étape 2 - Verrouillage de la BASE TAKATA I-SIZE jusqu'à ce que le raccordement soit correct.

Installation du siège TAKATA MIDI I-SIZE face à la route [MIDI_I-SIZE_044]

Étape 1 – Vérification de la BASE TAKATA I-SIZE

DANGER!

L'installation de TAKATA MIDI I-SIZE dans le véhicule doit se faire impérativement et exclusivement sur la BASE TAKATA I-SIZE. C'est pourquoi vous devez toujours vérifier que la BASE TAKATA I-SIZE est correctement placée et solidement fixée sur le siège du véhicule. Si vous constatez que la BASE TAKATA I-SIZE bouge sur le siège du véhicule, répétez toutes les étapes indiquées au chapitre 4 - Utilisation dans un véhicule (Fixation de la BASE TAKATA I-SIZE).

de

en

fr

it

es

nl

DANGER!

[MIDI_I-SIZE_040] Avant d'installer le TAKATA MIDI I-SIZE sur la BASE TAKATA I-SIZE, veillez à ce que les deux crochets de verrouillage arrière sur la BASE TAKATA I-SIZE soient ouverts. Ils sont ouverts lorsque les marquages rouges sont visibles des deux côtés de la BASE TAKATA I-SIZE sur les deux éléments de déverrouillage des crochets de verrouillage arrière.

Si l'éclairage n'est pas correct, appuyez sur l'un des deux éléments de déverrouillage synchronisé des crochets de verrouillage arrière afin de vous assurer que les deux crochets de verrouillage arrière sont ouverts.

Étape 2 – Verrouillage de la BASE TAKATA I-SIZE

[MIDI_I-SIZE_045] Tournez le siège TAKATA MIDI I-SIZE dans le sens de la marche et placez-le au milieu de la BASE TAKATA I-SIZE. Pressez ensuite les deux goupilles de blocage situées sur l'assise du TAKATA MIDI I-SIZE au niveau de l'assise contre les crochets de verrouillage arrière de la BASE TAKATA I-SIZE. Guidez-vous à l'aide des flèches placées sur les côtés du siège TAKATA MIDI I-SIZE et sur les barres de verrouillage arrière de la BASE TAKATA I-SIZE. Les goupilles de blocage sont correctement raccordées sur les crochets de verrouillage arrière lorsque vous entendez un clic sur chacun des crochets de verrouillage arrière de la BASE TAKATA I-SIZE et qu'un repère vert apparaît sur les deux éléments de déblocage des crochets de verrouillage arrière.

[MIDI_I-SIZE_046] Pour raccorder la tige de blocage au niveau des pieds du siège TAKATA MIDI I-SIZE sur les crochets de verrouillage avant de la BASE TAKATA I-SIZE, appuyez sur l'assise du TAKATA MIDI I-SIZE pour l'enclencher sur la BASE TAKATA I-SIZE jusqu'à ce qu'un clic se fasse entendre.

DANGER!

[MIDI_I-SIZE_040] N'utilisez jamais le siège TAKATA MIDI I-SIZE s'il n'est pas correctement raccordé sur la BASE TAKATA I-SIZE. Vous pouvez vérifier qu'il est enclenché correctement si les 2 marquages verts sur les deux éléments de déverrouillage des crochets de verrouillage arrière sont visibles et que vous avez vérifié que les deux crochets de verrouillage arrière sont ouverts avant d'installer le TAKATA MIDI I-SIZE sur la BASE TAKATA I-SIZE.

IMPORTANT!

[MIDI_I-SIZE_043] Vérifiez que le siège TAKATA

MIDI I-SIZE est correctement raccordé sur la BASE TAKATA I-SIZE en secouant légèrement le TAKATA MIDI I-SIZE dans tous les sens. Si le siège TAKATA MIDI I-SIZE n'est pas raccordé correctement sur la BASE TAKATA I-SIZE, répétez l'étape 2 - Verrouillage de la BASE TAKATA I-SIZE jusqu'à ce que le raccordement soit correct.

Démontage du siège TAKATA MIDI I-SIZE de la BASE TAKATA I-SIZE

Étape 1 – Déblocage des crochets de verrouillage arrière

[MIDI_I-SIZE_031] Le déblocage des deux crochets arrière est synchronisé. C'est pourquoi il suffit d'appuyer à fond sur l'un des deux éléments de déblocage de la barre de verrouillage arrière de la BASE TAKATA I-SIZE. En même temps, inclinez le siège TAKATA MIDI I-SIZE vers l'avant (dans le sens de la marche) pour dégager les goupilles de blocage du TAKATA MIDI I-SIZE des crochets de verrouillage arrière de la BASE TAKATA I-SIZE.

Étape 2 – Décrochage des crochets de verrouillage avant et retrait du siège

[MIDI_I-SIZE_047] Débranchez la tige de blocage du siège TAKATA MIDI I-SIZE des crochets de verrouillage avant de la BASE TAKATA I-SIZE en poussant le siège TAKATA MIDI I-SIZE vers l'arrière (en sens inverse de la marche). Ensuite, vous pouvez soulever le siège TAKATA MIDI I-SIZE pour le séparer de la BASE TAKATA I-SIZE et le sortir du véhicule.

Démontage de la BASE TAKATA I-SIZE

Étape 1 – Déblocage des connecteurs ISOFIX

[MIDI_I-SIZE_030] Débranchez les raccords entre les deux connecteurs ISOFIX de la BASE TAKATA I-SIZE et les points d'ancrage ISOFIX du véhicule, en décalant les boutons de sécurité des connecteurs ISOFIX vers le bas et en tirant simultanément le curseur de déblocage vers l'avant sur les deux connecteurs ISOFIX (dans le sens de la marche). La position de déblocage des connecteurs est reconnaissable au fait que 2 repères rouges apparaissent sur la face supérieure des connecteurs ISOFIX (1 marquage rouge par connecteur ISOFIX).

Étape 2 – Repli des connecteurs ISOFIX

[MIDI_I-SIZE_028] Appuyez à fond sur le bouton gauche de réglage de la longueur ISOFIX situé à l'intérieur de la BASE TAKATA I-SIZE tout en

poussant le connecteur ISOFIX gauche pour le faire rentrer complètement à l'intérieur de la BASE TAKATA I-SIZE.

Les deux connecteurs ISOFIX doivent être réglés séparément. Vous devez donc répéter l'étape 2 pour faire rentrer le connecteur ISOFIX droit.

IMPORTANT!

La position d'extension minimale des connecteurs ISOFIX est reconnaissable au fait que tous les chiffres de 1 à 5 figurent sur la face supérieure des connecteurs ISOFIX.

Étape 3 – Repli de la jambe de force et retrait de la base ISOFIX

[MIDI_I-SIZE_025 + MIDI_I-SIZE_026] Repliez la jambe de force comme indiqué au chapitre 3 - Manipulation de base (Réglage de la jambe de force). Vous pouvez ensuite sortir la BASE TAKATA I-SIZE du véhicule.

5. SÉCURITÉ DE L'ENFANT

IMPORTANT!

Pour la sécurité de votre enfant, faites-le toujours monter et descendre du côté du trottoir ou du bord de route.

Étape 1 – Réglage du coussin d'assise et du harnais

[MIDI_I-SIZE_021 + MIDI_I-SIZE_022] Avant d'installer votre enfant dans le siège TAKATA MIDI I-SIZE, ouvrez la boucle et desserrez le harnais comme indiqué au chapitre 3 - Manipulation de base (Desserrage du harnais et ouverture de la boucle) et placez les sangles sur les côtés.

[MIDI_I-SIZE_006 + MIDI_I-SIZE_007] Une fois votre enfant installé dans le siège TAKATA MIDI I-SIZE, faites passer les bretelles sur ses épaules et la sangle sous-abdominale sur son bassin, sans vriller les sangles, ni les emmêler.

ATTENTION!

[MIDI_I-SIZE_048] Vérifiez que le coussin d'assise et les points de passage des bretelles sont positionnés correctement. Les parties latérales du coussin d'assise, garnies avec les coussinets AIRPADS de protection, doivent être situées au niveau de la tête et au-dessus des épaules de l'enfant. Les points de passage des bretelles sont positionnés correctement lorsque :

✓ [MIDI_I-SIZE_049] TAKATA MIDI I-SIZE orienté dans le sens inverse de la marche, les raccords de la ceinture de sécurité se trouvent légèrement sous les épaules de votre enfant. Si ce n'est pas le cas, modifiez la position du coussin d'assise en conséquence en le poussant vers le haut ou vers le bas.

✓ [MIDI_I-SIZE_050] TAKATA MIDI I-SIZE orienté dans le sens de la marche, les raccords de la ceinture de sécurité se trouvent légèrement au-dessus des épaules de votre enfant. Si ce n'est pas le cas, modifiez la position du coussin d'assise en conséquence en le poussant vers le haut ou vers le bas.

Étape 2 – Fermeture de la boucle

[MIDI_I-SIZE_051 a + b] Pour fermer la boucle du harnais du TAKATA MIDI I-SIZE, assemblez les deux languettes magnétiques du harnais.

Enfoncez fermement les deux languettes dans la boucle jusqu'à ce qu'un clic se fasse entendre.

DANGER!

Avant chaque utilisation, vérifiez toujours que les languettes sont bien enfoncées et que la boucle du harnais est correctement verrouillée. Pour cela, tirez les languettes vers le haut sans appuyer sur le bouton rouge de la boucle.

Étape 3 – Réglage de la sangle sous-abdominale

DANGER!

Faites passer la sangle sous-abdominale très bas pour qu'elle protège le bassin de votre enfant. Si la sangle sous-abdominale se trouve au niveau de l'abdomen, la sécurité de votre enfant n'est pas assurée en cas d'accident.

Vérifiez que le coussinet de rembourrage placé derrière la boucle est bien en place pour protéger votre enfant des parties en plastique de la boucle.

Étape 4 – Ajustage du harnais

[MIDI_I-SIZE_052 a + b] Pour tendre le harnais, tirez l'extrémité de la sangle de tension centrale vers l'avant, et non pas vers le haut ou vers le bas.

ATTENTION!

Le harnais est correctement tendu lorsque vous ne pouvez plus passer qu'un seul doigt entre la bretelle et l'épaule votre enfant.

Étape 5 – Vérification des coussinets de protection

DANGER!

[MIDI_I-SIZE_048] À chaque utilisation, veillez à ce que les AIRPADS soient correctement insérés dans les poches intérieures prévues à cet effet du coussin intérieur réglable et dans les évidements dans les coussinets de protection latérale sous la housse d'origine. Le non-respect de cette mesure met en danger la sécurité de votre enfant en cas d'accident.

Étape 6 – Vérification de la taille

DANGER!

[MIDI_I-SIZE_008] Assurez-vous que le sommet du crâne de votre enfant arrive au-dessous du bord supérieur de la coque du TAKATA MIDI I-SIZE. Si le sommet de la tête de votre enfant est plus haut que le bord supérieur du coussin intérieur réglable, sa sécurité n'est plus assurée en cas d'accident. Dès que la tête de votre enfant atteint ou dépasse le bord supérieur du coussin intérieur réglable alors que le coussin d'assise est dans la position la plus haute, il est nécessaire de passer au modèle supérieur de siège auto, par ex. le TAKATA MAXI.

Liste de vérification - Sécurité de l'enfant :

Vérifiez les points suivants :

- la position du coussin d'assise et la hauteur des bretelles du siège TAKATA MIDI I-SIZE sont correctement réglées (conformément aux indications du présent manuel d'utilisation).
- la sangle sous-abdominale ne passe pas sur l'abdomen de l'enfant ;
- la boucle du harnais et les languettes de la boucle sont correctement fermées.
- le harnais est correctement ajusté sur votre enfant et aucune sangle n'est vrillée.
- le sommet du crâne de votre enfant arrive au-dessous du bord supérieur du coussin intérieur réglable du TAKATA MIDI I-SIZE.
- les coussinets AIRPADS sont correctement insérés à chaque utilisation dans les poches prévues à cet effet sur le coussin d'assise.

Sortir l'enfant du siège

[MIDI_I-SIZE_053 a - d] Avant de sortir votre enfant du siège TAKATA MIDI I-SIZE, vous devez ouvrir la boucle et desserrer le harnais. Pour cela, reportez-vous aux indications figurant au chapitre 3 - Manipulation de base (Desserrage du harnais et ouverture de la

boucle). Ensuite, vous pouvez sortir l'enfant du siège TAKATA MIDI I-SIZE.

6. ENTRETIEN ET STOCKAGE

Retrait des housses

Étape 1 – Retrait du coussin d'assise

Ouvrez les fermetures (ou les boutons-pression) de la housse et du coussin intérieur. Retirez la housse des ceintures. Retirez le coussin d'assise de la plaque dorsale en le plaçant dans la position la plus haute, puis en retirant par le bas la poche inférieure au dos du coussin d'assise de la plaque dorsale. Ensuite, retirez le coussin d'assise de la plaque dorsale par le haut.

Étape 2 – Retrait des coussinets de protection latérale (AIRPADS)

DANGER!

Les coussinets de protection AIRPADS garnissant le coussin d'assise ne sont pas lavables et doivent impérativement être retirés du coussin d'assise avant de laver celui-ci.

[MIDI_I-SIZE_054] Pour cela, étalez le coussin d'assise sur une surface plane, en plaçant la face avant dessous. Vous avez ainsi accès à l'ouverture de la housse au dos et vous pouvez retirer les AIRPADS qui se trouvent à l'intérieur de chacune des parties latérales du coussin d'assise, comme indiqué sur le schéma.

Étape 3 – Ouverture de la boucle de la ceinture et retrait de la sangle sous-abdominale

[MIDI_I-SIZE_022] Ouvrez la boucle de la ceinture et retirez les languettes de la boucle de la ceinture. Ouvrez la housse avec les fermetures-éclair (ou les boutons-pression) et retirez la housse des sangles sous-abdominales.

Étape 4 – Déhoussage

Une fois le coussin d'assise retiré, ramenez la plaque dorsale en position basse. Détachez le cordon en caoutchouc ainsi que les éléments en plastique de la housse et ouvrez les fermetures latérales (ou les boutons-pression) à l'intérieur à gauche et à droite, afin de pouvoir détacher les sangles de la housse. Retirez l'ensemble de la housse de la coque vers le haut et décalez alors la boucle de la ceinture vers le bas à travers la housse.

Rehousseage

Pour remettre en place correctement toutes les housses du siège TAKATA MIDI I-SIZE, suivez dans l'ordre inverse les instructions du paragraphe précédent «Retrait des housses».

[MIDI_I-SIZE_016] Utilisez le TAKATA MIDI I-SIZE avec les housses d'origine et avec les AIRPADS et coussinets de protection latérale d'origine. Ces éléments sont des composants essentiels du dispositif de protection et sont spécialement conçus pour une utilisation sur le TAKATA MIDI I-SIZE.

DANGER!

Pour retirer la housse, il suffit d'ouvrir la boucle de la ceinture. Pour cela, le système de ceinture ne doit pas être démonté.

[MIDI_I-SIZE_055] Si vous retirez tout de même la boucle par erreur, lors du réassemblage, veillez à ce que les sangles passent sur les boulons métalliques dans la plaque arrière une fois les deux boucles insérées dans la plaque arrière. Vérifiez également que les sangles ne sont pas vrillées, ni emmêlées au niveau de l'élément de liaison avec la sangle de tension centrale sous le TAKATA MIDI I-SIZE.

DANGER!

[MIDI_I-SIZE_056] Vérifiez à chaque utilisation que les coussinets AIRPADS sont correctement insérés dans les poches prévues à cet effet sur le coussin d'assise et que le dispositif du harnais est bien en place et fonctionne correctement. Vérifiez que le siège TAKATA MIDI I-SIZE n'est pas endommagé. En cas de doute, contactez le service clientèle TAKATA. Le non-respect de cette mesure met en danger la sécurité de votre enfant en cas d'accident.

Nettoyage et entretien

Les housses du siège auto TAKATA MIDI I-SIZE (coussin d'assise et housse de la coque) sont amovibles et lavables.

IMPORTANT!

Suivez toujours les instructions d'entretien sur les étiquettes respectives des housses pour savoir si celles-ci peuvent être lavées en machine ou doivent être lavées à la main. Respectez en priorité les consignes d'entretien indiquées sur les étiquettes respectives des différentes housses.

DANGER!

Les coussinets de protection AIRPADS garnissant le coussin d'assise ne sont pas lavables et doivent impérativement être retirés du coussin d'assise avant de laver celui-ci.

DANGER!

[MIDI_I-SIZE_056] Vérifiez après chaque lavage que les coussinets AIRPADS sont correctement insérés dans les poches prévues à cet effet sur le coussin d'assise. Le non-respect de cette mesure met en danger la sécurité de votre enfant en cas d'accident.

Les parties en plastique peuvent se nettoyer à l'eau claire ou avec une solution savonneuse douce. Pour éviter la formation de moisissure, le siège TAKATA MIDI I-SIZE doit être conservé dans un endroit sec et bien aéré.

7. CONSIGNES POUR L'ÉLIMINATION

Pour la mise au rebut de l'emballage ou du siège auto TAKATA MIDI I-SIZE, respectez la réglementation correspondante et les règles environnementales en vigueur dans votre pays, ainsi que les indications relatives aux matériaux notifiées sur l'emballage ou sur les composants du siège.

8. SERVICE CLIENTÈLE

En vue d'apporter continuellement de nouvelles améliorations au siège TAKATA MIDI I-SIZE, nous vous invitons à nous faire part de vos commentaires. Merci d'envoyer vos remarques concernant le design, la facilité d'utilisation, les matériaux, le matériel d'utilisation, etc. au service clientèle TAKATA à l'adresse suivante :

service@takata-childseats.com

*Téléphone : 00800 65432178
(tous les jours de 8h00 à 18h00)*

SOMMARIO

1. PANORAMICA DEI COMPONENTI
2. AVVERTENZE DI SICUREZZA PRIMA DELL'USO DI TAKATA MIDI I-SIZE
3. ISTRUZIONI BASE
4. UTILIZZO A BORDO DI UN VEICOLO
5. COME FISSARE IL BAMBINO
6. CURA E MANUTENZIONE
7. CONSIGLI PER LO SMALTIMENTO
8. ASSISTENZA

Spiegazione dei segnalatori

Nel presente manuale di istruzioni vengono utilizzati alcuni appositi segnalatori per evidenziare argomenti di particolare importanza:

ATTENZIONE!

Un utilizzo erraneo può determinare rischio di morte o di lesioni gravi.

AVVERTENZA!

Un utilizzo erraneo può determinare rischio di lesioni.

IMPORTANTE!

Consigli pratici per l'utilizzo di TAKATA MIDI I-SIZE.

- ✓ Utilizzo consentito
- ✗ Utilizzo non consentito

AVVERTENZA!

Prima dell'uso del seggiolino per auto TAKATA MIDI I-SIZE leggere attentamente e integralmente questo manuale e seguire scrupolosamente tutte le istruzioni. Conservare con cura il presente manuale (ad esempio nell'apposito scomparto nella parte posteriore di TAKATA MIDI I-SIZE), per consultazioni future e in caso di necessità. Seguire inoltre scrupolosamente le istruzioni fornite dalla casa costruttrice del veicolo sul quale TAKATA MIDI I-SIZE viene utilizzato e guidare sempre con prudenza.

IMPORTANTE!

Si precisa che, in caso di incidente stradale, il seggiolino per auto TAKATA MIDI I-SIZE non è necessariamente in grado di garantire la protezione del bambino.

© Copyright 2015 [309 69 64 _ 08.15] TAKATA AG.
Le informazioni qui contenute possono subire

modifiche senza preavviso. TAKATA AG declina ogni responsabilità per eventuali errori tecnici od omissioni nelle presenti informazioni. Testo e immagini sono di proprietà di TAKATA AG e non possono essere copiati o altrimenti impiegati senza previa autorizzazione di TAKATA AG.

Il prodotto acquistato potrebbe differire da quello descritto nel presente manuale. Per la versione più aggiornata del manuale di istruzioni, rivolgersi all'assistenza TAKATA (si veda il capitolo 8 – Assistenza) o consultare il sito www.takata-childseats.com.

1. PANORAMICA DEI COMPONENTI

[Figura MIDI_I-SIZE_001]

A.I TAKATA MIDI I-SIZE (vista frontale e posteriore)

- (1) Cuscinetto interno regolabile
- (2) Cinture diagonali con imbottitura
- (3) Blocco cinture con protezione
- (4) Cinture subaddominali con imbottitura
- (5) Leva di sblocco cinture con tirante centrale
- (6) Fodera
- (7) Blocco connettore cinture
- (8) Guida di regolazione cuscinetto
- (9) Scomparto per il manuale di istruzioni

A.II TAKATA MIDI I-SIZE (vista dal basso)

- (10) Perno di arresto anteriore
- (11) Barra di arresto anteriore
- (12) Perno di arresto posteriore
- (13) Barra di arresto posteriore
- (14) Leva della regolazione dell'inclinazione del seggiolino

B. TAKATA I-SIZE BASE (vista ISO)

- (15) Gamba di supporto
- (16) Tasto per la regolazione della gamba di supporto
- (17) Connettori ISOFIX
- (18) Corsore per lo sblocco dei connettori ISOFIX
- (19) Pulsante di sicurezza del cursore per lo sblocco del connettore ISOFIX
- (20) Tasto per la regolazione della lunghezza ISOFIX
- (21) Bracci di arresto posteriori con ganci
- (22) Elemento di sblocco dei ganci posteriori
- (23) Ganci di arresto anteriori
- (24) Corsore per lo sblocco del meccanismo pieghevole della gamba di supporto

Prima del primo utilizzo

Prima di utilizzare per la prima volta il seggiolino per auto TAKATA MIDI I-SIZE, assicurarsi che sia presente quanto segue:

- A. TAKATA MIDI I-SIZE,
- B. TAKATA I-SIZE BASE,
- C. Manuali di istruzioni per TAKATA MIDI I-SIZE e TAKATA I-SIZE BASE,
- D. Elenco dei veicoli compatibili con TAKATA I-SIZE BASE,
- E. Clip di inserimento.

In caso di articoli mancanti o danneggiati, non utilizzare TAKATA MIDI I-SIZE e rivolgersi al proprio rivenditore o all'assistenza TAKATA (si veda il capitolo 8 – Assistenza). Per consentirci di rispondere più facilmente, si prega di citare sempre il numero di omologazione indicato sull'apposita etichetta (sulla parte inferiore di TAKATA MIDI I-SIZE e sulla parte inferiore di TAKATA I-SIZE BASE). Sulla parte posteriore di TAKATA MIDI I-SIZE (dietro lo scomparto per il manuale di istruzioni) e sulla parte inferiore di TAKATA I-SIZE BASE si trova anche un timbro datario, che può essere a sua volta utile per la risposta alle domande.

In caso di emergenza

[MIDI_I-SIZE_002] In casi di emergenza, come un incidente stradale, mantenere la calma ed evitare il panico.

Rimuovere il bambino come segue:

1. Liberare la cintura premendo il pulsante a scatto e togliere la cintura al bambino.
2. Estrarre con attenzione il bambino da TAKATA MIDI I-SIZE.

IMPORTANTE!

Se non è possibile liberare le cinture premendo il pulsante di rilascio a scatto, tagliare le cinture ed estrarre il bambino da TAKATA MIDI I-SIZE.

2. AVVERTENZE DI SICUREZZA PRIMA DELL'USO DI TAKATA MIDI I-SIZE

AVVERTENZA!

TAKATA MIDI I-SIZE con TAKATA I-SIZE BASE

è un sistema di ritenuta per bambini della categoria "i-Size". È stato omologato ai sensi del regolamento n° 129 per l'impiego sui sedili dei veicoli adatti ai sistemi di ritenuta "i-Size" ai sensi delle indicazioni della casa costruttrice del veicolo presenti nel manuale del veicolo.

In caso di dubbi è possibile rivolgersi al produttore del sistema di ritenuta per bambini o al dettagliante.

AVVERTENZA!

[FF>15M] IMPIEGARE RIVOLTO IN AVANTI A PARTIRE DA UN'ETÀ DEL BAMBINO DI 15 MESI (si vedano le istruzioni di installazione).

AVVERTENZA!

Il seggiolino per auto TAKATA MIDI I-SIZE è collaudato e omologato ufficialmente in conformità con lo standard europeo per i sistemi di ritenuta per bambini UNECE-R129 solo in combinazione con TAKATA I-SIZE BASE.

IMPORTANTE!

Il fissaggio di TAKATA MIDI I-SIZE nel veicolo con TAKATA I-SIZE BASE in connessione con gli ancoraggi ISOFIX in dotazione del veicolo può avvenire anche sui sedili del veicolo ISOFIX. Solo alcuni sedili di alcuni veicoli consentono il corretto fissaggio. Nell'elenco dei veicoli compatibili di TAKATA I-SIZE BASE allegato è disponibile una panoramica dei veicoli e dei rispettivi sedili che al momento della produzione risultano adatti al fissaggio. La lista aggiornata dei veicoli per TAKATA MIDI I-SIZE e TAKATA I-SIZE BASE è consultabile visitando il sito Internet www.takata-childseats.com.

AVVERTENZA!

Si prega di notare che l'omologazione a norma UNECE-R129 decade qualora siano apportate a TAKATA MIDI I-SIZE o a TAKATA I-SIZE BASE modifiche non autorizzate da TAKATA AG.

L'etichetta di omologazione riportante il simbolo di conformità (lettera E in un cerchio) e il numero di omologazione si trova nella parte inferiore di TAKATA MIDI I-SIZE e nella parte posteriore di TAKATA I-SIZE BASE [ECE].

TAKATA MIDI I-SIZE soddisfa le seguenti classi di peso e dimensioni:

ORIENTAMENTO	All'indietro
DIMENSIONI	61 – 100 cm
PESO	max 19 kg
ETÀ	fino ad almeno 15 mesi

ORIENTAMENTO	In avanti
DIMENSIONI	71 – 100 cm
PESO	max 19 kg
ETÀ	al più presto da 15 mesi

passaggero per dispositivi di ritenuta per bambini,

- eventuale dotazione del veicolo con ancoraggi ISOFIX.

IMPORTANTE!

Tenere anche sempre conto delle istruzioni nel capitolo 5 – Come fissare il bambino (Punto 1 – Regolazione e fissaggio del cuscinetto interno e delle cinture).

ATTENZIONE!

Il fissaggio di TAKATA MIDI I-SIZE nel veicolo va effettuato unicamente con TAKATA I-SIZE BASE e in connessione con gli ancoraggi ISOFIX in dotazione del veicolo. TAKATA MIDI I-SIZE o TAKATA I-SIZE BASE non è stato progettato per essere fissato con cintura a 3 punti e non deve pertanto essere utilizzato in tal modo. La mancata osservanza di questa avvertenza può mettere a repentaglio la sicurezza del bambino o degli altri passeggeri in caso di incidente.

IMPORTANTE!

Gli ancoraggi ISOFIX del veicolo sono costituiti da staffe metalliche poste tra la seduta e lo schienale dei sedili del veicolo e potrebbero essere coperte dalla fodera del sedile o da elementi in plastica. Consultare il manuale d'uso del veicolo per sapere dove si trovano gli ancoraggi ISOFIX e come renderli accessibili.

ATTENZIONE!

Il bambino deve essere assicurato a TAKATA MIDI I-SIZE sempre mediante il sistema integrato di cinture di sicurezza.

AVVERTENZA!

[Airbag Warning] TAKATA MIDI I-SIZE non va installato sul sedile anteriore lato passeggero, rivolto in senso contrario a quello di marcia del veicolo, qualora sia attivo il sistema airbag corrispondente. TAKATA MIDI I-SIZE può essere posizionato sul sedile anteriore lato passeggero solo se il sistema airbag corrispondente è disattivato e il costruttore del veicolo ha specificamente indicato che tale sedile è omologato per i seggiolini per auto (I-SIZE o ISOFIX). Durante l'utilizzo di TAKATA MIDI I-SIZE sul sedile anteriore lato passeggero, seguire sempre scrupolosamente le istruzioni del costruttore del veicolo relative a

- disattivazione dell'airbag lato passeggero,
- omologazione del sedile anteriore lato

Il seggiolino TAKATA MIDI I-SIZE non può essere commercializzato, venduto né utilizzato negli Stati Uniti, in Canada e in Australia.

Lista di controllo – Installazione nel veicolo

[MIDI_I-SIZE_003]

Elenco dei veicoli compatibili

- ✓ Indicato dal costruttore del veicolo come compatibile con il gruppo di omologazione del seggiolino per auto da utilizzare
- ✗ Non indicato dal costruttore del veicolo come compatibile con il gruppo di omologazione del seggiolino per auto da utilizzare

Orientamento del sedile del veicolo

- ✓ In avanti
- ✗ All'indietro
- ✗ Lateralmente

Sistemi di sicurezza dei sedili del veicolo per il fissaggio con TAKATA I-SIZE BASE

- ✓ Sistema ISOFIX
- ✗ Cintura di sicurezza a 3 punti
- ✗ Cintura di sicurezza a 2 punti

Orientamento del seggiolino per auto

- ✓ Opposto al senso di marcia (senza regolazione dell'inclinazione del seggiolino)
- ✓ Nel senso di marcia (con regolazione dell'inclinazione del seggiolino)

ATTENZIONE:

[MIDI_004] Non lasciare mai il bambino da solo nell'automobile.

[MIDI_I-SIZE_005] Sistemare il bambino nel seggiolino TAKATA MIDI I-SIZE sempre prima della partenza e mai durante la marcia. Non staccare il seggiolino durante la marcia.

[MIDI_I-SIZE_006 + MIDI_I-SIZE_007] Verificare che le cinture non siano attorcigliate e che siano adeguatamente tese alle spalle e nella zona subaddominale all'atto di fissare il bambino a TAKATA MIDI I-SIZE.

Abbassare opportunamente le cinture subaddominali per assicurare la migliore protezione del bambino. Se le cinture passano sull'addome, sussiste il rischio di lesioni interne in caso di incidente.

[MIDI_I-SIZE_008] Accertare che il punto più alto della testa del bambino non superi in altezza il bordo superiore del cuscinetto interno regolabile di TAKATA MIDI I-SIZE. Se la testa del bambino è posizionata troppo in alto rispetto al bordo superiore del cuscinetto interno regolabile, aumenta il rischio in caso di incidente. Non appena, nella posizione più alta del cuscinetto interno, la sommità della testa del bambino raggiunge o supera il bordo superiore del cuscinetto interno regolabile, è necessario passare al seggiolino della misura più grande successiva, ad esempio TAKATA MAXI.

[MIDI_I-SIZE_048] Verificare a ogni utilizzo che gli AIRPADS siano correttamente alloggiati nelle apposite tasche interne del cuscinetto interno regolabile e nelle tasche nelle imbottiture anti-collisione laterali sotto la fodera base. La mancata osservanza di questa avvertenza può mettere a repentaglio la sicurezza del bambino in caso di incidente.

[MIDI_I-SIZE_009] Mantenere TAKATA MIDI I-SIZE fissato in ogni caso, anche quando non si trasporta il bambino in TAKATA MIDI I-SIZE, per evitare che si sposti in caso di improvvisa frenata. In tal modo si evita che TAKATA MIDI I-SIZE possa costituire un pericolo per i passeggeri in caso di incidente o di brusca frenata.

[MIDI_I-SIZE_038] Assicurarsi che la gamba di supporto di TAKATA I-SIZE BASE poggi sempre completamente e saldamente sul pavimento del veicolo. Rispettate anche le avvertenze nel manuale di istruzioni del veicolo rispetto all'eventuale presenza di scomparti nel pavimento del veicolo.

[MIDI_I-SIZE_010] Non danneggiare le cinture con lame o altri oggetti affilati (né le cinture di sicurezza del veicolo, né le cinture di TAKATA MIDI I-SIZE). Il seggiolino per auto TAKATA MIDI I-SIZE non può svolgere pienamente la sua funzione, ad esempio in termini di riduzione del rischio di lesioni, se le cinture di sicurezza sono danneggiate o presentano tagli.

[MIDI_I-SIZE_011] Per non compromettere la capacità di ritenuta di TAKATA MIDI I-SIZE non impiegarlo o installarlo in modo non conforme al presente manuale d'uso. Non rimuovere o sostituire componenti con materiali non autorizzati da TAKATA

AG.

[MIDI_I-SIZE_012] In caso di incidente sostituire il seggiolino TAKATA MIDI I-SIZE e TAKATA I-SIZE BASE con un nuovo TAKATA MIDI I-SIZE con TAKATA I-SIZE BASE, poiché TAKATA MIDI I-SIZE e TAKATA I-SIZE BASE possono subire danni non sempre visibili a occhio nudo a causa degli incidenti. La mancata osservanza di questa avvertenza può mettere a repentaglio la sicurezza del bambino in caso di incidente.

[MIDI_I-SIZE_013] L'esposizione alla forte luce solare riscalda TAKATA MIDI I-SIZE. Al fine di evitare che il bambino possa scottarsi con parti sottoposte a surriscaldamento, va verificata da parte di un adulto, prima dell'uso, la temperatura di tutte le parti in plastica e in metallo di TAKATA MIDI I-SIZE.

[MIDI_I-SIZE_014] Installare il seggiolino per auto TAKATA MIDI I-SIZE in modo tale che le parti fisse (ad esempio quelle in plastica) non si impiglino nelle porte del veicolo.

[MIDI_I-SIZE_015] Non lasciare appoggiati nel veicolo oggetti affilati, appuntiti o pesanti. In caso di collisione, tali oggetti potrebbero causare gravi lesioni ai bambini e agli altri passeggeri del veicolo. Anche bagagli e altri oggetti non fissati potrebbero costituire un pericolo per i bambini e gli altri passeggeri del veicolo e devono pertanto essere adeguatamente fissati e allacciati.

Fissare sempre il bambino in TAKATA MIDI I-SIZE con le apposite cinture, anche per l'utilizzo di TAKATA MIDI I-SIZE fuori dall'auto, ad esempio in caso di trasporto del bambino, o quando si appoggia TAKATA MIDI I-SIZE da qualche parte.

Non lasciare in alcun caso, sotto sorveglianza o meno, TAKATA MIDI I-SIZE e il bambino su superfici rialzate, inclinate o irregolari, ad esempio tavoli, fasciatoi, scale, rampe.

[MIDI_I-SIZE_016] Utilizzare TAKATA MIDI I-SIZE con le fodere, gli AIRPADS e le imbottiture antiurto laterali originali. Tali elementi e le fodere sono parte integrante della dotazione protettiva e sono state progettate specificamente per l'utilizzo in TAKATA MIDI I-SIZE.

IMPORTANTE!

Non lasciare troppo a lungo il bambino nel seggiolino TAKATA MIDI I-SIZE. Si raccomanda di non

de

en

fr

it

es

nl

trattenere il bambino nel seggiolino per più di 1-2 ore. È importante per il corretto sviluppo muscolare che il bambino modifichi regolarmente la propria posizione; si consiglia quindi di togliere il bambino dal seggiolino TAKATA MIDI I-SIZE durante le soste.

IMPORTANTE!

TAKATA MIDI I-SIZE è progettato per un ciclo di vita massimo di 6 anni circa dall'acquisto. I materiali plastici subiscono un processo di usura generale (specialmente a causa dell'esposizione alla luce solare diretta). Tale invecchiamento dei materiali può alterare le proprietà del prodotto TAKATA MIDI I-SIZE anche in modo non visibile a occhio nudo.

Per ulteriori informazioni relative a queste istruzioni si prega di contattare l'assistenza TAKATA (si veda il capitolo 8 – Assistenza)

3. ISTRUZIONI BASE

AVVERTENZA!

Utilizzare sempre il seggiolino per auto TAKATA MIDI I-SIZE e TAKATA I-SIZE BASE su superfici stabili.

AVVERTENZA!

Fare attenzione a non schiacciare le dita o altre parti del corpo in parti rotanti o mobili del seggiolino.

TAKATA MIDI I-SIZE

Regolazione del cuscinetto interno e delle cinture diagonali

Il cuscinetto interno e le cinture diagonali di TAKATA MIDI I-SIZE vanno regolati a seconda della grandezza del bambino, in modo tale da assicurare il massimo comfort e la massima protezione in caso di incidente. [MIDI_I-SIZE_017 + MIDI_I-SIZE_018] Il cuscinetto interno e le cinture diagonali di TAKATA MIDI I-SIZE sono regolabili in 5 posizioni mediante uno speciale meccanismo.

IMPORTANTE!

Prima di regolare il cuscinetto interno e le cinture diagonali, assicurarsi che TAKATA MIDI I-SIZE sia correttamente installato e fissato nel veicolo.

ATTENZIONE!

[MIDI_I-SIZE_048] Verificare a ogni utilizzo che gli AIRPADS siano correttamente alloggiati nelle

apposite tasche interne del cuscinetto interno regolabile e nelle tasche nelle imbottiture anti-collisione laterali sotto la fodera base. La mancata osservanza di questa avvertenza può mettere a repentaglio la sicurezza del bambino in caso di incidente.

Punto 1 – Sblocco del cuscinetto interno regolabile [MIDI_I-SIZE_019] Aprire lo scomparto per il manuale di istruzioni sul retro del seggiolino per auto TAKATA MIDI I-SIZE.

[MIDI_I-SIZE_020] Spingere a fondo il cursore del cuscinetto interno che si trova sul retro di TAKATA MIDI I-SIZE.

Punto 2 – Regolazione e fissaggio del cuscinetto interno

Tenere premuto il cursore e contemporaneamente regolare verso l'alto o verso il basso la posizione del cuscinetto interno e delle cinture diagonali in base alla grandezza del bambino. Rilasciare il cursore del cuscinetto regolabile. Il cursore è fissato nella corretta posizione quando le staffe metalliche si bloccano con uno scatto nelle apposite guide di arresto.

AVVERTENZA!

A ogni regolazione del seggiolino, verificare attentamente che il cursore sia ben bloccato. Per far questo, spingere leggermente avanti e indietro il cursore senza premerlo.

Potrebbe essere necessario regolare nuovamente il cuscinetto per adeguarlo alla grandezza del bambino. Per le indicazioni sulla corretta posizione, fare riferimento al capitolo 5 del presente manuale – Come fissare il bambino (Punto 1 – Regolazione e blocco del cuscinetto interno e delle cinture).

Come liberare le cinture e aprire il blocco cinture

Prima di sistemare o rimuovere il bambino dal seggiolino per auto TAKATA MIDI I-SIZE, il blocco delle cinture deve essere aperto e le cinture sciolte. TAKATA MIDI I-SIZE è dotato di una leva centrale di sblocco delle cinture.

Punto 1 – Sbloccare le cinture

[MIDI_I-SIZE_021] Per liberare le cinture, tirare la leva verso l'alto e mantenerla in questa posizione.

Punto 2 – Allentare le cinture

Tirare contemporaneamente con delicatezza entrambe le cinture a fondo in avanti.

Punto 3 – Aprire il blocco cinture

[MIDI_I-SIZE_022] Per aprire il blocco cinture premere il tasto rosso di rilascio ed estrarre la linguetta della cintura.

Le linguette sono trattenute da un magnete e possono essere facilmente separate manualmente.

Regolazione dell'inclinazione del seggiolino

[MIDI_I-SIZE_023 + MIDI_I-SIZE_024] È possibile modificare l'inclinazione di TAKATA MIDI I-SIZE installato orientato in senso di marcia afferrando sotto il bordo del guscio sull'estremità anteriore, premendo la leva della regolazione dell'inclinazione del seggiolino verso l'alto e inclinando allo stesso tempo il guscio in avanti o indietro sull'estremità anteriore. Lasciando andare la leva della regolazione dell'inclinazione del seggiolino nella posizione di regolazione inferiore o superiore del seggiolino, il guscio scatta nella posizione finale.

AVVERTENZA!

A ogni regolazione del seggiolino, verificare attentamente che il guscio del seggiolino e la leva di regolazione siano bloccati. A tale fine è possibile muovere leggermente il guscio del seggiolino (con poca forza manuale) verso l'alto o verso il basso senza azionare la leva della regolazione dell'inclinazione del seggiolino.

IMPORTANTE:

La regolazione dell'inclinazione del seggiolino è possibile solo nella posizione di installazione rivolta in senso di marcia.

Qualora, in posizione d'installazione opposta al senso di marcia, il fissaggio di TAKATA MIDI I-SIZE su TAKATA I-SIZE BASE risultasse impossibile, controllare se l'inclinazione del seggiolino sia eventualmente cambiata. Cambiare eventualmente l'inclinazione e tentare nuovamente di fissare TAKATA MIDI I-SIZE su TAKATA I-SIZE BASE.

TAKATA I-SIZE BASE

Regolazione della gamba di supporto

Punto 1 – Apertura della gamba di supporto

[MIDI_I-SIZE_025 + MIDI_I-SIZE_026] Afferrare la gamba di supporto sulla parte inferiore di TAKATA I-SIZE BASE, sbloccare il meccanismo pieghevole della gamba di supporto spingendo lateralmente il cursore di bloccaggio e aprire la gamba di supporto fino a fine corsa. Raggiunta la massima estensione, la

gamba di supporto si blocca nel cursore di bloccaggio mediante una precarica a molla.

Punto 2 – Sblocco e regolazione della gamba di supporto

[MIDI_I-SIZE_027] Premere a fondo il tasto di regolazione dell'altezza della gamba di supporto e fare scorrere la gamba verso l'alto o verso il basso. Raggiunta la posizione desiderata della gamba di supporto, rilasciare il tasto e verificare che la gamba di supporto risulti ben fissata. Il corretto fissaggio della gamba di supporto è segnalato da uno scatto e da un'indicazione di colore verde nella parte superiore del tasto.

ATTENZIONE!

Se la gamba di supporto non è correttamente fissata in altezza, sussiste il pericolo di gravi lesioni per il bambino o per gli altri passeggeri del veicolo.

[MIDI_I-SIZE_037] La lunghezza corretta della gamba di supporto è raggiunta se la parte inferiore della gamba di supporto di TAKATA I-SIZE BASE poggia completamente e saldamente sul pavimento del veicolo e l'indicatore sull'estremità inferiore della gamba di supporto è completamente verde.

Punto 3 – Ripiegamento e bloccaggio della gamba di supporto

[MIDI_I-SIZE_025] Per il ripiegamento della gamba di supporto, portare la gamba di supporto nella posizione in altezza più corta. Infine sbloccare il meccanismo pieghevole della gamba di supporto spingendo lateralmente il cursore di bloccaggio e piegare contemporaneamente la gamba di supporto in direzione della parte inferiore della base. Non appena si è raggiunta la parte inferiore di TAKATA I-SIZE BASE, la gamba di supporto verrà bloccata in posizione di trasporto tramite una una precarica a molla nel cursore di bloccaggio.

Regolazione dei connettori ISOFIX

Entrambi i connettori ISOFIX di TAKATA I-SIZE BASE vanno regolati a seconda della posizione degli ancoraggi ISOFIX nel veicolo. Ciascun connettore ISOFIX è regolabile in modo indipendente in 6 diverse posizioni. Le diverse posizioni sono indicate dalle cifre da 1 a 5 sulla parte superiore di entrambi i connettori ISOFIX. La posizione 6 si riferisce alla massima estensione dei connettori ISOFIX. La massima estensione del connettore ISOFIX è segnalata sulla parte superiore del connettore ISOFIX dall'assenza di cifre indicatrici.

de

en

fr

it

es

nl

Punto 1 – Sblocco del regolatore di lunghezza ISOFIX
[MIDI_I-SIZE_028] Premere a fondo il tasto sinistro del regolatore di lunghezza ISOFIX posto nel lato interno di TAKATA I-SIZE BASE e mantenerlo in posizione.

Punto 2 – Regolazione dei connettori ISOFIX
Tirare contemporaneamente nella posizione desiderata il connettore sinistro ISOFIX posto sul lato esterno sinistro di TAKATA I-SIZE BASE.

Punto 3 – Bloccaggio del regolatore di lunghezza ISOFIX
Rilasciare il tasto e il connettore ISOFIX. Verificare che il connettore ISOFIX sia saldamente fissato in posizione. Il corretto fissaggio è segnalato da uno scatto e da un'indicazione di colore verde sul tasto.

IMPORTANTE!

I connettori ISOFIX devono essere regolati in modo indipendente l'uno dall'altro. Ripetere le istruzioni relative ai punti da 1 a 3 anche per il connettore ISOFIX destro.

ATTENZIONE!

[MIDI_I-SIZE_029] Accertarsi che nel fissaggio di TAKATA I-SIZE BASE nel veicolo entrambi i connettori ISOFIX siano regolati nella medesima posizione. Verificare a tal fine sui lati superiori dei connettori ISOFIX la corrispondenza delle cifre da 1 a 5, oppure l'assenza di cifre (massima estensione). La mancata osservanza di questa avvertenza può mettere a repentaglio la sicurezza del bambino o degli altri passeggeri in caso di incidente.

Punto 4 – Sblocco dei connettori ISOFIX
[MIDI_I-SIZE_030] Sbloccare i connettori ISOFIX di sinistra e di destra spingendo verso il basso i pulsanti di sicurezza dei connettori ISOFIX e afferrando contemporaneamente dall'alto i rispettivi cursori per lo sblocco dei connettori ISOFIX e tirando il cursore in direzione della gamba di supporto. Il corretto sblocco dei connettori ISOFIX è segnalato dai due indicatori di colore rosso sulla parte superiore dei cursori (1 indicatore rosso per lato). Se l'indicatore è di colore verde, i connettori ISOFIX sono ancora bloccati.

Sblocco dei ganci posteriori

[MIDI_I-SIZE_031] TAKATA MIDI I-SIZE è fissato a TAKATA I-SIZE BASE mediante i ganci di arresto anteriori e posteriori. Per staccare TAKATA MIDI I-SIZE da TAKATA I-SIZE BASE, vanno sbloccati solo i ganci posteriori.

Lo sblocco di entrambi i ganci posteriori è sincronizzato. È pertanto necessario premere verso il basso soltanto uno degli elementi di rilascio nella parte esterna dei bracci di arresto. Il corretto sblocco di entrambi i ganci posteriori è segnalato dai due indicatori di colore rosso sulla parte superiore degli elementi di rilascio (1 indicatore rosso per lato).

Se gli indicatori degli elementi di rilascio sono di colore verde, i ganci posteriori sono ancora bloccati; se gli indicatori sono parzialmente di colore verde, possibilmente anche uno solo dei ganci posteriori è ancora bloccato. Tenere anche conto delle istruzioni nel capitolo 4 – Utilizzo a bordo di un veicolo (fissaggio di TAKATA MIDI I-SIZE rivolto in senso di marcia ovvero in senso opposto a quello di marcia).

4. UTILIZZO A BORDO DI UN VEICOLO

ATTENZIONE!

[MIDI_I-SIZE_009] Non utilizzare mai TAKATA I-SIZE BASE se non adeguatamente fissata o non abbinata a TAKATA MIDI I-SIZE. La mancata osservanza di questa avvertenza può mettere a repentaglio la sicurezza del bambino o degli altri passeggeri.

IMPORTANTE!

L'uso prolungato di TAKATA I-SIZE BASE e TAKATA MIDI I-SIZE potrebbe causare segni di usura sul sedile del veicolo.

Fissaggio di TAKATA I-SIZE BASE

Punto 1 – Apertura della gamba di supporto
Estrarre la gamba di supporto come indicato nel capitolo 3 – Istruzioni base (Regolazione della gamba di supporto) e assicurarsi che sia opportunamente fissata.

IMPORTANTE!

Per verificare la solidità dell'appoggio della gamba di supporto, scuoterla leggermente con la mano.

Punto 2 – Posizionamento sul sedile del veicolo
[MIDI_I-SIZE_032] Posizionare la base TAKATA I-SIZE BASE sul sedile del veicolo. Assicurarsi che

- i connettori ISOFIX siano rivolti verso lo schienale del sedile del veicolo
- la gamba di supporto punti verso il pavimento del

veicolo.

Punto 3 – Estrazione dei connettori ISOFIX

[MIDI_I-SIZE_028] Per regolare la lunghezza, premere a fondo i pulsanti situati nel lato interno di ciascun braccio di arresto posteriore e contemporaneamente tirare i connettori ISOFIX fino alla loro massima estensione. Procedere come indicato nel capitolo 3 – Istruzioni base (Regolazione dei connettori ISOFIX).

IMPORTANTE!

La massima estensione dei connettori ISOFIX è segnalata dall'assenza di cifre sull'indicatore posto sul lato superiore dei connettori ISOFIX stessi.

Punto 4 – Connessione del sistema ISOFIX

[MIDI_I-SIZE_033] Dirigere i connettori ISOFIX di TAKATA I-SIZE BASE aperti verso gli ancoraggi ISOFIX del veicolo. Infilare i connettori ISOFIX negli ancoraggi ISOFIX del veicolo fino a quando si sentono entrambi scattare (uno scatto per ogni connettore) e sui cursori entrambi gli indicatori sono di colore verde.

IMPORTANTE!

[MIDI_I-SIZE_034] Se risultasse difficile raggiungere gli ancoraggi ISOFIX del veicolo, utilizzare per entrambi gli ancoraggi le clip di inserimento in dotazione. Le clip di inserimento facilitano il montaggio del sistema ISOFIX e proteggono le fodere dei sedili del veicolo.

ATTENZIONE!

Verificare che entrambi i connettori ISOFIX siano saldamente fissati agli ancoraggi ISOFIX del veicolo. La mancata osservanza di questa avvertenza può mettere a repentaglio la sicurezza del bambino o degli altri passeggeri. Per verificare la solidità del fissaggio dei connettori ISOFIX agli ancoraggi ISOFIX del veicolo, scuotere leggermente TAKATA I-SIZE BASE con la mano.

Punto 5 – Montaggio sul sedile del veicolo

[MIDI_I-SIZE_035] Premere a fondo entrambi i pulsanti del regolatore di lunghezza ISOFIX e contemporaneamente posizionare TAKATA I-SIZE BASE a filo del sedile del veicolo.

ATTENZIONE!

[MIDI_I-SIZE_036] Verificare che nel montaggio di TAKATA I-SIZE BASE sul sedile del veicolo entrambi i connettori ISOFIX siano fissati correttamente nelle stesse posizioni. A tale scopo, scuotere

leggermente con la mano TAKATA I-SIZE BASE e controllare che le cifre indicate nella parte superiore dei connettori ISOFIX corrispondano (da 1 a 5) oppure che la cifra sia assente in entrambi gli indicatori. La mancata osservanza di questa avvertenza può mettere a repentaglio la sicurezza del bambino in caso di incidente.

Punto 6 – Regolazione della gamba di supporto

[MIDI_I-SIZE_037] Regolare l'altezza della gamba di supporto come indicato nel capitolo 3 – Istruzioni base (Regolazione della gamba di supporto), in modo che l'estremità inferiore poggi sul pavimento del veicolo in modo completo e saldo e che l'indicatore sull'estremità inferiore della gamba di supporto sia completamente verde.

ATTENZIONE!

[MIDI_I-SIZE_037] Accertare che l'altezza della gamba di supporto sia bloccata in modo corretto e che la gamba di supporto poggi in modo completo e saldo sul pavimento del veicolo (indicatore verde sull'estremità inferiore della gamba di supporto). La mancata osservanza di questa avvertenza può mettere a repentaglio la sicurezza del bambino o degli altri passeggeri.

IMPORTANTE!

Per verificare la corretta regolazione dell'altezza della gamba di supporto, spingerla e tirarla leggermente con la mano.

IMPORTANTE!

Se TAKATA I-SIZE BASE si muove ancora sul sedile del veicolo, ripetere tutti i punti di questo capitolo 4 – Utilizzo a bordo di un veicolo (Fissaggio di TAKATA I-SIZE BASE) finché TAKATA I-SIZE BASE non risulta saldamente fissata al sedile del veicolo.

Fissaggio di TAKATA MIDI I-SIZE rivolto in senso opposto a quello di marcia

[MIDI_I-SIZE_039]

Punto 1 – Controllo di TAKATA I-SIZE BASE

ATTENZIONE!

Il fissaggio di TAKATA MIDI I-SIZE nel veicolo va effettuato unicamente utilizzando TAKATA I-SIZE BASE. Verificare che TAKATA I-SIZE BASE sia fissata al sedile del veicolo saldamente e in modo corretto. Se TAKATA I-SIZE BASE si muove ancora sul sedile del veicolo, ripetere tutti i punti del capitolo 4 – Utilizzo a bordo di un veicolo (Fissaggio di

de

en

fr

it

es

nl

TAKATA I-SIZE BASE).

ATTENZIONE!

[MIDI_I-SIZE_040] Prima dell'installazione di TAKATA MIDI I-SIZE su TAKATA I-SIZE BASE accertare che entrambi i ganci posteriori di TAKATA I-SIZE BASE siano aperti. Questo è riconoscibile dal fatto che su entrambi i lati di TAKATA I-SIZE BASE, su entrambi gli elementi di rilascio dei ganci posteriori, sono visibili degli indicatori rossi.

In condizioni cromatiche o luminose incerte, premere uno dei due elementi di rilascio sincronizzati dei ganci posteriori per accertare che entrambi i ganci posteriori siano aperti.

ATTENZIONE!

[Airbag Warning] IN NESSUN CASO va montato un TAKATA MIDI I-SIZE rivolto in senso opposto a quello di marcia su un sedile anteriore con airbag attivato. In tal caso ci sarebbe un ELEVATO RISCHIO DI LESIONI nonché PERICOLO DI MORTE. Tale posizione è quindi VIETATA PER LEGGE.

L'airbag può, a seconda del veicolo, essere disattivato dall'utente o con l'aiuto del concessionario auto o di un meccanico.

Punto 2 – Fissaggio su TAKATA I-SIZE BASE

[MIDI_I-SIZE_041] Orientare TAKATA MIDI I-SIZE in senso opposto a quello di marcia e posizionare TAKATA MIDI I-SIZE centralmente su TAKATA I-SIZE BASE. Inserire premendo entrambi i perni di arresto posteriori (zona dei piedi) di TAKATA MIDI I-SIZE nei ganci posteriori di TAKATA I-SIZE BASE. Come riferimento utilizzare le frecce nella parte esterna di TAKATA MIDI I-SIZE e sui bracci di arresto posteriori di TAKATA I-SIZE BASE. I perni di arresto sono correttamente fissati ai ganci posteriori quando si sentono due scatti sui due ganci posteriori di TAKATA I-SIZE BASE (uno scatto per ogni connettore) ed entrambi gli indicatori degli elementi di rilascio dei ganci sono di colore verde.

[MIDI_I-SIZE_042] Per fissare la barra di arresto posteriore (zona della schiena) di TAKATA MIDI I-SIZE ai ganci anteriori di TAKATA I-SIZE BASE premere dall'alto lo schienale di TAKATA MIDI I-SIZE su TAKATA I-SIZE BASE finché non si sente uno scatto.

ATTENZIONE!

[MIDI_I-SIZE_040] Non utilizzare in nessun caso TAKATA MIDI I-SIZE se non è correttamente fissato

a TAKATA I-SIZE BASE. Il corretto fissaggio è segnalato dai 2 indicatori di colore verde su entrambi gli elementi di rilascio dei ganci di arresto e dalla verifica dell'apertura di entrambi i ganci posteriori prima dell'installazione di TAKATA MIDI I-SIZE su TAKATA I-SIZE BASE.

IMPORTANTE!

[MIDI_I-SIZE_043] Verificare il corretto fissaggio di TAKATA MIDI I-SIZE a TAKATA I-SIZE BASE scuotendo leggermente con la mano TAKATA MIDI I-SIZE in tutte le direzioni. Se TAKATA MIDI I-SIZE non è correttamente fissato a TAKATA I-SIZE BASE, tornare al punto 2 – Fissaggio su TAKATA I-SIZE BASE fino a ottenere un fissaggio corretto.

Fissaggio di TAKATA MIDI I-SIZE rivolto in senso di marcia [MIDI_I-SIZE_044]

Punto 1 – Controllo di TAKATA I-SIZE BASE

ATTENZIONE!

Il fissaggio di TAKATA MIDI I-SIZE nel veicolo va effettuato unicamente utilizzando TAKATA I-SIZE BASE. Verificare che TAKATA I-SIZE BASE sia fissata al sedile del veicolo saldamente e in modo corretto. Se TAKATA I-SIZE BASE si muove ancora sul sedile del veicolo, ripetere tutti i punti del capitolo 4 – Utilizzo a bordo di un veicolo (Fissaggio di TAKATA I-SIZE BASE).

ATTENZIONE!

[MIDI_I-SIZE_040] Prima dell'installazione di TAKATA MIDI I-SIZE su TAKATA I-SIZE BASE accertare che entrambi i ganci posteriori di TAKATA I-SIZE BASE siano aperti. Questo è riconoscibile dal fatto che su entrambi i lati di TAKATA I-SIZE BASE, su entrambi gli elementi di rilascio dei ganci posteriori, sono visibili degli indicatori rossi.

In condizioni cromatiche o luminose incerte, premere uno dei due elementi di rilascio sincronizzati dei ganci posteriori per accertare che entrambi i ganci posteriori siano aperti.

Punto 2 – Fissaggio su TAKATA I-SIZE BASE

[MIDI_I-SIZE_045] Orientare TAKATA MIDI I-SIZE in senso di marcia e posizionare TAKATA MIDI I-SIZE centralmente su TAKATA I-SIZE BASE. Inserire premendo entrambi i perni di arresto posteriori (zona della schiena) di TAKATA MIDI I-SIZE nei ganci posteriori di TAKATA I-SIZE BASE. Come riferimento utilizzare le frecce nella parte esterna di TAKATA MIDI I-SIZE e sui bracci di

arresto posteriori di TAKATA I-SIZE BASE. I perni di arresto sono correttamente fissati ai ganci posteriori quando si sentono due scatti sui due ganci posteriori di TAKATA I-SIZE BASE (uno scatto per ogni connettore) ed entrambi gli indicatori degli elementi di rilascio dei ganci sono di colore verde.

[MIDI_I-SIZE_046] Per fissare la barra di arresto posteriore (zona dei piedi) di TAKATA MIDI I-SIZE ai ganci anteriori di TAKATA I-SIZE BASE premere dall'alto la seduta di TAKATA MIDI I-SIZE su TAKATA I-SIZE BASE finché non si sente uno scatto.

ATTENZIONE!

[MIDI_I-SIZE_040] Non utilizzare in nessun caso TAKATA MIDI I-SIZE se non è correttamente fissato a TAKATA I-SIZE BASE. Il corretto fissaggio è segnalato dai 2 indicatori di colore verde su entrambi gli elementi di rilascio dei ganci di arresto e dalla verifica dell'apertura di entrambi i ganci posteriori prima dell'installazione di TAKATA MIDI I-SIZE su TAKATA I-SIZE BASE.

IMPORTANTE!

[MIDI_I-SIZE_043] Verificare il corretto fissaggio di TAKATA MIDI I-SIZE a TAKATA I-SIZE BASE scuotendo leggermente con la mano TAKATA MIDI I-SIZE in tutte le direzioni. Se TAKATA MIDI I-SIZE non è correttamente fissato a TAKATA I-SIZE BASE, tornare al punto 2 – Fissaggio su TAKATA I-SIZE BASE fino a ottenere un fissaggio corretto.

Smontaggio di TAKATA MIDI I-SIZE da TAKATA I-SIZE BASE

Punto 1 – Sblocco dei ganci posteriori

[MIDI_I-SIZE_031] Lo sblocco di entrambi i ganci posteriori è sincronizzato. È pertanto necessario premere a fondo soltanto uno degli elementi di rilascio nella parte posteriore dei bracci di arresto di TAKATA I-SIZE BASE. Inclinare contemporaneamente TAKATA MIDI I-SIZE in avanti (nel senso di marcia del veicolo) in modo da sganciare i perni di arresto di TAKATA MIDI I-SIZE dai ganci posteriori di TAKATA I-SIZE BASE.

Punto 2 – Distacco del seggiolino dai ganci anteriori e sua rimozione

[MIDI_I-SIZE_047] Sganciare le barre di arresto di TAKATA MIDI I-SIZE dai ganci anteriori di TAKATA I-SIZE BASE facendo scorrere TAKATA MIDI I-SIZE all'indietro (in senso opposto a quello di marcia). È quindi possibile staccare TAKATA MIDI I-SIZE da TAKATA I-SIZE BASE ed estrarlo dal

veicolo.

Smontaggio di TAKATA I-SIZE BASE

Punto 1 – Sblocco dei connettori ISOFIX

[MIDI_I-SIZE_030] Sganciare i connettori ISOFIX di TAKATA I-SIZE BASE dagli ancoraggi ISOFIX del veicolo, spingendo verso il basso i pulsanti di sicurezza dei connettori ISOFIX e muovendo contemporaneamente i cursori di entrambi i connettori ISOFIX in avanti (in senso di marcia). Gli elementi sono separati se sono visibili sulla parte superiore di entrambi i connettori ISOFIX due indicatori rossi (un indicatore per ogni connettore ISOFIX).

Punto 2 – Ritirare i connettori ISOFIX

[MIDI_I-SIZE_028] Premere a fondo il pulsante sinistro sul regolatore di lunghezza ISOFIX nella parte interna di TAKATA I-SIZE BASE e contemporaneamente fare rientrare completamente il connettore ISOFIX sinistro in TAKATA I-SIZE BASE.

I connettori ISOFIX devono essere regolati in modo indipendente l'uno dall'altro. Ripetere il punto 2 anche per il connettore ISOFIX destro.

IMPORTANTE!

La minima estensione dei connettori ISOFIX è ottenuta quando sono visibili tutte le cifre da 1 a 5 su entrambi gli indicatori posti sul lato superiore dei connettori ISOFIX.

Punto 3 – Reinserimento della gamba di supporto e sua rimozione

[MIDI_I-SIZE_025 + MIDI_I-SIZE_026] Ripiegare la gamba di supporto come indicato nel capitolo 3 – Istruzioni base (Regolazione della gamba di supporto). A questo punto è possibile rimuovere TAKATA I-SIZE BASE dal veicolo.

5. COME FISSARE IL BAMBINO

IMPORTANTE!

Per una maggiore sicurezza il bambino va fatto possibilmente sempre scendere e salire sul veicolo dal lato passeggero e dal lato pedonale della carreggiata.

Punto 1 – Regolazione e blocco del cuscinetto interno e delle cinture

[MIDI_I-SIZE_021 + MIDI_I-SIZE_022] Prima di sistemare il bambino nel seggiolino TAKATA MIDI I-SIZE, aprire e liberare le cinture come descritto nel capitolo 3 – Istruzioni base (Come liberare le cinture e

aprire il blocco cinture) e spostarle di lato.

[MIDI_I-SIZE_006 + MIDI_I-SIZE_007] Una volta posizionato il bambino in TAKATA MIDI I-SIZE, fare passare le cinture diagonali sulle spalle e le cinture subaddominali sul grembo del bambino, facendo attenzione a non attorcigliarle o scambiarle.

AVVERTENZA!

[MIDI_I-SIZE_048] Verificare che il cuscinetto interno e le connessioni delle cinture diagonali siano nella corretta posizione. Le ali del cuscinetto interno con gli AIRPADS proteggono la testa e quindi vanno correttamente posizionate in corrispondenza della testa, sopra le spalle del bambino. Gli attacchi delle cinture diagonali sono nella corretta posizione se con:

- ✓ [MIDI_I-SIZE_049] gli attacchi delle cinture diagonali si trovano poco al di sotto delle spalle del bambino con TAKATA MIDI I-SIZE rivolto in senso opposto a quello di marcia. In caso contrario, regolare il cuscinetto interno verso l'alto o verso il basso.
- ✓ [MIDI_I-SIZE_050] gli attacchi delle cinture diagonali si trovano poco al di sopra delle spalle del bambino con TAKATA MIDI I-SIZE rivolto in senso di marcia. In caso contrario, regolare il cuscinetto interno verso l'alto o verso il basso.

Punto 2 – Chiusura del blocco cinture

[MIDI_I-SIZE_051 a + b] Per poter chiudere le cinture di TAKATA MIDI I-SIZE è necessario innanzitutto unire tra loro le due linguette magnetiche delle cinture.

Inserire quindi entrambe le linguette saldamente nel blocco finché non si sente uno scatto.

ATTENZIONE!

Verificare sempre attentamente che le linguette delle cinture e il blocco siano correttamente chiusi e fissati. Per far questo, tirare le cinture verso l'alto senza premere il tasto rosso di rilascio.

Punto 3 – Regolazione delle cinture subaddominali

ATTENZIONE!

Abbassare opportunamente le cinture subaddominali per assicurare la migliore protezione del bambino. Se le cinture passano sull'addome, sussiste il rischio di lesioni interne in caso di incidente.

Assicurarsi che l'imbottitura sul retro del blocco

cinture non si sia spostata e che il bambino sia quindi protetto dal contatto con gli elementi in plastica del blocco.

Punto 4 – Come stringere le cinture

[MIDI_I-SIZE_052 a + b] Per stringere le cinture tirare in avanti l'estremità del tirante centrale (non in su o in giù o lateralmente).

AVVERTENZA!

La tensione delle cinture è corretta se tra la spalla del bambino e la cintura rimane lo spazio per passarvi sotto un dito.

Punto 5 – Controllo delle imbottiture antiurto laterali

ATTENZIONE!

[MIDI_I-SIZE_048] Verificare a ogni utilizzo che gli AIRPADS siano correttamente alloggiati nelle apposite tasche interne del cuscinetto interno regolabile e nelle tasche nelle imbottiture anti-collisione laterali sotto la fodera base. La mancata osservanza di questa avvertenza può mettere a repentaglio la sicurezza del bambino in caso di incidente.

Punto 6 – Verifica della grandezza

ATTENZIONE!

[MIDI_I-SIZE_008] Accertare che il punto più alto della testa del bambino non superi in altezza il bordo superiore del cuscinetto interno regolabile di TAKATA MIDI I-SIZE. Se la testa del bambino è posizionata troppo in alto rispetto al bordo superiore del cuscinetto interno regolabile, aumenta il rischio in caso di incidente. Non appena, nella posizione più alta del cuscinetto interno, la sommità della testa del bambino raggiunge o supera il bordo superiore del cuscinetto interno regolabile, è necessario passare al seggiolino della misura più grande successiva, ad esempio TAKATA MAXI.

Lista di controllo – Fissaggio del bambino:

Assicurarsi che...

- la posizione del cuscinetto interno regolabile e l'altezza delle cinture diagonali di TAKATA MIDI I-SIZE siano adeguate, così come descritto nel presente manuale.
- la cintura subaddominale non passi sull'addome del bambino.
- il blocco di chiusura delle cinture e le linguette siano saldamente fissate.
- le cinture contengano adeguatamente il bambino e

- non siano attorcigliate.
- il punto più alto della testa del bambino non superi in altezza il bordo superiore del cuscinetto interno regolabile di TAKATA MIDI I-SIZE.
- gli AIRPADS siano correttamente alloggiati nelle apposite tasche interne del cuscinetto regolabile.

Rimozione del bambino

[MIDI_I-SIZE_053 a - d] Prima di togliere il bambino da TAKATA MIDI I-SIZE, è necessario aprire il blocco delle cinture e liberare le cinture. Si vedano le istruzioni nel capitolo 3 – Istruzioni base (Come liberare le cinture e aprire il blocco cinture). A questo punto è possibile togliere il bambino dal seggiolino TAKATA MIDI I-SIZE.

6. CURA E MANUTENZIONE

Rimozione delle fodere

Punto 1 – Rimozione del cuscinetto interno
 Aprire le chiusure in velcro (senza bottoni automatici) dell'imbottitura delle spalle e del cuscinetto interno. Rimuovere l'imbottitura delle spalle dalle cinture diagonali. Rimuovere il cuscinetto interno dalla piastra dello schienale portandolo nella posizione più alta, tirando verso il basso la tasca inferiore che si trova sul retro del cuscinetto interno e staccandola dalla piastra dello schienale. Tirare quindi verso l'alto il cuscinetto interno per staccarlo dalla piastra dello schienale.

Punto 2 – Rimozione delle imbottiture antiurto laterali (AIRPADS)

ATTENZIONE!

Gli AIRPADS contenuti nel cuscinetto interno regolabile non sono lavabili e devono essere tolti dal cuscinetto prima del lavaggio.

[MIDI_I-SIZE_054] A tal fine stendere il cuscinetto interno a faccia in giù su una superficie orizzontale. È quindi possibile raggiungere l'apertura della fodera sul retro ed estrarre gli AIRPADS che si trovano nelle ali laterali del cuscinetto da entrambi i lati, come indicato nella figura.

Punto 3 – Apertura del blocco cinture e rimozione dell'imbottitura addominale

[MIDI_I-SIZE_022] Aprire il blocco cinture e separare le linguette delle cinture. Aprire l'imbottitura addominale dalle chiusure in velcro (senza bottoni automatici) ed estrarre le imbottiture addominali dalle

cinture subaddominali.

Punto 4 – Rimozione della fodera

Dopo aver rimosso il cuscinetto interno, riportare la piastra dello schienale nella posizione più bassa. Allentare l'elastico perimetrale e gli elementi in plastica della fodera e aprire le chiusure in velcro laterali (senza bottoni automatici) interne di sinistra e di destra, al fine di poter allentare la cintura dalla fodera. Tirare via l'intera fodera dal guscio verso l'alto, spingendo allo stesso tempo il blocco cinture fuori dalla fodera verso il basso.

Riposizionamento della fodera

Per rimettere tutte le fodere di TAKATA MIDI I-SIZE al loro posto, seguire a ritroso le istruzioni "Rimozione delle fodere".

[MIDI_I-SIZE_016] Utilizzare TAKATA MIDI I-SIZE con le fodere, gli AIRPADS e le imbottiture antiurto laterali originali. Tali elementi e le fodere sono parte integrante della dotazione protettiva e sono state progettate specificamente per l'utilizzo in TAKATA MIDI I-SIZE.

ATTENZIONE!

Per la rimozione della fodera è necessario solo aprire il blocco cinture. Il sistema di cinture non deve essere smontato a tale fine.

[MIDI_I-SIZE_055] Qualora le cinture siano state comunque erroneamente smontate, nella loro ricomposizione accertare che, dopo l'inserimento delle due cinture diagonali nella piastra dello schienale, le cinture scorrano sui perni metallici nella piastra dello schienale. Verificare che le cinture non siano attorcigliate o non siano scambiate nell'elemento di collegamento con le cinture del tirante centrale che si trova nella parte inferiore di TAKATA MIDI I-SIZE.

ATTENZIONE!

[MIDI_I-SIZE_056] Verificare a ogni utilizzo che gli AIRPADS siano correttamente alloggiati nelle apposite tasche interne del cuscinetto regolabile e che il sistema delle cinture funzioni perfettamente e sia ben fissato. Verificare che TAKATA MIDI I-SIZE sia privo di danni. Per qualsiasi informazione su questo punto, rivolgersi all'assistenza TAKATA. La mancata osservanza di questa avvertenza può mettere a repentaglio la sicurezza del bambino in caso di incidente.

Pulizia e manutenzione

Le fodere del seggiolino per auto TAKATA MIDI I-SIZE (cuscinetto interno regolabile, fodera del guscio e imbottitura delle cinture) sono rimovibili e lavabili.

IMPORTANTE!

Seguire sempre le istruzioni per la manutenzione presenti sulle etichette delle relative fodere, per verificare se sono lavabili in lavatrice oppure a mano. Fare sempre riferimento innanzitutto alle rispettive indicazioni riportate sull'etichetta della fodera.

ATTENZIONE!

Gli AIRPADS contenuti nel cuscinetto interno regolabile non sono lavabili e devono essere tolti dal cuscinetto prima del lavaggio.

ATTENZIONE!

[MIDI_I-SIZE_056] Verificare dopo ogni lavaggio che gli AIRPADS siano correttamente alloggiati nelle apposite tasche interne del cuscinetto interno regolabile. La mancata osservanza di questa avvertenza può mettere a repentaglio la sicurezza del bambino in caso di incidente.

Le parti in plastica possono essere pulite con acqua o con acqua leggermente insaponata. Per evitare la formazione di muffe, conservare sempre TAKATA MIDI I-SIZE in un luogo ventilato e asciutto.

7. CONSIGLI PER LO SMALTIMENTO

Per un corretto smaltimento dell'imballo o del seggiolino per auto TAKATA MIDI I-SIZE si raccomanda di seguire le pertinenti prescrizioni e indicazioni, le normative ambientali del proprio Paese, nonché eventuali indicazioni relative ai materiali riportate sugli imballi o sui singoli componenti del seggiolino.

8. ASSISTENZA

Per poter costantemente migliorare il seggiolino TAKATA MIDI I-SIZE, invitiamo i nostri clienti a inviarci commenti e osservazioni, anche in tema di design dei prodotti, facilità d'uso, materiali, manuale di istruzioni, ecc. A tale scopo, è possibile contattare il

nostro servizio di assistenza TAKATA al seguente indirizzo:

service@takata-childseats.com

*Telefono: 00800 65432178
(tutti i giorni dalle 8 alle 18)*

ÍNDICE

1. VISTA GENERAL DE TODOS LOS COMPONENTES
2. INSTRUCCIONES DE SEGURIDAD ANTES DE UTILIZAR TAKATA MIDI I-SIZE
3. MANEJO BÁSICO
4. USO DENTRO DEL VEHÍCULO
5. LA SEGURIDAD DEL NIÑO
6. CONSERVACIÓN Y MANTENIMIENTO
7. INSTRUCCIONES PARA SU ELIMINACIÓN
8. SERVICIO DE ATENCIÓN AL CLIENTE

Explicación de conceptos

En este manual de instrucciones, las cuestiones más importantes se han identificado con los símbolos siguientes:

¡PRECAUCIÓN!

Este símbolo indica que un manejo incorrecto podría causar lesiones graves o incluso la muerte.

¡ATENCIÓN!

Este símbolo indica que un manejo incorrecto podría causar lesiones.

¡NOTA!

Consejos prácticos para el uso del TAKATA MIDI I-SIZE.

- ✓ uso permitido
- ✗ prohibición

¡ATENCIÓN!

Por favor, lea atentamente este manual antes de utilizar el asiento infantil TAKATA MIDI I-SIZE, y siga sus instrucciones. Consérvelo siempre a mano (por ejemplo, en el compartimento situado en la parte trasera del TAKATA MIDI I-SIZE) de modo que pueda utilizarlo siempre que lo necesite. Siga también las instrucciones del fabricante del vehículo en el que vaya a colocar el asiento TAKATA MIDI I-SIZE y conduzca siempre con precaución.

¡NOTA!

Es importante señalar que, en caso de accidente, el asiento TAKATA MIDI I-SIZE no siempre puede proteger a su hijo de sufrir lesiones.

© Copyright 2015 [309 69 64 _ 08.15] TAKATA AG. La información aquí contenida está sujeta a cambios sin previo aviso. TAKATA AG no se hace responsable

de posibles errores técnicos u omisiones en la presente información. Los textos e imágenes son propiedad de TAKATA AG y no podrán ser copiados ni utilizados en otros medios sin el consentimiento de TAKATA AG.

Es posible que el producto adquirido difiera de la descripción recogida en este manual. Puede solicitar el manual actualizado a nuestro departamento de servicio de atención al cliente de TAKATA (véase el Capítulo 8 - "Servicio de atención al cliente") o en nuestra página web www.takata-childseats.com.

1. VISTA GENERAL DE TODOS LOS COMPONENTES

[Imagen MIDI_I-SIZE_001]

A.I TAKATA MIDI I-SIZE (vista frontal y posterior)

- (1) Almohadilla interior regulable
- (2) Cinturones con protector acolchado
- (3) Cierre con tejido acolchado
- (4) Cinturón de cadera acolchado
- (5) Palanca de desbloqueo con cinturón central
- (6) Funda
- (7) Anclaje
- (8) Corredera de ajuste para la almohadilla interior
- (9) Compartimento para el manual de instrucciones

A.II TAKATA MIDI I-SIZE (vista desde abajo)

- (10) Perno de bloqueo en la zona de los pies
- (11) Barra de bloqueo en la zona de los pies
- (12) Perno de bloqueo en la zona de asiento
- (13) Barra de bloqueo en la zona de asiento
- (14) Corredera de ajuste para el ajuste de la inclinación del asiento

B. BASE TAKATA I-SIZE (vista según ISO)

- (15) Base de apoyo
- (16) Botón para bloquear la altura de la base de apoyo
- (17) Conectores ISOFIX
- (18) Corredera de desbloqueo del conector ISOFIX
- (19) Botón de seguridad de la corredera de desbloqueo del conector ISOFIX
- (20) Botón para ajustar la longitud de ISOFIX
- (21) Brazos traseros de encastre con gancho
- (22) Elemento de desbloqueo de los ganchos de encastre traseros
- (23) Ganchos de encastre delanteros
- (24) Corredera de desbloqueo del mecanismo de doblado de la pata de apoyo

Antes del primer uso

Antes de utilizar por primera vez el asiento TAKATA MIDI I-SIZE, asegúrese de que no falta ninguno de estos elementos.

- A. TAKATA MIDI I-SIZE,
- B. BASE TAKATA I-SIZE,
- C. manuales de instrucciones del TAKATA MIDI I-SIZE y de la BASE TAKATA I-SIZE,
- D. lista de vehículos para la BASE TAKATA I-SIZE,
- E. clips de inserción.

Si faltara algún elemento o éste estuviera dañado, no utilice el TAKATA MIDI I-SIZE y póngase en contacto con su distribuidor o con nuestro servicio de atención al cliente (véase el Capítulo 8 - “Servicio de atención al cliente”). A fin de facilitar una respuesta, rogamos nos indique siempre el número de homologación que se encuentra en la etiqueta (en la parte inferior del TAKATA MIDI I-SIZE y en la parte inferior de la BASE TAKATA). En la parte trasera del TAKATA MIDI I-SIZE (detrás del compartimento para el manual de instrucciones) y en la parte inferior de la BASE TAKATA I-SIZE también encontrará un estampado de la fecha que también puede resultar útil para responder a sus preguntas.

En situaciones de emergencia

[MIDI_I-SIZE_002] En situaciones de emergencia, tales como accidentes, etc., debe mantener la calma y evitar el pánico.

Ponga a su hijo a salvo de la siguiente manera:

1. Pulse el botón de seguridad del cierre del cinturón para liberar al niño.
2. Saque al niño con cuidado del TAKATA MIDI I-SIZE.

¡NOTA!

Si al pulsar el botón de seguridad éste no se puede abrir, corte las correas y saque a su hijo del TAKATA MIDI I-SIZE.

2. INSTRUCCIONES DE SEGURIDAD ANTES DE UTILIZAR TAKATA MIDI I-SIZE

¡ATENCIÓN!

El TAKATA MIDI I-SIZE con la BASE TAKATA I-SIZE es un sistema de retención infantil de la categoría “i-Size”. Ha sido homologado según la Norma nº 129 para su empleo con tales asientos del vehículo adecuados para sistemas de retención i-Size conforme a lo indicado en el manual del vehículo del fabricante de vehículos.

En caso de duda, puede consultar al fabricante del sistema de retención infantil o al distribuidor.

¡ATENCIÓN!

[FF>15M] UTILIZAR ORIENTADO HACIA ADELANTE CUANDO EL NIÑO CUMPLA 15 MESES (ver instrucciones de montaje).

¡ATENCIÓN!

El asiento TAKATA MIDI I-SIZE ha sido probado y homologado oficialmente según la Norma Europea para Sistemas de Retención Infantil UNECE-R129 únicamente en combinación con la BASE TAKATA I-SIZE.

¡NOTA!

La fijación del TAKATA MIDI I-SIZE sobre el asiento del vehículo con la BASE TAKATA I-SIZE para su inserción en los anclajes ISOFIX del vehículo también puede realizarse en asientos del vehículo ISOFIX.

Este tipo de fijación solo es apto para los asientos de algunos vehículos. En la lista de vehículos adjunta de la BASE TAKATA I-SIZE encontrará una tabla de los vehículos y los asientos que son aptos para la fijación en el momento de fabricación de este producto.

También puede consultar la lista actualizada de vehículos para TAKATA MIDI I-SIZE y la BASE TAKATA I-SIZE en nuestra página web www.takata-childseats.com.

¡ATENCIÓN!

Tenga en cuenta que la homologación conforme a la Norma UNECE-R129 queda anulada si se realiza alguna modificación en el TAKATA MIDI I-SIZE o en la BASE TAKATA I-SIZE sin la autorización de TAKATA AG.

La etiqueta de homologación con el símbolo de conformidad (letra E dentro de un círculo) y el número de homologación se encuentran en la parte inferior del

TAKATA MIDI I-SIZE y en la parte trasera de la BASE TAKATA I-SIZE [ECE].

El TAKATA MIDI I-SIZE cumple las categorías de tamaño y peso siguientes:

ORIENTACIÓN	sentido contrario a la marcha
TAMAÑO	61 – 100 cm
PESO	máx. - 19 kg
EDAD	hasta al menos los 15 meses

ORIENTACIÓN	sentido de la marcha
TAMAÑO	71 – 100 cm
PESO	máx. - 19 kg
EDAD	no antes de los 15 meses

¡NOTA!

Por favor, obedezca siempre las recomendaciones recogidas en el Capítulo 5 - “La seguridad del niño” (Paso 1 - Ajustar y colocar correctamente la almohadilla interior y los cinturones).

¡PRECAUCIÓN!

El TAKATA MIDI I-SIZE se deberá fijar sobre el asiento del vehículo utilizando exclusivamente la BASE TAKATA I-SIZE y los anclajes ISOFIX del vehículo. Técnicamente no está previsto utilizar el cinturón de seguridad de tres puntos del vehículo para fijar el TAKATA MIDI I-SIZE o la BASE TAKATA I-SIZE en el vehículo, por lo que no está permitido. El incumplimiento de esta advertencia pone en peligro la seguridad de su hijo o del resto de pasajeros en caso de accidente.

¡NOTA!

Los anclajes ISOFIX del vehículo son estribos metálicos que se encuentran entre la superficie del asiento y el respaldo, y pueden estar ocultos bajo la funda del asiento o en las tapas de plástico. Por favor, lea el manual de instrucciones de su vehículo para ver dónde y cómo encontrar y liberar los anclajes ISOFIX.

¡PRECAUCIÓN!

Los niños deben estar asegurados en el TAKATA MIDI I-SIZE siempre con el sistema de arnés que lleva integrado.

¡ATENCIÓN!

[Airbag Warning] No instalar nunca el TAKATA MIDI I-SIZE en el asiento del copiloto en sentido contrario a la marcha cuando el airbag frontal del pasajero esté conectado. Si el airbag frontal del pasajero está desconectado y el fabricante del vehículo ha identificado el asiento del pasajero como idóneo para

la clase de asiento infantil correspondiente (i-Size o ISOFIX), es posible utilizar el TAKATA MIDI I-SIZE en el asiento del copiloto. Al utilizar el TAKATA MIDI I-SIZE en el asiento del copiloto siga siempre las instrucciones del fabricante del vehículo relativas

- a la desactivación del airbag frontal del pasajero,
- a la identificación de idoneidad del asiento del copiloto para asientos infantiles
- y al equipamiento con anclajes ISOFIX.

Está prohibido comercializar, vender o utilizar el asiento infantil TAKATA MIDI I-SIZE en los EE.UU., Canadá y Australia.

Lista de comprobaciones – Instalación en el vehículo [MIDI_I-SIZE_003]

Asientos del vehículo

- ✓ Identificados por el fabricante como aptos para las clases de asiento infantil correspondientes
- ✗ Identificados por el fabricante como no aptos para las clases de asiento infantil correspondientes

Orientación del asiento del vehículo

- ✓ En el sentido de la marcha
- ✗ En el sentido contrario a la marcha
- ✗ Lateral

Sistemas de seguridad del asiento del vehículo para fijar con la BASE TAKATA I-SIZE

- ✓ Sistema ISOFIX
- ✗ Cinturón de 3 puntos
- ✗ Cinturón de 2 puntos

Orientación del asiento infantil

- ✓ en el sentido contrario a la marcha (sin ajuste de la inclinación del asiento)
- ✓ en el sentido de la marcha (con ajuste de la inclinación del vehículo)

ADVERTENCIAS:

[MIDI_004] No deje nunca a su hijo solo en el vehículo.

[MIDI_I-SIZE_005] Siente a su hijo en el asiento TAKATA MIDI I-SIZE siempre antes de iniciar la marcha, nunca durante la conducción. No lo saque del asiento mientras conduce.

[MIDI_I-SIZE_006 + MIDI_I-SIZE_007] Después de sentar a su hijo en el TAKATA MIDI I-SIZE y antes

de abrochar el cinturón, asegúrese de que ninguno de sus componentes está retorcido y de que todos se ajustan perfectamente al hombro y a la cadera.

Coloque el cinturón sobre los muslos de modo que la zona de la cadera de su hijo quede protegida. Si el cinturón de seguridad pasa por encima del abdomen de su hijo, existe el riesgo de que sufra lesiones en caso de accidente.

[MIDI_I-SIZE_008] Asegúrese de que la coronilla de su hijo está por debajo del borde superior de la almohadilla interior regulable del TAKATA MIDI I-SIZE. Si la cabeza sobresale del borde superior de la almohadilla interior regulable, pone en peligro la seguridad de su hijo en caso de accidente. En cuanto la coronilla de su hijo alcance o sobresalga del borde superior de la almohadilla interior en su posición más alta, será necesario cambiar al siguiente asiento infantil más grande, p. ej. el TAKATA MAXI.

[MIDI_I-SIZE_048] Cada vez que vaya a utilizar el asiento, asegúrese de que los protectores antiimpacto están correctamente insertados en los bolsillos internos de la almohadilla interior regulable y que estén colocados en los huecos en los acolchados antiimpacto situados bajo la funda de la base. El incumplimiento de esta advertencia pone en peligro la seguridad de su hijo en caso de accidente.

[MIDI_I-SIZE_009] Asegure el TAKATA MIDI I-SIZE cada vez que lo vaya a utilizar para que no se deslice en caso de frenada brusca, aunque esté desocupado. De este modo, evitará que el TAKATA MIDI I-SIZE salga despedido hacia delante en caso de accidente o frenada brusca.

[MIDI_I-SIZE_038] Asegúrese siempre de que la pata de apoyo de la BASE TAKATA I-SIZE esté firme y completamente apoyada sobre el suelo del vehículo. Obedezca también las advertencias del manual de instrucciones de su vehículo relativas a la posible existencia de compartimentos en el suelo de su vehículo.

[MIDI_I-SIZE_010] No dañe los cinturones con cuchillos u otros objetos cortantes (ni los cinturones de seguridad del vehículo ni el arnés del TAKATA MIDI I-SIZE). El asiento infantil TAKATA MIDI I-SIZE no podrá cumplir plenamente su cometido (por ejemplo, reducir el riesgo de lesiones) si los cinturones están dañados o presentan cortes.

[MIDI_I-SIZE_011] Para no perjudicar el efecto de

retención, no utilice ni desmonte el TAKATA MIDI I-SIZE de forma distinta a la descrita en el presente manual de instrucciones. No retire ni sustituya ninguna pieza por otros materiales no homologados por TAKATA AG.

[MIDI_I-SIZE_012] En caso de accidente, reemplace el TAKATA MIDI I-SIZE y la BASE TAKATA I-SIZE por un nuevo TAKATA MIDI I-SIZE con BASE TAKATA I-SIZE, ya que a raíz del accidente pueden haberse originado daños no visibles externamente en el TAKATA MIDI I-SIZE y en la BASE TAKATA I-SIZE. El incumplimiento de esta advertencia pone en peligro la seguridad de su hijo en caso de accidente.

[MIDI_I-SIZE_013] El TAKATA MIDI I-SIZE se calienta si se somete a una intensa exposición al sol. Para evitar que el niño se queme con las partes calientes, un adulto deberá comprobar las partes de plástico y metal del TAKATA MIDI I-SIZE antes de utilizarlo.

[MIDI_I-SIZE_014] Instale el asiento infantil TAKATA MIDI I-SIZE de manera que las partes estables (las piezas de plástico, etc.) no puedan quedar atrapadas en las puertas del vehículo.

[MIDI_I-SIZE_015] Evite dejar objetos cortantes, puntiagudos o pesados dentro del vehículo. En caso de accidente, estos objetos podrían salir despedidos causando graves lesiones a los niños o al resto de pasajeros. Incluso el equipaje, u otros objetos sueltos que pueden salir despedidos en caso de una colisión, pueden causar lesiones a los niños o a otros ocupantes y, por lo tanto, deben ir bien asegurados.

Asegure a su hijo siempre con el arnés del TAKATA MIDI I-SIZE aunque no esté utilizando el TAKATA MIDI I-SIZE dentro del vehículo. Por ejemplo, mientras transporta al niño dentro del TAKATA MIDI I-SIZE o si lo deja brevemente dentro de él.

No deje nunca el TAKATA MIDI I-SIZE con su hijo sentado en él (con o sin vigilancia) sobre superficies elevadas, inclinadas o desiguales (por ejemplo, sobre una mesa, un cambiador de pañales, una escalera, una rampa, etc.).

[MIDI_I-SIZE_016] Utilice el TAKATA MIDI I-SIZE con sus fundas, protectores antiimpacto y acolchados laterales antiimpacto originales. Tanto estas estructuras como las fundas son una parte esencial del equipamiento de protección y han sido diseñados especialmente para el TAKATA MIDI I-SIZE.

¡NOTA!

No deje a su hijo demasiado tiempo sentado en el TAKATA MIDI I-SIZE. Nosotros recomendamos como máximo entre 1 y 2 horas. Para el desarrollo muscular de su hijo es muy importante cambiar regularmente de posición, y es conveniente sacarlo del TAKATA MIDI I-SIZE, por ejemplo, cuando se hagan paradas de descanso.

¡NOTA!

El TAKATA MIDI I-SIZE ha sido diseñado para una vida útil máxima de aproximadamente 6 años a partir de la fecha de compra. Los materiales de plástico están sometidos a un proceso general de envejecimiento (especialmente bajo la exposición directa al sol). Este proceso de envejecimiento puede provocar cambios negativos en el TAKATA MIDI I-SIZE imperceptibles a simple vista.

Si tiene cualquier pregunta en relación a estas instrucciones, rogamos se ponga en contacto con nuestro servicio de atención al cliente TAKATA (véase el Capítulo 8 - “Servicio de atención al cliente”).

3. MANEJO FUNDAMENTAL

¡ATENCIÓN!

Al utilizar el asiento infantil TAKATA MIDI I-SIZE asegúrese de que lo hace sobre una superficie estable.

¡ATENCIÓN!

Tenga cuidado de no pillarse los dedos u otras partes del cuerpo con las partes giratorias y las zonas cercanas a las partes móviles del asiento infantil.

TAKATA MIDI I-SIZE

Ajustar la almohadilla interior y las posiciones del cinturón de hombro

La almohadilla interior y la posición del cinturón de hombro del asiento TAKATA MIDI I-SIZE se deberán ajustar a la altura de su hijo, para garantizar la máxima comodidad y protección del niño durante el uso y en caso de accidente.

[MIDI_I-SIZE_017 + MIDI_I-SIZE_018] La almohadilla interior y los cinturones de hombro del TAKATA MIDI I-SIZE disponen de un mecanismo de regulación con 5 posiciones.

¡NOTA!

Si necesita ajustar la posición de la almohadilla interior o del cinturón de hombro, deberá asegurarse de que el TAKATA MIDI I-SIZE se encuentra en la posición establecida para su instalación en el vehículo.

¡PRECAUCIÓN!

[MIDI_I-SIZE_048] Cada vez que vaya a utilizar el asiento, asegúrese de que los protectores antiimpacto están correctamente insertados en los bolsillos internos de la almohadilla interior regulable y que están colocados en los huecos de los acolchados antiimpacto situados bajo la funda de la base. El incumplimiento de esta advertencia pone en peligro la seguridad de su hijo en caso de accidente.

Paso 1 – Desbloquear la almohadilla interior regulable

[MIDI_I-SIZE_019] Abra el compartimento para el manual de instrucciones en la parte trasera del asiento infantil TAKATA MIDI I-SIZE.

[MIDI_I-SIZE_020] Presione hasta alcanzar el tope de la corredera de ajuste de la almohadilla interior situada en la parte trasera del asiento TAKATA MIDI I-SIZE.

Paso 2 – Ajustar y bloquear la almohadilla interior regulable

Mantenga presionada la corredera de ajuste y desplace al mismo tiempo la almohadilla interior hacia arriba o hacia abajo para ajustar la posición de la almohadilla interior y de los cinturones de hombro a la altura del niño. Vuelva a soltar la corredera de ajuste de la almohadilla interior. La corredera de ajuste queda correctamente bloqueada en su posición cuando la varilla metálica está encajada en las pestañas de retención de ambos lados.

¡ATENCIÓN!

Por favor, después de cualquier ajuste controlar y asegurarse siempre de que la corredera de ajuste ha quedado correctamente bloqueada en su posición. Para ello, mover la corredera de ajuste ligeramente hacia arriba y hacia abajo (sin hacer mucha fuerza con la mano), sin presionarla.

Es posible que sea necesario volver a ajustar la almohadilla interior a la altura de su hijo. Consulte para ello las instrucciones de ajuste de la posición correcta recogidas en el Capítulo 5 - “La seguridad del niño”. (Paso 1 - Ajustar y colocar correctamente la almohadilla interior y los cinturones).

de

en

fr

it

es

nl

Soltar el arnés y abrir el cierre

Antes de sentar o sacar a su hijo en o del asiento TAKATA MIDI I-SIZE, se debe abrir el cierre y aflojar el arnés. El TAKATA MIDI I-SIZE está equipado con una palanca central que se utiliza para liberar el arnés.

Paso 1 – Soltar el bloqueo del arnés

[MIDI_I-SIZE_021] Para soltar el arnés, tirar de la palanca de desbloqueo hacia arriba y mantenerla en esa posición.

Paso 2 – Aflojar el arnés

Tirar al mismo tiempo de los cinturones de hombro suavemente hacia delante hasta el tope.

Paso 3 – Abrir el cierre

[MIDI_I-SIZE_022] Para abrir el cierre, presionar el botón rojo de bloqueo y sacar las hebillas del arnés.

Las dos hebillas del arnés se mantienen unidas magnéticamente, por lo que es muy fácil separarlas y dejarlas a los lados.

Ajustar la inclinación del asiento

[MIDI_I-SIZE_023 + MIDI_I-SIZE_024] Puede modificar la inclinación del TAKATA MIDI I-SIZE colocado orientado hacia adelante agarrando por el extremo delantero por debajo del borde de la carcasa, presionando hacia arriba la corredera de ajuste para el ajuste de la inclinación del asiento y, así, echar la carcasa hacia arriba o hacia abajo por el extremo delantero. Soltando la corredera de ajuste para el ajuste de la inclinación del asiento en la posición de ajuste superior o inferior del asiento, la carcasa encajará en la posición final.

¡ATENCIÓN!

Por favor, después de cualquier ajuste controlar y asegurarse siempre de que la carcasa del asiento y la corredera de ajuste hayan quedado correctamente bloqueadas en su posición. Para ello, mover la carcasa del asiento ligeramente hacia arriba y hacia abajo (sin hacer mucha fuerza con la mano), sin presionar la corredera de ajuste para el ajuste de la inclinación del asiento.

NOTA:

El ajuste de la inclinación del asiento solo es posible con la silla colocada orientada hacia adelante. Si al colocar la TAKATA MIDI I-SIZE orientada hacia atrás el encaje de la BASE TAKATA I-SIZE no fuera

posible, compruebe si quizás la inclinación del asiento está ajustada. En ese caso, vuelva a colocarlo y encaje el TAKATA MIDI I-SIZE de nuevo sobre la BASE TAKATA I-SIZE.

BASE TAKATA I-SIZE

Ajustar la pata de apoyo

Paso 1 – Sacar la pata de apoyo

[MIDI_I-SIZE_025 + MIDI_I-SIZE_026] Sujete la pata de apoyo de la parte inferior de la BASE TAKATA I-SIZE, desbloquee el mecanismo de doblado de la pata de apoyo tirando de la corredera de bloqueo hacia un lado y gire la pata de apoyo hasta llegar al tope. Al llegar al tope, la pata de apoyo queda encajada al final del ángulo de rotación por la pretensión de los resortes en la corredera de bloqueo.

Paso 2 – Desbloquear y ajustar la pata de apoyo

[MIDI_I-SIZE_027] Mantenga presionado el botón del bloqueo de altura de la pata de apoyo hasta llegar al tope, y desplace la pata hacia arriba o hacia abajo. Al llegar a la posición deseada, suelte el botón y asegúrese de que la pata de apoyo está encajada a la altura correcta. Esto será así cuando oiga un clic y en la parte superior del botón vea una marca de color verde.

¡PRECAUCIÓN!

Si la pata de apoyo no está encajada a la altura correcta, en caso de accidente puede provocar graves lesiones al niño o al resto de pasajeros.

[MIDI_I-SIZE_037] Se habrá alcanzado la altura correcta de la pata de apoyo cuando la parte inferior de la pata de apoyo de la BASE TAKATA I-SIZE esté firme y completamente apoyada sobre el suelo del vehículo y el indicador situado en el extremo inferior de la pata de apoyo esté completamente en verde.

Paso 3 – Guardar y fijar la pata de apoyo

[MIDI_I-SIZE_025] Para doblar la pata de apoyo colóquela en la posición de altura más corta. A continuación, desbloquee el mecanismo de doblado de la pata de apoyo tirando de la corredera de bloqueo hacia un lado y gire al mismo tiempo la pata de apoyo en dirección a la parte inferior de la base. Cuando alcance la parte inferior de la BASE TAKATA I-SIZE, la pata de apoyo encajará en la posición de transporte por la pretensión de los resortes en la corredera de bloqueo.

Ajustar los conectores ISOFIX

Según la ubicación de los anclajes ISOFIX en el asiento del vehículo, se deberán ajustar los dos conectores ISOFIX de la BASE TAKATA I-SIZE. Para garantizarlo es posible encajar los dos conectores ISOFIX independientemente entre sí en 6 posiciones. Las posiciones de encastre están marcadas con los números 1 a 5 en la dos partes superiores de los conectores ISOFIX. La posición 6 corresponde a la extensión completa de los conectores ISOFIX. Sabrá que los conectores ISOFIX están completamente extendidos cuando en la parte superior del conector ISOFIX no se vea ningún número.

Paso 1 – Desbloquear el ajuste de longitud ISOFIX
[MIDI_I-SIZE_028] Para ajustar la longitud ISOFIX, presione el botón izquierdo situado en la parte interior de la BASE TAKATA I-SIZE hasta llegar al tope y manténgalo en esa posición.

Paso 2 – Ajustar los conectores ISOFIX
Al mismo tiempo tire del conector ISOFIX izquierdo situado en la parte exterior izquierda de la BASE TAKATA I-SIZE hacia la posición deseada.

Paso 3 – Bloquear el ajuste de longitud ISOFIX
A continuación, suelte el botón y el conector ISOFIX, y compruebe si el conector ISOFIX ha encajado correctamente en su posición. Esto será así cuando oiga un clic y vea una marca de color verde en el botón.

¡NOTA!

Los dos conectores ISOFIX se deben ajustar por separado. Por lo tanto, deberá repetir los pasos 1 a 3 para el conector ISOFIX derecho.

¡PRECAUCIÓN!

[MIDI_I-SIZE_029] Al fijar la BASE TAKATA I-SIZE asegúrese de que ambos conectores ISOFIX están encajados en la misma posición en el vehículo. Para ello, controle si coinciden los números 1 a 5 situados en la parte superior de los conectores ISOFIX o bien si éstos están totalmente extraídos. El incumplimiento de esta advertencia pone en peligro la seguridad de su hijo o del resto de pasajeros en caso de accidente.

Paso 4 – Desbloquear los conectores ISOFIX
[MIDI_I-SIZE_030] Desbloquee el conector ISOFIX izquierdo y derecho desplazando hacia atrás los botones de seguridad de los conectores ISOFIX, al mismo tiempo que accede desde arriba a las

respectivas correderas de desbloqueo de los conectores ISOFIX, y tira de la corredera hacia la pata de apoyo. Sabrá que los conectores ISOFIX se han desbloqueado cuando vea 2 marcas rojas en las partes superiores de las correderas de desbloqueo (1 marca roja por cada lado). Si las marcas que se ven son de color verde, quiere decir que los conectores ISOFIX todavía están bloqueados.

Desbloquear los ganchos de encastre traseros

[MIDI_I-SIZE_031] El TAKATA MIDI I-SIZE se encaja en los ganchos delanteros y traseros de la BASE TAKATA I-SIZE. Para soltar el TAKATA MIDI I-SIZE de la BASE TAKATA I-SIZE es suficiente con desencajar los ganchos de encastre traseros.

El desenganche de los dos ganchos de encastre traseros es sincronizado. Por eso es suficiente con presionar hacia abajo solo uno de los dos elementos de desbloqueo situados en las partes exteriores de los brazos traseros. Sabrá que los dos ganchos de encastre traseros se han desbloqueado cuando vea 2 marcas rojas en las partes superiores de los elementos de desbloqueo (1 marca roja por cada lado).

Si las marcas que se ven en las superficies exteriores de los elementos de desbloqueo son de color verde, es que los dos ganchos de encastre traseros siguen encajados o, en caso de que las marcas verdes solo sean parcialmente visibles, posiblemente solo uno de ellos siga encajado. Por favor, obedezca también las advertencias recogidas en el Capítulo 4 – “Uso dentro del vehículo” (Fijar TAKATA MIDI I-SIZE en el sentido a la marcha o en sentido contrario a la marcha).

4. USO DENTRO DEL VEHÍCULO

¡PRECAUCIÓN!

[MIDI_I-SIZE_009] Asegúrese de no utilizar la BASE TAKATA I-SIZE sin que esté correctamente fijada o sin el asiento TAKATA MIDI I-SIZE. El incumplimiento de esta advertencia pone en peligro la seguridad de su hijo o del resto de pasajeros en caso de accidente.

¡NOTA!

No es posible excluir que, debido al uso continuado de la BASE TAKATA I-SIZE y del TAKATA MIDI I-SIZE, aparezcan marcas de desgaste.

Fijar la BASE TAKATA I-SIZE

Paso 1 – Sacar la pata de apoyo

Saque la pata de apoyo tal y como se describe en el Capítulo 3 - “Manejo básico” (Ajustar la pata de apoyo) y asegúrese de que el ángulo de rotación de la pata está correctamente encajado.

¡NOTA!

Compruebe que el ángulo de rotación de la pata está correctamente encajado moviendo ligeramente con la mano de un lado a otro la pata de apoyo.

Paso 2 – Colocación sobre el asiento del vehículo

[MIDI_I-SIZE_032] A continuación, coloque la BASE TAKATA I-SIZE sobre el asiento del vehículo. Por favor, asegúrese de que

- los conectores ISOFIX están correctamente alineados con el respaldo del asiento
- y que la pata de apoyo extraída mira hacia el suelo del vehículo.

Paso 3 – Sacar los conectores ISOFIX

[MIDI_I-SIZE_028] Presione los botones de ajuste de longitud ISOFIX situados en la parte interior de los brazos de encastre traseros hasta llegar al tope, y al mismo tiempo tire de los conectores ISOFIX hacia fuera hasta el máximo. Para ello, siga lo descrito en el Capítulo 3 – “Manejo básico” (Ajustar los conectores ISOFIX).

¡NOTA!

Sabrán que los conectores ISOFIX están completamente fuera cuando no se vea ningún número en la parte superior de los conectores ISOFIX.

Paso 4 – Fijación del sistema ISOFIX

[MIDI_I-SIZE_033] Deberá alinear los conectores ISOFIX abiertos de la BASE TAKATA I-SIZE delante de los anclajes ISOFIX del vehículo. A continuación, insertar los conectores ISOFIX en los anclajes ISOFIX del vehículo hasta escuchar los 2 clics (1 clic por cada conector ISOFIX) y ver las marcas verdes en las dos correderas de desbloqueo.

¡NOTA!

[MIDI_I-SIZE_034] Si el acceso a los dos anclajes ISOFIX del vehículo es difícil, entonces deslice los dos clips de inserción adjuntos por encima de los anclajes ISOFIX del vehículo. Ello facilita la fijación del sistema ISOFIX y protege la funda de los asientos del vehículo.

¡PRECAUCIÓN!

Compruebe que los dos conectores ISOFIX están correctamente insertados en los anclajes ISOFIX del vehículo. El incumplimiento de esta advertencia pone en peligro la seguridad de su hijo o del resto de pasajeros en caso de accidente. Para comprobar que los conectores ISOFIX están correctamente insertados en los anclajes ISOFIX del vehículo, deberá mover ligeramente con la mano la BASE TAKATA I-SIZE de un lado a otro.

Paso 5 – Ajustar la base al respaldo del asiento

[MIDI_I-SIZE_035] Presione los botones de ajuste de longitud ISOFIX hasta llegar al tope, y al mismo tiempo desplace la BASE TAKATA I-SIZE hasta que haga tope con el respaldo del asiento.

¡PRECAUCIÓN!

[MIDI_I-SIZE_036] Después de fijar adecuadamente la BASE TAKATA I-SIZE al asiento del vehículo, compruebe que los dos conectores ISOFIX están correctamente encajados y en la misma posición de encastre. Para ello, mueva ligeramente con la mano la BASE TAKATA I-SIZE y compruebe que en el lado superior de ambos conectores ISOFIX se ven los mismos números de 1 a 5 o no se ve ningún número. El incumplimiento de esta advertencia pone en peligro la seguridad de su hijo.

Paso 6 – Reajustar la pata de apoyo

[MIDI_I-SIZE_037] Ajuste la altura de la pata de apoyo tal y como se describe en el Capítulo 3 – “Manejo Básico” (Ajustar la pata de apoyo) de manera que la parte inferior de la pata se apoye firme y completamente sobre el suelo del vehículo y el indicador situado en el extremo inferior de la pata de apoyo esté completamente verde.

¡PRECAUCIÓN!

[MIDI_I-SIZE_037] Compruebe que la altura de la pata de apoyo esté correctamente encajada y que la pata de apoyo esté apoyada fija y completamente sobre el suelo del vehículo (indicador verde en el extremo inferior de la pata de apoyo). El incumplimiento de esta advertencia pone en peligro la seguridad de su hijo o del resto de pasajeros en caso de accidente.

¡NOTA!

Compruebe que la altura de la pata está correctamente encajada moviendo la pata de apoyo ligeramente con la mano de un lado a otro.

¡NOTA!

Si nota que la BASE TAKATA I-SIZE se desplaza

sobre el asiento del vehículo, deberá repetir todos los pasos de este capítulo 4 – “Uso dentro del vehículo” (Fijar la BASE TAKATA I-SIZE) hasta que la BASE TAKATA I-SIZE esté correctamente fijada sobre el asiento del vehículo.

Fijación del TAKATA MIDI I-SIZE en sentido contrario a la marcha [MIDI_I-SIZE_039]

Paso 1 – Controlar la BASE TAKATA I-SIZE

¡PRECAUCIÓN!

El TAKATA MIDI I-SIZE se deberá fijar sobre el asiento del vehículo utilizando exclusivamente la BASE TAKATA I-SIZE. Asegúrese de que la BASE TAKATA I-SIZE está correctamente asentada y fijada sobre el asiento del vehículo. Si nota que la BASE TAKATA I-SIZE se desplaza sobre el asiento del vehículo, deberá repetir todos los pasos del Capítulo 4 – “Uso dentro del vehículo” (Fijar la BASE TAKATA I-SIZE).

¡PRECAUCIÓN!

[MIDI_I-SIZE_040] Antes de instalar el TAKATA MIDI I-SIZE sobre la BASE TAKATA I-SIZE asegúrese de que los dos ganchos de encastre traseros estén abiertos en la BASE TAKATA I-SIZE. Lo sabrá cuando vea marcas rojas a ambos lados de la BASE TAKATA I-SIZE en los dos elementos de bloqueo de los ganchos de encastre traseros.

Si el color o luz no está claro, presione uno de los dos elementos de bloqueo sincronizados de los ganchos de encastre traseros para asegurarse de que ambos ganchos de encastre traseros están abiertos.

¡PRECAUCIÓN!

[Airbag Warning] NO INSTALAR NUNCA el TAKATA MIDI I-SIZE en el asiento del copiloto en sentido contrario a la marcha mientras el airbag frontal esté conectado. ¡Hay un ALTO RIESGO DE LESIONES O MUERTE y además está PROHIBIDO LEGALMENTE!

Según el tipo de vehículo, podrá desconectar el airbag usted mismo o deberá acudir a su concesionario o taller habitual.

Paso 2 – Encajar en la BASE TAKATA I-SIZE

[MIDI_I-SIZE_041] Oriente el TAKATA MIDI I-SIZE en sentido contrario a la marcha y posicónelo centrado sobre la BASE TAKATA I-SIZE. A continuación, presione los dos pernos de bloqueo situados en la zona de la base del TAKATA MIDI

I-SIZE dentro de los dos ganchos de encastre traseros de la BASE TAKATA I-SIZE. Para ello le servirán de ayuda las flechas situadas en los lados exteriores del TAKATA MIDI I-SIZE y en los brazos de encastre traseros de la BASE TAKATA I-SIZE. Los pernos de bloqueo estarán correctamente encajados dentro de los dos ganchos de encastre traseros de la BASE TAKATA I-SIZE cuando haya escuchado 2 clics (1 clic por cada lado) y en los dos elementos de desbloqueo de los ganchos de encastre se vean las marcas verdes.

[MIDI_I-SIZE_042] Para encajar la barra de bloqueo de la zona de asiento del TAKATA MIDI I-SIZE en los ganchos de encastre delanteros de la BASE TAKATA I-SIZE, deberá presionar la zona del respaldo del TAKATA MIDI I-SIZE desde arriba hacia la BASE TAKATA I-SIZE hasta escuchar un clic.

¡PRECAUCIÓN!

[MIDI_I-SIZE_040] No utilizar nunca el TAKATA MIDI I-SIZE si no está correctamente encajado en la BASE TAKATA I-SIZE. Sabrá si está correctamente encajado cuando vea 2 marcas verdes a ambos lados de los elementos de desbloqueo de los ganchos de encastre traseros y si antes de instalar el TAKATA MIDI I-SIZE sobre la BASE TAKATA I-SIZE se hubiera asegurado de que los dos ganchos de encastre traseros estaban abiertos.

¡NOTA!

[MIDI_I-SIZE_043] Compruebe que el TAKATA MIDI I-SIZE está correctamente encajado en la BASE TAKATA I-SIZE moviendo ligeramente el TAKATA MIDI I-SIZE con la mano en todas las direcciones. Si el TAKATA MIDI I-SIZE no está correctamente encajado en la BASE TAKATA I-SIZE, repita el Paso 2 – Encajar en la BASE TAKATA I-SIZE hasta que esté correctamente encajado.

Fijación del TAKATA MIDI I-SIZE en sentido a la marcha [MIDI_I-SIZE_044]

Paso 1 – Controlar la BASE TAKATA I-SIZE

¡PRECAUCIÓN!

El TAKATA MIDI I-SIZE se deberá fijar sobre el asiento del vehículo utilizando exclusivamente la BASE TAKATA I-SIZE. Asegúrese de que la BASE TAKATA I-SIZE está correctamente asentada y fijada sobre el asiento del vehículo. Si nota que la BASE TAKATA I-SIZE se desplaza sobre el asiento del vehículo, deberá repetir todos los pasos del Capítulo 4 – “Uso dentro del vehículo” (Fijar la BASE TAKATA I-SIZE).

de

en

fr

it

es

nl

¡PRECAUCIÓN!

[MIDI_I-SIZE_040] Antes de instalar el TAKATA MIDI I-SIZE sobre la BASE TAKATA I-SIZE asegúrese de que los dos ganchos de encastre traseros estén abiertos en la BASE TAKATA I-SIZE. Lo sabrá cuando vea marcas rojas a ambos lados de la BASE TAKATA I-SIZE en los dos elementos de bloqueo de los ganchos de encastre traseros.

Si el color o luz no está claro, presione uno de los dos elementos de bloqueo sincronizados de los ganchos de encastre traseros para asegurarse de que ambos ganchos de encastre traseros están abiertos.

Paso 2 – Encajar en la BASE TAKATA I-SIZE

[MIDI_I-SIZE_045] Oriente el TAKATA MIDI I-SIZE en sentido a la marcha y posicónelo centrado sobre la BASE TAKATA I-SIZE. A continuación, presione los dos pernos de bloqueo situados en la zona de asiento del TAKATA MIDI I-SIZE dentro de los dos ganchos de encastre traseros de la BASE TAKATA I-SIZE. Para ello le servirán de ayuda las flechas situadas en los lados exteriores del TAKATA MIDI I-SIZE y en los brazos de encastre traseros de la BASE TAKATA I-SIZE. Los pernos de bloqueo estarán correctamente encajados dentro de los dos ganchos de encastre traseros de la BASE TAKATA I-SIZE cuando haya escuchado 2 clics (1 clic por cada lado) y en los dos elementos de desbloqueo de los ganchos de encastre se vean las marcas verdes.

[MIDI_I-SIZE_046] Para encajar la barra de bloqueo de la zona de la base del TAKATA MIDI I-SIZE en los ganchos de encastre delanteros de la BASE TAKATA I-SIZE, deberá presionar la zona del asiento del TAKATA MIDI I-SIZE desde arriba hacia la BASE TAKATA I-SIZE hasta escuchar un clic.

¡PRECAUCIÓN!

[MIDI_I-SIZE_040] No utilizar nunca el TAKATA MIDI I-SIZE si no está correctamente encajado en la BASE TAKATA I-SIZE. Sabrá si está correctamente encajado cuando vea 2 marcas verdes a ambos lados de los elementos de desbloqueo de los ganchos de encastre traseros y si antes de instalar el TAKATA MIDI I-SIZE sobre la BASE TAKATA I-SIZE se hubiera asegurado de que los dos ganchos de encastre traseros estaban abiertos.

¡NOTA!

[MIDI_I-SIZE_043] Compruebe que el TAKATA MIDI I-SIZE está correctamente encajado en la BASE TAKATA I-SIZE moviendo ligeramente el TAKATA

MIDI I-SIZE con la mano en todas las direcciones. Si el TAKATA MIDI I-SIZE no está correctamente encajado en la BASE TAKATA I-SIZE, repita el Paso 2 – Encajar en la BASE TAKATA I-SIZE hasta que esté correctamente encajado.

Desmontar el TAKATA MIDI I-SIZE de la BASE TAKATA I-SIZE

Paso 1 – Desbloquear los ganchos de encastre traseros

[MIDI_I-SIZE_031] El desenganche de los dos ganchos de encastre traseros es sincronizado. Por eso es suficiente con presionar hasta el tope solo uno de los dos elementos de desbloqueo situados en los brazos de encastre traseros de la BASE TAKATA I-SIZE. Al mismo tiempo eche el TAKATA MIDI I-SIZE hacia delante (en el sentido de la marcha), de manera que los pernos de bloqueo del TAKATA MIDI I-SIZE salgan de los ganchos de encastre traseros de la BASE TAKATA I-SIZE.

Paso 2 – Desencajar el asiento de los ganchos de encastre delanteros y sacarlo

[MIDI_I-SIZE_047] Desenganche la barra de bloqueo del TAKATA MIDI I-SIZE de los ganchos de encastre delanteros de la BASE TAKATA I-SIZE desplazando hacia atrás el TAKATA MIDI I-SIZE (en el sentido contrario a la marcha). A continuación ya podrá levantar el TAKATA MIDI I-SIZE de la BASE TAKATA I-SIZE y sacarlo del vehículo.

Desmontar la BASE TAKATA I-SIZE

Paso 1 – Desbloquear los conectores ISOFIX

[MIDI_I-SIZE_030] Separe las uniones entre los dos conectores ISOFIX de la BASE TAKATA I-SIZE y los anclajes ISOFIX del vehículo desplazando hacia atrás los botones de seguridad de los conectores ISOFIX, al mismo tiempo que tira hacia arriba las correderas de desbloqueo de los dos conectores ISOFIX (en el sentido de la marcha). Las uniones están separadas cuando en los dos lados superiores de los conectores ISOFIX se vean 2 marcas rojas (1 marca roja por cada conector ISOFIX).

Paso 2 – Insertar los conectores ISOFIX

[MIDI_I-SIZE_028] Presione el botón izquierdo de ajuste de longitud ISOFIX situado en la parte interior de la BASE TAKATA I-SIZE hasta llegar al tope, y al mismo tiempo inserte el conector ISOFIX izquierdo totalmente dentro de la BASE TAKATA I-SIZE. Los dos conectores ISOFIX se deben ajustar por separado. Por lo tanto, deberá repetir el paso 2 para el conector ISOFIX derecho.

¡NOTA!

Sabrás que los conectores ISOFIX se encuentran en su posición de extracción mínima cuando en ambas partes superiores de los conectores ISOFIX se vean todos los números de 1 a 5.

Paso 3 – Doblar y sacar la pata de apoyo

[MIDI_I-SIZE_025 + MIDI_I-SIZE_026] Doble la pata de apoyo tal y como se describe en el Capítulo 3 – “Manejo básico” (Ajustar la pata de apoyo). A continuación, ya podrá sacar la BASE TAKATA I-SIZE del vehículo.

5. LA SEGURIDAD DEL NIÑO

¡NOTA!

Para la seguridad de su hijo, haga que suba y baje siempre que sea posible desde/a la acera o bien desde/ al arcén de la carretera.

Paso 1 – Ajustar y colocar correctamente la almohadilla interior y el arnés

[MIDI_I-SIZE_021 + MIDI_I-SIZE_022] Antes de sentar a su hijo en el asiento TAKATA MIDI I-SIZE, abra y suelte el arnés, tal y como se describe en el Capítulo 3 “Manejo básico” (Soltar el arnés y abrir el cierre) y desplace las tiras hacia los lados.

[MIDI_I-SIZE_006 + MIDI_I-SIZE_007] Tras sentar al niño en el TAKATA MIDI I-SIZE, pase los cinturones de hombro sobre sus hombros y los cinturones de cadera sobre su cadera sin retorcerlos ni confundirse.

¡ATENCIÓN!

[MIDI_I-SIZE_048] Revise que la almohadilla interior y que la unión de los cinturones de hombro están correctamente posicionados. El ajuste es correcto cuando las alas de la almohadilla interior con los protectores antiimpacto que protegen la cabeza están junto a la cabeza y por encima de los hombros del niño. Las uniones de los cinturones de hombro están correctamente posicionadas cuando:

✓ [MIDI_I-SIZE_049] con el TAKATA MIDI I-SIZE colocado en sentido contrario a la marcha, las uniones de los cinturones se encuentran ligeramente por debajo de los hombros del bebé. Si no es así, deberá ajustar la almohadilla regulable desplazándola hacia arriba o hacia abajo.

✓ [MIDI_I-SIZE_050] con el TAKATA MIDI I-SIZE colocado en sentido a la marcha, las uniones de los cinturones se encuentran ligeramente por encima de los hombros del bebé. Si no es así, deberá ajustar la almohadilla regulable desplazándola hacia arriba o hacia abajo.

Paso 2 – Cerrar el cierre

[MIDI_I-SIZE_051 a + b] Para cerrar el arnés del asiento infantil TAKATA MIDI I-SIZE hay que volver a juntar las hebillas magnéticas.

Presione ambas hebillas fuertemente dentro del cierre hasta escuchar un clic.

¡PRECAUCIÓN!

Cada vez que vaya a utilizar el asiento compruebe que las hebillas y el cierre están correctamente cerrados. Para ello, tire de las hebillas del arnés hacia arriba sin presionar el botón rojo de bloqueo.

Paso 3 – Ajustar el cinturón de cadera

¡PRECAUCIÓN!

Coloque el cinturón sobre los muslos de modo que la zona de la cadera de su hijo quede protegida. Si el cinturón de seguridad pasa por encima del abdomen de su hijo, existe el riesgo de que sufra lesiones en caso de accidente.

Asegúrese de que el acolchado de tela de la parte posterior del cierre no se ha desplazado, y de que las partes de plástico del cierre no están en contacto con el cuerpo de su hijo.

Paso 4 – Tensar los cinturones

[MIDI_I-SIZE_052 a + b] Para tensar los cinturones deberá tirar del extremo del cinturón central hacia delante, no hacia arriba, ni hacia abajo ni hacia el lado.

¡ATENCIÓN!

El cinturón estará correctamente tensado cuando entre el hombro de su hijo y el cinturón de hombro solo quede espacio para un dedo.

Paso 5 – Controlar los protectores antiimpacto laterales

¡PRECAUCIÓN!

[MIDI_I-SIZE_048] Cada vez que vaya a utilizar el asiento, asegúrese de que los protectores antiimpacto están correctamente insertados en los bolsillos internos

de la almohadilla interior regulable y que estén colocados en los huecos en los acolchados antiimpacto situados bajo la funda de la base. El incumplimiento de esta advertencia pone en peligro la seguridad de su hijo en caso de accidente.

Paso 6 – Controlar la altura

¡PRECAUCIÓN!

[MIDI_I-SIZE_008] Asegúrese de que la coronilla de su hijo está por debajo del borde superior de la almohadilla interior regulable del TAKATA MIDI I-SIZE. Si la cabeza sobresale del borde superior de la almohadilla interior regulable, pone en peligro la seguridad de su hijo en caso de accidente. En cuanto la coronilla de su hijo alcance o sobresalga del borde superior de la almohadilla interior en su posición más alta, será necesario cambiar al siguiente asiento infantil más grande, p. ej. el TAKATA MAXI.

Lista de comprobaciones – La seguridad del niño:

Por favor, asegúrese de que...

- La posición de la almohadilla interior regulable y la altura de los cinturones de hombro del asiento infantil TAKATA MIDI I-SIZE están correctamente ajustados (tal y como se describe en el presente manual de instrucciones).
- El cinturón de cadera no pasa por encima del abdomen del niño.
- El cierre y las hebillas del arnés están correctamente cerrados.
- El arnés está correctamente tensado y no está retorcido.
- La coronilla de su hijo está por debajo del borde superior de la almohadilla interior regulable del TAKATA MIDI I-SIZE.
- Cada vez que vaya a utilizar el asiento, asegúrese de que los protectores antiimpacto están correctamente insertados en los bolsillos internos de la almohadilla interior regulable.

Sacar al niño

[MIDI_I-SIZE_053 a - d] Antes de poder sacar a su hijo del TAKATA MIDI I-SIZE, abrir el cierre y aflojar el arnés. Para ello, siga las instrucciones del Capítulo 3 - “Manejo básico” (Soltar el arnés y abrir el cierre). Solo después de esto podrá sacar a su hijo del TAKATA MIDI I-SIZE.

6. CONSERVACIÓN Y MANTENIMIENTO

Retirar las fundas

Paso 1 – Retirar la almohadilla interior

Abra los cierres de velcro (o botones de ajuste) del acolchado del hombro y de la almohadilla interior. Saque el acolchado del hombro de los cinturones de hombro. Saque la almohadilla interior de la placa trasera; para ello, en la posición más alta tire del bolsillo inferior del lado trasero de la almohadilla interior hacia abajo hasta sacarla de la placa posterior. A continuación, tirar de la almohadilla interior de la placa posterior hacia arriba.

Paso 2 – Retirar los protectores antiimpacto laterales

¡PRECAUCIÓN!

Dentro de la almohadilla interior regulable se encuentran los protectores antiimpacto que no son lavables y deben sacarse de la almohadilla interior regulable antes de lavarlas.

[MIDI_I-SIZE_054] Para ello, coloque la almohadilla interior con la parte delantera sobre una superficie plana. A continuación, podrá acceder a la apertura posterior de la funda y sacar los protectores antiimpacto que se encuentran en las dos alas laterales de la almohadilla interior, tal y como se muestra en el dibujo.

Paso 3 – Abrir el cierre y retirar el acolchado de la cadera

[MIDI_I-SIZE_022] Abra el cierre y separe las hebillas del arnés. Abra los cierres de velcro (o botones de ajuste) del acolchado para la cadera y retire el acolchado para la cadera de los cinturones de cadera.

Paso 4 – Retirar la funda

Tras retirar la almohadilla interior, volver a posicionar la placa trasera en la última posición. Suelte la cinta elástica giratoria, así como los elementos de plástico de la funda y abra los cierres de velcro (o botones de ajuste) laterales interiores a izquierda y derecha para poder soltar el arnés de la funda. Tire hacia arriba de toda la funda desde la carcasa y retire el arnés de la funda tirando hacia abajo.

Colocar las fundas

Para colocar correctamente las fundas del TAKATA MIDI I-SIZE, siga en orden inverso las instrucciones anteriores del apartado “Retirar las fundas”.

[MIDI_I-SIZE_016] Utilice el TAKATA MIDI I-SIZE con sus fundas originales, protectores antiimpacto y acolchados laterales antiimpacto originales. Tanto estas estructuras como las fundas son una parte esencial del equipamiento de protección y han sido diseñados especialmente para el TAKATA MIDI I-SIZE.

¡PRECAUCIÓN!

Para poder retirar la funda es necesario abrir el arnés. El sistema de cinturones no debe separarse para ello.

[MIDI_I-SIZE_055] Sin embargo, si separa los cinturones por error, al volver a juntarlos asegúrese de que el arnés pasa por encima de los dos pernos metálicos después de introducir los dos cinturones de hombro en la placa posterior. Asegúrese también de que el arnés no está retorcido ni las cintas están introducidas de forma equivocada en el anclaje del cinturón central situado en la base del asiento TAKATA MIDI I-SIZE.

¡PRECAUCIÓN!

[MIDI_I-SIZE_056] Cada vez que vaya a utilizar el asiento, asegúrese de que los protectores antiimpacto están correctamente insertados en los bolsillos internos de la almohadilla interior regulable y de que el sistema de cinturones está adecuadamente fijado y funcione correctamente. Compruebe que el TAKATA MIDI I-SIZE no está dañado. Por favor, en caso de duda diríjase al servicio de atención al cliente de TAKATA. El incumplimiento de esta advertencia pone en peligro la seguridad de su hijo en caso de accidente.

Limpieza y mantenimiento

Las fundas del asiento infantil TAKATA MIDI I-SIZE (la almohadilla interior regulable, la funda de la carcasa y el acolchado para el hombro) son extraíbles y lavables.

¡NOTA!

Siga siempre las instrucciones de lavado de la etiqueta que se encuentra en la funda de la base para saber si el juego de fundas se puede lavar a máquina o si solo es apto para el lavado a mano. Siempre tienen prioridad

las instrucciones de lavado que se encuentran en la etiqueta de la funda.

¡PRECAUCIÓN!

Dentro de la almohadilla interior regulable se encuentran los protectores antiimpacto que no son lavables y deben sacarse de la almohadilla interior regulable antes de lavarlas.

¡PRECAUCIÓN!

[MIDI_I-SIZE_056] Después de cada lavado, asegúrese de que los protectores antiimpacto están correctamente insertados en los bolsillos internos de la almohadilla interior regulable. El incumplimiento de esta advertencia pone en peligro la seguridad de su hijo en caso de accidente.

Las piezas de plástico se pueden limpiar con agua o con una solución jabonosa suave. Para evitar la formación de moho, el TAKATA MIDI I-SIZE debe guardarse en un lugar bien ventilado y seco.

7. INSTRUCCIONES PARA SU ELIMINACIÓN

Para la eliminación correcta de los embalajes o del asiento infantil TAKATA MIDI I-SIZE, cumpla las leyes y la normativa medioambiental de su país, y siga cualquier posible indicación sobre el material incluida en el embalaje o en los componentes del asiento infantil.

8. SERVICIO DE ATENCIÓN AL CLIENTE

Con objeto de seguir mejorando las prestaciones del asiento infantil TAKATA MIDI I-SIZE, nos gustaría saber su opinión. Envíe sus comentarios sobre el diseño, la facilidad de uso, los materiales, el manual de instrucciones, etc., a la dirección del Servicio de Atención al Cliente de TAKATA:

service@takata-childseats.com

*Teléfono: 00800 65432178
(todos los días de 8:00 a 18:00)*

INHOUD

1. OVERZICHT VAN DE AFZONDERLIJKE ONDERDELEN
2. VEILIGHEIDSINSTRUCTIES VOOR HET GEBRUIK VAN DE TAKATA MIDI I-SIZE
3. ALGEMEEN GEBRUIK
4. GEBRUIK IN EEN AUTO
5. BESCHERMEN VAN HET KIND
6. ONDERHOUDEN EN OPBERGEN
7. TIPS VOOR HET AFVOEREN ALS AFVAL
8. SERVICE

Uitleg van de begrippen

In deze gebruiksaanwijzing zijn belangrijke onderwerpen met het volgende symbool gemarkeerd:

WAARSCHUWING!

Foutief gebruik kan dodelijk of ernstig letsel tot gevolg hebben.

LET OP!

Foutief gebruik kan letsel tot gevolg hebben.

OPMERKING!

Praktische tips voor het gebruik van de TAKATA MIDI I-SIZE.

- ✓ Toegestaan gebruik
- ✗ Verboden

LET OP!

Lees deze gebruiksaanwijzing voor gebruik van het autokinderzitje TAKATA MIDI I-SIZE zorgvuldig door en volg de aanwijzingen. Bewaar deze gebruiksaanwijzing zorgvuldig (bijv. in het vak voor de gebruiksaanwijzing aan de achterkant van de TAKATA MIDI I-SIZE), zodat u deze altijd bij de hand hebt, mocht u deze nodig hebben. Houd u verder aan de aanwijzingen van de autofabrikant van de auto waarin der TAKATA MIDI I-SIZE wordt ingebouwd en rij altijd voorzichtig.

OPMERKING!

We wijzen u erop dat de TAKATA MIDI I-SIZE bij een ongeval het kind niet altijd tegen verwondingen kan beschermen.

© Copyright 2015 [309 69 64 _ 08.15] TAKATA AG.
De hier geboden informatie kan zonder voorafgaande

kennisgeving worden gewijzigd. TAKATA AG kan niet aansprakelijk worden gesteld voor technische fouten of omissies in deze informatie. Tekst en afbeeldingen zijn eigendom van TAKATA AG en mogen zonder toestemming van TAKATA AG niet gekopieerd of op andere wijze gebruikt worden.

Het gekochte product kan in bepaalde omstandigheden van de beschrijving in deze gebruiksaanwijzing afwijken. De actuele gebruiksaanwijzing kunt u via onze TAKATA Service (zie hoofdstuk 8 – Service) of via www.takata-childseats.com opvragen.

1. OVERZICHT VAN DE AFZONDERLIJKE ONDERDELEN

[Afbeelding MIDI_I-SIZE_001]

A.I TAKATA MIDI I-SIZE (voor- en achteraanzicht)

- (1) Verstelbaar binnenkussen
- (2) Schoudergordels met schouderkussens
- (3) Gordelgesp met stofpolstering
- (4) Heupgordels met heupolstering
- (5) Ontspanningshendel met centrale gordelspanner
- (6) Bekleding
- (7) Gordelverbindingsstuk
- (8) Stelschuif voor binnenkussen
- (9) Vak voor gebruiksaanwijzing

A.II TAKATA MIDI I-SIZE (onderaanzicht)

- (10) Koppelbout in voetgedeelte
- (11) Koppelstang in voetgedeelte
- (12) Koppelbout in zitgedeelte
- (13) Koppelstang in zitgedeelte
- (14) Stelhendel voor het verstellen van de hellingshoek van de stoel

B. TAKATA I-SIZE BASE (ISO-aanzicht)

- (15) Steunpoot
- (16) Drukknop voor de hoogtevergrendeling van de steunpoot
- (17) ISOFIX-aansluitingen
- (18) Ontgrendelingsschuif voor de ISOFIX-aansluiting
- (19) Beveiligingsknop voor de ontgrendelingsschuif van de ISOFIX-aansluiting
- (20) Drukknop voor de ISOFIX-lengteverstelling
- (21) Achterste koppelarmen met koppelhaken

- (22) Ontgrendelingselement voor de achterste koppelhaken
- (23) Voorste koppelhaken
- (24) Ontgrendelingschuif voor het kantelmechanisme van de steunpoot

Voor de ingebruikname

Controleer voordat u het autokinderzitje TAKATA MIDI I-SIZE voor de eerste keer gebruikt of de onderstaande artikelen beschikbaar zijn.

- A. TAKATA MIDI I-SIZE,
- B. TAKATA I-SIZE BASE,
- C. Gebruiksaanwijzingen voor de TAKATA MIDI I-SIZE en de TAKATA I-SIZE BASE,
- D. Lijst met automerken voor de TAKATA I-SIZE BASE,
- E. Montagegeleiders.

Indien artikelen ontbreken of beschadigd zijn, gebruik de TAKATA MIDI dan niet en neem contact op met uw dealer of onze TAKATA Service (zie hoofdstuk 8 – Service). Om snel antwoord te kunnen geven, vragen wij u vriendelijk om het registratienummer op de registratiesticker (aan de buitenkant) van de TAKATA MIDI te vermelden. Bovendien staat op de achterkant van de TAKATA MIDI I-SIZE (achter het vak voor gebruiksaanwijzing) en op de onderkant van de TAKATA I-SIZE BASE een datumstempel, dat eveneens behulpzaam kan zijn voor het beantwoorden van uw vragen.

In noodgevallen

[MIDI_I-SIZE_002] In noodgevallen zoals bij ongevallen of iets dergelijks, moet u vooral rustig blijven en niet in paniek raken. Red het kind als volgt:

1. Open de gordel door op de ontgrendelingsknop van de gordelgesp te drukken en maak de gordel van het kind los.
2. Neem het kind voorzichtig uit de TAKATA MIDI I-SIZE.

OPMERKING!

Wanneer de gordel niet kan worden geopend door op de ontgrendelingsknop te drukken, snij de gordel dan door en neem het kind uit de TAKATA MIDI I-SIZE.

2. VEILIGHEIDSINSTRUCTIES VOOR HET GEBRUIK VAN DE TAKATA MIDI I-SIZE

LET OP!

De TAKATA MIDI I-SIZE in combinatie met de TAKATA I-SIZE BASE is een beveiligingssysteem voor kinderen in de categorie „i-Size“. Het systeem is overeenkomstig regeling nr. 129 goedgekeurd voor het gebruik op autostoelen, die overeenkomstig de opgaven van de autofabrikant in het instructieboekje, geschikt zijn voor i-Size-kinderbeveiligssystemen.

In geval van twijfel kan informatie worden opgevraagd bij de fabrikant van het kinderbeveiligingssysteem of de dealer.

LET OP!

[FF>15M] In naar voeren gerichte stand pas gebruiken nadat het kind de leeftijd van 15 maanden heeft bereikt (zie de montagehandleiding).

LET OP!

Het autokinderzitje TAKATA MIDI I-SIZE is uitsluitend in combinatie met de TAKATA I-SIZE BASE gekeurd en officieel toegelaten overeenkomstig de Europese richtlijn voor kinderbeveiligingssystemen UNECE-R129.

OPMERKING!

De bevestiging van de TAKATA MIDI I-SIZE met de TAKATA I-SIZE BASE op de ISOFIX-verankeringspunten in de auto voldoet tevens aan de eisen voor bevestiging in ISOFIX-autostoelen.

Een dergelijke bevestiging is alleen geschikt voor bepaalde stoelen van bepaalde voertuigen. In de bijgaande voertuiglijst voor de TAKATA I-SIZE BASE vindt u een overzicht van de voertuigen en voertuigstoelen, die ten tijde van de fabricage geschikt zijn voor deze wijze van bevestigen. Verder kunt u op onze website www.takata-childseats.com de actuele voertuiglijst voor de TAKATA MIDI I-SIZE en de TAKATA I-SIZE BASE opvragen.

LET OP!

Houd wel in de gaten dat de goedkeuring overeenkomstig UNECE-R129 vervalt indien zonder toestemming van TAKATA AG wijzigingen aan de TAKATA MIDI I-SIZE of de TAKATA I-SIZE BASE worden aangebracht.

de

en

fr

it

es

nl

De registratiesticker met het conformiteitsteken (hoofdletter E in een cirkel) en het registratienummer zit aan de onderkant van de TAKATA MIDI I-SIZE en aan de achterkant van de TAKATA I-SIZE BASE [ECE].

De TAKATA MIDI I-SIZE voldoet aan de onderstaande gewichtsklassen en lengtematen:

RICHTING	Achterwaarts gericht
LENGTE	61 – 100 cm
GEWICHT	max. 19 kg
LEEF TIJD	tot ten minste 15 maanden

RICHTING	Voorwaarts gericht
LENGTE	71 – 100 cm
GEWICHT	max. 19 kg
LEEF TIJD	vanaf ten minste 15 maanden

OPMERKING!

Neem te allen tijde de instructies in hoofdstuk 5 – Beschermen van het kind (Stap 1 – Binnenkussen en gordel instellen en omdoen) in acht.

WAARSCHUWING!

De TAKATA MIDI I-SIZE mag uitsluitend in combinatie met de TAKATA I-SIZE BASE aan de ISOFIX-verankeringspunten in de auto worden bevestigd. De TAKATA MIDI I-SIZE of de TAKATA I-SIZE BASE is technisch niet ontworpen voor bevestiging in een auto met een driepuntsgordel en is dus niet toegestaan. Indien deze waarschuwingstips niet worden opgevolgd, komt de veiligheid van het kind en eventuele andere passagiers bij een ongeval in gevaar.

OPMERKING!

De ISOFIX-verankeringspunten in de auto zijn metalen beugels, die tussen de zitting en de rugleuning van de autostoel zitten en door de stoelbekleding of door plastic doppen afgedekt zijn. Raadpleeg het instructieboekje van uw auto om te achterhalen waar en hoe u de ISOFIX-verankeringspunten kunt vinden en vrijmaken.

WAARSCHUWING!

In de TAKATA MIDI I-SIZE moeten kinderen altijd met behulp van het geïntegreerde gordelsysteem worden beveiligd.

LET OP!

[Airbag Warning] De TAKATA MIDI I-SIZE mag niet achterwaarts gericht op een passagiersstoel met geactiveerde passagiersairbag worden gebruikt. Indien

de passagiersairbag is uitgeschakeld en de autofabrikant de passagiersstoel als geschikt heeft aangegeven voor de klasse autokinderzitjes (i-size of ISOFIX), mag u de TAKATA MIDI I-SIZE op de passagiersstoel gebruiken. Houd u bij gebruik van de TAKATA MIDI I-SIZE op de passagiersstoel altijd aan de aanwijzingen van de autofabrikant

- m.b.t. het uitschakelen van de passagiersairbag,
- of de passagiersstoel als geschikt is aangeduid
- en of deze is voorzien van ISOFIX-verankeringspunten.

Het kinderzitje TAKATA MIDI I-SIZE mag in de VS, Canada, en Australië niet bedrijfsmatig verhandeld, verkocht of gebruikt worden.

Checklist – Installatie in de auto [MIDI_I-SIZE_003]

Autostoelen

- ✓ door de autofabrikant als geschikt voor deze klasse autokinderzitjes is aangegeven
- ✗ niet door de autofabrikant als geschikt voor deze klasse autokinderzitjes is aangegeven

Plaatsingsrichting autostoel

- ✓ Voorruit
- ✗ Achterruit
- ✗ Overdwars

Veiligheidssystemen van de autostoel voor bevestiging met behulp van de TAKATA I-SIZE BASE

- ✓ ISOFIX-systeem
- ✗ Driepuntsgordel
- ✗ Tweepuntsgordel

Richting kinderzitje

- ✓ tegen de rijrichting in (zonder dat de hellingshoek van de stoel is versteld)
- ✓ in de rijrichting (de hellingshoek van de stoel is versteld)

WAARSCHUWINGSTIPS:

[MIDI_004] Laat het kind nooit onbeheerd in de auto achter.

[MIDI_I-SIZE_005] Zet het kind altijd voorafgaand en nooit tijdens de rit in het autokinderzitje TAKATA MIDI I-SIZE. Haal het kind tijdens het rijden nooit uit

het zitje.

[MIDI_I-SIZE_006 + MIDI_I-SIZE_007] Let erop dat gordels niet verdraaien en dat deze nauw om schouders en heup aansluiten, wanneer u het kind in de TAKATA MIDI I-SIZE vastgespt.

Breng de heupgordel laag aan, zodat het bekkengedeelte van het kind goed wordt beschermd. Als de heupgordel over de buik van het kind loopt, kan het kind bij een ongeval gewond raken.

[MIDI_I-SIZE_008] Let erop dat de kruin van het kind onder de bovenkant van het verstelbare binnenkussen van de TAKATA MIDI I-SIZE zit. Komt de kruin van het kind boven het verstelbare binnenkussen uit, kan het kind bij een ongeval gewond raken. Zodra de kruin van het kind de bovenkant van het binnenkussen raakt of hierboven uitsteekt terwijl het binnenkussen in de hoogste stand staat, moet u overstappen op het eerstvolgende grotere autokinderzitje, bijv. de TAKATA MAXI.

[MIDI_I-SIZE_048] Controleer telkens voor ieder gebruik van het autokinderzitje of de AIRPADS correct in de daarvoor bedoelde vakken van het verstelbare binnenkussen en in de uitsparingen in de crash-kussens aan de zijkant onder de basisbekleding zijn geplaatst. Indien u deze waarschuwingen negeert, kan het kind bij een ongeval gewond raken.

[MIDI_I-SIZE_009] Zet de TAKATA MIDI I-SIZE altijd goed vast in de auto zodat deze niet naar voren slingert als u plotseling moet remmen, ook als er geen kind in de TAKATA MIDI I-SIZE zit. Hiermee voorkomt u dat de TAKATA MIDI I-SIZE bij een ongeval of plotseling remmen naar voren wordt geslingerd.

[MIDI_I-SIZE_038] Let erop dat de steunpoot van de TAKATA I-SIZE BASE altijd volledig en stevig op de vloer van de auto rust. Neem ten aanzien van eventuele opbergvakken in de vloer van uw auto de aanwijzingen in het instructieboekje van uw auto in acht.

[MIDI_I-SIZE_010] Beschadig de gordels niet met messen of andere scherpe voorwerpen (zowel de autogordels als de gordels van de TAKATA MIDI I-SIZE). Het autokinderzitje TAKATA MIDI I-SIZE functioneert niet meer naar behoren (bijv. het verminderen van het risico op letsel), als de gordels beschadigd of ingesneden zijn.

[MIDI_I-SIZE_011] Om de beveiligingsfunctie van de TAKATA MIDI I-SIZE te behouden, mag u de TAKATA MIDI I-SIZE niet gebruiken of demonteren anders dan in deze gebruiksaanwijzing is beschreven. Verwijder of vervang onderdelen niet door materiaal dat niet door TAKATA AG is goedgekeurd.

[MIDI_I-SIZE_012] Vervang na een ongeval de TAKATA MIDI I-SIZE en de TAKATA I-SIZE BASE door een nieuwe TAKATA MIDI I-SIZE met TAKATA I-SIZE BASE, omdat schade aan TAKATA MIDI I-SIZE en de TAKATA I-SIZE BASE door een ongeval onder bepaalde omstandigheden niet altijd aan de buitenkant zichtbaar is. Indien u deze waarschuwingen negeert, kan het kind bij een ongeval gewond raken.

[MIDI_I-SIZE_013] De TAKATA MIDI I-SIZE kan heet worden bij langdurige blootstelling aan de zon. Om te voorkomen dat het kind zich aan hete onderdelen brandt, moet een volwassene voor gebruik altijd de temperatuur van de kunststof en metalen onderdelen van de TAKATA MIDI controleren.

[MIDI_I-SIZE_014] Installeer het autokinderzitje TAKATA MIDI I-SIZE zodanig dat vaste onderdelen (kunststof onderdelen, enz.) niet tussen het portier bekneld kunnen raken.

[MIDI_I-SIZE_015] Laat geen scherpe, puntige of zware voorwerpen in de auto liggen. Bij een ongeval kunnen deze voorwerpen door de auto geslingerd worden en daardoor ernstig letsel bij kinderen of andere inzittenden aanbrengen. Ook bagage of andere losse voorwerpen die bij een botsing door de auto geslingerd worden, kunnen letsel bij kinderen en andere inzittenden veroorzaken en moeten dus goed vastgezet worden.

Zet het kind altijd goed vast met de gordels van de TAKATA MIDI I-SIZE, ook als u de TAKATA MIDI I-SIZE niet in de auto gebruikt, bijv. wanneer u de TAKATA MIDI I-SIZE met het kind draagt of neerzet.

Plaats de TAKATA MIDI I-SIZE nooit met een kind (met of zonder toezicht) op een verhoogd, schuin of oneffen vlak (bijv. op een tafel, een commode, een trap, een helling, enz.).

[MIDI_I-SIZE_016] Gebruik de TAKATA MIDI I-SIZE met de originele bekleding, de originele AIRPADS en crash-kussens aan de zijkant. Deze structuren evenals de bekleding vormen een essentieel onderdeel van het beschermingssysteem en zijn

de

en

fr

it

es

nl

speciaal voor het gebruik met de TAKATA MIDI I-SIZE ontwikkeld.

OPMERKING!

Laat het kind niet te lang in de TAKATA MIDI I-SIZE zitten. Wij adviseren een periode van telkens maximaal 1 tot 2 uur. Het is voor de spierontwikkeling van een kind heel belangrijk om zijn of haar positie regelmatig te veranderen en het kind bijvoorbeeld bij pauzes uit de TAKATA MIDI I-SIZE te nemen.

OPMERKING!

De TAKATA MIDI I-SIZE is ontworpen voor een gebruiksduur van circa 6 jaar na de datum van aankoop. Kunststof is onderhevig aan een algemeen verouderingsproces (met name bij blootstelling aan direct zonlicht). Door dit verouderingsproces kunnen de eigenschappen van de TAKATA MIDI I-SIZE negatief worden veranderd terwijl dit niet met het blote oog waarneembaar is.

Neem bij verdere vragen over deze instructies contact op met de TAKATA Service (zie hoofdstuk 8 – Service).

3. ALGEMEEN GEBRUIK

LET OP!

Zorg bij gebruik van het autokinderzitje TAKATA MIDI I-SIZE en de TAKATA I-SIZE BASE altijd voor een stabiele ondergrond.

LET OP!

Voorkomt dat uw vingers of andere lichaamsdelen tussen de draaiende en uittrekbare onderdelen van het kinderzitje bekneld raken.

TAKATA MIDI I-SIZE

De positie van het binnenkussen en de schoudergordel verstellen

Afhankelijk van de lichaamslengte van het kind moet de stand van het binnenkussen en de schoudergordel van het autokinderzitje TAKATA MIDI I-SIZE worden afgesteld, om voor het kind optimaal gebruikscomfort en maximale beveiliging bij ongevallen te garanderen. [MIDI_I-SIZE_017 + MIDI_I-SIZE_018] Het binnenkussen en de schoudergordels van de TAKATA MIDI I-SIZE kunnen door middel van een verstelmecanisme in vijf verschillende standen worden ingesteld.

OPMERKING!

Let er bij het verstellen van de stand van het binnenkussen en de schoudergordel op dat de TAKATA MIDI I-SIZE op de juiste plek in de auto is geïnstalleerd.

WAARSCHUWING!

[MIDI_I-SIZE_048] Controleer telkens voor ieder gebruik van het autokinderzitje of de AIRPADS correct in de daarvoor bedoelde vakken van het verstelbare binnenkussen en in de uitsparingen in de crash-kussens aan de zijkant onder de basisbekleding zijn geplaatst. Indien u deze waarschuwingen negeert, kan het kind bij een ongeval gewond raken.

Stap 1 – Verstelbaar binnenkussen ontgrendelen

[MIDI_I-SIZE_019] Open het vak van de gebruiksaanwijzing aan de achterkant van het autokinderzitje TAKATA MIDI I-SIZE.

[MIDI_I-SIZE_020] Druk de stelschuif voor het binnenkussen aan de achterkant van het autokinderzitje TAKATA MIDI I-SIZE tot aan de aanslag samen.

Stap 2 – Binnenkussen verstellen en vergrendelen

Houd de stelschuif ingedrukt terwijl u het binnenkussen omhoog of omlaag schuift, om de stand van het binnenkussen en de schoudergordel aan de lichaamslengte van het kind aan te passen. Laat de stelschuif voor het binnenkussen weer los. De stelschuif is in deze stand vergrendeld als de metalen buizen aan beide kanten in de rasterlijst vallen.

LET OP!

Controleer bij elke verstelling of de stelschuif vergrendeld is. Daartoe kunt u de stelschuif met lichte druk naar boven of onder proberen te verschuiven zonder deze samen te drukken.

Wellicht moet het binnenkussen nog beter op de lichaamslengte van het kind worden afgesteld. Tips voor het instellen van de juiste positie vindt u in hoofdstuk 5 – Beschermen van het kind (Stap 1 – Binnenkussen en gordel instellen en omdoen).

Gordels losmaken en gordelgesp openen

Voordat u het kind in het autokinderzitje TAKATA MIDI zet of uit het zitje pakt, moet de gordelgesp geopend en de gordel losgemaakt worden. De TAKATA MIDI I-SIZE is voorzien van een centrale ontspanningshendel waarmee u de gordels losmaakt.

Stap 1 – Gordels losmaken

[MIDI_I-SIZE_021] Om de gordels te ontspannen, trekt u de ontspanningshendel van de gordels naar boven en houdt hem in deze stand.

Stap 2 – Gordels losser maken

Trek tegelijkertijd de schoudergordels voorzichtig tot aan de aanslag naar voren.

Stap 3 – Gordelgesp openen

[MIDI_I-SIZE_022] Open de gordelgesp door op de rode knop te drukken en de tongen van de gordelgesp uit de gordelgesp te trekken.

De beide gesptongen worden magnetisch bij elkaar gehouden en kunnen eenvoudig losgetrokken en naar de zijkant gelegd worden.

Instellen van de hellingshoek van de stoel

[MIDI_I-SIZE_023 + MIDI_I-SIZE_024] U kunt de hellingshoek van de naar voren gerichte TAKATA MIDI I-SIZE veranderen door de schaal aan de voorkant onder de rand vast te pakken, de stelhendel voor het verstellen van de hellingshoek van de stoel naar boven te drukken en daarbij de schaal aan de voorkant naar boven c.q. naar onderen te kantelen. Door de stelhendel voor het verstellen van de hellingshoek van de stoel in de bovenste of onderste stand los te laten wordt de schaal in de eindstand vergrendeld.

LET OP!

Controleer bij elke verstelling of de schaal van het zitje en de stelhendel vergrendeld zijn. Daarvoor kunt u de schaal van het zitje iets (met weinig krachtsinspanning) naar boven en onderen bewegen zonder de stelhendel voor het verstellen van de hellingshoek van de stoel te gebruiken.

OPMERKING:

Het verstellen van de hellingshoek van de stoel is uitsluitend in een voorwaarts gerichte inbouwstand mogelijk.

Wanneer bij een naar achteren gerichte inbouwstand van de TAKATA MIDI I-SIZE geen vergrendeling op de TAKATA I-SIZE BASE mogelijk is, moet u controleren of de hellingshoek van de stoel eventueel is vermeld. Stel deze dan eventueel anders in en vergrendel de TAKATA MIDI I-SIZE opnieuw op de TAKATA I-SIZE BASE.

TAKATA I-SIZE BASE

Instellen van de steunpoot

Stap 1 – Steunpoot uitklappen

[MIDI_I-SIZE_025 + MIDI_I-SIZE_026] Pak de steunpoot aan de onderkant van de TAKATA I-SIZE BASE vast, ontgrendel het kantelmechanisme van de steunpoot door de vergrendelingsschuif naar de zijkant te schuiven en draai de steunpoot tot de aanslag naar buiten. Zodra de aanslag is bereikt, wordt de steunpoot aan het einde van het draaibereik door middel van een veer in de vergrendelingsschuif vergrendeld.

Stap 2 – Steunpoot ontgrendelen en verstellen

[MIDI_I-SIZE_027] Houd de drukknop voor de hoogtevergrendeling van de steunpoot tot aan de aanslag ingedrukt en schuif de steunpoot dan omhoog of omlaag. Laat de drukknop op de gewenste stand van de steunpoot los en controleer of deze op de juiste hoogte is vergrendeld. Dit wordt aangegeven door een klikgeluid en een groene markering bovenop de drukknop.

WAARSCHUWING!

Als de steunpoot niet op de juiste hoogte wordt vergrendeld, kan dit bij een ongeval tot ernstig letsel bij uw kind of andere voertuiginzittenden leiden.

[MIDI_I-SIZE_037] De correcte lengte van de steunpoot is bereikt, wanneer de onderkant van de steunpoot van de TAKATA I-SIZE BASE volledig op de vloer van de auto rust en de indicator aan de onderkant van de steunpoot helemaal groen is.

Stap 3 – Steunpoot inklappen en vastzetten

[MIDI_I-SIZE_025] Om de steunpoot in te kunnen klappen moet u de steunpoot in de laagste stand zetten. Aansluitend moet u het kantelmechanisme van de steunpoot ontgrendelen door de vergrendelingsschuif naar de zijkant te schuiven en gelijktijdig de steunpoot in de richting van de onderkant van de basis te schuiven. Zodra u de onderkant van de TAKATA I-SIZE BASE hebt bereikt, wordt de steunpoot door middel van de veer in de vergrendelingsschuif in de transportstand vergrendeld.

Instellen van de ISOFIX-aansluitingen

Beide ISOFIX-aansluitingen van de TAKATA I-SIZE BASE moeten overeenkomstig de stand van de ISOFIX-verankeringspunten in de autostoel worden ingesteld. Hiertoe kunnen beide ISOFIX-aansluitingen onafhankelijk van elkaar in zes verschillende standen

de

en

fr

it

es

nl

worden ingesteld. De standen worden door middel van de cijfers 1 t/m 5 bovenop beide ISOFIX-aansluitingen aangegeven. Bij stand 6 zijn de ISOFIX-aansluitingen volledig uitgetrokken. Wanneer de ISOFIX-aansluitingen volledig zijn uitgetrokken ziet u geen cijfer meer aan de bovenkant van de ISOFIX-aansluitingen.

Stap 1 – ISOFIX-lengteverstelling ontgrendelen

[MIDI_I-SIZE_028] Druk de linker drukknop voor de ISOFIX-lengteverstelling aan de binnenkant van de TAKATA I-SIZE BASE helemaal in en houd hem in deze stand.

Stap 2 – ISOFIX-aansluitingen verstellen

Trek gelijktijdig de linker ISOFIX-aansluiting aan de linker buitenkant van de TAKATA I-SIZE BASE in de gewenste stand.

Stap 3 – ISOFIX-lengteverstelling vergrendelen

Vervolgens laat u de drukknop en de ISOFIX-aansluiting los en controleert u of de ISOFIX-aansluiting in zijn stand is gefixeerd. Dit wordt aangegeven door een groene markering op de drukknop en een klikgeluid.

OPMERKING!

De beide ISOFIX-aansluitingen moeten afzonderlijk van elkaar worden ingesteld. Herhaal daarom stap 1 t/m 3 voor de rechter ISOFIX-aansluiting.

WAARSCHUWING!

[MIDI_I-SIZE_029] Zorg er bij het monteren van de TAKATA I-SIZE BASE in de auto voor dat beide ISOFIX-aansluitingen in dezelfde stand staan. Dit controleert u aan de hand van de cijfers 1 t/m 5 op de bovenkant van de ISOFIX-aansluitingen of doordat de ISOFIX-aansluitingen volledig zijn uitgetrokken. Indien deze waarschuwingstips niet worden opgevolgd, komt de veiligheid van het kind en eventuele andere passagiers bij een ongeval in gevaar.

Stap 4 – ISOFIX-aansluitingen ontgrendelen

[MIDI_I-SIZE_030] Ontgrendel de linker en rechter ISOFIX-aansluiting door de beveiligingsknoppen van de ISOFIX-aansluitingen naar onderen te schuiven en gelijktijdig van boven af in de desbetreffende ontgrendelingschuiven van de ISOFIX-aansluitingen te grijpen en de schuiven in de richting van de steunpoot te trekken. De ISOFIX-aansluitingen zijn ontgrendeld wanneer u aan de bovenkant van elke ontgrendelingschuif 2 rode markeringen ziet (1 rode markering per kant). Als u de groene markeringen ziet, zijn de ISOFIX-aansluitingen vergrendeld.

Ontgrendelen van de achterste koppelhaken

[MIDI_I-SIZE_031] De TAKATA MIDI I-SIZE wordt in de voorste en achterste koppelhaken van de TAKATA I-SIZE BASE geklikt. Om de TAKATA MIDI I-SIZE te los te koppelen van de TAKATA I-SIZE BASE, hoeft u alleen de achterste koppelhaken te ontgrendelen.

De beide achterste haken worden tegelijkertijd ontgrendeld. U hoeft dus slechts een van de ontgrendelingselementen aan de buitenkant van de achterste koppelarmen naar onderen te drukken. De twee achterste koppelhaken zijn ontgrendeld wanneer u aan de bovenkant van elk ontgrendelingselement twee rode markeringen (1 rode markering per kant) ziet.

Wanneer aan de buitenkant van de ontgrendelingselementen de groene markeringen zichtbaar zijn, zijn beide, of als de groene markeringen slechts gedeeltelijk zichtbaar zijn, is wellicht maar één van de achterste koppelhaken vergrendeld. Neem daarbij tevens de waarschuwingen in hoofdstuk 4 – Gebruik in de auto (bevestigen van de achterwaarts c.q. voorwaarts gerichte TAKATA MIDI I-SIZE) in acht.

4. GEBRUIK IN EEN AUTO

WAARSCHUWING!

[MIDI_I-SIZE_009] Zorg dat u de TAKATA I-SIZE BASE niet ongemonteerd of zonder de TAKATA MIDI I-SIZE gebruikt. Indien u deze waarschuwingen niet opvolgt, brengt u de veiligheid van het kind en eventuele andere passagiers in gevaar.

OPMERKING!

We kunnen niet uitsluiten dat bij langdurig gebruik van de TAKATA I-SIZE BASE en de TAKATA MIDI I-SIZE de voertuigzitting slijtagesporen gaat vertonen.

Monteren van de TAKATA I-SIZE BASE

Stap 1 – Steunpoot uitklappen

Klap de steunpoot uit zoals beschreven in hoofdstuk 3 – Algemeen gebruik (Steunpoot instellen) en zorg ervoor dat het draaibereik van de steunpoot goed vergrendeld is.

OPMERKING!

Controleer of de steunpoot goed vergrendeld is door deze lichtjes met uw hand heen en weer te schudden.

Stap 2 – Plaatsing op de autostoel

[MIDI_I-SIZE_032] Plaats de TAKATA I-SIZE BASE vervolgens op de autostoel. Zorg er daarbij voor dat

- de ISOFIX-aansluitingen naar de leuning van de autostoel zijn gericht
- en de uitgeklapte steunpoot naar de vloer van de auto wijst.

Stap 3 – ISOFIX-aansluitingen uittrekken

[MIDI_I-SIZE_028] Druk de drukknoppen voor de ISOFIX-lengteverstelling aan de binnenkant van de achterste koppelarmen helemaal in en trek de ISOFIX-aansluitingen tegelijkertijd maximaal uit. Volg daarbij de instructies uit hoofdstuk 3 – Algemeen gebruik (ISOFIX-aansluitingen instellen).

OPMERKING!

De ISOFIX-aansluitingen zijn maximaal uitgetrokken als u geen cijfers meer ziet op de bovenkant van de aansluitingen.

Stap 4 – ISOFIX-systeem vastkoppelen

[MIDI_I-SIZE_033] Richt de geopende ISOFIX-aansluitingen van de TAKATA I-SIZE BASE op de ISOFIX-verankeringspunten in de auto. Schuif de ISOFIX-aansluitingen in de ISOFIX-verankeringspunten van de auto tot u beide aansluitingen vast hoort klikken (1 klikgeluid per ISOFIX-aansluiting) en op beide ontgrendelschuiven een groene markering zichtbaar is.

OPMERKING!

[MIDI_I-SIZE_034] Als beide ISOFIX-verankeringspunten in de auto moeilijk bereikbaar zijn, schuif dan de meegeleverde montagegeleiders over de beide ISOFIX-verankeringspunten van de auto. Daarmee koppelt u het ISOFIX-systeem een stuk gemakkelijker en worden de zittingen van de autostoel ontzien.

WAARSCHUWING!

Controleer of beide ISOFIX-aansluitingen goed op de ISOFIX-verankeringspunten van de auto zijn bevestigd. Indien u deze waarschuwingen niet opvolgt, brengt u de veiligheid van het kind en eventuele andere passagiers in gevaar. Controleer of de ISOFIX-aansluitingen stevig met de ISOFIX-verankeringspunten van de auto verbonden zijn door de TAKATA I-SIZE BASE lichtjes met uw handen heen en weer te schudden.

Stap 5 – Rugleuning van de autostoel aanpassen

[MIDI_I-SIZE_035] Druk beide drukknoppen voor de

ISOFIX-lengteverstelling helemaal in en schuif de TAKATA I-SIZE BASE tegelijkertijd tegen de rugleuning van de autostoel aan.

WAARSCHUWING!

[MIDI_I-SIZE_036] Controleer of de beide ISOFIX-aansluitingen correct en in dezelfde stand zijn vergrendeld nadat u de TAKATA I-SIZE BASE met de autostoel heeft verbonden. Schud voorzichtig met de hand aan de TAKATA I-SIZE BASE en controleer op de bovenkant van beide ISOFIX-aansluitingen of hetzelfde cijfer tussen 1 en 5 of geen cijfer wordt aangegeven. Indien u deze waarschuwingstips niet opvolgt, brengt u de veiligheid van het kind in gevaar.

Stap 6 – Steunpoot aanpassen

[MIDI_I-SIZE_037] Stel de hoogte van de steunpoot aan de hand van de beschrijving in hoofdstuk 3 – Algemeen gebruik (Steunpoot instellen) zodanig in dat de onderkant van de steunpoot op de vloer van de auto rust.

WAARSCHUWING!

[MIDI_I-SIZE_037] Controleer of de hoogte van de steunpoot correct is vergrendeld en de steunpoot volledig en vast op de vloer van de auto staat (groene indicator op het onderste uiteinde van de steunpoot). Indien u deze waarschuwingen niet opvolgt, brengt u de veiligheid van het kind en eventuele andere passagiers in gevaar.

OPMERKING!

Controleer of de steunpoot op de juiste hoogte is ingesteld door de steunpoot lichtjes met uw hand heen en weer te bewegen.

OPMERKING!

Als u merkt dat de TAKATA I-SIZE BASE op de autostoel kan worden verschoven, moet u alle stappen uit hoofdstuk 4 – Gebruik in een voertuig (Monteren van de TAKATA I-SIZE BASE) herhalen tot de TAKATA I-SIZE BASE stevig met de autostoel is verbonden.

Bevestigen van de achterwaarts gerichte TAKATA MIDI I-SIZE [MIDI_I-SIZE_039]

Stap 1 – TAKATA I-SIZE BASE controleren

WAARSCHUWING!

De TAKATA MIDI I-SIZE mag uitsluitend op de TAKATA I-SIZE BASE in de auto worden bevestigd. Controleer of de TAKATA I-SIZE BASE veilig op de autostoel staat en goed bevestigd is. Als u merkt dat de

de

en

fr

it

es

nl

TAKATA I-SIZE BASE op de autostoel verschoven kan worden, herhaal dan alle stappen uit hoofdstuk 4 – Gebruik in een auto (TAKATA I-SIZE BASE bevestigen).

WAARSCHUWING!

[MIDI_I-SIZE_040] Voordat de TAKATA MIDI I-SIZE op de TAKATA I-SIZE BASE kan worden geplaatst moet worden gecontroleerd of beide achterste koppelhaken op de TAKATA I-SIZE BASE geopend zijn. U kunt dit herkennen doordat aan beide kanten van de TAKATA I-SIZE BASE rode markeringen op de ontgrendelingselementen van de achterste koppelhaken zichtbaar zijn.

Wanneer u de kleur niet goed kunt zien of de lichtomstandigheden slecht zijn moet u een van de beide gesynchroniseerde ontgrendelingselementen van de achterste koppelhaken indrukken om zeker te weten dat beide achterste koppelhaken geopend zijn.

WAARSCHUWING!

[Airbag Warning] Installeer de TAKATA MIDI I-SIZE NOOIT in achterwaartse richting op een voorstoel met geactiveerde airbag. Dit kan ERNSTIG OF ZELFS DODELIJK LETSEL tot gevolg hebben en is BIJ WET VERBODEN!

De airbag kan afhankelijk van uw auto door uzelf of door uw dealer of garage worden uitgeschakeld.

Step 2 – TAKATA I-SIZE BASE vergrendelen

[MIDI_I-SIZE_041] Houd de TAKATA MIDI I-SIZE tegen de rijrichting in en plaats hem in het midden boven de TAKATA I-SIZE BASE. Vervolgens drukt u beide koppelbouten in het voetgedeelte van de TAKATA MIDI I-SIZE in de beide achterste koppelhaken van de TAKATA I-SIZE BASE. Richt u daarbij op de pijlen aan de buitenkant van de TAKATA MIDI I-SIZE en de achterste koppelarmen van de TAKATA I-SIZE BASE. De verbinding tussen koppelbouten en achterste koppelhaken is goedver-grendeld indien u bij elk van de beide achterste koppelhaken van de TAKATA I-SIZE BASE 2 klikgeluiden (1 klikgeluid aan elke kant) waarneemt en op beide ontgrendelingselementen van de achterste koppelhaken groene markeringen zichtbaar worden.

[MIDI_I-SIZE_042] Om de koppelstang in het zitgedeelte van de TAKATA MIDI I-SIZE met de voorste koppelhaak van de TAKATA I-SIZE BASE te verbinden, moet u de rugleuning van de TAKATA MIDI I-SIZE van bovenaf op de TAKATA I-SIZE BASE drukken tot u een klikgeluid hoort.

WAARSCHUWING!

[MIDI_I-SIZE_040] Gebruik de TAKATA MIDI I-SIZE in geen geval indien de TAKATA MIDI I-SIZE niet correct met de TAKATA I-SIZE BASE is verbonden. U kunt de correcte vergrendeling herkennen doordat de twee groene markeringen op de beide ontgrendelingselementen van de achterste koppelhaken zichtbaar zijn en u voorafgaand aan de bevestiging van de TAKATA MIDI I-SIZE op de TAKATA I-SIZE BASE hebt gecontroleerd of de beide achterste koppelhaken geopend waren.

OPMERKING!

[MIDI_I-SIZE_043] Controleer de juiste bevestiging van de TAKATA MIDI I-SIZE op de TAKATA I-SIZE BASE door de TAKATA MIDI I-SIZE lichtjes met de hand heen en weer te bewegen. Wanneer de TAKATA MIDI I-SIZE niet goed op de TAKATA I-SIZE BASE is bevestigd, herhaal dan Step 2 – Met de TAKATA I-SIZE BASE vergrendelen, tot de bevestiging in orde is.

Bevestigen van de voorwaarts gerichte TAKATA MIDI I-SIZE [MIDI_I-SIZE_044]

Step 1 – TAKATA I-SIZE BASE controleren

WAARSCHUWING!

De TAKATA MIDI I-SIZE mag uitsluitend op de TAKATA I-SIZE BASE in de auto worden bevestigd. Controleer of de TAKATA I-SIZE BASE veilig op de autostoel staat en goed bevestigd is. Als u merkt dat de TAKATA I-SIZE BASE op de autostoel verschoven kan worden, herhaal dan alle stappen uit hoofdstuk 4 – Gebruik in een auto (TAKATA I-SIZE BASE bevestigen).

WAARSCHUWING!

[MIDI_I-SIZE_040] Voordat de TAKATA MIDI I-SIZE op de TAKATA I-SIZE BASE kan worden geplaatst moet worden gecontroleerd of beide achterste koppelhaken op de TAKATA I-SIZE BASE geopend zijn. U kunt dit herkennen doordat aan beide kanten van de TAKATA I-SIZE BASE rode markeringen op de ontgrendelingselementen van de achterste koppelhaken zichtbaar zijn.

Wanneer u de kleur niet goed kunt zien of de lichtomstandigheden slecht zijn moet u een van de beide gesynchroniseerde ontgrendelingselementen van de achterste koppelhaken indrukken om zeker te weten dat beide achterste koppelhaken geopend zijn.

Stap 2 – TAKATA I-SIZE BASE vergrendelen

[MIDI_I-SIZE_045] Houd de TAKATA MIDI I-SIZE in de rijrichting gericht en plaats hem in het midden boven de TAKATA I-SIZE BASE. Vervolgens drukt u beide koppelbouten in het zitgedeelte van de TAKATA MIDI I-SIZE in de beide achterste koppelhaken van de TAKATA I-SIZE BASE. Richt u daarbij op de pijlen aan de buitenkant van de TAKATA MIDI I-SIZE en de achterste koppelarmen van de TAKATA I-SIZE BASE. De verbinding tussen koppelbouten en achterste koppelhaken is goed vergrendeld indien u bij elk van de beide achterste koppelhaken van de TAKATA I-SIZE BASE 2 klikgeluiden (1 klikgeluid aan elke kant) waarneemt en op beide ontgrendelings-elementen van de achterste koppelhaken groene markeringen zichtbaar worden.

[MIDI_I-SIZE_046] Om de koppelstang in het voetgedeelte van de TAKATA MIDI I-SIZE met de voorste koppelhaak van de TAKATA I-SIZE BASE te verbinden, moet u de rugleuning van de TAKATA MIDI I-SIZE van bovenaf op de TAKATA I-SIZE BASE drukken tot u een klikgeluid hoort.

WAARSCHUWING!

[MIDI_I-SIZE_040] Gebruik de TAKATA MIDI I-SIZE in geen geval indien de TAKATA MIDI I-SIZE niet correct met de TAKATA I-SIZE BASE is verbonden. U kunt de correcte vergrendeling herkennen doordat de twee groene markeringen op de beide ontgrendelings-elementen van de achterste koppelhaken zichtbaar zijn en u voorafgaand aan de bevestiging van de TAKATA MIDI I-SIZE op de TAKATA I-SIZE BASE hebt gecontroleerd of de beide achterste koppelhaken geopend waren.

OPMERKING!

[MIDI_I-SIZE_043] Controleer de juiste bevestiging van de TAKATA MIDI I-SIZE op de TAKATA I-SIZE BASE door de TAKATA MIDI I-SIZE lichtjes met de hand heen en weer te bewegen. Wanneer de TAKATA MIDI I-SIZE niet goed op de TAKATA I-SIZE BASE is bevestigd, herhaal dan Stap 2 – Met de TAKATA I-SIZE BASE vergrendelen, tot de bevestiging in orde is.

Demontage van de TAKATA MIDI I-SIZE van de TAKATA I-SIZE BASE

Stap 1 – Achterste koppelhaken ontgrendelen

[MIDI_I-SIZE_031] De beide achterste koppelhaken worden tegelijkertijd ontgrendeld. U hoeft dus slechts een van de ontgrendelings-elementen aan de achterste

koppelarmen van de TAKATA I-SIZE BASE tot aan de aanslag in te drukken. Kantel de TAKATA MIDI I-SIZE tegelijkertijd naar voren (in de rijrichting), zodat de koppelbouten van de TAKATA MIDI I-SIZE uit de achterste koppelhaken van de TAKATA I-SIZEBASE worden gedraaid.

Stap 2 – Voorste koppelhaken losmaken en verwijderen

[MIDI_I-SIZE_047] Haak de koppelstang van de TAKATA MIDI I-SIZE uit de voorste koppelhaken van de TAKATA ISOFIX BASE terwijl u de TAKATA MIDI I-SIZE naar achteren schuift (tegen de rijrichting in). Vervolgens kunt u de TAKATA MIDI I-SIZE van de TAKATA I-SIZE BASE tillen en uit de auto verwijderen.

Uitnemen van de TAKATA I-SIZE BASE

Stap 1 – ISOFIX-aansluitingen ontgrendelen

[MIDI_I-SIZE_030] Ontgrendel de beide ISOFIX-aansluitingen op de TAKATA I-SIZE BASE van de ISOFIX-verankeringspunten in de auto door de beveiligingsknoppen van de ISOFIX-aansluitingen naar onderen te schuiven en gelijktijdig de ontgrendelingschuif van de beide ISOFIX-aansluitingen naar voren te trekken (in de rijrichting). De koppeling is verbroken wanneer u op de bovenzijde van beide ISOFIX-aansluitingen twee rode markeringen ziet (1 rode markering per ISOFIX-aansluiting).

Stap 2 – ISOFIX-aansluitingen intrekken

[MIDI_I-SIZE_028] Druk de linker drukknop voor de ISOFIX-lengteverstelling aan de binnenkant van de TAKATA I-SIZE BASE helemaal in en schuif tegelijkertijd de linker ISOFIX-aansluiting volledig in de TAKATA I-SIZE BASE. De beide ISOFIX-aansluitingen moeten afzonderlijk van elkaar worden ingesteld. Herhaal daarom stap 2 voor de rechter ISOFIX-aansluiting.

OPMERKING!

De ISOFIX-aansluitingen zijn minimaal uitgetrokken wanneer u alle cijfers van 1 t/m 5 op de bovenkant van de aansluitingen ziet.

Stap 3 – Steunpoot inklappen en uitnemen

[MIDI_I-SIZE_025 + MIDI_I-SIZE_026] Klap de steunpoot in zoals beschreven in hoofdstuk 3 – Algemeen gebruik (Steunpoot instellen). Vervolgens kunt u de TAKATA I-SIZE BASE uit de auto nemen.

de

en

fr

it

es

nl

5. BESCHERMEN VAN HET KIND

OPMERKING!

Voor de veiligheid van uw kind kunt u het kind het beste aan de trottoirkant dan wel aan de zijkant van de weg in- en uit laten stappen.

Stap 1 – Binnenkussen en gordel instellen en omdoen [MIDI_I-SIZE_021 + MIDI_I-SIZE_022] Voordat u het kind in het autokinderzitje TAKATA MIDI I-SIZE zet, moet u de gordels losser maken en openen zoals beschreven in hoofdstuk 3 – Algemeen gebruik (Gordels losmaken en gordelgesp openen) en hang de gordelbanden even over de zijkanten heen.

[MIDI_I-SIZE_006 + MIDI_I-SIZE_007] Als u het kind in de TAKATA MIDI I-SIZE hebt gezet, leidt u de schoudergordels over de schouders en de heupgordel over het bekken van uw kind, zonder daarbij de gordels te verdraaien of verwisselen.

LET OP!

[MIDI_I-SIZE_048] Controleer of het binnenkussen en de schoudergordelaansluiting op de juiste plaats zitten. De vleugels van het binnenkussen met de AIRPADS, die het hoofd beschermen, moeten bij een juiste instelling naast het hoofd en boven de schouders van het kind zitten. De schoudergordelaansluitingen goed wanneer in een:

- ✓ [MIDI_I-SIZE_049] achterwaarts gerichte TAKATA MIDI I-SIZE de schoudergordelaansluitingen iets onder de schouders van het kind zitten. Wanneer dit niet het geval is, moet het verstelbare binnenkussen naar boven of naar beneden worden verplaatst.
- ✓ [MIDI_I-SIZE_050] voorwaarts gerichte TAKATA MIDI I-SIZE de schoudergordelaansluitingen iets boven de schouders van het kind zitten. Wanneer dit niet het geval is, moet het verstelbare binnenkussen naar boven of naar beneden worden verplaatst.

Stap 2 – Gordelgesp sluiten

[MIDI_I-SIZE_051 a + b] Voor het sluiten van de gordels in het autokinderzitje TAKATA MIDI I-SIZE moet u de beide magnetische tongen van de gordelgesp weer samenvoegen.

Druk beide gordeltongen vast in de gordelgesp, tot u een klikgeluid hoort.

WAARSCHUWING!

Controleer voor ieder gebruik of de gordeltongen en de gordelgesp goed gesloten zijn. Dit controleert u door aan de gordeltongen te trekken, zonder op de rode knop op de gordelgesp te drukken.

Stap 3 – Heupgordel instellen

WAARSCHUWING!

Breng de heupgordel laag aan, zodat het bekkendeelte van het kind goed wordt beschermd. Als de heupgordel over de buik van het kind loopt, kan het kind bij een ongeval gewond raken.

Let er ook op of de stofpolstering achter de gordelgesp niet verschoven is en het kind beschermd is tegen de kunststof onderdelen van de gordelgesp.

Stap 4 – Gordels spannen

[MIDI_I-SIZE_052 a + b] Voor het spannen van de gordels moet u het uiteinde van de centrale gordelspanner naar voren trekken – niet naar boven of beneden.

LET OP!

U hebt de juiste gordelspanning bereikt, indien tussen de schouder van het kind en de schoudergordel slechts één vinger past.

Stap 5 – Crash-kussens (AIRPADS) aan de zijkanten controleren

WAARSCHUWING!

[MIDI_I-SIZE_048] Controleer telkens voor ieder gebruik van het autokinderzitje of de AIRPADS correct in de daarvoor bedoelde vakken van het verstelbare binnenkussen en in de uitsparingen in de crash-kussens aan de zijkant onder de basisbekleding zijn geplaatst. Indien u deze waarschuwingen negeert, kan het kind bij een ongeval gewond raken.

Stap 6 – Lichaamslengte controleren

WAARSCHUWING!

[MIDI_I-SIZE_008] Let erop dat de kruin van het kind onder de bovenkant van het verstelbare binnenkussen van de TAKATA MIDI I-SIZE zit. Komt de kruin van het kind boven het verstelbare binnenkussen uit, kan het kind bij een ongeval gewond raken. Zodra de kruin van het kind de bovenkant van het binnenkussen raakt of hierboven uitsteekt terwijl het binnenkussen in de hoogste stand staat, moet u overstappen op het eerstvolgende grotere autokinderzitje, bijv. de TAKATA MAXI.

Checklist – Beschermen van uw kind:

Zorg ervoor dat...

- de positie van het verstelbare binnenkussen en de hoogte van de schoudergordel van het autokinderzitje TAKATA MIDI I-SIZE (zoals in deze gebruiksaanwijzing is beschreven) zijn ingesteld,
- de heupgordel niet over de buik van het kind loopt,
- de gordelgesp en de gordeltongen goed zijn gesloten,
- de gordels goed om het kind aansluiten en niet verdraaid zijn,
- de kruin van het kind onder de bovenkant van het verstelbare binnenkussen van de TAKATA MIDI I-SIZE zit,
- de AIRPADS bij elk gebruik op juiste wijze in de daarvoor bestemde binnenzakken van het verstelbare binnenkussen zijn geplaatst.

Het kind uit het autokinderzitje nemen

[MIDI_I-SIZE_053 a - d] Voordat u het kind uit de TAKATA MIDI I-SIZE kunt tillen, moet u de gordels losmaken en de gordelgesp openen. Volg daarbij de instructies uit hoofdstuk 3 – Algemeen gebruik (Gordels losmaken en gordelgesp openen). Pas daarna kunt u het kind uit de TAKATA MIDI I-SIZE tillen.

6. ONDERHOUDEN EN OPBERGEN

Verwijderen van alle bekleding

Stap 1 – Binnenkussen verwijderen

Open de klittenbandsluitingen (of drukknopen) van de schouderkussens en het binnenkussen. Verwijder de schouderkussens van de schoudergordels. Verwijder het binnenkussen van de rugplaat door in de hoogste stand de onderste zak aan de achterkant van het binnenkussen naar onder toe van de rugplaat te trekken. Vervolgens trekt u het binnenkussen naar boven toe van de rugplaat.

Stap 2 – Crash-kussens (AIRPADS) aan de zijkanten verwijderen

WAARSCHUWING!

De in het verstelbare binnenkussen geplaatste AIRPADS kunnen niet worden uitgewassen en moeten voor het wassen uit het verstelbare binnenkussen worden verwijderd.

[MIDI_I-SIZE_054] Leg het binnenkussen daarvoor met de voorkant op een vlakke ondergrond. Vervolgens kunt u door de opening van de bekleding naar binnen grijpen en de AIRPADS, die in de vleugels aan de zijkanten van het binnenkussen zitten, zoals in de afbeelding wordt getoond, naar beide kanten toe uit de bekleding trekken.

Stap 3 – Gordelgesp openen en de heupolstering verwijderen

[MIDI_I-SIZE_022] Open de gordelgesp en trek de gordeltongen uit elkaar. Open de klittenbandsluiting (of drukknopen) van de heupolstering en verwijder de heupolstering van de heupgordels.

Stap 4 – Bekleding verwijderen

Na het verwijderen van het binnenkussen zet u de rugplaat weer in de onderste stand. Maak het rondom lopende elastiek evenals de kunststof elementen van de bekleding los en open de klittenbandsluiting (of drukknopen) aan de linker en rechter binnenkant, om de gordels uit de bekleding los te kunnen maken. Trek de hele bekleding van boven toe van de schaal en schuif daarbij de gordelgesp naar onderen door de bekleding.

Aanbrengen van de bekleding

Om alle bekleding volledig over de TAKATA MIDI te trekken, moet u de aanwijzingen zoals aangegeven onder “Afhalen van alle bekleding” in omgekeerde volgorde uitvoeren.

[MIDI_I-SIZE_016] Gebruik de TAKATA MIDI I-SIZE met de originele bekleding, de originele AIRPADS en crash-kussens aan de zijkant. Deze structuren evenals de bekleding vormen een essentieel onderdeel van het beschermingssysteem en zijn speciaal voor het gebruik met de TAKATA MIDI I-SIZE ontwikkeld.

WAARSCHUWING!

Voor het verwijderen van de bekleding moet de gordelgesp geopend worden. Het gordelsysteem hoeft daarvoor niet uit elkaar te worden gehaald.

[MIDI_I-SIZE_055] Wanneer u de gordels toch uit elkaar hebt gehaald, moet u er bij het in elkaar zetten op letten dat de gordels, nadat de beide schoudergordels in de rugplaat zijn aangebracht, over de metalen pennen in de rugplaat lopen. Let er bovendien op dat de gordels niet verdraaid of verwisseld in het gordelverbindingstuk van de centrale gordelspanner

de
en
fr
it
es
nl

aan de onderkant van de TAKATA MIDI I-SIZE worden gehangen.

WAARSCHUWING!

[MIDI_I-SIZE_056] Let er bij het gebruik op, dat de AIRPADS op juiste wijze in de daarvoor bestemde binnenzakken van het verstelbare binnenkussen zijn geplaatst en dat het gordelsysteem volgens de voorschriften is bevestigd en correct werkt. Controleer of de TAKATA MIDI I-SIZE onbeschadigd is. Neem voor eventuele vragen contact op met de TAKATA Service. Indien u deze waarschuwingen negeert, kan het kind bij een ongeval gewond raken.

Reiniging en onderhoud

De bekleding van het autokinderzitje TAKATA MIDI I-SIZE (het verstelbare binnenkussen, de bekleding van de schaal en de gordelpolstering) zijn afneembaar en kunnen gewassen worden.

OPMERKING!

Raadpleeg altijd de betreffende wasvoorschriften op de etiketten van de bekleding om te achterhalen of deze in de wasmachine mag worden gewassen of alleen geschikt is voor de handwas. De wasvoorschriften op de etiketten van de bekleding zijn altijd doorslaggevend.

WAARSCHUWING!

De in het verstelbare binnenkussen geplaatste AIRPADS kunnen niet worden uitgewassen en moeten voor het wassen uit het verstelbare binnenkussen worden verwijderd.

WAARSCHUWING!

[MIDI_I-SIZE_056] Let er na elke wasbeurt op dat de AIRPADS op juiste wijze in de daarvoor bestemde binnenzakken van het verstelbare binnenkussen worden geplaatst. Indien u deze waarschuwingen negeert, kan het kind bij een ongeval gewond raken.

De kunststof onderdelen kunnen met gewoon water of een milde zeepoplossing worden gereinigd. Om schimmelvorming te voorkomen, moet de TAKATA MIDI I-SIZE op een goed geventileerde en droge plaats worden bewaard.

7. TIPS VOOR HET AFVOEREN ALS AFVAL

Voor een correcte afvalverwerking van de verpakking of het autokinderzitje TAKATA MIDI I-SIZE moet u de betreffende voorschriften en milieuregels van uw land en eventuele symbolen op de verpakking of op de onderdelen van het kinderzitje in acht nemen.

8. SERVICE

Om het autokinderzitje TAKATA MIDI I-SIZE voortdurend te kunnen verbeteren, zien wij uw opmerkingen graag tegemoet. Stuur al uw opmerkingen en tips, bijv. met betrekking tot de onderwerpen design, gebruiksgemak, materialen, gebruiksaanwijzing enz. naar onze TAKATA Service:

service@takata-childseats.com

*Telefoon: 00800 65432178
(dagelijks van 8.00 – 18.00 uur)*

Child Seat Excellence by



TAKATA AG · Bahnweg 1 · 63743 Aschaffenburg / Germany

www.takata-childseats.com