

Εγχειρίδιο χρήσης

Bruksanvisning

Bruksanvisning

Brugsanvisning

Instrukcja obsługi

Manuál s instrukcemi

Inštruktážna príručka

Инструкция по эксплуатации

40-105 cm

MIDI I-SIZE PLUS

 **TAKATA**

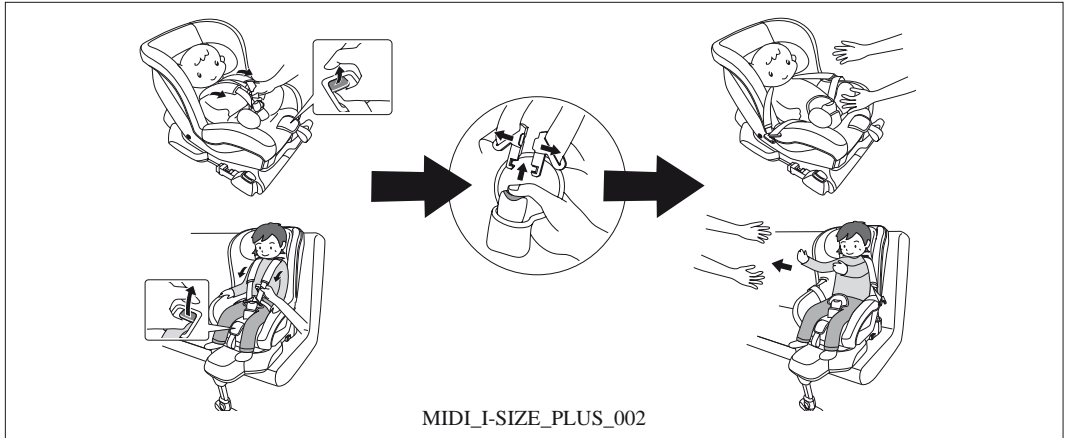
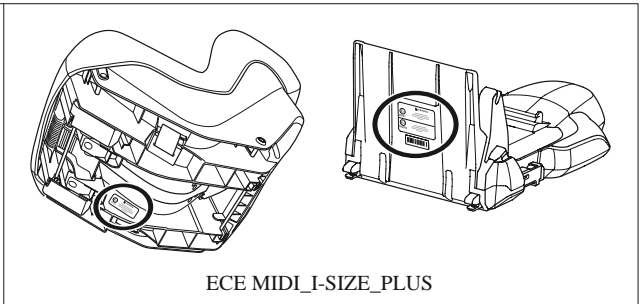
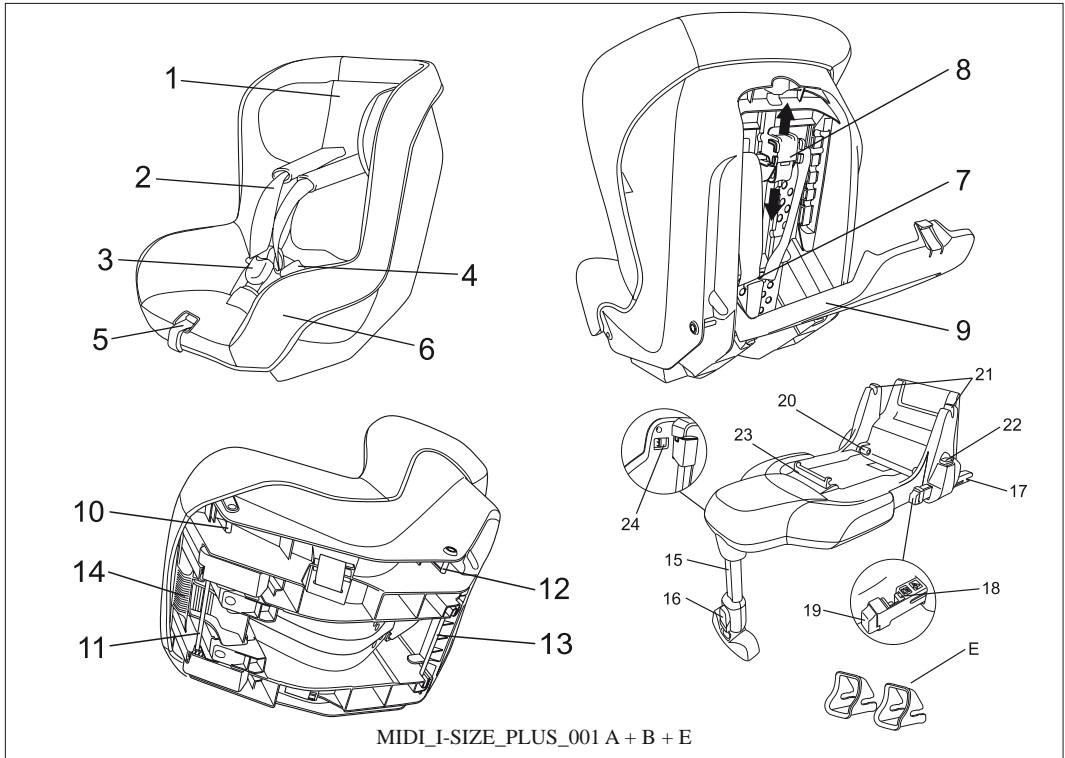

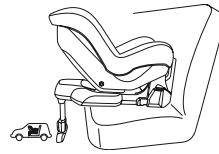
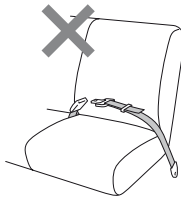
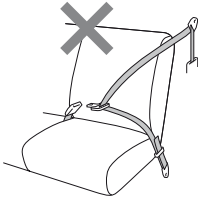
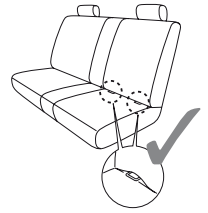
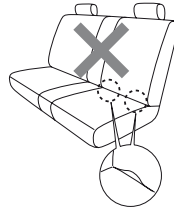
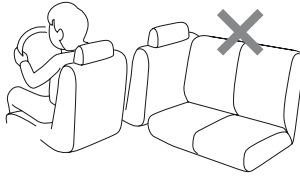
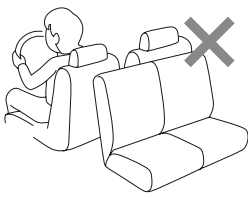

MIDI_I-SIZE_PLUS_003



MIDI_I-SIZE_PLUS_004



MIDI_I-SIZE_PLUS_005



MIDI_I-SIZE_PLUS_006



MIDI_I-SIZE_PLUS_007



MIDI_I-SIZE_PLUS_008

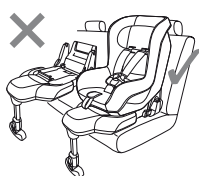

MIDI_I-SIZE_PLUS_009

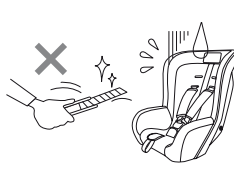

MIDI_I-SIZE_PLUS_010



MIDI_I-SIZE_PLUS_011



MIDI_I-SIZE_PLUS_012



MIDI_I-SIZE_PLUS_013



MIDI_I-SIZE_PLUS_014

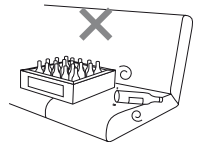

MIDI_I-SIZE_PLUS_015

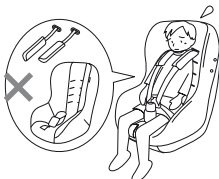

MIDI_I-SIZE_PLUS_016

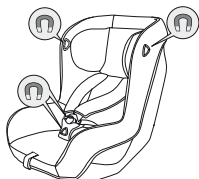

Magnets



Airbag Warning



FF_not_before_15_months

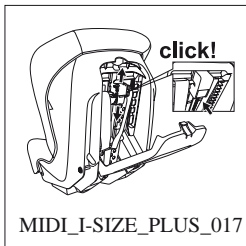

MIDI_I-SIZE_PLUS_017

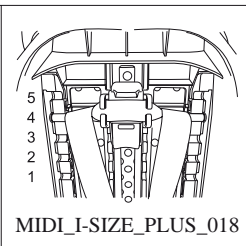

MIDI_I-SIZE_PLUS_018

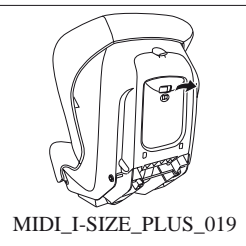

MIDI_I-SIZE_PLUS_019

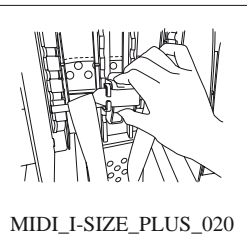

MIDI_I-SIZE_PLUS_020

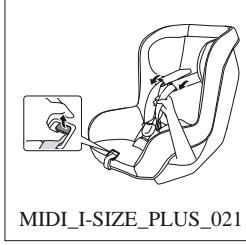

MIDI_I-SIZE_PLUS_021

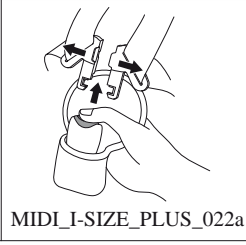

MIDI_I-SIZE_PLUS_022a



MIDI_I-SIZE_PLUS_022b

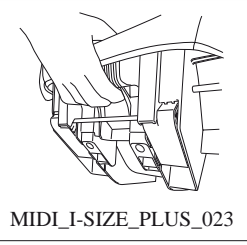

MIDI_I-SIZE_PLUS_023

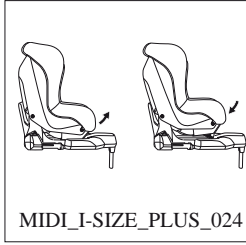

MIDI_I-SIZE_PLUS_024

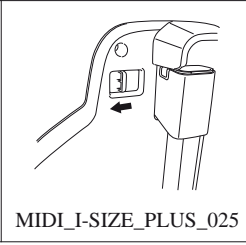

MIDI_I-SIZE_PLUS_025

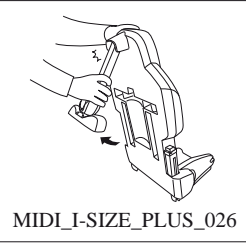

MIDI_I-SIZE_PLUS_026

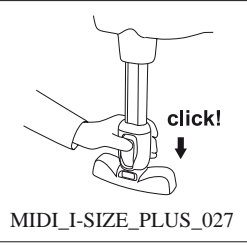

MIDI_I-SIZE_PLUS_027

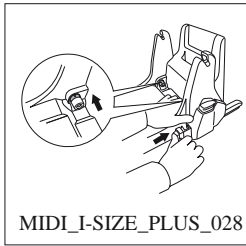

MIDI_I-SIZE_PLUS_028

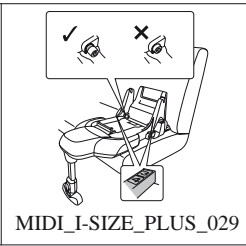

MIDI_I-SIZE_PLUS_029

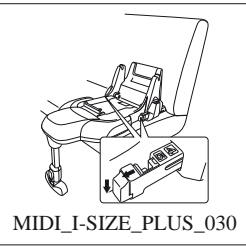

MIDI_I-SIZE_PLUS_030

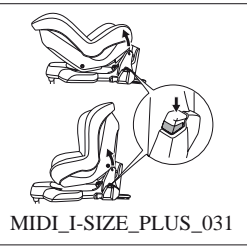

MIDI_I-SIZE_PLUS_031

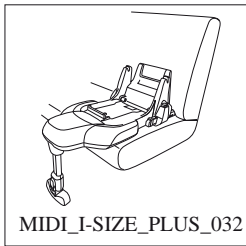

MIDI_I-SIZE_PLUS_032

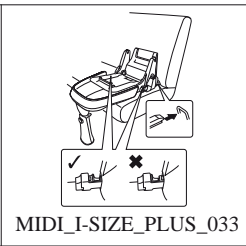

MIDI_I-SIZE_PLUS_033



MIDI_I-SIZE_PLUS_034

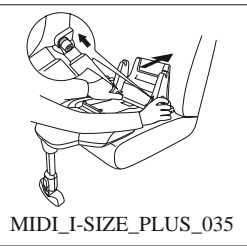

MIDI_I-SIZE_PLUS_035

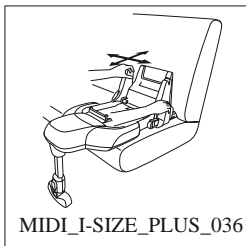

MIDI_I-SIZE_PLUS_036

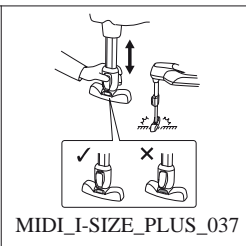

MIDI_I-SIZE_PLUS_037

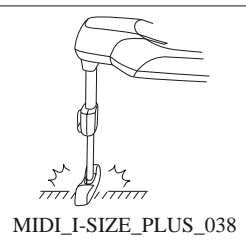

MIDI_I-SIZE_PLUS_038



MIDI_I-SIZE_PLUS_039

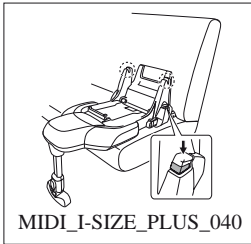

MIDI_I-SIZE_PLUS_040

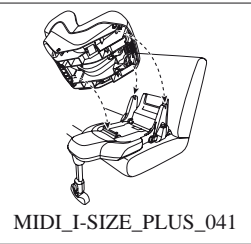

MIDI_I-SIZE_PLUS_041

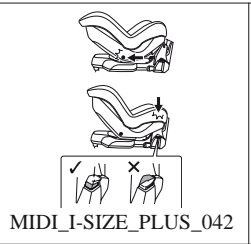

MIDI_I-SIZE_PLUS_042

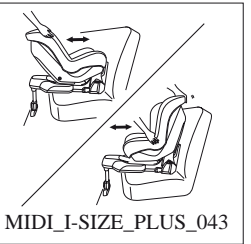

MIDI_I-SIZE_PLUS_043



MIDI_I-SIZE_PLUS_044

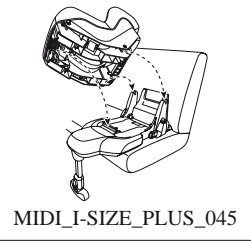

MIDI_I-SIZE_PLUS_045

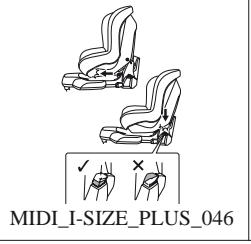

MIDI_I-SIZE_PLUS_046



MIDI_I-SIZE_PLUS_047

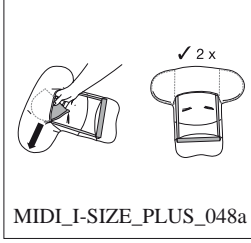

MIDI_I-SIZE_PLUS_048a

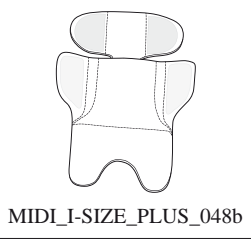

MIDI_I-SIZE_PLUS_048b



MIDI_I-SIZE_PLUS_049

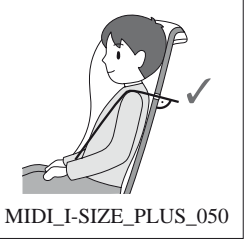

MIDI_I-SIZE_PLUS_050

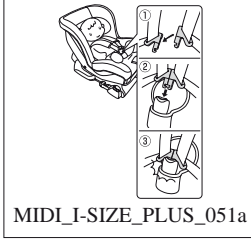

MIDI_I-SIZE_PLUS_051a

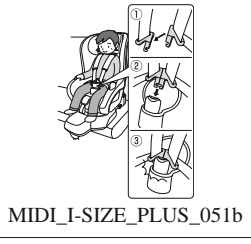

MIDI_I-SIZE_PLUS_051b

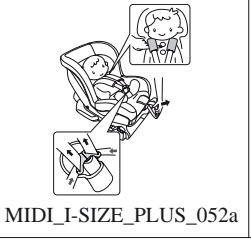

MIDI_I-SIZE_PLUS_052a

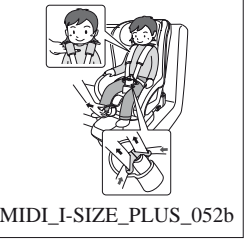

MIDI_I-SIZE_PLUS_052b



MIDI_I-SIZE_PLUS_053a



MIDI_I-SIZE_PLUS_053b



MIDI_I-SIZE_PLUS_053c

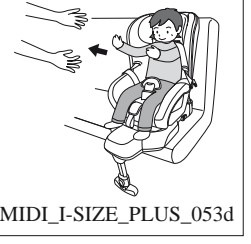

MIDI_I-SIZE_PLUS_053d

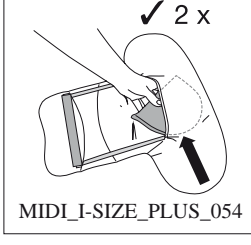

MIDI_I-SIZE_PLUS_054

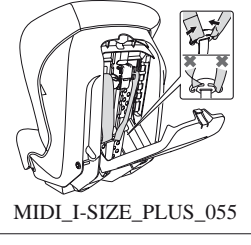

MIDI_I-SIZE_PLUS_055



MIDI_I-SIZE_PLUS_056a

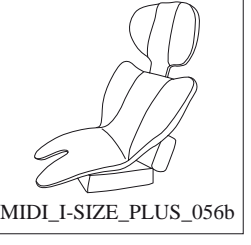

MIDI_I-SIZE_PLUS_056b

ΠΕΡΙΕΧΟΜΕΝΑ

1. ΕΠΙΣΚΟΠΗΣΗ ΤΩΝ ΕΞΑΡΤΗΜΑΤΩΝ
2. ΟΔΗΓΙΕΣ ΑΣΦΑΛΕΙΑΣ ΠΡΙΝ ΤΗ ΧΡΗΣΗ ΤΟΥ ΤΑΚΑΤΑ MIDI I-SIZE (PLUS)
3. ΒΑΣΙΚΕΣ ΟΔΗΓΙΕΣ
4. ΧΡΗΣΗ ΣΤΟ ΟΧΗΜΑ
5. ΠΩΣ ΝΑ ΠΡΟΣΔΕΣΕΤΕ ΑΣΦΑΛΩΣ ΤΟ ΠΑΙΔΙ ΣΑΣ
6. ΦΡΟΝΤΙΔΑ ΚΑΙ ΣΥΝΤΗΡΗΣΗ
7. ΠΛΗΡΟΦΟΡΙΕΣ ΣΧΕΤΙΚΑ ΜΕ ΤΗΝ «ΑΠΟΣΥΡΣΗ»
8. ΣΕΡΒΙΣ

Ορισμοί

Τα βασικά σημεία αυτών των οδηγιών επισημαίνονται ως εξής:

ΠΡΟΕΙΔΟΠΟΙΗΣΗ!

Δείχνει πότε μπορεί η εσφαλμένη χρήση να οδηγήσει σε θάνατο ή σοβαρούς τραυματισμούς.

ΠΡΟΣΟΧΗ!

Δείχνει πότε μπορεί η εσφαλμένη χρήση να οδηγήσει σε τραυματισμούς.

ΣΗΜΕΙΩΣΗ!

Επισημαίνει πρακτικές συμβουλές για τη χρήση του ΤΑΚΑΤΑ MIDI I-SIZE (PLUS).

- ✓ Υποδεικνύει επιτρεπτή χρήση
- ✗ Υποδεικνύει απαγορευμένη χρήση

ΠΡΟΣΟΧΗ!

Παρακαλούμε διαβάστε αυτές τις οδηγίες προσεκτικά πριν χρησιμοποιήσετε το παιδικό κάθισμα αυτοκινήτου ΤΑΚΑΤΑ MIDI I-SIZE (PLUS). Κρατήστε το εγχειρίδιο σε ασφαλές μέρος (π.χ. στην ειδική θήκη στο πίσω μέρος του ΤΑΚΑΤΑ MIDI I-SIZE (PLUS)), έτσι ώστε να το έχετε πάντα εύκαιρο. Επίσης, ακολουθείτε τις οδηγίες που παρέχονται από τον κατασκευαστή του οχήματος στο οποίο τοποθετείται το ΤΑΚΑΤΑ MIDI I-SIZE (PLUS), και οδηγείτε πάντα προσεκτικά.

ΠΡΟΣΟΧΗ!

Να θυμάστε ότι σε περίπτωση ατυχήματος, το ΤΑΚΑΤΑ MIDI I-SIZE (PLUS) δεν μπορεί πάντα να αποτρέψει τον τραυματισμό του παιδιού.

© Copyright 2016 [310 35 81 _ 11.16] TAKATA AG. Οι πληροφορίες υπόκεινται σε αλλαγή, χωρίς προηγούμενη ειδοποίηση. Η εταιρεία TAKATA AG

δεν μπορεί να θεωρηθεί υπεύθυνη για τυχόν τεχνικά σφάλματα ή παραλείψεις. Όλο το κείμενο και οι εικόνες είναι ιδιοκτησία της TAKATA AG και δεν μπορεί να γίνει αντιγραφή τους, ή να χρησιμοποιηθούν με οποιοδήποτε άλλον τρόπο, χωρίς προηγούμενη έγκριση από την TAKATA AG.

Το προϊόν που έχετε αγοράσει μπορεί να διαφέρει, εν μέρει, από την περιγραφή που δίνεται στις οδηγίες. Για πιο πρόσφατη έκδοση του εγχειριδίου, επικοινωνήστε με την εξυπηρέτηση πελατών της TAKATA (Βλ. Ενότητα 8: Σέρβις) ή επισκεφθείτε την ιστοσελίδα μας στη διεύθυνση www.takata-childseats.com.

1. ΕΠΙΣΚΟΠΗΣΗ ΤΩΝ ΕΞΑΡΤΗΜΑΤΩΝ

[Abbildung MIDI_I-SIZE_PLUS_001]

A. ΤΑΚΑΤΑ MIDI I-SIZE (PLUS)

(Μπροστινή και πίσω όψη)

- (1) Ρυθμιζόμενη εσωτερική επένδυση με AIRPADS και εξάρτημα μείωσης μεγέθους θέσης για μωρά με AIRPADS
- (2) Ζώνες ώμου με βάτες
- (3) Κλιπ ζώνης ασφαλείας με μαλακή επένδυση
- (4) Ζώνη ποδιών με επένδυση
- (5) Μοχλός χαλάρωσης της ζώνης με κεντρικό μιάντα
- (6) Κάλυμμα
- (7) Τμήμα ένωσης της ζώνης
- (8) Αγκράφα για ρύθμιση της εσωτερικής επένδυσης
- (9) Ειδική θέση εγχειριδίου χρήσης

B. ΤΑΚΑΤΑ MIDI I-SIZE (PLUS)

(όπως φαίνεται από κάτω)

- (10) Μπουλόνι σύνδεσης στην περιοχή των ποδιών
- (11) Πείρος σύνδεσης στην περιοχή των ποδιών
- (12) Μπουλόνι σύνδεσης στην περιοχή του καθίσματος
- (13) Πείρος σύνδεσης στην περιοχή του καθίσματος
- (14) Μοχλός ρύθμισης κλίσης

C. ΒΑΣΗ ΤΑΚΑΤΑ I-SIZE (PLUS) (Άποψη ISO)

- (15) Πόδι στήριξης
- (16) Κουμπί για ρύθμιση του ποδιού στήριξης
- (17) Σύνδεσμοι ISOFIX
- (18) Ασφάλεια απελευθέρωσης συνδέσμου ISOFIX
- (19) Κουμπί ασφάλειας απελευθέρωσης συνδέσμου ISOFIX
- (20) Κουμπί για ρύθμιση μήκους του ISOFIX
- (21) Βραχιόνες πίσω σύνδεσης με άγκιστρα σύνδεσης
- (22) Στοιχείο που απελευθερώνει τα πίσω άγκιστρα σύνδεσης

- (23) Εμπρός άγκιστρα σύνδεσης
- (24) Ασφάλεια απελευθέρωσης μηχανισμού αναδίπλωσης ποδιού στήριξης

Πριν χρησιμοποιήσετε το κάθισμα για πρώτη φορά

Πριν χρησιμοποιήσετε για πρώτη φορά το παιδικό κάθισμα αυτοκινήτου TAKATA MIDI I-SIZE (PLUS), φροντίστε να έχετε τα παρακάτω είδη:

- A. TAKATA MIDI I-SIZE (PLUS),
- B. ΒΑΣΗ TAKATA I-SIZE (PLUS),
- C. Εγχειρίδια χρήσης του TAKATA MIDI I-SIZE (PLUS) και της ΒΑΣΗΣ TAKATA I-SIZE (PLUS),
- D. Κατάλογο οχημάτων, συμβατών με τη ΒΑΣΗ TAKATA I-SIZE (PLUS),
- E. Στοιχείο τροφοδότησης.

Αν λείπει κάτι ή έχει πάθει ζημιά, μη χρησιμοποιήσετε το TAKATA MIDI I-SIZE (PLUS) και επικοινωνήστε με τον έμπορο ή με την εξυπηρέτηση πελατών της TAKATA (βλ. Ενότητα 8 - Σέρβις). Για να πάρετε γρήγορη απάντηση, δώστε τον αριθμό πιστοποίησης που αναγράφεται στο αυτοκόλλητο πιστοποίησης (στην κάτω πλευρά του TAKATA MIDI I-SIZE (PLUS) και της ΒΑΣΗΣ TAKATA I-SIZE (PLUS)). Θα βρείτε επίσης σφραγίδα ημερομηνίας στο πίσω μέρος του TAKATA MIDI I-SIZE (PLUS) (πίσω από την ειδική θέση του εγχειριδίου χρήσης) και στο κάτω μέρος της ΒΑΣΗΣ TAKATA I-SIZE (PLUS), η οποία μπορεί να είναι επίσης χρήσιμη για την απάντηση σε οποιαδήποτε ερώτηση.

Σε περίπτωση έκτακτης ανάγκης

[MIDI_I-SIZE_PLUS_002] Σε έκτακτη ανάγκη, όπως π.χ. σε ατυχήματα, διατηρήστε την ψυχραιμία σας και προσπαθήστε να μην πανικοβληθείτε. Βγάλτε το παιδί σας από το όχημα, ως εξής:

- 1. Πατήστε το κουμπί που απελευθερώνει την ακράφα της ζώνης ασφαλείας, και αφαιρέστε τον ιμάντα από το παιδί.
- 2. Προσεκτικά βγάλτε το παιδί σας από το TAKATA MIDI I-SIZE (PLUS).

ΣΗΜΕΙΩΣΗ!

Αν δεν απελευθερωθεί ο ιμάντας πιέζοντας το κουμπί, κόψτε τον πριν βγάλετε το παιδί σας από το TAKATA

MIDI I-SIZE (PLUS).

2. ΟΔΗΓΙΕΣ ΑΣΦΑΛΕΙΑΣ ΠΡΙΝ ΤΗ ΧΡΗΣΗ ΤΟΥ ΤΑΚΑΤΑ MIDI I-SIZE (PLUS)

ΠΡΟΣΟΧΗ!

Το TAKATA MIDI I-SIZE (PLUS) και η ΒΑΣΗ TAKATA I-SIZE (PLUS) είναι ένα σύστημα συγκράτησης παιδιών κατηγορίας «i-Size». Έχει εγκριθεί σύμφωνα με τον κανονισμό αριθ. 129 για χρήση σε καθίσματα οχημάτων, τα οποία, σύμφωνα με το εγχειρίδιο του κατασκευαστή του οχήματος, είναι κατάλληλα για συστήματα συγκράτησης μεγέθους i.

Σε περίπτωση αμφιβολίας, μπορείτε να απευθυνθείτε στον κατασκευαστή του συστήματος συγκράτησης παιδιών ή τον λιανοπωλητή.

ΠΡΟΣΟΧΗ!

[FF>15M] Η ΤΟΠΟΘΕΤΗΣΗ ΜΕ ΤΟ ΠΑΙΔΙ ΝΑ ΚΟΙΤΑΖΕΙ ΠΡΟΣ ΤΑ ΜΠΡΟΣΤΑ ΕΝΔΕΙΚΝΥΤΑΙ ΓΙΑ ΗΛΙΚΙΕΣ ΑΝΩ ΤΩΝ 15 ΜΗΝΩΝ (δείτε οδηγίες εγκατάστασης).

ΠΡΟΣΟΧΗ!

Το παιδικό κάθισμα αυτοκινήτου TAKATA MIDI I-SIZE (PLUS) έχει ελεγχθεί και εγκριθεί σύμφωνα με το ευρωπαϊκό πρότυπο ECE-R129 για τα συστήματα συγκράτησης παιδιών, μόνον όταν χρησιμοποιείται σε συνδυασμό με τη ΒΑΣΗ TAKATA I-SIZE (PLUS).

ΣΗΜΕΙΩΣΗ!

Η στερέωση του TAKATA MIDI I-SIZE (PLUS) μέσω της ΒΑΣΗΣ TAKATA I-SIZE (PLUS) μπορεί επίσης να λάβει χώρα σε καθίσματα ISOFIX στα σημεία πρόσδεσης ISOFIX του οχήματος.

Η εν λόγω στερέωση είναι κατάλληλη μόνο για ορισμένες θέσεις σε ορισμένα οχήματα. Ο κατάλογος οχημάτων που σας δίνουμε παρέχει μια επισκόπηση όλων των κατάλληλων οχημάτων και των καθισμάτων κατά τη στιγμή της παρούσας εκτύπωσης. Επιπλέον, στην ιστοσελίδα μας www.takata-childseats.com μπορείτε να βρείτε την πλέον πρόσφατη λίστα οχημάτων για το TAKATA MIDI I-SIZE (PLUS) και τη ΒΑΣΗ TAKATA I-SIZE (PLUS).

ΠΡΟΣΟΧΗ!

Παρακαλούμε σημειώστε ότι η πιστοποίηση ECE-R129 παύει να ισχύει εάν γίνουν αλλαγές στο TAKATA MIDI I-SIZE (PLUS) ή στη ΒΑΣΗ TAKATA I-SIZE (PLUS), χωρίς προηγούμενη έγκριση από την TAKATA AG.

Το αυτοκόλλητο πιστοποίησης που φέρει ένα σύμβολο (το γράμμα E σε κύκλο) και αριθμό πιστοποίησης,

βρίσκεται στην κάτω πλευρά του TAKATA MIDI I-SIZE (PLUS) και της ΒΑΣΗΣ TAKATA I-SIZE (PLUS) [ECE].

Το TAKATA MIDI I-SIZE (PLUS) ταιριάζει στις ακόλουθες κατηγορίες βάρους και μεγέθους:

ΚΑΤΕΥΘΥΝΣΗ	Βλέπει προς τα πίσω
ΥΨΟΣ	40 – 105 cm
ΒΑΡΟΣ	έως 19 κιλά
ΗΛΙΚΙΑ	έως τουλάχιστον 15 μηνών
Κατηγορίες μεγεθών ISOFIX	D

ΚΑΤΕΥΘΥΝΣΗ	Βλέπει μπροστά
ΥΨΟΣ	71 – 105 cm
ΒΑΡΟΣ	έως 19 κιλά
ΗΛΙΚΙΑ	από τουλάχιστον 15 μηνών
Κατηγορίες μεγεθών ISOFIX	B1

ΣΗΜΕΙΩΣΗ!

Παρακαλούμε να ακολουθείτε πάντα τις οδηγίες στην Ενότητα 5 – Ασφάλιση του παιδιού σας (Βήμα 1 – Ρυθμίστε και στερεώστε την εσωτερική επένδυση και τους ιμάντες).

ΠΡΟΕΙΔΟΠΟΙΗΣΗ!

Πρέπει να ασφαλίσετε το TAKATA MIDI I-SIZE (PLUS) μόνο μέσω της ΒΑΣΗΣ TAKATA I-SIZE (PLUS) και τα σημεία πρόσδεσης ISOFIX του οχήματος. Το TAKATA MIDI I-SIZE (PLUS) και η ΒΑΣΗ TAKATA I-SIZE (PLUS) δεν έχουν σχεδιαστεί για να χρησιμοποιούνται με ζώνη ασφαλείας 3 σημείων και δεν πρέπει να τα ασφαλίσετε με αυτόν τον τρόπο. Αν αγνοήσετε αυτή την προειδοποίηση κινδυνεύει σοβαρά η ασφάλεια του παιδιού σας, και η ασφάλεια των άλλων επιβατών, σε περίπτωση ατυχήματος.

ΣΗΜΕΙΩΣΗ!

Τα σημεία πρόσδεσης ISOFIX που είναι εγκατεστημένα στο όχημα είναι μεταλλικά στηρίγματα που έχουν τοποθετηθεί μεταξύ της βάσης και της πλάτης του καθίσματος. Μπορεί να καλύπτονται από το κάλυμμα του καθίσματος ή πλαστικά πόματα. Παρακαλούμε ανατρέξτε στο εγχειρίδιο του οχήματός σας για περισσότερες πληροφορίες σχετικά με την τοποθέτηση των σημείων πρόσδεσης, και πώς μπορείτε να τα ανοίξετε για χρήση.

ΠΡΟΕΙΔΟΠΟΙΗΣΗ!

Τα παιδιά που κάθονται στο TAKATA MIDI I-SIZE (PLUS) πρέπει πάντοτε να προσδένονται μέσω του ολοκληρωμένου συστήματος ιμάντα.

ΠΡΟΣΟΧΗ!

[Airbag Warning] Το TAKATA MIDI I-SIZE (PLUS) δεν πρέπει να χρησιμοποιείται στο κάθισμα του συνοδηγού, βλέποντας προς τα πίσω, όταν είναι ενεργοποιημένος ο αερόσακος. Αν είναι απενεργοποιημένος ο αερόσακος του συνοδηγού και ο κατασκευαστής του οχήματος έχει εγκρίνει το κάθισμα του συνοδηγού ως κατάλληλο για χρήση με παιδικά καθίσματα αυτοκινήτων κατηγορίας i-Size ή ISOFIX, μπορείτε να χρησιμοποιήσετε το TAKATA MIDI I-SIZE (PLUS) σε αυτή τη θέση. Όταν χρησιμοποιείτε το TAKATA MIDI I-SIZE (PLUS) με αυτόν τον τρόπο, να ακολουθείτε πάντα τις οδηγίες του κατασκευαστή του οχήματος όσον αφορά:

- την απενεργοποίηση του αερόσακου της θέσης του συνοδηγού,
- την καταλληλότητα του καθίσματος του συνοδηγού,
- την ύπαρξη σημείων πρόσδεσης ISOFIX στο κάθισμα.

Το παιδικό κάθισμα TAKATA MIDI I-SIZE (PLUS) δεν μπορεί να διανεμηθεί ή να χρησιμοποιηθεί για εμπορικούς σκοπούς στις ΗΠΑ, στον Καναδά ή στην Αυστραλία.

Πίνακας ελέγχου – Εγκατάσταση στο όχημα [MIDI_I-SIZE_PLUS_003]

Κάθισμα οχήματος

- ✓ Έχει σήμανση από τον κατασκευαστή του καθίσματος ως κατάλληλο για αυτή την κατηγορία παιδικού καθίσματος αυτοκινήτου
- ✗ Δεν έχει σήμανση από τον κατασκευαστή του οχήματος ως κατάλληλο για αυτή την κατηγορία παιδικού καθίσματος αυτοκινήτου

Κατεύθυνση του καθίσματος οχήματος

- ✓ Προς τα εμπρός
- ✗ Προς τα πίσω
- ✗ Προς τα πλάγια

Σύστημα ασφαλείας του οχήματος για ασφάλιση της ΒΑΣΗΣ TAKATA I-SIZE (PLUS)

- ✓ Σύστημα ISOFIX
- ✗ Ζώνη ασφαλείας 3 σημείων
- ✗ Ζώνη ασφαλείας 2 σημείων

Κατεύθυνση του παιδικού καθίσματος

- ✓ Αντίθετη με την κατεύθυνση του οχήματος (χωρίς ρύθμιση της κλίσης του καθίσματος)
- ✓ Όμοια με την κατεύθυνση του οχήματος (με ρύθμιση της κλίσης του καθίσματος)

el

sv

no

da

pl

cz

sk

ru

ΠΡΟΕΙΔΟΠΟΙΗΣΕΙΣ:

[MIDI_I-SIZE_PLUS_004] Ποτέ μην αφήνετε το παιδί σας μόνο και αλύλακτο στο όχημα.

[MIDI_I-SIZE_PLUS_005] Να καθίζετε πάντοτε το παιδί σας στο κάθισμα TAKATA MIDI I-SIZE (PLUS) πριν ξεκινήσετε τη διαδρομή σας – ποτέ κατά τη διάρκεια της διαδρομής. Ποτέ μη βγάζετε το παιδί σας από το κάθισμα, όσο το όχημα βρίσκεται σε κίνηση.

[MIDI_I-SIZE_PLUS_006 + MIDI_I-SIZE_PLUS_007] Ελέγξτε πως οι μιάντες ασφαλείας δεν έχουν στρίψει και μπλεχτεί, και πως είναι τοποθετημένοι εφαρμοσμένοι στους ώμους και τα πόδια του παιδιού, όταν προσδένετε το παιδί σας στο TAKATA MIDI I-SIZE (PLUS).

Τραβήξτε τον μιάντα των ποδιών προς τα κάτω όσο πάει, έτσι ώστε η περιοχή γύρω από τα πόδια του παιδιού σας να είναι προστατευμένη. Εάν ο μιάντας των ποδιών περνά από την κοιλιά του παιδιού, υπάρχει κίνδυνος εσωτερικών τραυματισμών σε περίπτωση ατυχήματος.

[MIDI_I-SIZE_PLUS_008] Φροντίστε το πάνω μέρος του κεφαλιού του παιδιού να βρίσκεται χαμηλότερα από το επάνω άκρο της ρυθμιζόμενης εσωτερικής επένδυσης του TAKATA MIDI I-SIZE (PLUS). Εάν το πάνω μέρος του κεφαλιού του παιδιού ξεπερνά το επάνω άκρο της ρυθμιζόμενης εσωτερικής επένδυσης, υπάρχει μεγαλύτερος κίνδυνος τραυματισμού σε περίπτωση ατυχήματος. Όταν το πάνω μέρος του κεφαλιού του παιδιού σας φτάσει ή υπερβεί το άνω άκρο του καθίσματος, με την ρυθμιζόμενη εσωτερική επένδυση στο υψηλότερο σημείο της, θα πρέπει να αλλάξετε το παιδικό κάθισμα αυτοκινήτου με μεγαλύτερο, π.χ. με το TAKATA MAXI.

[MIDI_I-SIZE_PLUS_048 a + b] Πριν από κάθε χρήση να βεβαιώνεστε ότι όλα τα AIRPADS έχουν τοποθετηθεί και σταθεροποιηθεί σωστά. Αν δεν ακολουθήσετε αυτή την ανακοίνωση κινδυνεύει σοβαρά η ασφάλεια του παιδιού σας, σε περίπτωση ατυχήματος.

[MIDI_I-SIZE_PLUS_009] Ασφαλίστε το TAKATA MIDI I-SIZE (PLUS) στη θέση του όποτε βρίσκεται μέσα στο όχημα, ακόμα κι αν δεν το TAKATA MIDI I-SIZE (PLUS) δεν χρησιμοποιείται. Έτσι, σε περίπτωση ατυχήματος ή όταν φρενάρете απότομα, δεν θα πεταχτεί μπροστά το κάθισμα TAKATA MIDI I-SIZE (PLUS).

[MIDI_I-SIZE_PLUS_038] Βεβαιωθείτε ότι το πόδι στήριξης της ΒΑΣΗΣ TAKATA I-SIZE (PLUS) στηρίζεται πάντα πλήρως και σταθερά στο δάπεδο του

οχήματος. Λάβετε υπόψη τυχόν αποθηκευτικούς χώρους στο δάπεδο του οχήματος και τις υποδείξεις στο εγχειρίδιο λειτουργίας του οχήματός σας.

[MIDI_I-SIZE_PLUS_010] Προσέξτε να μην κάνετε ζημιά στις ζώνες ασφαλείας του αυτοκινήτου ή στους μιάντες του TAKATA MIDI I-SIZE (PLUS), με μαχαίρια ή άλλα αιχμηρά αντικείμενα). Το TAKATA MIDI I-SIZE (PLUS) δεν μπορεί να προστατεύσει σωστά τα παιδιά από τραυματισμό αν οι μιάντες έχουν κοπεί ή με κάποιο τρόπο υποστεί ζημιά.

[MIDI_I-SIZE_PLUS_011] Εάν χρησιμοποιείτε το TAKATA MIDI I-SIZE (PLUS) με οποιονδήποτε άλλον τρόπο από αυτόν που περιγράφεται στις παρούσες οδηγίες, αυτό μπορεί να προκαλέσει σοβαρό τραυματισμό. Μην αφαιρείτε εξαρτήματα και μην τα αντικαθιστάτε με εξαρτήματα που δεν είναι εγκεκριμένα από την TAKATA AG.

[MIDI_I-SIZE_PLUS_012] Μετά από ατύχημα, αντικαταστήστε το TAKATA MIDI I-SIZE (PLUS) και την ΒΑΣΗ TAKATA I-SIZE (PLUS) με καινούριο TAKATA MIDI I-SIZE (PLUS) και ΒΑΣΗ TAKATA I-SIZE (PLUS). Τα ατυχήματα μπορούν να προκαλέσουν βλάβη στο TAKATA MIDI I-SIZE (PLUS) και τη ΒΑΣΗ TAKATA I-SIZE (PLUS) που ενδέχεται να μην είναι ορατή με γυμνό μάτι. Αν δεν ακολουθήσετε αυτή την ανακοίνωση κινδυνεύει σοβαρά η ασφάλεια του παιδιού σας, σε περίπτωση ατυχήματος.

[MIDI_I-SIZE_PLUS_013] Το TAKATA MIDI I-SIZE (PLUS) μπορεί να υπερθερμανθεί όταν εκτίθεται άμεσα στην ηλιακή ακτινοβολία. Για να αποφύγετε εγκαύματα, φροντίστε, πριν από τη χρήση, ένας ενήλικας να ελέγξει όλα τα πλαστικά και μεταλλικά μέρη του TAKATA MIDI I-SIZE (PLUS).

[MIDI_I-SIZE_PLUS_014] Τοποθετήστε το TAKATA MIDI I-SIZE (PLUS), έτσι ώστε τα στατικά μέρη (πλαστικά στοιχεία, κ.λπ.) να μην πιάνονται στις πόρτες του οχήματος κατά την κανονική χρήση του οχήματος.

[MIDI_I-SIZE_PLUS_015] Μην αφήνετε αιχμηρά, μυτερά ή βαριά αντικείμενα στο όχημα. Σε περίπτωση ατυχήματος, αυτά τα αντικείμενα μπορεί να πεταχτούν στην καμπίνα, και να τραυματίσουν παιδιά ή άλλους επιβάτες. Αποσκευές και άλλα ενδεχομένως επικίνδυνα αντικείμενα θα πρέπει επίσης να ασφαλιζονται στη θέση τους.

Πάντα να ασφαλιζετε το παιδί σας με τους μιάντες του TAKATA MIDI I-SIZE (PLUS), ακόμα κι αν δεν χρησιμοποιείτε το TAKATA MIDI I-SIZE (PLUS) στο αυτοκίνητο (π.χ. όταν μεταφέρετε το παιδί σας μέσα σ'

αυτό ή όταν τοποθετείτε το TAKATA MIDI I-SIZE (PLUS) κάπου κάτω).

Ποτέ μην αφήνετε το παιδί σας στο TAKATA MIDI I-SIZE (PLUS) (είτε το προσέχετε ο ίδιος, είτε όχι) σε υπερψωμένη, κεκλιμένη ή ανώμαλη επιφάνεια, όπως για παράδειγμα σε τραπέζι, πάγκο για αλλαγή πάνα, σκαλοπάτια ή ράμπα.

[MIDI_I-SIZE_PLUS_016] Να χρησιμοποιείτε το TAKATA MIDI I-SIZE (PLUS) μόνο με τα αρχικά του καλύμματα και AIRPADS και την επένδυση πλευρικής σύγκρουσης. Αυτά είναι βασικά στοιχεία ασφαλείας και έχουν αναπτυχθεί ειδικά για χρήση στο κάθισμα TAKATA MIDI ISIZE (PLUS).

ΣΗΜΕΙΩΣΗ!

Μην αφήνετε το παιδί σας να κάθεται στο TAKATA MIDI I-SIZE (PLUS) για πάρα πολλή ώρα Συνιστούμε ένα όριο μίας έως δύο ωρών. Είναι πολύ σημαντικό για την ανάπτυξη του μυϊκού συστήματος, τα παιδιά να αλλάζουν τακτικά θέση. Ως εκ τούτου, θα πρέπει επίσης να βγάζετε το παιδί σας από το TAKATA MIDI I-SIZE (PLUS) όταν κάνετε στάσεις.

ΣΗΜΕΙΩΣΗ!

Το TAKATA MIDI I-SIZE (PLUS) δεν πρέπει να χρησιμοποιείται περισσότερο από 6 χρόνια μετά την αγορά. Τα πλαστικά φθείρονται γενικά, με την πάροδο του χρόνου, ειδικά όταν εκτίθενται άμεσα στο φως του ήλιου. Αυτή η φθορά δεν είναι πάντα ορατή με γυμνό μάτι, και μπορεί να θέσει σε κίνδυνο την απόδοση του καθίσματος TAKATA MIDI I-SIZE (PLUS).

Εάν έχετε οποιοσδήποτε άλλες απορίες σχετικά με τη χρήση αυτού του προϊόντος, παρακαλούμε επικοινωνήστε με την εξυπηρέτηση πελατών της TAKATA (βλ. Ενότητα 9-Σέρβις).

3. ΒΑΣΙΚΕΣ ΟΔΗΓΙΕΣ

ΠΡΟΣΟΧΗ!

Να τοποθετείτε πάντα το παιδικό κάθισμα αυτοκινήτου TAKATA MIDI I-SIZE (PLUS) και τη ΒΑΣΗ TAKATA I-SIZE (PLUS) πάνω σε επίπεδη, σταθερή επιφάνεια.

ΠΡΟΣΟΧΗ!

Να προσέχετε ώστε τα δάχτυλά σας και άλλα μέρη του σώματος να μην πιαστούν σε κινούμενα τμήματα του καθίσματος.

TAKATA MIDI I-SIZE (PLUS)

Ρύθμιση της θέσης της εσωτερικής επένδυσης και του ιμάντα ώμου

Η εσωτερική επένδυση και οι ιμάντες ώμου του TAKATA MIDI I-SIZE (PLUS) θα πρέπει να προσαρμοστούν στο μέγεθος του παιδιού σας, έτσι ώστε να παρέχουν μέγιστη άνεση και μέγιστη προστασία σε περίπτωση ατυχήματος.

[MIDI_I-SIZE_PLUS_017 + MIDI_I-SIZE_PLUS_018] Αυτά τα στοιχεία του TAKATA MIDI I-SIZE (PLUS) ρυθμίζονται σε 5 διαφορετικές θέσεις, μέσω ενός ειδικού μηχανισμού προσαρμογής.

ΣΗΜΕΙΩΣΗ!

Αν χρειάζεται να ρυθμίσετε την εσωτερική επένδυση ή/και τους ιμάντες ώμου, φροντίστε πρώτα το TAKATA MIDI I-SIZE (PLUS) να έχει εγκατασταθεί σωστά στο όχημα.

Βήμα 1: Ξεκλειδώστε τη ρυθμιζόμενη εσωτερική επένδυση [MIDI_I-SIZE_PLUS_019] Κρατήστε το εγχειρίδιο στην ειδική θήκη στο πίσω μέρος του TAKATA MIDI I-SIZE (PLUS). [MIDI_I-SIZE_PLUS_020] Πιέστε τον ολισθητήρα μέχρι κάτω για να ρυθμίσετε την εσωτερική επένδυση στο πίσω μέρος του TAKATA MIDI ISIZE (PLUS).

Βήμα 2: Ρυθμίστε και στερεώστε την εσωτερική επένδυση Συνεχίστε να πατάτε τον ολισθητήρα, και ταυτόχρονα, μετακινήστε την εσωτερική επένδυση προς τα πάνω ή προς τα κάτω, για να τη ρυθμίσετε και μαζί να ρυθμίσετε και τους ιμάντες ώμου α νόλογα με το μέγεθος του παιδιού σας. Στη συνέχεια, αφήστε και πάλι τον ολισθητήρα. Ο ολισθητήρας είναι κλειδωμένος στη θέση του, όταν οι μεταλλικοί βραχίονες μταιίνουν στις υποδοχές σε κάθε πλευρά και κάνουν κλικ.

ΠΡΟΣΟΧΗ!

Κάθε φορά που ρυθμίζετε το κάθισμα φροντίστε ώστε ο ολισθητήρας να έχει κλειδώσει και πάλι στη θέση του. Για να το κάνετε αυτό, απαλά προσπαθήστε να μετακινήσετε τον ολισθητήρα προς τα πάνω ή προς τα κάτω, χωρίς να τον σπρώξετε προς τα μέσα.

Ρύθμιση εξαρτήματος μείωσης μεγέθους καθίσματος για μωρά

Το εξάρτημα μείωσης μεγέθους καθίσματος για μωρά μπορεί να ρυθμιστεί ξεχωριστά κλιμακωτά για να τοποθετησετε το παιδί σας στο κάθισμα βέλτιστο τρόπο. Αποτελείται από δύο μαξιλάρια (το ένα αναδιπλούμενο), τη βάση για το σώμα και τη βάση για το κεφάλι.

el

sv

no

da

pl

cz

sk

ru

- ✓ [MIDI_I-SIZE_PLUS_056 a] Από τη γέννηση μέχρι περίπου το ύψος των 60 εκατοστών απαιτούνται και τα δύο μαξιλάρια (στην κάτω θέση τοποθέτησης στη βάση για το σώμα).
- ✓ [MIDI_I-SIZE_PLUS_056 b] Από το ύψος των περίπου 61 εκατοστών έως το ύψος περίπου 75 εκατοστά, το κάτω μαξιλάρι μπορεί να αφαιρεθεί και το μαξιλάρι κεφαλιού πρέπει να τοποθετηθεί στην ανώτερη θέση τοποθέτησης στη βάση για το σώμα.

ΠΡΟΕΙΔΟΠΟΙΗΣΗ!

[MIDI_I-SIZE_PLUS_048 a + b] Πριν από κάθε χρήση να βεβαιώνετε ότι όλα τα AIRPADS έχουν τοποθετηθεί και σταθεροποιηθεί σωστά. Αν δεν ακολουθήσετε αυτή την ανακοίνωση κινδυνεύει σοβαρά η ασφάλεια του παιδιού σας, σε περίπτωση ατυχήματος.

Ενδέχεται να χρειαστεί να προσαρμόσετε κι άλλο την εσωτερική επένδυση ή το εξάρτημα μείωσης μεγέθους καθίσματος, σύμφωνα με το μέγεθος του παιδιού σας. Για περισσότερες πληροφορίες σχετικά με αυτό, βλ. Ενότητα 5- Ασφάλιση του παιδιού σας (Βήμα 1- Ρύθμιση και στερέωση της εσωτερικής επένδυσης και μιάνας).

Χαλάρωση των μιάνων και άνοιγμα του κλιπ ζώνης

Πριν τοποθετήσετε το παιδί σας στο TAKATA MIDI I-SIZE (PLUS) ή πριν το βγάλετε από αυτό, χαλαρώστε τους μιάνες και ανοίξτε το κλιπ ζώνης. Το TAKATA MIDI I-SIZE (PLUS) διαθέτει κεντρικό μοχλό που χρησιμοποιείται για να χαλαρώσει τους μιάνες.

ΠΡΟΕΙΔΟΠΟΙΗΣΗ!

[Magnets] Αυτό το προϊόν φέρει μαγνήτες για την αύξηση της ευκολίας χειρισμού κατά το δέσιμο και το λύσιμο του παιδιού. Άτομα με ηλεκτρικές ενεργά εμφυτεύματα (π.χ. βηματοδότες), δεν πρέπει να εκτίθενται στο μαγνητικό πεδίο των μαγνητών, καθώς αυτό θα μπορούσε ενδεχομένως να οδηγήσει σε ηλεκτρομαγνητικές παρεμβολές. Αν δεν είστε βέβαιοι, παρακαλούμε επικοινωνήστε με τον παιδίατρο ή τον ιατρό σας. Περαιτέρω πληροφορίες μπορείτε να βρείτε στο www.takata-childseats.com στην ενότητα Συχνές Ερωτήσεις.

Βήμα 1- Ξεμπλοκάρτε τους μιάνες

[MIDI_I-SIZE_PLUS_021] Για να χαλαρώσετε τους μιάνες, τραβήξτε το μοχλό προς τα πάνω και κρατήστε τον στη θέση αυτή.

Βήμα 2- Χαλαρώστε τους μιάνες

Ταυτόχρονα, τραβήξτε τους μιάνες ώμου απαλά όσο πιο μπροστά γίνεται.

Βήμα 3- Ανοίξτε το κλιπ ζώνης

[MIDI_I-SIZE_PLUS_022 a] Για να ανοίξετε την πόρπη της ζώνης, πατήστε το κόκκινο κουμπί πάνω στη ζώνη και αφαιρέστε τις γλώσσες. Η πόρπη της ζώνης μπορεί να διπλωθεί προς τα εμπρός και να συγκρατηθεί εκεί μαγνητικά στη θέση της για να καταστεί ευκολότερη η τοποθέτηση και η απομάκρυνση του παιδιού από το κάθισμα.

[MIDI_I-SIZE_PLUS_022 b] Οι δύο γλώσσες συγκρατούνται ενωμένες μεταξύ τους με μαγνητισμό και μπορούν εύκολα να διαχωριστούν τραβώντας τις και να στερεωθούν στο πλάι επίσης μέσω των μαγνητών στο εξωτερικό του κελύφους του παιδικού καθίσματος.

Ρύθμιση κλίσης καθίσματος

[MIDI_I-SIZE_PLUS_023 + MIDI_I-SIZE_PLUS_024] Μπορείτε να αλλάξετε την κλίση του TAKATA MIDI I-SIZE (PLUS), πιάνοντας το μπροστινό άκρο κάτω από την άκρη του καθίσματος, πιέζοντας τον μοχλό ρύθμισης κλίσης προς τα πάνω και τραβώντας ταυτόχρονα το κάθισμα από το μπροστινό άκρο προς τα πάνω ή προς τα κάτω. Απελευθερώνοντας τον μοχλό ρύθμισης της κλίσης του καθίσματος στην επάνω ή την κάτω θέση ρύθμισης του καθίσματος, το κάθισμα ασφαλίζει στην τελική θέση.

ΠΡΟΣΟΧΗ!

Κάθε φορά που ρυθμίζετε το κάθισμα φροντίστε ώστε το κάθισμα και ο μοχλός ρύθμισης κλίσης να έχουν κλειδώσει και πάλι στη θέση τους. Για να το κάνετε αυτό, προσπαθήστε να μετακινήσετε το κάθισμα προς τα πάνω ή προς τα κάτω (ασκώντας ελαφριά πίεση) χωρίς να αγγίξετε τον μοχλό ρύθμισης κλίσης.

ΣΗΜΕΙΩΣΗ!

Η ρύθμιση της κλίσης του καθίσματος είναι δυνατή μόνο εφόσον το κάθισμα είναι στραμμένο προς τα εμπρός.

Σε περίπτωση που δεν είναι δυνατή η τοποθέτηση του TAKATA MIDI I-SIZE (PLUS) στη ΒΑΣΗ TAKATA I-SIZE (PLUS) όταν το κάθισμα είναι στραμμένο προς τα πίσω, παρακαλούμε να ελέγξετε αν έχει αλλάξει η ρύθμιση της κλίσης του καθίσματος. Αν είναι απαραίτητο, διορθώστε τη ρύθμιση και τοποθετήστε ξανά το TAKATA MIDI I-SIZE (PLUS) στη ΒΑΣΗ TAKATA I-SIZE (PLUS).

ΒΑΣΗ ΤΑΚΑΤΑ I-SIZE (PLUS)

Ρύθμιση του ποδιού στήριξης

Βήμα 1- Ανοίξτε το πόδι στήριξης

[MIDI_I-SIZE_PLUS_025 + MIDI_I-SIZE_PLUS_026] Πιάστε το πόδι στήριξης στο κάτω μέρος της ΒΑΣΗΣ ΤΑΚΑΤΑ I-SIZE (PLUS), ξεκλειδώστε τον μηχανισμό αναδίπλωσης του ποδιού στήριξης ολισθαίνοντας το σύρτη ασφάλισης στο πλάι και τραβήξτε το προς τα έξω όσο πάει. Όταν φτάσετε στο μέγιστο σημείο αναδίπλωσης, το πόδι στήριξης ασφαλίζει στη θέση κλειδώματος με ένα ελατήριο.

Βήμα 2- Ξεκλειδώστε και ρυθμίστε το πόδι στήριξης

[MIDI_I-SIZE_PLUS_027] Πιέστε το κουμπί πάνω στον μηχανισμό ρύθμισης του ύψους όσο πιο μέσα γίνεται, και σπρώξτε το πόδι στήριξης προς τα πάνω ή προς τα κάτω. Όταν φτάσετε στην επιθυμητή θέση, αφήστε το κουμπί και φροντίστε το πόδι στήριξης να έχει κλειδώσει στη θέση του. Αυτό υποδεικνύεται με ένα κλικ, και μία πράσινη σήμανση στο πάνω μέρος του κουμπιού.

ΠΡΟΕΙΔΟΠΟΙΗΣΗ!

Εάν το πόδι στήριξης δεν βρίσκεται στο σωστό ύψος, υπάρχει κίνδυνος σοβαρού τραυματισμού του παιδιού ή άλλων επιβατών σε περίπτωση ατυχήματος.

[MIDI_I-SIZE_PLUS_037] Το σωστό μήκος του ποδιού στήριξης επιτυγχάνεται όταν το κάτω μέρος του ποδιού στήριξης της ΒΑΣΗΣ ΤΑΚΑΤΑ I-SIZE (PLUS) ακουμπά σταθερά στο δάπεδο του οχήματος και ο δείκτης στο κάτω άκρο του ποδιού στήριξης είναι εντελώς πράσινος.

Βήμα 3- Αναδιπλώστε και κλειδώστε το πόδι στήριξης

[MIDI_I-SIZE_PLUS_025] Για να αναδιπλώσετε το πόδι στήριξης, φέρτε το στη μικρότερη θέση ρύθμισης ύψους. Στη συνέχεια ξεκλειδώστε τον μηχανισμό αναδίπλωσης του ποδιού στήριξης ολισθαίνοντας το σύρτη ασφάλισης στο πλάι και ταυτόχρονα κατεβάζοντας το πόδι στήριξης προς την κατεύθυνση της βάσης στην κάτω πλευρά. Μόλις φτάσει στην κάτω πλευρά της ΒΑΣΗΣ ΤΑΚΑΤΑ I-SIZE (PLUS), το πόδι στήριξης κλειδώνει στη θέση μεταφοράς με ένα ελατήριο.

Ρύθμιση των συνδέσμων ISOFIX

Οι δύο σύνδεσμοι ISOFIX για τη ΒΑΣΗ ΤΑΚΑΤΑ I-SIZE (PLUS) πρέπει να ρυθμίζονται, ανάλογα με τη θέση των σημείων πρόσδεσης ISOFIX στο όχημα. Κάθε ένας από τους συνδέσμους μπορεί να ρυθμιστεί ανεξάρτητα σε ένα από έξι διαφορετικά μήκη, ενώ οι

διαφορετικές ρυθμίσεις σημαίνονται με τους αριθμούς 1 έως 5. Η έκτη ρύθμιση επιτυγχάνεται όταν οι σύνδεσμοι βρίσκονται σε πλήρη έκταση, και σημαίνεται με την απουσία αντίστοιχου αριθμού.

Βήμα 1- Ξεκλειδώστε το ρυθμιστή μήκους του ISOFIX
[MIDI_I-SIZE_PLUS_028] Πιέστε το αριστερό κουμπί στον ρυθμιστή μήκους ISOFIX όσο το δυνατόν πιο μέσα και κρατήστε το στη θέση του. Ο ρυθμιστής βρίσκεται στην εσωτερική πλευρά της ΒΑΣΗΣ ΤΑΚΑΤΑ I-SIZE (PLUS).

Βήμα 2- Ρυθμίστε το σύνδεσμο ISOFIX

Ταυτόχρονα, τραβήξτε τον αριστερό σύνδεσμο ISOFIX που βρίσκεται στο εξωτερικό της ΒΑΣΗΣ ΤΑΚΑΤΑ I-SIZE (PLUS), και βάλτε τον στην επιθυμητή θέση.

Βήμα 3-Κλειδώστε το ρυθμιστή μήκους του ISOFIX

Απελευθερώστε το κουμπί και το σύνδεσμο και ελέγξτε αν ο σύνδεσμος είναι κλειδωμένος στη θέση του. Αυτό σημαίνεται με κλικ και πράσινη ένδειξη πάνω στο κουμπί.

ΣΗΜΕΙΩΣΗ!

Οι δύο σύνδεσμοι ISOFIX πρέπει να ρυθμίζονται ανεξάρτητα. Επαναλάβετε τα βήματα 1 έως 3 για το δεξιό σύνδεσμο.

ΠΡΟΕΙΔΟΠΟΙΗΣΗ!

[MIDI_I-SIZE_PLUS_029] Κατά τη στερέωση της ΒΑΣΗΣ ΤΑΚΑΤΑ I-SIZE (PLUS) στο όχημα, φροντίστε και οι δύο σύνδεσμοι ISOFIX να έχουν ρυθμιστεί στην ίδια θέση. Για να γίνει αυτό, ελέγξτε ότι σχήματα στο πάνω μέρος των συνδέσμων να είναι τα ίδια (ή ότι και τα δύο είναι κενά). Αν αγνοήσετε αυτήν την προειδοποίηση κινδυνεύει σοβαρά η ασφάλεια του παιδιού σας, και η ασφάλεια των άλλων επιβατών, σε περίπτωση ατυχήματος.

Βήμα 4- Ξεκλειδώστε τους συνδέσμους ISOFIX

[MIDI_I-SIZE_PLUS_030] Ξεκλειδώστε τον αριστερό και τον δεξιό σύνδεσμο ISOFIX, πιάνοντας ταυτόχρονα τα κουμπιά ασφάλισης των συνδέσμων ISOFIX και τους ολισθητήρες ρύθμισης των συνδέσμων ISOFIX και τραβώντας τους προς τα κάτω, προς το πόδι στήριξης. Οι σύνδεσμοι έχουν ξεκλειδωθεί σωστά εάν βλέπετε ένα κόκκινο σημάδι στο πάνω μέρος κάθε ολισθητήρα. Εάν εμφανίζονται πράσινα σημάδια, οι σύνδεσμοι είναι ακόμα κλειδωμένοι στη θέση τους.

el

sv

no

da

pl

cz

sk

ru

Απελευθέρωση των πίσω γάντζων σύνδεσης

[MIDI_I-SIZE_PLUS_031] Το TAKATA MIDI I-SIZE (PLUS) συνδέεται με τη ΒΑΣΗ TAKATA I-SIZE (PLUS) μέσω αγκίστρων σύνδεσης εμπρός και πίσω. Για να ελευθερώσετε το TAKATA MIDI I-SIZE (PLUS) από τη ΒΑΣΗ TAKATA I-SIZE (PLUS), το μόνο που χρειάζεται να κάνετε είναι να απελευθερώσετε τα πίσω άγκιστρα.

Τα πίσω άγκιστρα ξεκλειδώνουν μαζί. Ο πότε το μόνο που χρειάζεται να κάνετε είναι να στρώξετε προς τα κ ή να α πό τα στοιχεία απελευθέρωσης στο εξωτερικό των βραχιόνων σύνδεσης. Οι γάντζοι των συνδέσμων έχουν ξεκλειδωθεί σωστά εάν βλέπετε ένα κόκκινο σημάδι στο πάνω μέρος κάθε στοιχείου απελευθέρωσης.

Εάν εμφανίζονται πράσινα σημάδια στην εξωτερική επιφάνεια των στοιχείων απελευθέρωσης, τότε το ένα ή και τα δύο άγκιστρα είναι ακόμα πλήρως ή μερικώς κλειδωμένα στη θέση τους. Παρακαλούμε να ακολουθείτε πάντα τις προειδοποιήσεις στην Ενότητα 4 – Χρήση στο όχημα (Ασφάλιση του TAKATA MIDI I-SIZE (PLUS) σε θέση που να βλέπει προς τα πίσω ή προς τα μπροστά).

4. ΧΡΗΣΗ ΣΤΟ ΟΧΗΜΑ

ΠΡΟΕΙΔΟΠΟΙΗΣΗ!

[MIDI_I-SIZE_PLUS_009] Ποτέ μην χρησιμοποιείτε μόνη της τη ΒΑΣΗ TAKATA I-SIZE (PLUS) χωρίς να ασφαλιστεί σωστά στη θέση του το TAKATA MIDI I-SIZE (PLUS). Αν αγνοήσετε αυτήν την προειδοποίηση κινδυνεύει σοβαρά η ασφάλεια του παιδιού σας, και η ασφάλεια των άλλων επιβατών.

ΣΗΜΕΙΩΣΗ!

Η μακροχρόνια χρήση της ΒΑΣΗΣ TAKATA I-SIZE (PLUS) και του TAKATA MIDI I-SIZE (PLUS) μπορεί να οδηγήσει σε φθορά του καθίσματος του οχήματος.

Ασφάλιση της ΒΑΣΗΣ TAKATA I-SIZE (PLUS)

Βήμα 1- Ανοίξτε το πόδι στήριξης

Ξεδιπλώστε το πόδι στήριξης, όπως εξηγείται στην Ενότητα 3- Βασικές οδηγίες (Ρύθμιση του ποδιού στήριξης) και φροντίστε να έχει ασφαλίσει σωστά στη θέση του.

ΣΗΜΕΙΩΣΗ!

Ελέγξτε πως το πόδι στήριξης είναι κλειδωμένο στη θέση του κουνώντας το ελαφριά με το χέρι σας.

Βήμα 2- Τοποθετήστε το στο κάθισμα του οχήματος
[MIDI_I-SIZE_PLUS_032] Τοποθετήστε τη ΒΑΣΗ TAKATA I-SIZE (PLUS) στο κάθισμα του οχήματος. Φροντίστε:

- οι σύνδεσμοι ISOFIX να δείχνουν προς το πίσω μέρος του καθίσματος του αυτοκινήτου
- και το πόδι στήριξης να είναι στραμμένο προς το δάπεδο του οχήματος.

Βήμα 3- Τραβήξτε προς τα έξω τους συνδέσμους ISOFIX

[MIDI_I-SIZE_PLUS_028] Πιέστε το κουμπί στην εσωτερική πλευρά του κάθε οπίσθιου βραχίονα σύνδεσης όσο το δυνατόν πιο μέσα, και εκτείνετε πλήρως τους συνδέσμους. Ακολουθήστε τις οδηγίες στην Ενότητα 3: Βασικές οδηγίες (Ρύθμιση των συνδέσμων ISOFIX).

ΣΗΜΕΙΩΣΗ!

Οι σύνδεσμοι έχουν εκταθεί πλήρως όταν δεν εμφανίζεται κανένα σχήμα στο πάνω μέρος τους.

Βήμα 4-Συνδέστε το σύστημα ISOFIX

[MIDI_I-SIZE_PLUS_033] Οι ανοιχτοί σύνδεσμοι ISOFIX να βλέπουν προς τη ΒΑΣΗ TAKATA I-SIZE (PLUS) προς τα σημεία ISOFIX του οχήματος. Σύρετε τους συνδέσμους προς τα σημεία πρόσδεσης ISOFIX του οχήματος, έως ότου ο καθένας να κάνει κλικ μπαίνοντας στη θέση του, και τα πράσινα σημάδια να είναι εμφανή στους ολισθητήρες απελευθέρωσης.

ΣΗΜΕΙΩΣΗ!

[MIDI_I-SIZE_PLUS_034] Εάν δεν φτάνετε εύκολα τα σημεία πρόσδεσης ISOFIX του οχήματος, χρησιμοποιήστε τον τροφοδότη που τα συνοδεύει για να τα οδηγήσετε προς τα έξω. Έτσι η σύνδεση του συστήματος γίνεται πολύ πιο εύκολη, και προστατεύεται το κάλυμμα του καθίσματος.

ΠΡΟΕΙΔΟΠΟΙΗΣΗ!

Φροντίστε και οι δύο σύνδεσμοι ISOFIX να είναι πλήρως ασφαλισμένοι στα σημεία πρόσδεσης ISOFIX του οχήματος. Αν αγνοήσετε αυτήν την προειδοποίηση κινδυνεύει σοβαρά η ασφάλεια του παιδιού σας, και η ασφάλεια των άλλων επιβατών. Μπορείτε να ελέγξετε αν είναι σωστά ασφαλισμένοι οι σύνδεσμοι στα σημεία πρόσδεσης ISOFIX, κουνώντας ελαφριά τη ΒΑΣΗ TAKATA I-SIZE (PLUS).

Βήμα 5- Τοποθετήστε τη βάση στο πίσω μέρος του καθίσματος του οχήματος

[MIDI_I-SIZE_PLUS_035] Πιέστε τα δύο κουμπιά για να ρυθμίσετε το μήκος των συνδέσμων ISOFIX,

και σπρώξτε τη ΒΑΣΗ TAKATA I-SIZE (PLUS) μέχρι να ακουμπάει καλά πάνω στην πλάτη του καθίσματος.

ΠΡΟΕΙΔΟΠΟΙΗΣΗ!

[MIDI_I-SIZE_PLUS_036] Κατά τη στερέωση της ΒΑΣΗΣ TAKATA I-SIZE (PLUS) στο κάθισμα του οχήματος, φροντίστε και οι δύο σύνδεσμοι ISOFIX να έχουν ρυθμιστεί σωστά και στην ίδια θέση. Ελέγξτε το αυτό κουνώντας ελαφριά τη ΒΑΣΗ TAKATA I-SIZE (PLUS), και βεβαιωθείτε πως οι αριθμοί 1 έως 5 στο πάνω μέρος των συνδέσμων ISOFIX είναι οι ίδιοι (ή ότι δεν φαίνεται κανένας αριθμός). Αν αγνοήσετε αυτήν την προειδοποίηση κινδυνεύει σοβαρά η ασφάλεια του παιδιού σας.

Βήμα 6- Ρυθμίστε το πόδι στήριξης

[MIDI_I-SIZE_PLUS_037] Ρυθμίστε το ύψος του ποδιού στήριξης, ακολουθώντας τις οδηγίες στην Ενότητα 3- Βασικές οδηγίες (Ρύθμιση του ποδιού στήριξης), έτσι ώστε η βάση του να βρίσκεται στο δάπεδο του οχήματος και ο δείκτης στο κάτω άκρο του ποδιού στήριξης να είναι εντελώς πράσινος.

ΠΡΟΕΙΔΟΠΟΙΗΣΗ!

[MIDI_I-SIZE_PLUS_037] Φροντίστε το πόδι στήριξης να κλειδώσει στη θέση του και να εφάπτεται ακριβώς στο πάτωμα (πράσινος δείκτης στο κάτω άκρο του ποδιού στήριξης). Αν αγνοήσετε αυτήν την προειδοποίηση κινδυνεύει σοβαρά η ασφάλεια του παιδιού σας, και η ασφάλεια των άλλων επιβατών.

ΣΗΜΕΙΩΣΗ!

Ελέγξτε αν το πόδι στήριξης είναι κλειδωμένο στη θέση του, πιέζοντας και τραβώντας το ελαφρά.

ΣΗΜΕΙΩΣΗ!

Εάν παρατηρήσετε ότι εξακολουθεί να μετατοπίζεται η ΒΑΣΗ TAKATA I-SIZE (PLUS) στο κάθισμα του οχήματος, επαναλάβετε όλα τα βήματα στην Ενότητα 4- Χρήση στο όχημα (Ασφάλιση της ΒΑΣΗΣ TAKATA I-SIZE (PLUS)), μέχρις ότου η ΒΑΣΗ TAKATA I-SIZE (PLUS) να έχει στερεωθεί καλά στο κάθισμα του οχήματος.

Ασφάλιση του TAKATA MIDI I-SIZE (PLUS) σε θέση που να βλέπει προς τα πίσω [MIDI_I-SIZE_PLUS_039]

Βήμα 1- Ελέγξτε τη ΒΑΣΗ TAKATA I-SIZE (PLUS)

ΠΡΟΕΙΔΟΠΟΙΗΣΗ!

Πρέπει να ασφαλίσετε το TAKATA MIDI I-SIZE (PLUS) μόνο μέσω της ΒΑΣΗΣ TAKATA I-SIZE (PLUS). Οπότε φροντίστε η ΒΑΣΗ TAKATA

I-SIZE (PLUS) να είναι συνδεδεμένη σταθερά και σωστά στο το κάθισμα του οχήματος. Εάν παρατηρήσετε ότι εξακολουθεί να μετατοπίζεται η ΒΑΣΗ TAKATA I-SIZE (PLUS), επαναλάβετε όλα τα βήματα στην Ενότητα 4- Χρήση στο όχημα (Ασφάλιση της ΒΑΣΗΣ TAKATA I-SIZE (PLUS)).

ΠΡΟΕΙΔΟΠΟΙΗΣΗ!

[MIDI_I-SIZE_PLUS_040] Πριν από την εγκατάσταση του TAKATA MIDI I-SIZE (PLUS) πάνω στη ΒΑΣΗ TAKATA I-SIZE (PLUS), βεβαιωθείτε ότι τα δύο πίσω άγκιστρα ασφάλισης στη ΒΑΣΗ TAKATA I-SIZE (PLUS) είναι ανοικτά. Είναι ανοικτά όταν στις δύο πλευρές της ΒΑΣΗΣ TAKATA I-SIZE (PLUS) μπορείτε να δείτε τα κόκκινα σημάδια και στα δύο στοιχεία απελευθέρωσης των πίσω άγκιστρων ασφάλισης.

Αν δεν είστε βέβαιοι, πιέστε ένα από τα δύο συγχρονισμένα στοιχεία απελευθέρωσης των πίσω άγκιστρων ασφάλισης για να βεβαιωθείτε ότι και τα δύο είναι ανοικτά.

ΠΡΟΕΙΔΟΠΟΙΗΣΗ!

[Airbag Warning] Το TAKATA MIDI I-SIZE (PLUS) δεν πρέπει ΠΟΤΕ να τοποθετείται σε θέση που βλέπει προς τα πίσω, όταν είναι ενεργοποιημένος ο αερόσακος. Υπάρχει ΣΟΒΑΡΟΣ ΚΙΝΔΥΝΟΣ ΤΡΑΥΜΑΤΙΣΜΟΥ Ή ΘΑΝΑΤΟΥ, και ως εκ τούτου ΑΠΑΓΟΡΕΥΕΤΑΙ ΑΠΟ ΤΟ ΝΟΜΟ! Ανάλογα με το όχημα, ενδέχεται να μπορείτε να απενεργοποιήσετε τον αερόσακο μόνος σας, διαφορετικά μπορεί να χρειαστεί να επικοινωνήσετε με αντιπρόσωπο / συνεργείο της περιοχής για βοήθεια.

Βήμα 2- Ασφαλίστε το κάθισμα στη ΒΑΣΗ TAKATA I-SIZE (PLUS)

[MIDI_I-SIZE_PLUS_041] Γυρίστε το TAKATA MIDI I-SIZE (PLUS) αντίθετα από την κατεύθυνση του οχήματος, και τοποθετήστε το πάνω από τη μέση της ΒΑΣΗΣ TAKATA I-SIZE (PLUS). Πιέστε τα δύο μπουλόνια σύνδεσης στην περιοχή των ποδιών του TAKATA MIDI I-SIZE (PLUS) μέσα στα άγκιστρα σύνδεσης της ΒΑΣΗΣ TAKATA I-SIZE (PLUS). Ως ο οδηγό, χρησιμοποιήστε τα βέλη στο εξωτερικό μέρος του καθίσματος TAKATA MIDI I-SIZE (PLUS) και στους πίσω βραχιόνες σύνδεσης της ΒΑΣΗΣ TAKATA I-SIZE (PLUS). Τα μπουλόνια είναι καλά κλειδωμένα στα πίσω άγκιστρα σύνδεσης, όταν το κάθε ένα κάνει κλικ όταν μπαίνει στη θέση του στα πίσω άγκιστρα σύνδεσης της ΒΑΣΗΣ TAKATA I-SIZE (PLUS) (1 κλικ σε κάθε πλευρά) και βλέπετε ένα πράσινο σημάδι στο πάνω μέρος του στοιχείου απελευθέρωσης κάθε άγκιστρου.

[MIDI_I-SIZE_PLUS_042] Για να ασφαλίσετε τον πείρο σύνδεσης στην περιοχή του καθίσματος του TAKATA MIDI I-SIZE (PLUS) με τα μπροστινά άγκιστρα σύνδεσης της ΒΑΣΗΣ TAKATA I-SIZE (PLUS), πιέστε από πάνω προς τα κάτω το πίσω τμήμα του TAKATA MIDI I-SIZE (PLUS) πάνω στη ΒΑΣΗ TAKATA I-SIZE (PLUS) μέχρι να ακούσετε ένα κλικ.

ΠΡΟΕΙΔΟΠΟΙΗΣΗ!

[MIDI_I-SIZE_PLUS_042] Μην χρησιμοποιείτε το TAKATA MIDI I-SIZE (PLUS), αν δεν είναι σωστά ασφαλισμένο στη ΒΑΣΗ TAKATA I-SIZE (PLUS). Είναι ασφαλισμένο σωστά στη θέση του, όταν βλέπετε 2 πράσινα σημάδια στο πάνω μέρος του πίσω στοιχείου απελευθέρωσης κάθε άγκιστρου και εφόσον είχατε βεβαιωθεί πριν από την εγκατάσταση του TAKATA MIDI I-SIZE (PLUS) πάνω στη ΒΑΣΗ TAKATA I-SIZE (PLUS) ότι τα δύο πίσω άγκιστρα ήταν ανοικτά [MIDI_I-SIZE_PLUS_040].

ΣΗΜΕΙΩΣΗ!

[MIDI_I-SIZE_PLUS_043] Ελέγξτε εάν το TAKATA MIDI I-SIZE (PLUS) είναι σωστά ασφαλισμένο στη ΒΑΣΗ TAKATA I-SIZE (PLUS), κουνώντας ελαφριά το κάθισμα TAKATA MIDI I-SIZE (PLUS) προς όλες τις κατευθύνσεις. Εάν το TAKATA MIDI I-SIZE (PLUS) δεν είναι καλά στερεωμένο στη ΒΑΣΗ TAKATA I-SIZE (PLUS), επαναλάβετε το Βήμα 2-Ασφαλίστε το κάθισμα στη ΒΑΣΗ TAKATA I-SIZE (PLUS) μέχρι να πάει στη σωστή θέση.

Ασφάλιση του TAKATA MIDI I-SIZE (PLUS) σε θέση που να βλέπει προς τα εμπρός [MIDI_I-SIZE_PLUS_044]

Βήμα 1- Ελέγξτε τη ΒΑΣΗ TAKATA I-SIZE (PLUS)

ΠΡΟΕΙΔΟΠΟΙΗΣΗ!

Πρέπει να ασφαλίσετε το TAKATA MIDI I-SIZE (PLUS) μόνο μέσω της ΒΑΣΗΣ TAKATA I-SIZE (PLUS). Οπότε φροντίστε η ΒΑΣΗ TAKATA I-SIZE (PLUS) να είναι συνδεδεμένη σταθερά και σωστά στο το κάθισμα του οχήματος. Εάν παρατηρήσετε ότι εξακολουθεί να μετατοπίζεται η ΒΑΣΗ TAKATA I-SIZE (PLUS), επαναλάβετε όλα τα βήματα στην Ενότητα 4- Χρήση στο όχημα (Ασφάλιση της ΒΑΣΗΣ TAKATA I-SIZE (PLUS)).

ΠΡΟΕΙΔΟΠΟΙΗΣΗ!

[MIDI_I-SIZE_PLUS_040] Πριν από την εγκατάσταση του TAKATA MIDI I-SIZE (PLUS) πάνω στη ΒΑΣΗ TAKATA I-SIZE (PLUS), βεβαιωθείτε ότι τα δύο πίσω άγκιστρα ασφάλισης στη ΒΑΣΗ TAKATA I-SIZE (PLUS) είναι ανοιχτά. Είναι ανοικτά όταν στις δύο πλευρές της

ΒΑΣΗΣ TAKATA I-SIZE (PLUS) μπορείτε να δείτε τα κόκκινα σημάδια και στα δύο στοιχεία απελευθέρωσης των πίσω άγκιστρων ασφάλισης.

Αν δεν είστε βέβαιοι, πιέστε ένα από τα δύο συγχρονισμένα στοιχεία απελευθέρωσης των πίσω άγκιστρων ασφάλισης για να βεβαιωθείτε ότι και τα δύο είναι ανοικτά.

Βήμα 2- Ασφαλίστε το κάθισμα στη ΒΑΣΗ TAKATA I-SIZE (PLUS)

[MIDI_I-SIZE_PLUS_045] Γυρίστε το TAKATA MIDI I-SIZE (PLUS) αντίθετα από την κατεύθυνση του οχήματος, και τοποθετήστε το πάνω από τη μέση της ΒΑΣΗΣ TAKATA I-SIZE (PLUS). Πιέστε τα δύο μπουλόνια σύνδεσης στην περιοχή των ποδιών του TAKATA MIDI I-SIZE (PLUS) μέσα στους γάντζους σύνδεσης της ΒΑΣΗΣ TAKATA I-SIZE (PLUS). Ως οδηγό, χρησιμοποιήστε τα βέλη στο εξωτερικό μέρος του καθίσματος TAKATA MIDI I-SIZE (PLUS) και στους πίσω βραχιόνες σύνδεσης της ΒΑΣΗΣ TAKATA I-SIZE (PLUS). Τα μπουλόνια είναι καλά κλειδωμένα στα πίσω άγκιστρα σύνδεσης, όταν το κάθε ένα κάνει κλικ όταν μπαίνει στη θέση του στα πίσω άγκιστρα σύνδεσης της ΒΑΣΗΣ TAKATA I-SIZE (PLUS) (1 κλικ σε κάθε πλευρά) και βλέπετε ένα πράσινο σημάδι στο πάνω μέρος του στοιχείου απελευθέρωσης κάθε άγκιστρου.

[MIDI_I-SIZE_PLUS_046] Για να ασφαλίσετε τον πείρο σύνδεσης στην περιοχή του καθίσματος του TAKATA MIDI I-SIZE (PLUS) με τα μπροστινά άγκιστρα σύνδεσης της ΒΑΣΗΣ TAKATA I-SIZE (PLUS), πιέστε από πάνω προς τα κάτω το πίσω τμήμα του TAKATA MIDI I-SIZE (PLUS) πάνω στη ΒΑΣΗ TAKATA I-SIZE (PLUS) μέχρι να ακούσετε ένα κλικ.

ΠΡΟΕΙΔΟΠΟΙΗΣΗ!

[MIDI_I-SIZE_PLUS_046] Μην χρησιμοποιείτε το TAKATA MIDI I-SIZE (PLUS), αν δεν είναι σωστά ασφαλισμένο στη ΒΑΣΗ TAKATA I-SIZE (PLUS). Είναι ασφαλισμένο σωστά στη θέση του, όταν βλέπετε 2 πράσινα σημάδια στο πάνω μέρος του πίσω στοιχείου απελευθέρωσης κάθε άγκιστρου και εφόσον είχατε βεβαιωθεί πριν από την εγκατάσταση του TAKATA MIDI I-SIZE (PLUS) πάνω στη ΒΑΣΗ TAKATA I-SIZE (PLUS) ότι τα δύο πίσω άγκιστρα ήταν ανοικτά [MIDI_I-SIZE_PLUS_040].

ΣΗΜΕΙΩΣΗ!

[MIDI_I-SIZE_PLUS_043] Ελέγξτε εάν το TAKATA MIDI I-SIZE (PLUS) είναι σωστά ασφαλισμένο στη ΒΑΣΗ TAKATA I-SIZE (PLUS), κουνώντας ελαφριά

το κάθισμα TAKATA MIDI I-SIZE (PLUS) προς όλες τις κατευθύνσεις. Εάν το TAKATA MIDI I-SIZE (PLUS) δεν είναι καλά στερεωμένο στη ΒΑΣΗ TAKATA I-SIZE (PLUS), επαναλάβετε το Βήμα 2-Ασφαλίστε το κάθισμα στη ΒΑΣΗ TAKATA I-SIZE (PLUS) μέχρι να πάει στη σωστή θέση.

Αποσυναμολόγηση του TAKATA MIDI I-SIZE (PLUS) από τη ΒΑΣΗ TAKATA I-SIZE (PLUS)

Βήμα 1- Απελευθέρωση των πίσω γάντζων σύνδεσης [MIDI_I-SIZE_PLUS_031] Τα πίσω άγκιστρα ξεκλειδώνουν μαζί. Οπότε το μόνο που χρειάζεται να κάνετε είναι να σπρώξετε προς τα κάτω ένα από τα στοιχεία απελευθέρωσης των πίσω βραχιόνων σύνδεσης της ΒΑΣΗΣ TAKATA I-SIZE (PLUS). Ταυτόχρονα, γείρετε το TAKATA MIDI I-SIZE (PLUS) προς τα εμπρός (προς την κατεύθυνση του οχήματος), έτσι ώστε τα μπουλόνια σύνδεσης του καθίσματος να βγαίνουν από τα πίσω άγκιστρα σύνδεσης της ΒΑΣΗΣ TAKATA I-SIZE (PLUS).

Βήμα 2- Ελευθερώστε το κάθισμα από τους μπροστινούς γάντζους σύνδεσης και βγάλτε το [MIDI_I-SIZE_PLUS_047] Ελευθερώστε τον πέριο σύνδεσης του TAKATA MIDI I-SIZE (PLUS) από τα μπροστινά άγκιστρα της ΒΑΣΗΣ TAKATA I-SIZE (PLUS) σύροντας το TAKATA MIDI I-SIZE (PLUS) προς τα πίσω, αντίθετα από την κατεύθυνση του οχήματος. Θα πρέπει τώρα να μπορείτε να σηκώσετε το TAKATA MIDI I-SIZE (PLUS) από τη ΒΑΣΗ TAKATA I-SIZE (PLUS), και να το βγάλετε από το όχημά σας.

Αφαίρεση της ΒΑΣΗΣ TAKATA I-SIZE (PLUS)

Βήμα 1 - Ξεκλειδώστε τους συνδέσμους ISOFIX [MIDI_I-SIZE_PLUS_030] Αποσυνδέστε τους συνδέσμους μεταξύ των δύο συνδέσμων ISOFIX της ΒΑΣΗΣ TAKATA I-SIZE (PLUS) από τα σημεία πρόσδεσης ISOFIX του οχήματος πιέζοντας τα κουμπιά ασφάλισης των συνδέσμων ISOFIX προς τα κάτω και μετακινώντας ταυτόχρονα τον ολισθητήρα απελευθέρωσης σε κάθε σύνδεσμο ISOFIX προς τα εμπρός (προς την κατεύθυνση του οχήματος). Τα εξαρτήματα έχουν διαχωριστεί εάν φαίνεται ένα κόκκινο σημάδι στο πάνω μέρος κάθε συνδέσμου.

Βήμα 2 - Συμπτύξτε τους συνδέσμους ISOFIX [MIDI_I-SIZE_PLUS_028] Πιέστε πλήρως το αριστερό κουμπί στο ρυθμιστή μήκους ISOFIX στην εσωτερική πλευρά της ΒΑΣΗΣ TAKATA I-SIZE (PLUS) και σπρώξτε ταυτόχρονα τον αριστερό σύνδεσμο ISOFIX πλήρως μέσα στη ΒΑΣΗ TAKATA I-SIZE (PLUS).

Οι δύο σύνδεσμοι ISOFIX πρέπει να ρυθμίζονται ανεξάρτητα. Επαναλάβετε το βήμα 2 για το δεξιό σύνδεσμο.

ΣΗΜΕΙΩΣΗ!

Αναγνωρίζετε την ελάχιστη έκταση των συνδέσμων ISOFIX εάν φαίνονται όλοι οι αριθμοί από 1 έως 5 στις δύο πάνω πλευρές των συνδέσμων ISOFIX.

Βήμα 3 - Διπλώστε το πόδι στήριξης και αφαιρέστε το [MIDI_I-SIZE_PLUS_025 + MIDI_I-SIZE_PLUS_026] Διπλώστε το πόδι στήριξης, όπως περιγράφεται στην Ενότητα 3 – Βασικές οδηγίες (Ρύθμιση του ποδιού στήριξης). Θα πρέπει τώρα να μπορείτε να βγάλετε τη ΒΑΣΗ TAKATA I-SIZE (PLUS) από το όχημά σας.

5. ΠΩΣ ΝΑ ΠΡΟΣΔΕΣΕΤΕ ΑΣΦΑΛΩΣ ΤΟ ΠΑΙΔΙ ΣΑΣ

ΣΗΜΕΙΩΣΗ!

Για λόγους ασφαλείας, τα παιδιά θα πρέπει πάντα να μπαίνουν και να βγαίνουν από την πλευρά του συνοδηγού του οχήματος, ή από την πλευρά του πεζοδρομίου.

Βήμα 1- Ρυθμίστε και στερεώστε την εσωτερική επένδυση και τους μιάντες [MIDI_I-SIZE_PLUS_021 + MIDI_I-SIZE_PLUS_022 a + b] Πριν τοποθετήσετε το παιδί σας στο κάθισμα TAKATA MIDI I-SIZE (PLUS), χαλαρώστε και ανοίξτε τους μιάντες, όπως περιγράφεται στην Ενότητα 3-Βασικές οδηγίες (Χαλάρωμα των μιάντων και άνοιγμα του κλιπ ζώνης), και απομακρύνετε τους στο πλάι.

[MIDI_I-SIZE_PLUS_006 + MIDI_I-SIZE_PLUS_007] Μόλις το παιδί σας καθίσει στο TAKATA MIDI I-SIZE (PLUS), τοποθετήστε τους μιάντες ώμου γύρω από τους ώμους και τη ζώνη ποδιών γύρω από τα πόδια του παιδιού, προσέχοντας να μην στρίβουν και να μην μπερδεύονται οι μιάντες.

ΠΡΟΣΟΧΗ!

Ελέγξτε την εσωτερική επένδυση και τη σύνδεση του μιάντα ώμου να είναι σωστά τοποθετημένα. Τα φτερά της εσωτερικής επένδυσης με το ΑΕΡΟΣΤΡΩΜΑ προστατεύουν το κεφάλι, και θα πρέπει κατά συνέπεια να τοποθετηθούν πίσω από το κεφάλι του παιδιού σας, και πάνω από τους ώμους. Οι σύνδεσμοι του μιάντα ώμου είναι σωστά τοποθετημένοι όταν:

✓ [MIDI_I-SIZE_PLUS_049] στο στραμμένο προς τα πίσω TAKATA MIDI I-SIZE (PLUS), οι σύνδεσμοι του μιάντα ώμου βρίσκονται λίγο πιο χαμηλά από τους ώμους του παιδιού. Εάν δεν συμβαίνει αυτό, μετακινήστε αναλόγως την ρυθμιζόμενη εσωτερική επένδυση επάνω ή κάτω.

✓ [MIDI_I-SIZE_PLUS_050] στο στραμμένο προς τα εμπρός TAKATA MIDI I-SIZE (PLUS), οι σύνδεσμοι του μιάντα ώμου βρίσκονται λίγο πιο ψηλά από τους ώμους του παιδιού. Εάν δεν συμβαίνει αυτό, μετακινήστε αναλόγως την ρυθμιζόμενη εσωτερική επένδυση επάνω ή κάτω.

Βήμα 2-Κλείστε το κλιπ ζώνης

[MIDI_I-SIZE_PLUS_051 a + b] Για να ασφαλίσετε τους μιάντες στο παιδικό κάθισμα αυτοκινήτου TAKATA MIDI I-SIZE (PLUS), φέρτε τις δύο μαγνητικές γλώσσες και πάλι κοντά.

Σπρώξτε τις γλώσσες σταθερά μέσα στο κλιπ ζώνης, μέχρι να ακούσετε το κλικ όταν μπαίνουν στη θέση τους.

ΠΡΟΕΙΔΟΠΟΙΗΣΗ!

Πριν από κάθε ταξίδι, πάντα να φροντίζετε ώστε οι γλώσσες και τα κλιπ ζώνης να έχουν κλειδώσει μεταξύ τους. Μπορείτε να το ελέγξετε αυτό τραβώντας τις γλώσσες προς τα πάνω, χωρίς να πατήσετε το κόκκινο κουμπί στο κλιπ.

Βήμα 3- Ρυθμίστε τη ζώνη ποδιών

ΠΡΟΕΙΔΟΠΟΙΗΣΗ!

Τραβήξτε τον μιάντα προς τα κάτω όσο το δυνατόν περισσότερο, έτσι ώστε η περιοχή γύρω από τα πόδια του παιδιού σας να είναι προστατευμένη. Εάν ο μιάντας των ποδιών περνά πάνω από την κοιλιά του παιδιού, υπάρχει κίνδυνος εσωτερικών τραυματισμών σε περίπτωση ατυχήματος.

Βεβαιωθείτε ότι το μαξιλάρι πίσω από το κλιπ δεν έχει βγει από τη θέση του, και ότι εξακολουθεί να προστατεύει το παιδί σας από τα πλαστικά εξαρτήματα του κλιπ.

Βήμα 4- Σφίξτε τους μιάντες

[MIDI_I-SIZE_PLUS_052 a + b] Για να σφίξετε τους μιάντες, τραβήξτε το άκρο του κεντρικού μιάντα προς τα εμπρός (όχι προς τα πάνω, προς τα κάτω ή προς το πλάι).

ΠΡΟΣΟΧΗ!

Βεβαιωθείτε ότι η τάση της ζώνης είναι σωστή τοποθετώντας τα δάχτυλά σας κάτω από τους μιάντες ώμων και τη ζώνη κοιλάς του TAKATA MIDI αφού τους σφίξετε.

Βήμα 5- Ελέγξτε την επένδυση πλευρικής σύγκρουσης

ΠΡΟΕΙΔΟΠΟΙΗΣΗ!

[MIDI_I-SIZE_PLUS_048 a + b] Πριν από κάθε χρήση να βεβαιώνεστε ότι όλα τα AIRPADS έχουν τοποθετηθεί και σταθεροποιηθεί σωστά. Αν δεν ακολουθήσετε αυτή την ανακοίνωση κινδυνεύει σοβαρά η ασφάλεια του παιδιού σας, σε περίπτωση ατυχήματος.

Βήμα 6- Ελέγξτε το μέγεθος του καθίσματος

ΠΡΟΕΙΔΟΠΟΙΗΣΗ!

[MIDI_008] Φροντίστε το πάνω μέρος του κεφαλιού του παιδιού να βρίσκεται χαμηλότερα από το επάνω άκρο της ρυθμιζόμενης εσωτερικής επένδυσης του TAKATA MIDI I-SIZE (PLUS). Εάν το πάνω μέρος του κεφαλιού του παιδιού ξεπερνά το επάνω άκρο της ρυθμιζόμενης εσωτερικής επένδυσης, υπάρχει μεγαλύτερος κίνδυνος τραυματισμού σε περίπτωση ατυχήματος. Όταν το πάνω μέρος του κεφαλιού του παιδιού σας φτάσει ή υπερβεί το άνω άκρο του καθίσματος, με την ρυθμιζόμενη εσωτερική επένδυση στο υψηλότερο σημείο της, θα πρέπει να αλλάξετε το παιδικό κάθισμα αυτοκινήτου με μεγαλύτερο, π.χ. με το TAKATA MAXI.

Πίνακας ελέγχου- ασφάλιση του παιδιού σας:

Βεβαιωθείτε ότι:

- το ύψος της εσωτερικής επένδυσης και των μιάντων ώμου του TAKATA MIDI I-SIZE (PLUS) έχουν προσαρμοστεί στο παιδί σας (όπως περιγράφεται στις παρούσες οδηγίες),
- η ζώνη ποδιών δεν περνά πάνω από την κοιλιά του παιδιού σας,
- το κλιπ και οι γλώσσες έχουν ασφαλιστεί σωστά,
- οι μιάντες ταιριάζουν εφαρμοστά γύρω από το παιδί σας και δεν έχουν στρίψει,
- το πάνω μέρος του κεφαλιού του παιδιού βρίσκεται χαμηλότερα από το επάνω άκρο της ρυθμιζόμενης εσωτερικής επένδυσης του TAKATA MIDI I-SIZE (PLUS),
- όλα τα AIRPADS έχουν εγκατασταθεί και ασφαλιστεί σωστά.

Πώς να βγάξετε το παιδί από το κάθισμα

[MIDI_I-SIZE_PLUS_053 a - d] Για να μπορέσετε να σηκώσετε το παιδί σας από το TAKATA MIDI I-SIZE (PLUS), πρέπει να χαλαρώσετε τους μιάντες και να ανοίξετε το κλιπ. Για να το κάνετε αυτό, ακολουθήστε τις οδηγίες στην Ενότητα 3- Βασικές οδηγίες (Χαλάρωση των μιάντων και άνοιγμα του κλιπ

ζώνης). Στη συνέχεια μπορείτε να σηκώσετε το παιδί σας από το TAKATA MIDI I-SIZE (PLUS).

6. ΦΡΟΝΤΙΔΑ ΚΑΙ ΣΥΝΤΗΡΗΣΗ

Αφαίρεση των καλυμμάτων

Βήμα 1 – Αφαιρέστε την εσωτερική επένδυση
Ανοίξτε τους συνδέσμους Velcro των βατών και της εσωτερικής επένδυσης. Αφαιρέστε τις βάτες από τους μιάντες ώμου. Αφαιρέστε την εσωτερική επένδυση από την πίσω πλάκα, τοποθετώντας την πρώτα στην υψηλότερη θέση. Στη συνέχεια, τραβήξτε την κάτω θήκη στο πίσω μέρος της επένδυσης κάτω και μακριά από την πίσω πλάκα. Μετά από αυτό, τραβήξτε την εσωτερική επένδυση επάνω και μακριά από την πίσω πλάκα.

Βήμα 2 – Αφαιρέστε την επένδυση πλευρικής σύγκρουσης (AIRPADS)

ΠΡΟΕΙΔΟΠΟΙΗΣΗ!

Τα AIRPADS στη ρυθμιζόμενη εσωτερική επένδυση και το εξάρτημα μείωσης μεγέθους καθίσματος για μωρά δεν πλένονται και πρέπει να αφαιρούνται πριν το πλύσιμο από τη ρυθμιζόμενη εσωτερική επένδυση και το εξάρτημα μείωσης μεγέθους καθίσματος για μωρά. [MIDI_I-SIZE_PLUS_054] Για το σκοπό αυτό, τοποθετήστε την εσωτερική επένδυση ή το εξάρτημα μείωσης μεγέθους καθίσματος για μωρά με την εμπρόσθια πλευρά τους σε μία επίπεδη επιφάνεια. Στη συνέχεια, μπορείτε να φτάσετε στο πίσω μέρος μέσα από το άνοιγμα του καλύμματος και να αφαιρέσετε τα AIRPADS από τα πλευρικά πτερύγια της εσωτερικής επένδυσης και από τα πλευρικά πτερύγια του εξαρτήματος μείωσης μεγέθους καθίσματος για μωρά, όπως φαίνεται στην εικόνα.

Βήμα 3 – Ανοίξτε το κλιπ ζώνης και αφαιρέστε την επένδυση

[MIDI_I-SIZE_PLUS_022 a] Ανοίξτε τ η π όρη και απομακρύνετε τις γλώσσες τ η μ ια από τ ην ά λλη. Ανοίξτε τ α V elcro τ ης επένδυσης και αφαιρέστε την επένδυση από τη ζώνη ποδιών.

Βήμα 4 – Αφαιρέστε το κάλυμμα

Αφού αφαιρέσετε την εσωτερική επένδυση, επιστρέψτε την πίσω πλάκα στη χαμηλότερη θέση της. Λύστε την περιφερειακή ελαστική επένδυση και τα πλαστικά στοιχεία του καλύμματος και ανοίξτε τους συνδετήρες Velcro στο αριστερά και δεξιά για να ελευθερώσετε τις

ζώνες από το κάλυμμα. Τραβήξτε το κάλυμμα από το κάθισμα προς τα πάνω, πιέζοντας ταυτόχρονα την πόρπη προς τα κάτω για να τη βγάλετε από το κάλυμμα.

Επανατοποθέτηση των καλυμμάτων

Για να επανατοποθετήσετε πλήρως όλα τα καλύμματα TAKATA MIDI I-SIZE (PLUS), παρακαλούμε ακολουθήστε τις οδηγίες για την «αφαίρεση των καλυμμάτων» αντίστροφα.

[MIDI_I-SIZE_PLUS_016] Να χρησιμοποιείτε το TAKATA MIDI I-SIZE (PLUS) μόνο με τα αρχικά του καλύμματα και AIRPADS και την επένδυση πλευρικής σύγκρουσης. Αυτά είναι βασικά στοιχεία ασφαλείας και έχουν αναπτυχθεί ειδικά για χρήση στο κάθισμα TAKATA MIDI I-SIZE (PLUS).

ΠΡΟΕΙΔΟΠΟΙΗΣΗ!

Για να αφαιρέσετε το κάλυμμα, το μόνο που χρειάζεται είναι να ανοίξετε την πόρπη. Το σύστημα ζώνης δεν χρειάζεται να αφαιρεθεί.

[MIDI_I-SIZE_PLUS_055] Αν ωστόσο αφαιρέσετε κατά λάθος τις ζώνες, κατά την ανατοποθέτηση των μιάντων ώμων στην πίσω πλάκα, θα πρέπει να βεβαιωθείτε ότι και οι δύο μιάντες ώμων περνούν πάνω από τα δύο μεταλλικά μπουλόνια στην πίσω πλάκα. Ομοίως, ελέγξτε τους μιάντες να μην έχουν στρίψει ή μπερδευτεί στο τμήμα σύνδεσης της ζώνης του κεντρικού μιάνα στο κάτω μέρος του TAKATA MIDI I-SIZE (PLUS).

ΠΡΟΕΙΔΟΠΟΙΗΣΗ!

[MIDI_I-SIZE_PLUS_048 a + b] Πριν από κάθε χρήση να βεβαιώνετε ότι όλα τα AIRPADS έχουν τοποθετηθεί και σταθεροποιηθεί σωστά. Αν δεν ακολουθήσετε αυτή την ανακοίνωση κινδυνεύει σοβαρά η ασφάλεια του παιδιού σας, σε περίπτωση ατυχήματος.

Καθαρισμός και φροντίδα

Τα καλύμματα του καθίσματος αυτοκινήτου TAKATA MIDI I-SIZE (PLUS) (η ρυθμιζόμενη εσωτερική επένδυση, το κάλυμμα του καθίσματος και η επένδυση ζώνης) μπορούν να αφαιρεθούν και να πλυθούν.

ΣΗΜΕΙΩΣΗ!

Πάντα να ελέγχετε τις οδηγίες που αναγράφονται στις ετικέτες του καλύμματος, για να δείτε εάν πλένονται στο πλυντήριο ή όχι. Οι οδηγίες αυτές πρέπει να έχουν προτεραιότητα έναντι οποιωνδήποτε άλλων.

ΠΡΟΕΙΔΟΠΟΙΗΣΗ!

Τα AIRPADS στη ρυθμιζόμενη εσωτερική επένδυση και το εξάρτημα μείωσης μεγέθους καθίσματος για μωρά δεν πλένονται και πρέπει να αφαιρούνται πριν το πλύσιμο από τη ρυθμιζόμενη εσωτερική επένδυση.

ΠΡΟΕΙΔΟΠΟΙΗΣΗ!

[MIDI_I-SIZE_PLUS_048 a + b] Μετά από κάθε πλύσιμο να βεβαιώνετε ότι όλα τα AIRPADS έχουν τοποθετηθεί και σταθεροποιηθεί σωστά. Αν δεν ακολουθήσετε αυτή την ανακοίνωση κινδυνεύει σοβαρά η ασφάλεια του παιδιού σας, σε περίπτωση ατυχήματος. Ελέγξτε αν το σύστημα ζωνών έχει στερεωθεί σωστά και είναι λειτουργικό και αν το TAKATA MIDI I-SIZE (PLUS) δεν έχει υποστεί φθορές. Σε περίπτωση που έχετε οποιοδήποτε απορίες σχετικά με το θέμα αυτό, παρακαλούμε επικοινωνήστε με την εξυπηρέτηση πελατών της TAKATA. Αν αγνοήσετε αυτήν την προειδοποίηση, κινδυνεύει σοβαρά η ασφάλεια του παιδιού σας, σε περίπτωση ατυχήματος.

Τα πλαστικά εξαρτήματα μπορούν να καθαριστούν με νερό ή ήπιο απορρυπαντικό διαλυμένο σε νερό. Για να αποφευχθεί η συσσώρευση μούχλας, αποθηκεύστε το TAKATA MIDI I-SIZE (PLUS) σε καλά αεριζόμενο και ξηρό μέρος.

7. ΠΛΗΡΟΦΟΡΙΕΣ ΣΧΕΤΙΚΑ ΜΕ ΤΗΝ «ΑΠΟΣΥΡΣΗ»

Παρακαλούμε ακολουθήστε τους τοπικούς κανονισμούς κατά την «απόσυρση» της συσκευασίας και του καθίσματος TAKATA MIDI I-SIZE (PLUS), τηρώντας κάθε πληροφορία που αναφέρεται στη συσκευασία και το κάθισμα σχετικά με τα υλικά.

8. ΣΕΡΒΙΣ

Ως μέρος των προσπαθειών μας για συνεχή βελτίωση του TAKATA MIDI I-SIZE (PLUS), τα σχόλιά σας είναι ευπρόσδεκτα. Μπορείτε να στέλνετε σχόλια για θέματα όπως ο σχεδιασμός, η φιλικότητα προς το χρήστη, τα υλικά και το παρόν εγχειρίδιο οδηγιών στην εξυπηρέτηση πελατών της TAKATA στη διεύθυνση:

service@takata-childseats.com

*Τηλέφωνο: 00800 65432178
(8:00 πμ έως 6:00 μμ)*

INNEHÅLL

1. ÖVERBLICK ÖVER INDIVIDUELLA DELAR
2. SÄKERHETSINSTRUKTIONER INNAN DU ANVÄNDER DIN TAKATA MIDI I-SIZE (PLUS)
3. GRUNDLÄGGANDE ANVÄNDNING
4. ANVÄNDNING I FORDONET
5. SPÄNNA FAST BARNET PÅ ETT SÄKERT SÄTT
6. VÅRD OCH SKÖTSEL
7. INFORMATION OM ÅTERTVINNING
8. SERVICE

Definitioner

Särskilt viktiga detaljer i de här instruktionerna är markerade på följande sätt:

VARNING!

Indikerar när felaktigt användande kan leda till dödsfall eller allvarliga skador.

VAR AKTSAM!

Indikerar när felaktigt användande kan leda till allvarliga skador.

OBSERVERA!

Praktiska tips för användning av TAKATA MIDI I-SIZE (PLUS).

- ✓ tillåtet användningssätt
- ✗ otillåtet användningssätt

VIKTIGT!

Läs de här instruktionerna noga innan du använder bilbarnstolen TAKATA MIDI I-SIZE (PLUS). Förvara bruksanvisningen på en säker plats (t.ex. i det speciella förvaringsfacket på ryggsidan av din TAKATA MIDI I-SIZE (PLUS)), så att du alltid har den nära till hands. Se även till att följa de instruktioner som gäller för fordonet där TAKATA MIDI I-SIZE (PLUS) används, och kör alltid försiktigt.

VIKTIGT!

Kom ihåg att om en olycka skulle inträffa, är det inte alltid säkert att TAKATA MIDI I-SIZE (PLUS) kan förhindra att ditt barn skadas.

© Copyright 2016 [310 35 81 _ 11.16] TAKATA AG. Informationen kan komma att ändras utan att det meddelas i förväg. TAKATA AG kan inte hållas ansvarigt för eventuella tekniska fel eller om något utelämnats. Alla texter och bilder tillhör TAKATA AG. De får inte kopieras eller användas på något annat sätt utan tillstånd av TAKATA AG.

Det kan hända att produkten du köpt delvis är annorlunda än vad som beskrivs i de här instruktionerna. För senaste version av den här bruksanvisningen, kontakta TAKATAs kundtjänst (se kapitel 8 Service) eller besök vår hemsida www.takata-childseats.com.

1. ÖVERBLICK ÖVER INDIVIDUELLA DELAR

[bild MIDI_I-SIZE_PLUS_001]

A. TAKATA MIDI I-SIZE (PLUS) (vy framifrån och bakifrån)

- (1) ställbar inre stoppning med AIRPADS och inlägg för spädbarn med AIRPADS
- (2) Axelremmar med axelskydd
- (3) Bältesspänne med stoppning
- (4) Midjebälte med stoppning
- (5) Öppningsspänne med dragrem i mitten
- (6) Klädsel
- (7) Bälteskoppling
- (8) Dragreglage för inre stoppning
- (9) Fack för bruksanvisning

B. TAKATA MIDI I-SIZE (PLUS) (vy underifrån)

- (10) Kopplingsbult i fotändan
- (11) Kopplingsstav i fotändan
- (12) Främre kopplingsbult
- (13) Främre kopplingsstav
- (14) Inställningsspak för justering av lutning

C. TAKATA I-SIZE BASE (PLUS) (ISO-vy)

- (15) Stödben
- (16) Knapp för att justera stödbenet
- (17) ISOFIX-kopplingar
- (18) Spärr för att lösgöra ISOFIX-kopplingen
- (19) Låsknapp till spärren för ISOFIX-kopplingen
- (20) Tryckknapp för ISOFIX-längdjusterare
- (21) Bakre kopplingsarm med kopplingskrokar
- (22) Upplåsningsdon för bakre kopplingskrokar
- (23) Främre kopplingskrokar
- (24) Spärr för stödfotens fällmekanism

Innan bilbarnstolen används för första gången

Innan du för första gången använder TAKATA MIDI I-SIZE (PLUS), se till att du har var och en av följande saker:

- A. TAKATA MIDI I-SIZE (PLUS).
- B. TAKATA I-SIZE BASE (PLUS).
- C. Bruksanvisningar för TAKATA MIDI I-SIZE (PLUS) och TAKATA I-SIZE BASE (PLUS).

- D. Fordonslista för TAKATA I-SIZE BASE (PLUS).
- E. Inriktningsguide.

Om någon av sakerna saknas eller är skadade, använd inte TAKATA MIDI I-SIZE (PLUS). Kontakta din återförsäljare eller TAKATAs kundtjänst (se kapitel 8 – Service). För att få snabb respons, uppge certifieringsnumren som finns på certifieringsdekalen (på botten av TAKATA MIDI I-SIZE (PLUS) eller TAKATA I-SIZE BASE (PLUS)). På baksidan av TAKATA MIDI I-SIZE (PLUS) (bakom facket för bruksanvisningen) och på undersidan av TAKATA I-SIZE BASE (PLUS) hittar du en datumstämpel som kan vara till hjälp när du får svar på dina frågor.

Vid nödfall

[MIDI_I-SIZE_PLUS_002] Vid nödfall, olyckor med mera är det viktigt att du håller dig lugn och inte drabbas av panik.

Ta ur ditt barn ur bilen på följande sätt:

1. Tryck på spännets röda knapp och ta bort remmen från barnet.
2. Ta försiktigt ut barnet ur TAKATA MIDI I-SIZE (PLUS).

OBSERVERA!

Om remmen inte släpper när knappen trycks in, skär av remmarna innan du tar bort barnet från TAKATA MIDI I-SIZE (PLUS).

2. SÄKERHETSINSTRUKTIONER INNAN DU ANVÄNDER DIN TAKATA MIDI I-SIZE (PLUS)

VIKTIGT!

TAKATA MIDI I-SIZE (PLUS) utgör tillsammans med TAKATA I-SIZE BASE (PLUS) ett bilbarnstolssystem i kategorin "i-Size". Enligt reglering 129 är det godkänt för användning på fordonsplatser som tillverkaren har bedömt som lämpliga för i-Size-bilbarnstolssystem. Fråga tillverkaren av bilbarnstolssystemet eller återförsäljaren om du undrar över något.

VIKTIGT!

[FF>15M] FÅR ANVÄNDAS FRAMÅTVÄND OM BARNET ÄR MINST 15 MÅNADER GAMMALT (se installationsanvisningen).

VIKTIGT!

Bilbarnstolen TAKATA MIDI I-SIZE (PLUS) har bara testats och officiellt godkänts i kombination med TAKATA I-SIZE BASE (PLUS) enligt den europeiska standarden ECE-R129 för bilbarnstolssystem.

OBSERVERA!

TAKATA MIDI I-SIZE (PLUS) som används med TAKATA I-SIZE BASE (PLUS) får bara fästas i fordonets ISOFIX-fästen om systemet används på en ISOFIX-sittplats.

Sådan fastsättning finns bara på vissa platser i vissa fordon. Den bifogade fordonslistan ger en överblick över samtliga lämpliga fordon och bilbarnstolar vid tiden då denna text lämnas till tryck. Du kan också hitta en aktuell fordonslista på vår hemsida www.takata-childseats.com för TAKATA MIDI I-SIZE (PLUS) och TAKATA I-SIZE BASE (PLUS).

VIKTIGT!

Observera att godkännandet enligt ECE-R129 upphör att gälla om du utför ändringar på TAKATA MIDI I-SIZE (PLUS) eller TAKATA I-SIZE BASE (PLUS) som inte godkänts av TAKATA AG.

Certifieringsdekalen, som innehåller en symbol (bokstaven E i en cirkel) och certifieringsnumret, finns på undersidan av TAKATA MIDI I-SIZE (PLUS) eller TAKATA I-SIZE BASE (PLUS) [ECE].

TAKATA MIDI I-SIZE (PLUS) passar följande storleks- och viktclasser:

RIKTNING	bakåtvänd
STORLEK	40–105 cm
VIKT	max. 19 kg
ÅLDER	upp till minst 15 månader
ISOFIX-storleksklasser	D

RIKTNING	framåtvänd
STORLEK	71–105 cm
VIKT	max. 19 kg
ÅLDER	från minst 15 månader
ISOFIX-storleksklasser	B1

OBSERVERA!

Följ alltid anvisningarna i kapitel 5 – Spänna fast ditt barn på ett säkert sätt (steg 1, påtagning och inställning av inre stoppning och remmar).

WARNING!

TAKATA MIDI I-SIZE (PLUS) får bara sättas fast i bilen med hjälp av TAKATA I-SIZE BASE (PLUS) och fordonets ISOFIX-fästen. TAKATA MIDI I-SIZE (PLUS)

och TAKATA I-SIZE BASE (PLUS) är av tekniska skäl inte avsedda att fästas i fordonet med 3-punktsbälte och tillåts därför inte. Att inte följa den här anvisningen kan innebära en allvarlig risk både för ditt barns och övriga passagerares säkerhet, om en olycka skulle inträffa.

OBSERVERA!

De ISOFIX-fastsättningspunkter som finns installerade i fordonet är metallbyglar som finns mellan stolsätet och stolsryggen. De kan vara täckta av en skyddsklädsel eller ett plastskydd. Se fordonets manual för mer information om exakt var fastsättningspunkterna finns, och hur du kan få fram dem.

VARNING!

Barn som använder TAKATA MIDI I-SIZE (PLUS) måste alltid spännas fast med det inbyggda remsystemet.

VIKTIGT!

[Airbag Warning] TAKATA MIDI I-SIZE (PLUS) får inte användas bakvänd på passagerarplats i framsätet om krockkudden är aktiverad. Om fordonets passagerarkrockkudde har kopplats bort (inte är aktiverad) och fordonets tillverkare har godkänt sätet som lämpligt för bilbarnstolsklassen (i-Size eller ISOFIX) kan du använda TAKATA MIDI I-SIZE (PLUS) där. När du använder TAKATA MIDI I-SIZE (PLUS) på detta sätt, följ alltid fordonstillverkarens instruktioner gällande:

- Bortkoppling av passagerarkrockkudden.
- Om passagerarsätet markerats som lämpligt.
- Om det är försett med ISOFIX-fästen.

Barnstolen TAKATA MIDI I-SIZE (PLUS) får inte distribueras eller användas kommersiellt i USA, Kanada eller Australien.

Checklista – installation i fordonet

[MIDI_I-SIZE_PLUS_003]

Fordonets säte

- ✓ Klassat av fordonstillverkaren som lämplig för en bilbarnstol med den här klassificeringen
- ✗ Ej klassat av fordonstillverkaren som lämplig för en bilbarnstol med den här klassificeringen

Hur fordonets säten är vända

- ✓ Framåt
- ✗ Bakåt
- ✗ Åt sidan

Fordonets säkerhetssystem för att sätta fast TAKATA I-SIZE BASE (PLUS)

- ✓ ISOFIX-system
- ✗ 3-punktsbälte
- ✗ 2-punktsbälte

Bilbarnstols riktning

- ✓ Vänd åt motsatt håll mot färdriktningen (utan möjlighet att justera lutningen)
- ✓ I färdriktningen (med möjlighet att justera lutningen)

VARNINGAR:

[MIDI_I-SIZE_PLUS_004] Lämna aldrig barnet obebakat i bilen.

[MIDI_I-SIZE_PLUS_005] Spänn alltid fast ditt barn i TAKATA MIDI I-SIZE (PLUS) innan resan börjar – aldrig under resans gång. Ta aldrig loss ditt barn från bilbarnstolen när fordonet är i rörelse.

[MIDI_I-SIZE_PLUS_006 + MIDI_I-SIZE_PLUS_007] Kontrollera att säkerhetsremmarna inte blivit snurrade, och att de ligger tätt mot barnets axlar och midja, när du spänner fast ditt barn i TAKATA MIDI I-SIZE (PLUS).

Dra ner midjebälte så långt som möjligt, så att hela midjeområdet på ditt barn skyddas. Om midjebälte går över ditt barns mage finns risk för inre skador vid en olycka.

[MIDI_I-SIZE_PLUS_008] Kontrollera att övre delen av ditt barns huvud är lägre än den ställbara stoppnings överkant på TAKATA MIDI I-SIZE (PLUS). Om barnets huvud sticker upp över den ställbara stoppnings överkant ökar risken för skador vid en olycka. Så snart ditt barns huvud når upp till, eller når över, den övre kanten på den ställbara inre stoppningen ska du byta till bilbarnstolen i nästa storlek, exempelvis TAKATA MAXI.

[MIDI_I-SIZE_PLUS_048 a + b] Kontrollera att alla AIRPADS installerats och satts fast korrekt före användningen. Att inte följa den här instruktionen kan allvarligt riskera ditt barns säkerhet vid en olycka.

[MIDI_I-SIZE_PLUS_009] Se till att din TAKATA MIDI I-SIZE (PLUS) är festsatt på sin plats i fordonet, oavsett om ett barn sitter i TAKATA MIDI I-SIZE (PLUS) eller inte. Åtgärden förhindrar att TAKATA MIDI I-SIZE (PLUS) flyger framåt vid en olycka eller en häftig inbromsning.

[MIDI_I-SIZE_PLUS_038] Se till att stödbenet på TAKATA I-SIZE BASE (PLUS) alltid ligger an stadigt mot fordonets golv. Kontrollera förekomsten av förvaringsfack på golvet i fordonet och anvisningarna i fordonets bruksanvisning.

[MIDI_I-SIZE_PLUS_010] Var försiktig så att du inte skadar fordonets säkerhetsbälte, eller remmarna på din TAKATA MIDI I-SIZE (PLUS), med knivar eller andra vassa föremål. Bilbarnstolen TAKATA MIDI I-SIZE (PLUS) kan inte på ett bra sätt skydda barn från skada om remmarna har fått skärskador eller på annat sätt skadats.

[MIDI_I-SIZE_PLUS_011] Att använda TAKATA MIDI I-SIZE (PLUS) på annat sätt än vad som har beskrivits i de här instruktionerna kan orsaka allvarlig skada. Avlägsna inte några delar eller ersätt dem med delar som inte har godkänts av TAKATA AG.

[MIDI_I-SIZE_PLUS_012] Efter en olycka måste du byta ut TAKATA MIDI I-SIZE (PLUS) och TAKATA I-SIZE BASE (PLUS) mot nya produkter. De kan ha skadats på ett sätt som inte syns utifrån. Att inte följa den här instruktionen kan allvarligt riskera ditt barns säkerhet vid en olycka.

[MIDI_I-SIZE_PLUS_013] TAKATA MIDI I-SIZE (PLUS) kan bli mycket varm när den är placerad i direkt solljus. För att undvika att barnet bränner sig, se till att en vuxen kollar av alla plast- och metalldelar på TAKATA MIDI I-SIZE (PLUS) innan användning.

[MIDI_I-SIZE_PLUS_014] Installera TAKATA MIDI I-SIZE (PLUS) så att de fasta delarna (plastdetaljer med mera) inte kan klämmas fast i fordonsörrarna.

[MIDI_I-SIZE_PLUS_015] Lämna inte några vassa, spetsiga eller tunga saker lösa inne i bilen. Vid en olycka kan sådana saker flyga omkring inne i fordonet och skada barn och andra passagerare. Bagage och andra potentiellt farliga saker ska också förvaras säkert, så att de inte kan flyga omkring vid en eventuell olycka.

Spänn alltid fast ditt barn med remmarna på TAKATA MIDI I-SIZE (PLUS), även om du använder bilbarnstolen på annan plats än i fordonet (exempelvis när du går och bär ditt barn i TAKATA MIDI I-SIZE (PLUS) eller ställer ner stolen någonstans).

Lämna aldrig TAKATA MIDI I-SIZE (PLUS) (oavsett om den är under uppsikt eller inte) på en upphöjd, sluttande eller ojämn yta; exempelvis på ett bord, ett skötbord, trappsteg eller en ramp.

[MIDI_I-SIZE_PLUS_016] Använd enbart TAKATA MIDI I-SIZE (PLUS) tillsammans med originalskydd, AIRPADS/LUFTSTOPPNING och sidokrockstopppning. Dessa är alla viktiga säkerhetsdetaljer som har utvecklats speciellt för att användas med TAKATA MIDI I-SIZE (PLUS).

OBSERVERA!

Låt inte barnet sitta för länge i TAKATA MIDI I-SIZE (PLUS). Vi rekommenderar en tidsgräns på 1-2 timmar. Det är väldigt viktigt för barnets muskulära utveckling att regelbundet byta läge. Därför ska du ta ur ditt barn ur TAKATA MIDI I-SIZE (PLUS) när du tar paus.

OBSERVERA!

TAKATA MIDI I-SIZE (PLUS) ska inte användas mer än 6 år efter inköp. Plastens egenskaper försämras med tiden, speciellt när den utsätts för direkt solljus. Materialets försämring går inte alltid att se, och kan göra att TAKATA MIDI I-SIZE (PLUS) inte fungerar som den ska.

Skulle du ha några andra frågor kring användandet av den här produkten, välkommen att kontakta TAKATAs kundtjänst (se Sektion 8 – Service).

3. GRUNDLÄGGANDE ANVÄNDNING

VIKTIGT!

Placera alltid bilbarnstolen TAKATA MIDI I-SIZE (PLUS) och TAKATA I-SIZE BASE (PLUS) på en stabil yta.

VIKTIGT!

Var försiktig så att fingrar eller andra kroppsdelar inte fastnar i några av bilbarnstolens rörliga delar.

TAKATA MIDI I-SIZE (PLUS)

Justera läget på inre stoppning och axelrem

TAKATA MIDI I-SIZE (PLUS) inre stoppning och axelrem ska justeras till ditt barns längd, för att ge bästa komfort och maximalt skydd vid en olycka.

[MIDI_I-SIZE_PLUS_017 + MIDI_I-SIZE_PLUS_018]

Den inre stoppningen och axelremmen på TAKATA MIDI I-SIZE (PLUS) kan ställas in i fem olika lägen via en speciell inställningsmekanism.

OBSERVERA!

Om du behöver justera den inre stoppningen och/eller axelremmarna, se först till att din TAKATA MIDI I-SIZE (PLUS) är installerad på rätt sätt i fordonet.

Steg 1 – Låsa upp den justerbara inre stoppningen

[MIDI_I-SIZE_PLUS_019] Öppna facket för bruksanvisningen på ryggsidan av bilbarnstolen TAKATA MIDI I-SIZE (PLUS).

[MIDI_I-SIZE_PLUS_020] För att justera den inre stoppningen, tryck helt och hållet ned dragreglaget på baksidan av TAKATA MIDI I-SIZE (PLUS).

Steg 2 – Justera och fixera den inre stoppningen

Håll dragreglaget nedtryckt samtidigt som du drar den inre stoppningen uppåt eller nedåt för att justera stoppningen och axelremmarna till ditt barns längd. Släpp sedan dragreglaget. Dragreglaget fixeras i sin position när metallarmarna „klickar“ fast i hacken på vardera sida.

VIKTIGT!

Varje gång du justerar bilbarnstolen, se till att dragreglaget återigen är fastlåst i position. För att göra detta, försök att dra reglaget upp och ned, utan att trycka in det.

Anpassa inlägg för spädbarn

Inlägget för spädbarn kan anpassas i steg efter barnet så att det placeras optimalt i stolen. Det består av två block med stoppning (ett kan vikas ihop), kroppsinnlägg och huvudinnlägg.

- ✓ [MIDI_I-SIZE_PLUS_056 a] Från födseln upp till ca 60 cm längd behövs båda stoppningsblocken, kroppsinnlägget och huvudinnlägget (i det nedre fästläget på kroppsinnlägget).
- ✓ [MIDI_I-SIZE_PLUS_056 b] Från ca 61 upp till ca 75 cm längd kan det nedersta blocket tas bort, och huvudstoppningen kan stoppas in i det nedre fästläget på kroppsinnlägget.

WARNING!

[MIDI_I-SIZE_PLUS_048 a + b] Kontrollera att alla AIRPADS installerats och satts fast korrekt före användningen. Att inte följa den här instruktionen kan allvarligt riskera ditt barns säkerhet vid en olycka.

Eventuellt måste den inre stoppningen eller inlägget för spädbarn anpassas ytterligare efter barnets storlek. För mer information, se Sektion 5 – Spänna fast ditt barn på ett säkert sätt (Steg 1 – Justera och sätt fast den inre stoppningen och rem).

Släppa på remmarna och öppna spännet

Innan du sätter in barnet eller tar ut det ur bilbarnstolen TAKATA MIDI I-SIZE (PLUS) ska du lossa

remmarna och öppna spännet. TAKATA MIDI I-SIZE (PLUS) är utrustad med ett centralt placerat reglage som används för att lossa remmarna.

WARNING!

[Magnets] Produkten innehåller magneter som gör det bekvämare att spänna fast eller ta loss barnet. Personer med elektriskt aktiva implantat (t.ex. pacemaker) bör inte utsätta sig för magnetfälten i närheten av magneterna, eftersom elektromagnetiska störningar kan uppstå. Kontakta din barnläkare eller läkare om det inte är säkert av detta skäl. Mer information hittar du på www.takata-childseats.com under rubriken FAQ.

Steg 1 – Släpp på remmarna

[MIDI_I-SIZE_PLUS_021] Lossa remmarna genom att dra upp reglaget och hålla kvar det där.

Steg 2 – Släpp på remmarna

Samtidigt, dra försiktigt axelremmarna framåt så långt som möjligt.

Steg 3 – Öppna spännet

[MIDI_I-SIZE_PLUS_022 a] Öppna spännet genom att trycka på den röda låsknappen och dra ut spännets låstungor. Bältesspännet kan fällas framåt och hålls då på plats av en magnet så att det ska bli lättare att sätta in eller ta ut barnet.

[MIDI_I-SIZE_PLUS_022 b] De två låstungorna hålls ihop med en magnet. De kan enkelt säras från varandra och fästas på sidorna på magneterna utanpå bilbarnstolens ytterskal.

Ställa in sittlutningen

gripa tag i den främre änden under skalets kant. Tryck inställningsspaken för säteslutning uppåt och tippa skalets främre ände uppåt eller nedåt. När du släpper inställningsspaken för säteslutning i det övre eller nedre läget fixeras skalet.

VIKTIGT!

Kontrollera och försäkra dig om att skalet och inställningsspaken fixerats varje gång du ändrar läget. Det gör du genom att försöka flytta skålen uppåt eller nedåt lätt med handen utan att använda inställningsspaken för säteslutning.

OBSERVERA!

Sätteslutningen kan bara ändras vid framåtvänd montering.

Om det inte går att fästa TAKATA MIDI I-SIZE (PLUS) på TAKATA I-SIZE BASE (PLUS),

kontrollera om säteslutningen har ändrats. Ändra den i så fall och fäst TAKATA MIDI I-SIZE (PLUS) på nytt på TAKATA I-SIZE BASE (PLUS).

TAKATA I-SIZE BASE (PLUS)

Justera stödbenet

Steg 1 – Fäll ut stödbenet

[MIDI_I-SIZE_PLUS_025 + MIDI_I-SIZE_PLUS_026]
Ta tag i stödbenet på undersidan av TAKATA I-SIZE BASE (PLUS). Öppna stödbenets fjällmekanism genom att trycka spärren åt sidan. Sväng ut stödbenet till stopp. Så snart stoppet nåts efter utsvängningen snäpper stödbenet fast via en fjäder i spärren.

Steg 2 – Lås upp och justera låsbenet

position du vill ha, släpp knappen och kontrollera att stödbenet är fastlåst i rätt läge. Det här indikeras av ett „klick“, och en grön markering uppe på knappen.

WARNING!

Om stödbenet inte ställs i rätt höjdläge, finns risk att ditt barn eller andra passagerare skadas allvarligt vid en olycka.

[MIDI_I-SIZE_PLUS_037] Stödbenet på TAKATA I-SIZE BASE (PLUS) har rätt längd när det står stadigt på fordonets golv och indikeringen i den nedre änden är helt grön.

Steg 3 – Fäll in och lås stödbenet

[MIDI_I-SIZE_PLUS_025] Fäll in stödbenet genom att först förkorta det så mycket det går. Lossa sedan stödbenets fjällmekanism genom att flytta spärren åt sidan. Sväng samtidigt stödbenet mot basens undersida. Så snart undersidan på TAKATA I-SIZE BASE (PLUS) nåts snäpper stödbenet fast i transportläget med hjälp av en fjäder i spärren.

Justera ISOFIX-kopplingsdonen

De två ISOFIX-kopplingsdonen på TAKATA I-SIZE BASE (PLUS) måste justeras så att de passar placeringen av fordonets ISOFIX-fästen. De två ISOFIX-kopplingsdonen går att justera oberoende av varandra i 6 fasta lägen. De fasta lägena är markerade med siffrorna 1 till 5 på ovasidan av de två ISOFIX-kopplingsdonen. med siffrorna 1-5 ovan på dem. Inställningsläge 6 uppnås då kopplingsdonen är fullt utdragna och då syns ingen siffra.

Steg 1 – Låsa upp ISOFIX längdjusterare

[MIDI_I-SIZE_PLUS_028] Tryck in den vänstra ISOFIX-längdjusteraren så långt det går och håll den i

den positionen. Justeraren finns på den inre sidan av TAKATA I-SIZE BASE (PLUS).

Steg 2 – Justera ISOFIX-kopplingsdonen

Dra samtidigt det vänstra ISOFIX-kopplingsdonet på vänster utsida av TAKATA I-SIZE BASE (PLUS) till önskat läge.

Steg 3 – Lås fast ISOFIX längdjusterare

Släpp knappen och kopplingsdonet, och kontrollera att kopplingsdonet sitter fastlåst i sitt läge. Det här indikeras av ett „klick“ och en grön markering på knappen.

OBSERVERA!

De två kopplingsdonen på TAKATA ISOFIX BASE måste justeras vart och ett för sig. Upprepa steg 1 till 3 för kopplingsdonet på den högra sidan.

WARNING!

[MIDI_I-SIZE_PLUS_029] När du sätter fast TAKATA I-SIZE BASE (PLUS) i fordonet, se till att båda ISOFIX-kopplingsdonen ställs in i samma position. För att göra det, kontrollera att det står samma siffra uppe på vart och ett av kopplingsdonen (eller att båda saknar siffra). Att inte följa den här anvisningen kan innebära en allvarlig risk både för ditt barns och övriga passagerares säkerhet, om en olycka skulle inträffa.

Steg 4 – Lås upp ISOFIX-kopplingsdonen

[MIDI_I-SIZE_PLUS_030] Lås upp både det högra och det vänstra ISOFIX-kopplingsdonet genom att skjuta låsknapparna på ISOFIX-kopplingsdonen nedåt. Ta samtidigt tag uppifrån i spärrarna till ISOFIX-kopplingsdonen och dra spärren mot stödbenet. När ISOFIX-kopplingsdonen är upplåsta syns två röda markeringar, en per sida, på spärrarnas ovasida. Om gröna markeringar syns så är ISOFIX-kopplingsdonen låsta.

Att koppla bort från de bakre kopplingskrokarna

[MIDI_I-SIZE_PLUS_031] Bilbarnstolen TAKATA MIDI I-SIZE (PLUS) kopplas fast i de främre och bakre kopplingskrokarna på TAKATA I-SIZE BASE (PLUS). Bara de bakre krokarna behöver lossas för att TAKATA MIDI I-SIZE (PLUS) ska kunna lossas från TAKATA I-SIZE BASE (PLUS).

De två bakre krokarna lossas tillsammans. Därför behöver du bara trycka på ett av de två upplåsningsdonen på någon av de bakre kopplingsarmarnas utsidor. Kopplingskrokarna har kopplats bort på rätt sätt om du kan se en röd markering uppe på respektive urkopplingsknapp.

Om gröna markeringar syns på urkopplingsknapparna är båda eller möjligen bara en av de bakre kopplingskrokarna fastlåst. Observera också varningarna i kapitel 4 – Användning i fordonet (fastsättning av bakåtvänd respektive framåtvänd TAKATA MIDI I-SIZE (PLUS)).

4. ANVÄNDNING I FORDONET

VARNING!

[MIDI_I-SIZE_PLUS_009] Använd aldrig enbart TAKATA I-SIZE BASE (PLUS) eller utan att först ha satt fast TAKATA MIDI I-SIZE (PLUS) på ett korrekt sätt. Att inte följa den här instruktionen kan allvarligt riskera ditt barns och andra passagerares säkerhet.

OBSERVERA!

Om TAKATA I-SIZE BASE (PLUS) används med TAKATA MIDI I-SIZE (PLUS) under en längre tid kan märken uppstå på fordonssätet.

Sätta fast TAKATA I-SIZE BASE (PLUS)

Steg 1 – Fäll ut stödbenet

Fäll ut stödbenet enligt anvisningarna i kapitel 3 – grundläggande användning (ställa in stödbenet). Kontrollera att stödbenet fixerats och inte kan svängas.

OBSERVERA!

Kontrollera att stödbenet är fastlåst på ett bra sätt genom att skaka det lite lätt med din hand.

Steg 2 – Placera på fordonets säte

[MIDI_I-SIZE_PLUS_032] Placera sedan TAKATA I-SIZE BASE (PLUS) på fordonets säte. Se till att:

- ISOFIX-kopplingsdonen är vända mot fordonets ryggstöd.
- Stödbenet är utfällt och är vänt mot fordonets golv.

Steg 3 – Dra ut ISOFIX-kopplingsdonen

[MIDI_I-SIZE_PLUS_028] Tryck in knapparna för ISOFIX-längdinställning på den inre sidan av de bakre kopplingsarmarna så långt som möjligt, och dra ut kopplingsdonen helt och hållet. Följ instruktionen i Sektion 3 – Grundläggande instruktioner (Justera ISOFIX-kopplingsdonen).

OBSERVERA!

Kopplingsdonen är fullt utdragna när det inte syns någon siffra högst uppe på dem.

Steg 4 – Montera ISOFIX-systemet

[MIDI_I-SIZE_PLUS_033] Se till att kopplingsdonen på TAKATA I-SIZE BASE (PLUS) pekar i riktning mot ISOFIX-fästena. Skjut in ISOFIX-kopplingsdonen i ISOFIX-fästena tills du hör 2 klick (ett per ISOFIX-kopplingsdon) och de gröna markeringarna syns på spärrarna.

OBSERVERA!

[MIDI_I-SIZE_PLUS_034] Om fordonets ISOFIX-fästen är svåra att nå kan du använda den medföljande inriktaren. Det här gör det mycket enklare att montera ISOFIX-systemet, och skyddar sätet.

VARNING!

Se till att båda ISOFIX-kopplingsdonen sitter ordentligt fast i fordonets ISOFIX-fastsättningspunkter. Att inte följa den här instruktionen kan allvarligt riskera ditt barns och andra passagerares säkerhet. Kontrollera att ISOFIX-kopplingsdonen sitter ordentligt fast i ISOFIX-fästena genom att skaka TAKATA I-SIZE BASE (PLUS) lätt.

Steg 5 – Sätta fast TAKATA ISOFIX BASE på fordonets säte.

[MIDI_I-SIZE_PLUS_035] Tryck på de två knapparna för att justera längden på ISOFIX-kopplingsdonen, och tryck på hela TAKATA I-SIZE BASE (PLUS) tills den sitter ordentligt mot fordonssätets ryggstöd.

VARNING!

[MIDI_I-SIZE_PLUS_036] Kontrollera att båda ISOFIX-kopplingsdonen sitter korrekt och i rätt positioner när TAKATA I-SIZE BASE (PLUS) spänts fast i fordonssätet. Kontrollera genom att ta tag i TAKATA I-SIZE BASE (PLUS) och skaka lite att det står samma siffra (1 till 5) upptill på vart och ett av ISOFIX-kopplingsdonen eller ingen siffra alls. Att inte följa den här instruktionen kan allvarligt riskera ditt barns säkerhet.

Steg 2 – Justera stödbenet

[MIDI_I-SIZE_PLUS_037] Ställ in höjden på stödbenet, följ instruktionerna i kapitel 3 – Grundläggande användning (ställa in stödbenet), så att undersidan står stadigt mot fordonets golv och indikatorn nedtill på stödbenet är helt grön.

VARNING!

[MIDI_I-SIZE_PLUS_037] Se till att stödbenet är fixerat och att stödbenet står stadigt på fordonets golv (grön indikator nedtill på stödbenet). Att inte följa den här instruktionen kan allvarligt riskera ditt barns och andra passagerares säkerhet.

OBSERVERA!

Kontrollera att stödbenet är fastlåst genom att försiktigt trycka och dra i det.

OBSERVERA!

Om du märker att TAKATA I-SIZE BASE (PLUS) fortfarande kan flyttas runt på fordonets säte, upprepa alla steg i kapitel 4 – Användning i fordonet (sätta fast TAKATA I-SIZE BASE (PLUS)) tills TAKATA I-SIZE BASE (PLUS) sitter ordentligt fast i fordonets säte.

Sätta fast TAKATA MIDI I-SIZE (PLUS) i en bakåtvänd position [MIDI_I-SIZE_PLUS_039]

Steg 1 – kontroll av TAKATA I-SIZE BASE (PLUS)

WARNING!

TAKATA MIDI I-SIZE (PLUS) får bara sättas fast i fordonet via TAKATA I-SIZE BASE (PLUS). Se därför till att TAKATA I-SIZE BASE (PLUS) är stadigt och korrekt fäst mot fordonets säte. Om du märker att TAKATA I-SIZE BASE (PLUS) fortfarande kan flyttas runt på fordonets säte, upprepa alla steg i kapitel 4 – Användning i fordonet (sätta fast TAKATA I-SIZE BASE (PLUS)).

WARNING!

[MIDI_I-SIZE_PLUS_040] Innan TAKATA MIDI I-SIZE (PLUS) installeras på TAKATA I-SIZE BASE (PLUS), se till att de två bakre krokarna på TAKATA I-SIZE BASE (PLUS) är öppna. Du märker om så är fallet om röda markeringar syns på de två urkopplingsknapparna på de bakre kopplingskrokarna på TAKATA I-SIZE BASE (PLUS).

Om det är svårt att se färgen eller om ljuset är dåligt, tryck på en av de två sammankopplade urkopplingsknapparna på de bakre kopplingskrokarna så att du säkert vet att båda kopplingskrokarna är öppna.

WARNING!

[Airbag Warning] TAKATA MIDI I-SIZE (PLUS) ska ALDRIG monteras bakåtvänd i framsätet om fordonet har en påslagen/aktiverad krockkudde. Det finns en RISK FÖR ALLVARLIG SKADA ELLER DÖDSFALL, och därför är sådan montering FÖRBJUDEN ENLIGT LAG. Beroende på vilket fordon du har, kan det hända att du själv kan stänga av fordonets krockkuddsfunktion, eller så kan du behöva kontakta din lokala återförsäljare/verkstad för hjälp.

Steg 2 – Sätta fast sitsen i TAKATA I-SIZE BASE (PLUS)
[MIDI_I-SIZE_PLUS_041] Vänd TAKATA MIDI I-SIZE (PLUS) så att den är vänd åt motsatt håll mot färdriktningen. Placera TAKATA MIDI I-SIZE (PLUS)

i mitten på TAKATA I-SIZE BASE (PLUS). Tryck sedan in de två kopplingsbultarna på TAKATA MIDI I-SIZE (PLUS) in i de bakre kopplingskrokarna på TAKATA I-SIZE BASE (PLUS). Orientera efter pilarna på utsidan av TAKATA MIDI I-SIZE (PLUS) och de bakre kopplingsarmarna på TAKATA I-SIZE BASE (PLUS). Bultarna är korrekt insatta i de bakre kopplingskrokarna på TAKATA I-SIZE BASE (PLUS) när var och en av dem klickar fast (två klick, ett per sida) och en grön markering syns högst upp på urkopplingsknapparna för de bakre kopplingskrokarna.

[MIDI_I-SIZE_PLUS_042] För att stadigt och korrekt sätta fast kopplingsstaven på TAKATA MIDI I-SIZE (PLUS) i den främre kopplingskrokan på TAKATA I-SIZE BASE (PLUS) måste du trycka på ryggstödet på TAKATA MIDI I-SIZE (PLUS) uppifrån mot TAKATA I-SIZE BASE (PLUS) tills det klickar.

WARNING!

[MIDI_I-SIZE_PLUS_042] Använd aldrig TAKATA MIDI I-SIZE (PLUS) om inte TAKATA MIDI I-SIZE (PLUS) kopplats fast på rätt sätt i TAKATA I-SIZE BASE (PLUS). Låsningen är korrekt om 2 gröna markeringar syns på båda urkopplingsknapparna till de bakre kopplingskrokarna och du kontrollerat att de två kopplingskrokarna var öppna innan TAKATA MIDI I-SIZE (PLUS) installerades på TAKATA I-SIZE BASE (PLUS) [MIDI_I-SIZE_PLUS_040].

OBSERVERA!

[MIDI_I-SIZE_PLUS_043] Kontrollera att TAKATA MIDI I-SIZE (PLUS) är korrekt fastsatt i TAKATA I-SIZE BASE (PLUS) genom att skaka TAKATA MIDI I-SIZE (PLUS) lätt i alla riktningar. Om inte TAKATA MIDI I-SIZE (PLUS) sitter fast på rätt sätt i TAKATA I-SIZE BASE (PLUS) upprepar du steg 2 – Sätta fast sitsen i TAKATA I-SIZE BASE (PLUS) tills felet åtgärdats.

Sätta fast TAKATA MIDI I-SIZE (PLUS) i en framåtvänd position [MIDI_I-SIZE_PLUS_044]

Steg 1 – kontroll av TAKATA I-SIZE BASE (PLUS)

WARNING!

TAKATA MIDI I-SIZE (PLUS) får bara sättas fast i fordonet via TAKATA I-SIZE BASE (PLUS). Se därför till att TAKATA I-SIZE BASE (PLUS) är stadigt och korrekt fäst mot fordonets säte. Om du märker att TAKATA I-SIZE BASE (PLUS) fortfarande kan flyttas runt på fordonets säte, upprepa alla steg i kapitel 4 – Användning i fordonet (sätta fast TAKATA I-SIZE BASE (PLUS)).

VARNING!

[MIDI_I-SIZE_PLUS_040] Innan TAKATA MIDI I-SIZE (PLUS) installeras på TAKATA I-SIZE BASE (PLUS), se till att de två bakre krokarna på TAKATA I-SIZE BASE (PLUS) är öppna. Du märker om så är fallet om röda markeringar syns på de två urkopplingsknapparna på de bakre kopplingskrokarna på TAKATA I-SIZE BASE (PLUS).

Om det är svårt att se färgen eller om ljuset är dåligt, tryck på en av de två sammankopplade urkopplingsknapparna på de bakre kopplingskrokarna så att du säkert vet att båda kopplingskrokarna är öppna.

Steg 2 – Sätta fast sitsen i TAKATA I-SIZE BASE (PLUS)

[MIDI_I-SIZE_PLUS_045] Vänd TAKATA MIDI I-SIZE (PLUS) så att den är i färdriktningen. Placera TAKATA MIDI I-SIZE (PLUS) i mitten på TAKATA I-SIZE BASE (PLUS). Tryck sedan in de två kopplingsbultarna vid sitsen på TAKATA MIDI I-SIZE (PLUS) in i de bakre kopplingskrokarna på TAKATA I-SIZE BASE (PLUS). Orientera efter pilarna på utsidan av TAKATA MIDI I-SIZE (PLUS) och de bakre kopplingsarmarna på TAKATA I-SIZE BASE (PLUS). Bultarna är korrekt insatta i de bakre kopplingskrokarna på TAKATA I-SIZE BASE (PLUS) när var och en av dem klickar fast (två klick, ett per sida) och en grön markering syns högst upp på urkopplingsknapparna för de bakre kopplingskrokarna.

[MIDI_I-SIZE_PLUS_046] För att stadigt och korrekt sätta fast kopplingsstaven på TAKATA MIDI I-SIZE (PLUS) i den främre kopplingskrokan på TAKATA I-SIZE BASE (PLUS) måste du trycka på sittytan på TAKATA MIDI I-SIZE (PLUS) uppifrån mot TAKATA I-SIZE BASE (PLUS) tills det klickar.

VARNING!

[MIDI_I-SIZE_PLUS_046] Använd aldrig TAKATA MIDI I-SIZE (PLUS) om inte TAKATA MIDI I-SIZE (PLUS) kopplats fast på rätt sätt i TAKATA I-SIZE BASE (PLUS). Läsningen är korrekt om 2 gröna markeringar syns på båda urkopplingsknapparna till de bakre kopplingskrokarna och du kontrollerat att de två kopplingskrokarna var öppna innan TAKATA MIDI I-SIZE (PLUS) installerades på TAKATA I-SIZE BASE (PLUS) [MIDI_I-SIZE_PLUS_040].

OBSERVERA!

[MIDI_I-SIZE_PLUS_043] Kontrollera att TAKATA MIDI I-SIZE (PLUS) är korrekt fastsatt i TAKATA I-SIZE BASE (PLUS) genom att skaka TAKATA MIDI I-SIZE (PLUS) lätt i alla riktningar. Om inte

TAKATA MIDI I-SIZE (PLUS) sitter fast på rätt sätt i TAKATA I-SIZE BASE (PLUS) upprepar du steg 2 – Sätta fast sitsen i TAKATA I-SIZE BASE (PLUS) tills felet åtgärdats.

Ta bort TAKATA MIDI I-SIZE (PLUS) från TAKATA I-SIZE BASE (PLUS)

Steg 1 – Koppla bort från de bakre kopplingskrokarna [MIDI_I-SIZE_PLUS_031] De två bakre krokarna lossas tillsammans. Du behöver bara trycka ner en av urkopplingsknapparna helt utanpå kopplingsarmarna på TAKATA I-SIZE BASE (PLUS). Tippta samtidigt TAKATA MIDI I-SIZE (PLUS) framåt (i färdriktningen) så att kopplingsbultarna lossas från de bakre kopplingskrokarna på TAKATA I-SIZE BASE (PLUS).

Steg 2 – Lossa och ta bort från de främre kopplingskrokarna

[MIDI_I-SIZE_PLUS_047] Haka loss kopplingsstaven på TAKATA MIDI I-SIZE (PLUS) från de främre kopplingskrokarna på TAKATA I-SIZE BASE (PLUS) genom att skjuta TAKATA MIDI I-SIZE (PLUS) bakåt (åt motsatt håll från färdriktningen). Därefter kan du lyfta TAKATA MIDI I-SIZE (PLUS) från TAKATA I-SIZE BASE (PLUS) och ta ut den ur fordonet.

Ta bort TAKATA I-SIZE BASE (PLUS)

Steg 1 – Lås upp ISOFIX-kopplingsdonen

[MIDI_I-SIZE_PLUS_030] Lossa förbindelserna mellan de två ISOFIX-kopplingsdonen på TAKATA I-SIZE BASE (PLUS) och fordonets ISOFIX-fästen genom att trycka låsknapparna på ISOFIX-kopplingsdonen nedåt. Dra samtidigt spärrarna på de två ISOFIX-kopplingsdonen framåt (i färdriktningen). Kopplingarna har lossats när 2 röda markeringar (en per kopplingsdon) syns på ovasidorna av ISOFIX-kopplingsdonen.

Steg 2 – Dra ut ISOFIX-kopplingsdonen

[MIDI_I-SIZE_PLUS_028] Tryck in knappen på den vänstra ISOFIX-längdjusteraren på insidan av TAKATA I-SIZE BASE (PLUS) så långt det går. Tryck samtidigt in det vänstra ISOFIX-kopplingsdonet på TAKATA I-SIZE BASE (PLUS) helt.

De två kopplingsdonen på TAKATA ISOFIX BASE måste justeras vart och ett för sig. Upprepa steg 2 för kopplingsdonet på den högra sidan.

OBSERVERA!

Kopplingsdonen är fullt utdragna när det inte syns någon siffra högst upp på dem.

Steg 3 – Fälla in och ta bort stödbenet

[MIDI_I-SIZE_PLUS_025 + MIDI_I-SIZE_PLUS_026]
Fäll in stödbenet, se beskrivning i Sektion 3 – Grundläggande användning (justering av stödbenet). Därefter kan du ta ut TAKATA I-SIZE BASE (PLUS) ur fordonet.

5. SPÄNNA FAST BARNET PÅ ETT SÄKERT SÄTT

OBSERVERA!

Av säkerhetsskäl ska barn alltid ta sig in och ur fordonet från passagerarsidan, alternativt direkt till en trottoar.

Steg 1 – Justera och sätt fast den inre stoppningen och remmar

[MIDI_I-SIZE_PLUS_021 + MIDI_I-SIZE_PLUS_022 a + b] Innan du sätter ditt barn i TAKATA MIDI I-SIZE (PLUS): Lossa och öppna remmarna så som det beskrivs i kapitel 3 – Grundläggande instruktioner (lossa remmarna och öppna spännet), och lägg dem så de inte är i vägen.

[MIDI_I-SIZE_PLUS_006 + MIDI_I-SIZE_PLUS_007]
Efter att du satt ditt barn i TAKATA MIDI I-SIZE (PLUS), lägg axelremmarna över axlarna och midjebältet över barnets midja. Var noga med att inte vrida eller trassla in remmarna.

VIKTIGT!

Kontrollera att den inre stoppningen och axelremskopplingarna är i rätt läge. Vingarna på den inre stoppningen med AIRPADS/LUFTSTOPPNING skyddar huvudet, och ska därför vara placerat bakom barnets huvud och ovanför axlarna.

Axelremskopplingarna är korrekt placerade för:

- ✓ [MIDI_I-SIZE_PLUS_049] Bakåtvänd TAKATA MIDI I-SIZE (PLUS) när axelremskopplingarna ligger något under barnets axlar. Om så inte är fallet, flytta den justerbara inre stoppningen uppåt eller nedåt så det blir rätt.
- ✓ [MIDI_I-SIZE_PLUS_050] Framåtvänd TAKATA MIDI I-SIZE (PLUS) när axelremskopplingarna ligger ovanför under barnets axlar. Om så inte är fallet, flytta den justerbara inre stoppningen uppåt eller nedåt så det blir rätt.

Steg 2 – Stänga bältspännet

[MIDI_I-SIZE_PLUS_051 a + b] För att sätta fast remmarna på bilbarnstolen TAKATA MIDI I-SIZE (PLUS), för återigen tillsammans bältets två magnetiska metalltungor.

Tryck bestämt in metalltungorna i spännet, tills du hör att de „klickar“ på plats.

WARNING!

Före varje resa, se alltid till att metalltungorna och spännet är ordentligt fastlåsta i varandra. Du kan kontrollera detta genom att dra metalltungorna utåt, utan att trycka på spännets röda knapp.

Steg 3 – Justera midjebältet

WARNING!

Dra ner midjebältet så långt som möjligt, så att hela midjeområdet på ditt barn skyddas. Om midjebältet går över ditt barns mage, finns risk för inre skador vid en trafikolycka.

Se till att kudden bakom spännet inte har glidit iväg (då skyddar det inte längre ditt barn mot spännets plastdelar).

Steg 4 – Spänna remmarna

[MIDI_I-SIZE_PLUS_052 a + b] Spänn bältet genom att dra mittbandets ände framåt – aldrig uppåt, nedåt eller åt sidan.

VIKTIGT!

Säkerställ att remmarna sitter lagom hårt om genom att se till att bara ett finger får plats under TAKATA MIDI efter det att du spänt remmarna.

Steg 5 – Kontrollera sidokrocksstoppningen

WARNING!

[MIDI_I-SIZE_PLUS_048 a + b] Kontrollera att alla AIRPADS installerats och satts fast korrekt före användningen. Att inte följa den här instruktionen kan allvarligt riskera ditt barns säkerhet vid en olycka.

Steg 6 – Kontrollera bilbarnstolens storlek

WARNING!

[MIDI_I-SIZE_PLUS_008] Kontrollera att övre delen av ditt barns huvud är lägre än den ställbara stoppningens överkant på TAKATA MIDI I-SIZE (PLUS). Om barnets huvud sticker upp över den ställbara stoppningens överkant ökar risken för skador vid en olycka. Så snart ditt barns huvud når upp till, eller når över, den övre kanten på den ställbara inre stoppningen ska du byta till bilbarnstolen i nästa storlek, exempelvis TAKATA MAXI.

Checklista – spänna fast sitt barn på ett säkert sätt:

Se till att:

- Höjden på den inre stoppningen och axelremmarna på TAKATA MIDI I-SIZE (PLUS) är anpassade till ditt barn (på det sätt som beskrivs i de här instruktionerna).
- Midjebältet ligger inte över barnets mage.
- Bältesspännet och låstungorna sitter ihop på rätt sätt.
- Bältena är säkert spända runt barnet utan vridningar.
- Den övre delen av barnets huvud ligger under den övre kanten på den ställbara inre stoppningen på TAKATA MIDI I-SIZE (PLUS).
- Alla AIRPADS är korrekt placerade och fastsatta.

Ta ur ditt barn ur bilbarnstolen

[MIDI_I-SIZE_PLUS_053 a - d] Innan du kan lyfta ur ditt barn ur TAKATA MIDI I-SIZE (PLUS) måste du lossa remmarna och öppna spännet. För att göra det, följ instruktionerna i kapitel 3 – Grundläggande instruktioner (lossa remmarna och öppna spännet). Du kan sedan lyfta ur ditt barn ur TAKATA MIDI I-SIZE (PLUS).

6. VÅRD OCH SKÖTSEL

Ta bort skydden

Steg 1 – Avlägsna den inre stoppningen

Öppna kardborrbanden på axelskyddet och den inre stoppningen. Ta av axelskydden från axelremmarna. Avlägsna den inre stoppningen från bakplattan genom att först sätta bakplattan i sitt högsta läge. Dra därefter den nedre påsen nedåt och bort ifrån bakplattan. När det är klart, dra den inre stoppningen uppåt och bort ifrån bakplattan.

Steg 2 – Avlägsna sidokrocksstoppningen (AIRPADS)

WARNING!

AIRPADS i den justerbara inre stoppningen och inlägget för spädbarn kan inte tvättas och måste därför avlägsnas från den inre justerbara stoppningen och inlägget för spädbarn före tvätt.

[MIDI_I-SIZE_PLUS_054] För att göra detta, lägg den inre stoppningen eller inlägget för spädbarn ner, med dess framsida på en slät yta. Du kan nu nå in med handen genom öppningen på skyddet. Ta bort AIRPADS som finns i stoppningens båda sidovingar eller sidovingarna (axlar och huvud) i inlägget för spädbarn som illustrationen visar.

Steg 3 – Öppna spännet och ta av midjeklädseln
[MIDI_I-SIZE_PLUS_022 a] Öppna bältesspännet och dra isär låstungorna. Öppna midjeklädselns kardborrband och ta bort midjeklädseln från midjebältena.

Steg 4 – Avlägsna klädseln

Efter du tagit bort den inre stoppningen, placera bakplattan i sitt nedersta läge. Lossa gummisnodden runt om samt klädselns plastdelar. Öppna de invändiga kardborrbanden på vänster och höger sida så att det går att ta bort remmarna från klädseln. Dra loss hela klädseln från skalet uppåt, samtidigt som du trycker bältesspännet nedåt genom klädseln.

Sätta tillbaka skydden

Sätt tillbaka alla klädselar på TAKATA MIDI I-SIZE (PLUS) genom att följa anvisningarna under "Ta bort skydden" i omvänd ordning.

[MIDI_I-SIZE_PLUS_016] Använd enbart TAKATA MIDI I-SIZE (PLUS) tillsammans med originalskydd, AIRPADS/LUFTSTOPPNING och sidokrocksstoppning. Dessa är alla viktiga säkerhetsdetaljer som har utvecklats speciellt för att användas med TAKATA MIDI I-SIZE (PLUS).

WARNING!

Bara bältesspännet behöver öppnas för att ta bort klädseln. Bältesystemet ska inte delas.

[MIDI_I-SIZE_PLUS_055] Om du ändå särat remmarna oavsiktligt från varandra: Se till när du sätter ihop dem att båda axelremmarna löper över metallbultarna när du trätt in remmarna i rygglattan. Kolla även att remmarna inte är vridna eller ihoptrasslade i det område där remmarna kopplas samman vid dragremmen (som sitter centralt placerad i botten av din TAKATA MIDI I-SIZE (PLUS)).

WARNING!

[MIDI_I-SIZE_PLUS_048 a + b] Kontrollera att alla AIRPADS installerats och satts fast korrekt före användningen. Att inte följa den här instruktionen kan allvarligt riskera ditt barns säkerhet vid en olycka.

Rengöring och skötsel

Skydden till barnstolen TAKATA MIDI I-SIZE (PLUS) (den justerbara inre stoppningen och remskyddet) går att ta av och tvätta.

OBSERVERA!

Läs de tvättråd som står på skydden, för att se om de tål maskintvätt eller inte. De tvättråden är alltid de som gäller, oavsett vad som sägs på annat ställe.

VARNING!

De AIRPADS som finns i den justerbara inre stoppningen och inläggen för spädbarn är inte tvättbara. De måste tas ut ur den ställbara inre stoppningen före tvätt.

VARNING!

[MIDI_I-SIZE_PLUS_048 a + b] Kontrollera att alla AIRPADS installerats och satts fast korrekt efter varje tvättning. Att inte följa den här instruktionen kan allvarligt riskera ditt barns säkerhet vid en olycka. Kontrollera att bältesystemet satts fast och fungerar som det ska och att TAKATA MIDI I-SIZE (PLUS) inte har skadats. Skulle du någonsin vilje fråga något kring det här, välkommen att kontakta TAKATAs kundtjänst. Att inte följa den här instruktionen kan allvarligt riskera ditt barns säkerhet vid en olycka.

Plastdelar kan rengöras med vatten och mild tvållösning. För att undvika att mögel uppstår, förvara TAKATA MIDI I-SIZE (PLUS) på en torr plats med god ventilation.

7. INFORMATION OM ÅTERTVINNING

Följ lokala bestämmelser när du gör dig av med förpackningsmaterialet till bilbarnstolen TAKATA MIDI I-SIZE (PLUS), liksom själva produkten, och ta hänsyn till information som finns på förpackningen och produkten gällande vilka material som ingår.

8. SERVICE

Som en del i vårt arbete att ständigt förbättra bilbarnstolen TAKATA MIDI I-SIZE (PLUS) är vi glada för all feedback du vill ge oss. Välkommen att skicka kommentarer kring exempelvis design, användarvänlighet, materialval och den här bruksanvisningen till TAKATA Kundtjänst:

service@takata-childseats.com

Tel: 00800 65432178.

Vi har öppet kl 8.00 - 18.00 (svensk tidszon).

INNHOLD

1. OVERSIKT OVER ENKELTKOMPONENTENE
2. SIKKERHETSANVISNINGER FØR BRUK TAKATA MIDI I-SIZE (PLUS)
3. GRUNNLEGGENDE HÅNTERING
4. BRUK I BILEN
5. SIKRING AV BARNET DITT
6. PLEIE OG OPPBEVARING
7. ANVISNINGER OM AVFALLSBEHANDLING
8. SERVICE

Begrepsforklaring

I denne brukerhåndboken er viktige emner merket med følgende tegn:

ADVARSEL!

Feilaktig håndtering kan være dødelig eller forårsake alvorlige personskader.

OBS!

Feil håndtering kan føre til personskader.

MERKNAD!

Praktiske tips for bruk av TAKATA MIDI I-SIZE (PLUS).

- ✓ tillatt bruk
- ✗ forbud

OBS!

Les denne brukerhåndboken grundig før du bruker bilbarnesetet TAKATA MIDI I-SIZE (PLUS) og følg instruksjonene. Oppbevar brukerhåndboken på et sikkert sted (f.eks. i rommet til brukerhåndboken på baksiden av TAKATA MIDI I-SIZE (PLUS)), slik at du alltid kan bruke den når du trenger det. Følg dessuten anvisningene til bilprodusenten i bilen der TAKATA MIDI I-SIZE (PLUS) blir installert og kjør alltid forsiktig.

MERKNAD!

Vi gjør oppmerksom på at TAKATA MIDI I-SIZE (PLUS) ikke alltid kan beskytte barnet ditt mot skader ved en ulykke.

© Copyright 2016 [310 35 81 _ 11.16] TAKATA AG. Informasjonen i dette dokumentet kan endres uten varsel. TAKATA AG er ikke ansvarlig for tekniske feil eller utelatelser i denne informasjonen. Tekst og bilder tilhører TAKATA AG og må ikke kopieres eller brukes til annet uten samtykke fra TAKATA AG.

Produktet du har kjøpt, kan kanskje avvike fra beskrivelsen i denne brukerhåndboken. Den nyeste

brugerhåndboken kan du bestille fra TAKATA Service (se kapittel 8 – Service) eller på www.takata-childseats.com.

1. OVERSIKT OVER ENKELTKOMPONENTENE

[Abbildung MIDI_I-SIZE_PLUS_001]

A. TAKATA MIDI I-SIZE (PLUS) (sett forfra og bakfra)

- (1) justerbare innvendige puter med AIRPADS og mulighet til å gjøre setet mindre til babyer med AIRPADS
- (2) Skulderbelter med skulderputer
- (3) Beltelås med tekstiltrekk
- (4) Hoftebelter med hofteputer
- (5) Belteutløserpak med sentralt belte
- (6) Trekk
- (7) Belteforbindelsesdel
- (8) Justeringsskyver til innvendig pute
- (9) Rom til brukerhåndbok

B. TAKATA MIDI I-SIZE (PLUS) (sett nedenfra)

- (10) Låsebolt i fotområdet
- (11) Låsestang i fotområdet
- (12) Låsebolt i seteområdet
- (13) Låsestang i seteområdet
- (14) Justeringspak til seteryggjustering

C. TAKATA I-SIZE BASE (PLUS) (ISO-visning)

- (16) Trykknapp for støttefotlåsing
- (17) ISOFIX-kontakter
- (18) Opplåsingsskyver for ISOFIX-kontakt
- (19) Sikkerhetknott på opplåsingsskyveren på ISOFIX-kontakten
- (20) Trykknapp til ISOFIX-lengdejustering
- (21) bakre låsearm med låsekroker
- (22) Opplåsingselement på bakre låsekroker
- (23) fremre låsekroker
- (24) Opplåsingsskyver på foldemekanisme på støttestefoten

Før første gangs bruk

Sørg før første gangs bruk av bilbarnesetet TAKATA MIDI I-SIZE (PLUS) at følgende artikler er til stede.

- A. TAKATA MIDI I-SIZE (PLUS),
- B. TAKATA I-SIZE BASE (PLUS),
- C. Brukerhåndbøker til TAKATA MIDI I-SIZE (PLUS) og TAKATA I-SIZE BASE (PLUS),

- D. Liste over biler for TAKATA I-SIZE BASE (PLUS),
E. Innføringstrakt.

Dersom artikler mangler eller er skadet, må du ikke bruke TAKATA MIDI I-SIZE (PLUS) og kontakte forhandleren eller vår TAKATA Service (se kapittel 8 – Service). For å lette et svar til deg må du alltid oppgi godkjeningsnumrene på godkjeningsmerket (på undersiden av TAKATA MIDI I-SIZE (PLUS) og på undersiden av TAKATA I-SIZE BASE (PLUS)). Du vil også finne på baksiden av TAKATA MIDI I-SIZE (PLUS) (bak rommet til brukerhåndboken) og på undersiden av TAKATA I-SIZE BASE (PLUS) et datostempel som også kan være nyttig for å besvare eventuelle spørsmål.

I nødssituasjoner

[MIDI_I-SIZE_PLUS_002] I nødssituasjoner som ulykker etc. må du beholde roen og unngå panikk. Redd barnet ditt som følger:

1. Åpne beltet ved å trykke på utløserknappen på beltelåsen og fjern beltet fra barnet.
2. Ta barnet forsiktig ut av TAKATA MIDI I-SIZE (PLUS).

MERKNAD!

Hvis beltet ikke kan åpnes ved å trykke på utløserknappen, må du skjære over beltene og ta ut barnet fra TAKATA MIDI I-SIZE (PLUS).

2. SIKKERHETSANVISNINGER FØR BRUK TAKATA MIDI I-SIZE (PLUS)

OBS!

TAKATA MIDI I-SIZE (PLUS) med TAKATA I-SIZE BASE (PLUS) er et barnesikringssystem i kategorien „i-Size“. Det har blitt godkjent iht. bestemmelse nr. 129 til bruk på slike bilseter som i henhold til bilprodusentenes opplysninger i bilens håndbok er egnet til i-Size-barnesikrings-systemer.

I tvilstilfeller kan man spørre produsenten av barnesikringssystemet eller forhandleren.

OBS!

[FF> 15M] FØRVERRETTET PLASSERING MÅ FØRST BRUKES FRA EN ALDER PÅ BARNET PÅ 15 MÅNEDER (se monteringsanvisningene).

OBS!

Bilbarnesetet TAKATA MIDI I-SIZE (PLUS) er bare testet og offisielt godkjent i sammenheng med TAKATA I-SIZE BASE (PLUS) i henhold til den europeiske standarden for barnesikringssystemer ECE-R129.

MERKNAD!

Monteringen av TAKATA MIDI I-SIZE (PLUS) i biler med TAKATA I-SIZE BASE (PLUS) som forbindelse til bilens ISOFIX-forankringer kan også foretas på ISOFIX-bilseter.

En slik montering passer bare for bestemte seter i enkelte biler. Se en oversikt over biler og bilseter i vedlagte liste over biler som er egnet til dette festet på produksjonstidspunktet. I tillegg kan du på vårt nettsted, www.takata-childseats.com, hente den nyeste listen over biler for TAKATA MIDI I-SIZE (PLUS) og TAKATA I-SIZE BASE (PLUS).

OBS!

Vær oppmerksom på at godkjenning iht. ECE-R129 slettes dersom du foretar endringer på TAKATA MIDI I-SIZE (PLUS) eller TAKATA I-SIZE BASE (PLUS) som ikke er godkjent av TAKATA AG.

Godkjenningsmerket med samsvarstegnet (bokstaven E i en sirkel) og godkjenningsnummeret er plassert på undersiden av TAKATA MIDI I-SIZE (PLUS) og på undersiden av TAKATA I-SIZE BASE (PLUS) [ECE].

TAKATA MIDI I-SIZE (PLUS) oppfylder følgende vekt- og størrelsesklasser:

PLASSERING	bakoverrettet
STØRRELSE	40–105 cm
VEKT	maks. 19 kg
ALDER	inntil minst 15 måneder
ISOFIX-størrelsesklasser	D

PLASSERING	fremoverrettet
STØRRELSE	71–105 cm
VEKT	maks. 19 kg
ALDER	fra tidligst 15 måneder
ISOFIX-størrelsesklasser	B1

MERKNAD!

Vær også oppmerksom på kravene i kapittel 5 – Sikring av barnet ditt (Trinn 1 – Stille inn og legge på innvendige puter og belter).

ADVARSEL!

Monteringen av TAKATA MIDI I-SIZE (PLUS) i bilen må kun skje med TAKATA I-SIZE BASE

(PLUS) og forbindelse til bilens ISOFIX-forankringer. En montering av TAKATA MIDI I-SIZE (PLUS) eller TAKATA I-SIZE BASE (PLUS) i bilen med 3-punkts sikkerhetsbeltet er ikke beregnet teknisk og er derfor ikke tillatt. Manglende overholdelse av disse advarslene kan medføre fare for sikkerheten til barnet ditt og andre passasjerer ved en ulykke.

MERKNAD!

Kjøretøymonterte ISOFIX-forankringer er metallbøyler som er plassert mellom setet og seteryggen og kan være tildekket av setetrekket eller plasthetter. Les i brukerhåndboken til bilen om hvor og hvordan du finner og kommer til ISOFIX-forankringene.

ADVARSEL!

Barn må alltid sikres i TAKATA MIDI I-SIZE (PLUS) med hjelp av det integrerte beltesystemet.

OBSt

[Airbag Warning] TAKATA MIDI I-SIZE (PLUS) må ikke brukes bakovervendt på passasjeretsetet foran med aktivert kollisjonspute for forsetepassasjerer. Dersom kollisjonsputen for forsetepassasjerer er deaktivert, og bilprodusenten har merket passasjeretsetet foran som egnet til bilbarneseteklassen (i-Size oder ISOFIX), kan du bruke TAKATA MIDI I-SIZE (PLUS) på passasjeretsetet foran. Ved bruk av TAKATA MIDI I-SIZE (PLUS) på passasjeretsetet foran må alltid bilprodusentens informasjon følges

- for å deaktivere kollisjonsputene til forsetepassasjerer,
- om passasjeretsetet foran er merket som egnet
- og om det er utstyrt med ISOFIX-forankringer.

Bilbarnesetet TAKATA MIDI I-SIZE (PLUS) kan verken distribueres kommersielt, selges eller brukes i USA, Canada eller Australia.

Sjekkliste – Montering i bilen [MIDI_I-SIZE_PLUS_003]

Bilseter

- ✓ merket som egnet av bilprodusenten for de aktuelle bilbarneseteklassene
- ✗ ikke merket som egnet av bilprodusenten for de aktuelle bilbarneseteklassene

Seteretning i bilen

- ✓ Forover
- ✗ Bakover
- ✗ Sideveis

Sikkerhetssystemer for bilsetet til å feste til TAKATA I-SIZE BASE (PLUS)

- ✓ ISOFIX-system
- ✗ 3-punkts setebelte
- ✗ 2-punkts setebelte

Barneseteretning

- ✓ mot kjøreretningen (uten setevinkeljustering)
- ✓ i kjøreretningen (med setevinkeljustering)

ADVARSLER:

[MIDI_I-SIZE_PLUS_004] Forlat aldri barnet uten tilsyn i bilen.

[MIDI_I-SIZE_PLUS_005] Plasser alltid barnet ditt før, og aldri under kjøring, i bilbarnesetet TAKATA MIDI I-SIZE (PLUS). Ta ikke ut barnet under kjøring.

[MIDI_I-SIZE_PLUS_006 + MIDI_I-SIZE_PLUS_007] Pass på at ingen belter er vridd og at de sitter tett rundt skuldre og bekkenområde når du spenner fast barnet i TAKATA MIDI I-SIZE (PLUS).

Plasser hoftebelte lavt, slik at barnets hofteområde er beskyttet. Hvis hoftebelte løper over magen på barnet, er det ved en ulykke fare for indre skader.

[MIDI_I-SIZE_PLUS_008] Sørg for at barnets isse er under overkant av den justerbare innvendige puten på TAKATA MIDI I-SIZE (PLUS). Stikker issen på barnet over overkanten av den justerbare innvendige puten, setter du barnets sikkerhet i fare ved en ulykke. Straks issen på barnet ditt når eller stikker over overkanten på den justerbare innvendige puten, med øverste posisjon på den innvendige puten, er det nødvendig å gå over til et større bilbarnesetet, f.eks. TAKATA MAXI.

[MIDI_I-SIZE_PLUS_048 a + b] Før hver gangs bruk må du kontrollere at alle AIRPADS er riktig montert og festet. Ved manglende overholdelse av disse advarslene utsetter du barnet for fare ved en ulykke.

[MIDI_I-SIZE_PLUS_009] Fest TAKATA MIDI I-SIZE (PLUS) ved hver gangs bruk i bilen, slik at det ikke kan slynges fremover ved en plutselig oppbremsing, selv om barnet ikke sitter i TAKATA MIDI I-SIZE (PLUS). Slik unngår du at TAKATA MIDI I-SIZE (PLUS) ved en ulykke eller en plutselig oppbremsing slynges fremover.

[MIDI_I-SIZE_PLUS_038] Pass på at støttefoten på TAKATA I-SIZE BASE (PLUS) alltid hviler fullstendig og fast på bilgulvet. Når det gjelder eventuelle gulvoppbevaringsrom i bilen må du overholde anvisningene i brukerhåndboken til bilen.

[MIDI_I-SIZE_PLUS_010] Sørg for ikke å skade beltene med kniver eller andre skarpe gjenstander (verken bilsetebeltene eller de beltene på TAKATA MIDI I-SIZE (PLUS)). Bilbarnesetet TAKATA MIDI I-SIZE (PLUS) kan ellers ikke oppfylle sin funksjon (f. eks. redusere risikoen for skader) helt når beltene er skadet eller har kutt.

[MIDI_I-SIZE_PLUS_011] For ikke å påvirke holdevirkningen negativt må du ikke påvirke TAKATA MIDI I-SIZE (PLUS) negativt, bruke eller demontere på andre måter enn beskrevet i denne brukerhåndboken. Ikke fjern eller erstatt noen deler med materialer som ikke er godkjent av TAKATA AG.

[MIDI_I-SIZE_PLUS_012] Skift ut TAKATA MIDI I-SIZE (PLUS) og TAKATA I-SIZE BASE (PLUS) etter en ulykke med en ny TAKATA MIDI I-SIZE (PLUS) med TAKATA I-SIZE BASE (PLUS), fordi en ulykke kan påføre skader på TAKATA MIDI I-SIZE (PLUS) og TAKATA I-SIZE BASE (PLUS), noe som ikke er synlig fra utsiden. Ved manglende overholdelse av disse advarslene utsetter du barnet for fare ved en ulykke.

[MIDI_I-SIZE_PLUS_013] TAKATA MIDI I-SIZE (PLUS) blir oppvarmet i sterkt sollys. For å unngå at et barn kan brenne seg på oppvarmede deler, må en voksen kontrollere plast- og metalldelene på TAKATA MIDI I-SIZE (PLUS) for varme før bruk.

[MIDI_I-SIZE_PLUS_014] Monter bilbarnesetet TAKATA MIDI I-SIZE (PLUS) slik at de stabile delene (plastdeler etc.) ikke kan bli klemt i bildørene.

[MIDI_I-SIZE_PLUS_015] Ikke etterlat skarpe, spisse eller tunge gjenstander i bilen. Ved en ulykke kan disse gjenstandene løsne og slynges rundt og forårsake alvorlige skader på barn eller andre passasjerer. Også bagasje eller andre løse gjenstander som slynges rundt ved en eventuell kollisjon, kan forårsake skader på barn eller andre passasjerer, og må derfor festes godt. Sikre alltid barnet med beltene på TAKATA MIDI I-SIZE (PLUS), selv når du ikke bruker TAKATA MIDI I-SIZE (PLUS) i bilen, for eksempel når du bærer barnet eller setter det fra deg med TAKATA MIDI I-SIZE (PLUS).

Plasser aldri TAKATA MIDI I-SIZE (PLUS) med barnet (med eller uten tilsyn) på høye, skrånende eller ujevne flater (f.eks. bord, stellebord, trapp, rampe o.l.).

[MIDI_I-SIZE_PLUS_016] Bruk TAKATA MIDI I-SIZE (PLUS) med de originale trekkene og de originale AIRPADS og sidekollisjonsputene. Disse strukturene og trekkene er en vesentlig del av det

beskyttende utstyret og er spesialutviklet for bruk i TAKATA MIDI I-SIZE (PLUS).

MERKNAD!

La ikke barnet sitte for lenge i TAKATA MIDI I-SIZE (PLUS). Vi anbefaler en periode på maksimalt 1–2 timer. Det er svært viktig for muskeltutviklingen til barnet å skifte stilling regelmessig og ta barnet ut av TAKATA MIDI I-SIZE (PLUS) under pauser.

MERKNAD!

TAKATA MIDI I-SIZE (PLUS) er beregnet på en maksimal levetid på ca. 6 år etter kjøpet. Plast er gjenstand for en generell aldringsprosess, spesielt i direkte sollys. Med denne aldringsprosessen kan det oppstå negative endringer av egenskapene til TAKATA MIDI I-SIZE (PLUS) som ikke er merkbare for øyet.

For å få mer informasjon om disse instruksjonene kan du kontakte TAKATA Service (se kapittel 8 – Service).

3. GRUNNLEGGENDE HÅNDTERING

OBS!

Sørg alltid for et stabilt underlag når du bruker bilbarnesetet TAKATA MIDI I-SIZE (PLUS) og TAKATA I-SIZE BASE (PLUS).

OBS!

Ikke klem fingrene eller andre kroppsdelene i roterende og bevegelige deler på barnesetet.

TAKATA MIDI I-SIZE (PLUS)

Justere innvendige pute- og skulderbelteposisjoner

Avhengig av størrelsen på barnet må den innvendige puten og skulderbelteposisjonen på bilbarnesetet tilpasses til TAKATA MIDI I-SIZE (PLUS) for å garantere at barnet får optimal komfort under bruk og maksimal beskyttelse ved en ulykke.

[MIDI_I-SIZE_PLUS_017 + MIDI_I-SIZE_PLUS_018] Den innvendige puten og skulderbeltet på TAKATA MIDI I-SIZE (PLUS) kan låses i 5 posisjoner med en justeringsmekanisme.

MERKNAD!

Hvis du trenger å justere den innvendige pute- eller skulderbelteposisjonen, må du sørge for at posisjonen på TAKATA MIDI I-SIZE (PLUS) tilsvarer monteringsposisjonen i bilen.

Trinn 1 – Lås opp den justerbare innvendige puten

[MIDI_I-SIZE_PLUS_019] Åpne rommet til brukerhåndboken på baksiden av bilbarnesetet TAKATA MIDI I-SIZE (PLUS) [MIDI_I-SIZE_PLUS_020] Trykk på justeringsskyveren for den innvendige puten på baksiden av bilbarnesetet TAKATA MIDI I-SIZE (PLUS) til anslaget.

Trinn 2 – Justering og låsing av den innvendige puten

Hold justeringsskyveren trykket inn og skyv samtidig den innvendige puten oppover eller nedover for å justere posisjonen på den innvendige puten og skulderbeltene til barnets størrelse. Slipp justeringsskyveren til den innvendige puten igjen. Justeringsskyveren er låst i sin posisjon når metallstengene på begge sider låses i låselistene.

OBS!

Kontroller og forsikre deg om ved hver justering at justeringsskyveren er låst på plass. Du kan bevege justeringsskyveren lett (med minimal kraft) opp og ned uten å trykke den sammen.

Tilpasse setereduksjonsenheten til babyer

Setereduksjonsenheten til babyer kan tilpasses individuelt trinnsvis for å plassere barnet optimalt i setet. Den består av to puteblokker (en av dem sammenleggbare), kroppsinnelegget og hodeinnelegget.

- ✓ [MIDI_I-SIZE_PLUS_056 a] Fra fødsel til ca. 60 cm brukes begge puteblokkene, kroppsinnelegget og hodeinnelegget (i nedre monteringsposisjon på kroppsinnelegget).
- ✓ [MIDI_I-SIZE_PLUS_056 b] Fra ca. 61 cm til ca. 75 cm kan den nederste blokken fjernes og hodeputen plasseres i den øvre monteringsposisjonen på kroppsinnelegget.

ADVARSEL!

[MIDI_I-SIZE_PLUS_048 a + b] Før hver gangs bruk må du kontrollere at alle AIRPADS er riktig montert og festet. Ved manglende overholdelse av disse advarslene utsetter du barnet for fare verd en ulykke.

Kanskje må den innvendige puten eller setereduksjonsenheten til babyer tilpasses enda mer til størrelsen på barnet ditt. Informasjon om innstilling av riktig posisjon finner du i kapittel 5 – Sikring av barnet ditt (Trinn 1 – Stille inn og legge på innvendig pute og belte).

Løsne belte og åpne beltelås

Før du plasserer barnet i eller fjerner det fra bilbarnesetet TAKATA MIDI I-SIZE (PLUS), må beltene løsnes og beltelåsen åpnes. TAKATA MIDI I-SIZE (PLUS) er utstyrt med en sentralt plassert belteutløserpak som brukes til å løsne beltene.

ADVARSEL!

[Magnets] I dette produktet er det integrert magneter for å øke brukervennligheten når man spenner fast og løsner beltet fra barnet. Personer som bruker elektrisk aktive implantater (f.eks. pacemakere), må ikke utsette seg for magnetfeltet i nærheten av disse magnetene, da dette kan føre til elektromagnetiske forstyrrelser. Hvis du er usikker, kan du kontakte en barnelege eller lege. Du finner mer informasjon på www.takata-childseats.com under Vanlige spørsmål (FAQ).

Trinn 1 – Løsne strammingen på beltene

[MIDI_I-SIZE_PLUS_021] For å løsne beltene trekker du belteutløserpakken oppover og holder den i denne posisjonen.

Trinn 2 – Slakke beltene

Trekk samtidig skulderbeltene forsiktig fremover til anslaget.

Trinn 3 – Åpne beltelåsen

[MIDI_I-SIZE_PLUS_022 a] Trykk på den røde utløserknappen på låsen for å åpne beltelåsen og trekk beltespennene ut. Beltelåsen kan foldes fremover og holdes der magnetisk i posisjon for å gjøre det enklere for deg å plassere og ta ut barnet.

[MIDI_I-SIZE_PLUS_022 b] De to beltespennene blir holdt sammen magnetisk og kan enkelt trekkes fra hverandre og festes på siden også med hjelp av magnetene på utsiden av barneseteskallet.

Innstilling av setevinkel

[MIDI_I-SIZE_PLUS_023 + MIDI_I-SIZE_PLUS_024] Du kan justere den fremovervendte integrerte TAKATA MIDI I-SIZE (PLUS) i helningsvinkelen ved å gripe i den fremre enden under kanten på skallet, trykke justeringsspakken for setevinkelen oppover mens skallet vippes i fremre ende opp eller ned. Ved å slippe justeringsspakken for setevinkelen i øvre eller nedre seteposisjon låses skallet i endeposisjonen.

el

sv

no

da

pl

cz

sk

ru

OBS!

Kontroller og sørg ved hver justering at seteskallet og justeringsspaken er låst. Du kan bevege seteskallet enkelt (med minimal kraft) opp og ned uten å betjene justeringsspaken for justering av setevinkelen.

MERKNAD!

Setevinkeljusteringen er bare mulig i forovervendt posisjon. Dersom låsing av TAKATA MIDI I-SIZE (PLUS) på TAKATA I-SIZE BASE (PLUS) ikke er mulig i bakovervendt posisjon, må du kontrollere om setevinkelen er feiljustert. Foreta deretter eventuelt en ny justering og lås TAKATA MIDI I-SIZE (PLUS) på nytt i TAKATA I-SIZE BASE (PLUS).

TAKATA I-SIZE BASE (PLUS)

Innstilling av støttefoten

Trinn 1 – Folde ut støttefoten

[MIDI_I-SIZE_PLUS_025 + MIDI_I-SIZE_PLUS_026] Grip støttefoten på undersiden av TAKATA I-SIZE BASE (PLUS), lås opp foldemekanismen på støttefoten ved å skyve låseskyveren til side og sving støttefoten til anslaget. Straks du har nådd anslaget, blir støttefoten låst i slutten av svingområdet med en fjærforspenning i låseskyveren.

Trinn 2 – Låse opp og justere støttefoten

[MIDI_I-SIZE_PLUS_027] Hold trykknappen på støttefotlåsingen inne til anslaget og skyv støttefoten opp eller ned. Når du har nådd ønsket støttefotposisjon, slipper du trykknappen og kontrollerer at støttefoten er riktig låst i høyden. Dette er tilfellet når du hører en klikkelyd og ser en grønn markering på toppen av trykknappen.

ADVARSEL!

Når støttefoten ikke er riktig låst i høyden, kan dette ved en ulykke føre til alvorlige skader på barn eller andre som sitter i bilen.

[MIDI_I-SIZE_PLUS_037] Riktig lengde på støttefoten er nådd når undersiden av støttefoten på TAKATA I-SIZE BASE (PLUS) hviler fullstendig på bilgulvet og indikatoren i nedre ende av støttefoten er helt grønn.

Trinn 3 – Folde inn og feste støttefoten

[MIDI_I-SIZE_PLUS_025] For å folde sammen støttefoten bringer du støttefoten i korteste høydeposisjon. Deretter låser du opp foldemekanismen på støttefoten ved å skyve låseskyveren til side og

samtidig svinge støttefoten i retning av undersiden av fundamentet. Når du har nådd undersiden av TAKATA I-SIZE BASE (PLUS), blir støttefoten låst i transportstilling av en fjærforspenning i låseskyveren.

Innstilling av ISOFIX-kontaktene

I henhold til posisjonen på ISOFIX-forankringene i bilsetet må begge ISOFIX-kontaktene på TAKATA I-SIZE BASE (PLUS) innstilles. For å sørge for dette kan de to ISOFIX-kontaktene låses uavhengig av hverandre i 6 posisjoner. Låsestillingene er merket med tallene 1–5 på de to oversidene på de to ISOFIX-kontaktene. Posisjon 6 tilsvarer full uttrekking av ISOFIX-kontaktene. Full uttrekking av en ISOFIX-kontakt kan ses ved at det ikke er noen tall på toppen av ISOFIX-kontakten.

Trinn 1 – Opplåsning av ISOFIX-lengdejusteringen

[MIDI_I-SIZE_PLUS_028] Trykk på venstre trykknapp til ISOFIX-lengdejusteringen på innsiden av TAKATA I-SIZE BASE (PLUS) til anslaget og hold den i posisjon.

Trinn 2 – Justere ISOFIX-kontaktene

Trekk samtidig venstre ISOFIX-kontakt på venstre utside av TAKATA I-SIZE BASE (PLUS) til ønsket posisjon.

Trinn 3 – Låse ISOFIX-lengdejusteringen

Deretter slipper du trykknappen og ISOFIX-kontakten og kontrollerer at ISOFIX-kontakten er i låst posisjon. Dette er tilfellet hvis du ser et grønt merke på trykknappen og hører et klikk.

MERKNAD!

Begge ISOFIX-kontakter må stilles inn separat. Gjenta derfor trinnene 1–3 for høyre ISOFIX-kontakt.

ADVARSEL!

[MIDI_I-SIZE_PLUS_029] Kontroller når du fester TAKATA I-SIZE BASE (PLUS) i bilen at begge ISOFIX-kontaktene er i samme låsestilling. Kontroller dette med tallene 1–5 på de to oversidene av ISOFIX-kontaktene eller full uttrekking av ISOFIX-kontaktene. Manglende overholdelse av disse advarslene kan medføre fare for sikkerheten til barnet ditt og andre passasjerer ved en ulykke.

Trinn 4 – Opplåsning av ISOFIX-kontaktene

[MIDI_I-SIZE_PLUS_030] Lås opp venstre og høyre ISOFIX-kontakt ved å skyve låseknappene på ISOFIX-kontaktene nedover og samtidig gripe inn i den aktuelle opplåsingskyveren på ISOFIX-kontakte-

ne og trekke skyveren mot støttefoten. Du kan se de ulåste tilstandene på ISOFIX-kontaktene ved at du på oversiden av opplåsings-skyveren ser 2 røde merker (1 rødt merke per side). Hvis du ser grønne merker, er ISOFIX-kontaktene låst.

Lås opp de bakre låsekrokene

[MIDI_I-SIZE_PLUS_031] TAKATA MIDI I-SIZE (PLUS) låses på TAKATA I-SIZE BASE (PLUS) i fremre og bakre låsekroker. For å løsne TAKATA MIDI I-SIZE (PLUS) fra TAKATA I-SIZE BASE (PLUS) må bare de bakre låsekrokene låses opp.

Opplåsingen av de to bakre låsekrokene er synkronisert. Derfor trenger du bare å trykke en av de to opplåsings-elementene på utsidene av de bakre låsearmene ned. Du ser ulåst tilstand på de to bakre låsekrokene når du ser 2 røde merker (1 rødt merke på hver side) over opplåsings-elementene.

Dersom du på de utvendige overflatene på opplåsings-elementene ser grønne merker, er begge eller med bare delvis synlighet av de grønne merkene, muligens bare en av de bakre låsekrokene låst. Se også advarslene i kapittel 4 – Bruk i bilen (montering av den bakover- eller fremovervendte TAKATA MIDI I-SIZE (PLUS)).

4. BRUK I BILEN

ADVARSEL!

[MIDI_I-SIZE_PLUS_009] Sørg for at du ikke bruker TAKATA I-SIZE BASE (PLUS) uten at den er festet eller uten TAKATA MIDI I-SIZE (PLUS). Manglende overholdelse av disse advarslene kan medføre fare for sikkerheten til barnet ditt og andre passasjerer.

MERKNAD!

Ved langvarig bruk av TAKATA I-SIZE BASE (PLUS) og TAKATA MIDI I-SIZE (PLUS) kan slitasje på bilsetet ikke utelukkes.

Montering av TAKATA I-SIZE BASE (PLUS)

Trinn 1 – Folde ut støttefoten

Fold støttefoten som beskrevet i kapittel 3 – Grunnleggende håndtering (innstilling av støttefoten) og sørg for at svingområdet til støttefoten er ordentlig låst.

MERKNAD!

Kontroller fast låsing av støttefotens svingområde ved å riste for hånd med minimal kraft i støttefoten.

Trinn 2 – Montering på bilsetet

[MIDI_I-SIZE_PLUS_032] Plasser deretter TAKATA I-SIZE BASE (PLUS) på bilsetet. Sørg for at

- ISOFIX-kontaktene er på linje med seteryggen
- og at den utfoldede støttefoten peker mot bilgulvet.

Trinn 3 – Trekke ut ISOFIX-kontaktene

[MIDI_I-SIZE_PLUS_028] Trykk trykknappene for ISOFIX-lengdejusteringen på innsiden av de bakre låsearmene til anslaget mens du samtidig trekker ISOFIX-kontaktene maksimalt ut. Gå frem som angitt i kapittel 3 – Grunnleggende håndtering (innstilling av ISOFIX-kontaktene).

MERKNAD!

Du gjenkjenner det maksimale uttrekket på ISOFIX-kontaktene når ingen tall kan ses på oversidene av ISOFIX-kontaktene.

Trinn 4 – Koble til ISOFIX-systemet

[MIDI_I-SIZE_PLUS_033] Juster de åpnede ISOFIX-kontaktene på TAKATA I-SIZE BASE (PLUS) til de står foran de to ISOFIX-forankringene i bilen. Skyv ISOFIX-kontaktene ISOFIX-forankringene i bilen inntil du hører 2 klikkelyder (en klikkelyd per ISOFIX-kontakt) og du ser de grønne merkene på begge opplåsings-skyverne.

MERKNAD!

[MIDI_I-SIZE_PLUS_034] Hvis de to ISOFIX-kontaktene i bilen er vanskelige å nå, må du skyve de medfølgende innføringstraktene over de to ISOFIX-forankringene i bilen. Dette forenkler tilkoblingen av ISOFIX-systemet og skåner bilens setetrekk.

ADVARSEL!

Kontroller at begge ISOFIX-kontaktene er godt festet til bilens ISOFIX-forankringer. Manglende overholdelse av disse advarslene kan medføre fare for sikkerheten til barnet ditt og andre passasjerer. Kontroller at ISOFIX-kontaktene sitter godt festet i ISOFIX-forankringene i bilen ved å riste med minimal kraft i TAKATA I-SIZE BASE (PLUS).

Trinn 5 – Tilpasning til bilens seterygg

[MIDI_I-SIZE_PLUS_035] Trykk de to trykknappene til ISOFIX-lengdejusteringen til anslaget og skyv samtidig TAKATA-SIZE BASE PLUS til den hviler mot seteryggen.

ADVARSEL!

[MIDI_I-SIZE_PLUS_036] Kontroller at begge ISOFIX-kontaktene er riktig låst i samme låseposisjon etter stramming av TAKATA I-SIZE BASE (PLUS) til

bilsetet. Rist med minimal kraft i TAKATA I-SIZE BASE (PLUS) og sjekk at du på oversiden av ISOFIX-kontaktene kan se de de samme tallene 1-5 eller ingen tall. Manglende overholdelse av disse advarslene kan medføre fare for sikkerheten til barnet ditt.

Trinn 6 – Tilpasning av støttefoten

[MIDI_I-SIZE_PLUS_037] Still inn støttefotøydene slik det er beskrevet i kapittel 3 – Grunnleggende håndtering (innstilling av støttefoten), slik at undersiden av støttefoten hviler fullstendig og fast på bilgulvet og at indikatoren i nedre ende av støttefoten er helt grønn.

ADVARSEL!

[MIDI_I-SIZE_PLUS_037] Kontroller at støttefotøydene er riktig låst, og at støttefoten hviler fullstendig og fast på bilgulvet (grønn indikator i nedre ende av støttefoten). Manglende overholdelse av disse advarslene kan medføre fare for sikkerheten til barnet ditt og andre passasjerer.

MERKNAD!

Kontroller riktig høydelåsing på støttefoten ved å trykke og trekke for hånd med minimal kraft i støttefoten.

MERKNAD!

Hvis du finner ut at TAKATA I-SIZE BASE (PLUS) kan beveges i bilsetet, må du gjenta alle trinnene i dette kapittel 4 – Bruk i bil (montering av TAKATA I-SIZE BASE (PLUS)) til TAKATA I-SIZE BASE (PLUS) er godt festet til bilsetet.

Montering av bakovervendt TAKATA MIDI I-SIZE (PLUS) [MIDI_I-SIZE_PLUS_039]

Trinn 1 – Kontroll av TAKATA I-SIZE BASE (PLUS)

ADVARSEL!

Montering av TAKATA MIDI I-SIZE (PLUS) i bilen må kun gjøres på TAKATA I-SIZE BASE (PLUS). Sørg derfor for at TAKATA I-SIZE BASE (PLUS) står sikkert på setet og sitter ordentlig fast. Hvis du oppdager at TAKATA I-SIZE BASE (PLUS) kan beveges i bilsetet, må du gjenta alle trinnene i kapittel 4 – Bruk i bil (montering av TAKATA I-SIZE BASE (PLUS)).

ADVARSEL!

[MIDI_I-SIZE_PLUS_040] Før montering av TAKATA MIDI I-SIZE (PLUS) på TAKATA I-SIZE BASE (PLUS) må du kontrollere at de to bakre låsekroene på TAKATA I-SIZE BASE (PLUS) er åpne. Du kan se dette hvis det på begge sider av TAKATA I-SIZE BASE (PLUS) kan sees røde merker på de bakre låsekroene på begge de bakre låsekroene.

Trykk ved uklare farge- eller lysforhold på en av de to synkroniserte opplåsingselementene til bakre låsekrok for å kontrollere at begge de bakre låsekroene er åpne.

ADVARSEL!

[Airbag Warning] PLASSER ALDRI en bakovervendt TAKATA MIDI I-SIZE (PLUS) i et forsete med aktivert kollisjonspute. Det er HØY RISIKO FOR PERSONSKADER eller DØD og er FORBUDDT VED LOV! Kollisjonsputen kan deaktiveres avhengig av biltype, eller med hjelp av en bilforhandler eller et bilverksted.

Trinn 2 – Lås med TAKATA I-SIZE BASE (PLUS)

[MIDI_I-SIZE_PLUS_041] Vend TAKATA MIDI I-SIZE (PLUS) mot kjøreretningen og plasser TAKATA MIDI I-SIZE (PLUS) sentrert over TAKATA I-SIZE BASE (PLUS). Trykk deretter de to låseboltene i fotområdet på TAKATA MIDI I-SIZE (PLUS) inn i de to bakre låsekroene på TAKATA I-SIZE BASE (PLUS). Orienter deg da til pilene på utsiden av TAKATA MIDI I-SIZE (PLUS) og de bakre låsearmene på TAKATA I-SIZE BASE (PLUS). Forbindelsen mellom låseboltene og den bakre låsekroen er riktig låst når man hører to klikkelyder fra de to bakre låsekroene til TAKATA I-SIZE BASE (PLUS) (en klikkelyd per side) og man ser grønne markeringer på begge låseelementene i de bakre låsekroene.

[MIDI_I-SIZE_PLUS_042] For å koble låsestangen i seteområdet på TAKATA MIDI I-SIZE (PLUS) til de fremre låsekroene på TAKATA I-SIZE BASE (PLUS), må seteryggområdet på TAKATA MIDI I-SIZE (PLUS) trykkes ovenfra på TAKATA I-SIZE BASE (PLUS) til du hører en klikkelyd.

ADVARSEL!

[MIDI_I-SIZE_PLUS_042] Bruk aldri TAKATA MIDI I-SIZE (PLUS) når TAKATA MIDI I-SIZE (PLUS) ikke er riktig koblet til TAKATA I-SIZE BASE (PLUS). De bekrefter riktig låsing når de to grønne markeringene er synlige på de to opplåsings-elementene til de bakre låsekroene, og du har slrget for før montering av TAKATA MIDI I-SIZE (PLUS) på TAKATA I-SIZE BASE (PLUS) at de to bakre låsekroene var åpnet [MIDI_I-SIZE_PLUS_040].

MERKNAD!

[MIDI_I-SIZE_PLUS_043] Kontroller riktig låsing av TAKATA MIDI I-SIZE (PLUS) til TAKATA I-SIZE BASE (PLUS) ved å riste i TAKATA MIDI I-SIZE (PLUS) med håndkraft i alle retninger med minimal kraft. Hvis jeg TAKATAMIDI I-SIZE PLUS ikke er riktig koblet til TAKATA I-SIZE BASE (PLUS), må du deretter gjenta trinn 2 – Låsing med TAKATA I-SIZE BASE (PLUS) til riktig låsing.

Montere forovervendt TAKATA MIDI I-SIZE (PLUS) [MIDI_I-SIZE_PLUS_044]

Trinn 1 – Kontroll av TAKATA I-SIZE BASE (PLUS)

ADVARSEL!

Montering av TAKATA MIDI I-SIZE (PLUS) i bilen må kun gjøres på TAKATA I-SIZE BASE (PLUS). Sørg derfor for at TAKATA I-SIZE BASE (PLUS) står sikkert på setet og sitter ordentlig fast. Hvis du oppdager at TAKATA I-SIZE BASE (PLUS) kan bevegges i bilsetet, må du gjenta alle trinnene i kapittel 4 – Bruk i bil (montering av TAKATA I-SIZE BASE (PLUS)).

ADVARSEL!

[MIDI_I-SIZE_PLUS_040] Før montering av TAKATA MIDI I-SIZE (PLUS) på TAKATA I-SIZE BASE (PLUS) må du kontrollere at de to bakre låsekroene på TAKATA I-SIZE BASE (PLUS) er åpne. Du kan se dette hvis det på begge sider av TAKATA I-SIZE BASE (PLUS) kan sees røde merker på de bakre låsekroene på begge de bakre låsekroene.

Trykk ved uklare farge- eller lysforhold på en av de to synkroniserte opplåsingselementene til bakre låsekrok for å kontrollere at begge de bakre låsekroene er åpne.

Trinn 2 – Lås med TAKATA I-SIZE BASE (PLUS)

[MIDI_I-SIZE_PLUS_045] Vend TAKATA MIDI I-SIZE (PLUS) i kjøreretningen og plasser TAKATA MIDI I-SIZE (PLUS) sentrert over TAKATA I-SIZE BASE (PLUS). Trykk deretter de to låseboltene i seteområdet på TAKATA MIDI I-SIZE (PLUS) inn i de to bakre låsekroene på TAKATA I-SIZE BASE (PLUS). Orienter deg da til pilene på utsidene av TAKATA MIDI I-SIZE (PLUS) og de bakre låsearmene på TAKATA I-SIZE BASE (PLUS). Forbindelsen mellom låsebolten og den bakre låsekroken er riktig låst når man hører to klikkelyder fra de to bakre låsekroene til TAKATA I-SIZE BASE (PLUS) (en klikkelyd per side) og man ser grønne markeringer på begge låseelementene i de bakre låsekroene.

[MIDI_I-SIZE_PLUS_046] For å koble låsestangen i fotområdet på TAKATA MIDI I-SIZE (PLUS) til de fremre låsekroene på TAKATA I-SIZE BASE (PLUS), må du trykke seteflaten på TAKATA MIDI I-SIZE (PLUS) ovenfra ned på TAKATA I-SIZE BASE (PLUS) til du hører en klikkelyd.

ADVARSEL!

[MIDI_I-SIZE_PLUS_046] Bruk aldri TAKATA MIDI I-SIZE (PLUS) når TAKATA MIDI I-SIZE (PLUS) ikke er riktig koblet til TAKATA I-SIZE BASE (PLUS). De bekrefter riktig låsing når de to grønne markeringene er synlige på de to opplåsings-elementene til de bakre låsekroene, og du har sluttet for før montering av TAKATA MIDI I-SIZE (PLUS) på TAKATA I-SIZE BASE (PLUS) at de to bakre låsekroene var åpnet [MIDI_I-SIZE_PLUS_040].

MERKNAD!

[MIDI_I-SIZE_PLUS_043] Kontroller riktig låsing av TAKATA MIDI I-SIZE (PLUS) til TAKATA I-SIZE BASE (PLUS) ved å riste i TAKATA MIDI I-SIZE (PLUS) med håndkraft i alle retninger med minimal kraft. Hvis jeg TAKATA MIDI I-SIZE PLUS ikke er riktig koblet til TAKATA I-SIZE BASE (PLUS), må du deretter gjenta trinn 2 – Låsing med TAKATA I-SIZE BASE (PLUS) til riktig låsing.

Demontering av TAKATA MIDI I-SIZE (PLUS) fra TAKATA I-SIZE BASE (PLUS)

Trinn 1 – Lås opp den bakre låsekroken

[MIDI_I-SIZE_PLUS_031] Opplåsingen av de to bakre låsekroene er synkronisert. Derfor må du bare trykke på en av de to opplåsingselementene på de bakre låsearmene på TAKATA I-SIZE BASE (PLUS) til anslaget. Vipp samtidig TAKATA MIDI I-SIZE (PLUS) fremover (i kjøreretningen), slik at låseboltene på TAKATA MIDI I-SIZE (PLUS) svinges ut av de bakre låsekroene på TAKATA I-SIZE BASE (PLUS).

Trinn 2 – Løsne og fjern fremre låsekroer

[MIDI_I-SIZE_PLUS_047] Hekt låsestangen på TAKATA MIDI I-SIZE (PLUS) ut av de fremre låsekroene på TAKATA I-SIZE BASE (PLUS) ved å skyve TAKATA MIDI I-SIZE (PLUS) bakover (mot kjøreretningen). Du kan deretter løfte TAKATA MIDI I-SIZE (PLUS) av TAKATA I-SIZE BASE (PLUS) og ta den ut av bilen.

Demontering av TAKATA I-SIZE BASE (PLUS)

Trinn 1 – Opplåsing av ISOFIX-kontaktene

[MIDI_I-SIZE_PLUS_030] Koble forbindelsene mellom de to ISOFIX-kontaktene fra TAKATA I-SIZE BASE (PLUS) og de to ISOFIX-forankringene i bilen ved å skyve låseknotene på ISOFIX-kontaktene nedover og samtidig trekke opplåsingskvyeren på de to ISOFIX-kontaktene fremover (i kjøreretningen). Forbindelsene er koblet fra hverandre når du ser 2 røde markeringer på begge oversidene av ISOFIX-kontaktene (1 rød markering per ISOFIX-kontakt).

Trinn 2 – Kjøre inn ISOFIX-kontaktene

[MIDI_I-SIZE_PLUS_028] Trykk på venstre knappen for ISOFIX lengdejustering på innsiden av TAKATA I-SIZE BASE (PLUS) opp til stopp mens du presser den venstre ISOFIX-kontakten helt inn i TAKATA I-SIZE BASE (PLUS).

Begge ISOFIX-kontakter må stilles inn separat. Gjenta derfor trinn 2 for høyre ISOFIX-kontakt.

MERKNAD!

Du gjenkjenner det minste uttrekket på ISOFIX-kontaktene når alle sifrene fra 1 til 5 kan ses på begge oversidene av ISOFIX-kontaktene.

Trinn 3 – Slå inn støttefoten og fjern den

[MIDI_I-SIZE_PLUS_025 + MIDI_I-SIZE_PLUS_026] Fold støttefoten som beskrevet i kapittel 3 - Grunnleggende håndtering (innstilling av støttefoten). Du kan deretter ta TAKATA I-SIZE BASE (PLUS) ut av bilen.

5. SIKRING AV BARNET DITT

MERKNAD!

For barnets sikkerhet bør du la barnet om mulig gå inn og ut av bilen på fortausiden eller i veikanten.

Trinn 1 – Stille inn og legge på innvendige puter og belter

[MIDI_I-SIZE_PLUS_021 + MIDI_I-SIZE_PLUS_022 a + b] Før du plasserer barnet i bilsetet TAKATA MIDI I-SIZE (PLUS), må du løse og åpne beltene som beskrevet i kapittel 3 – Grunnleggende håndtering (løsne belter og beltelås) og legge beltene til side.

[MIDI_I-SIZE_PLUS_006 + MIDI_I-SIZE_PLUS_007]

Hvis du har plassert barnet i TAKATA MIDI I-SIZE (PLUS), må du føre skulderbeltene over skuldrene og hoftebeltene over barnets bekken uten å vri eller å bytte om på beltene.

OBS!

Kontroller om den innvendige puten og skulderbeltefestet er riktig plassert. Fløyene på den innvendige innerputen med AIRPADS som beskytter hodet, skal ved riktig innstilling være plassert ved siden av hodet og over skuldrene til barnet. Skulderbeltefestet er riktig plassert når:

✓ [MIDI_I-SIZE_PLUS_049] på den bakoverrettede TAKATA MIDI I-SIZE (PLUS) skulderbeltefestet er litt under skuldrene til barnet ditt. Hvis dette ikke er tilfellet, må du forskyve den regulerbare innvendige puten tilsvarende opp eller ned.

✓ [MIDI_I-SIZE_PLUS_050] på den foroverrettede TAKATA MIDI I-SIZE (PLUS) skulderbeltefestet er litt over skuldrene til barnet ditt. Hvis dette ikke er tilfellet, må du forskyve den regulerbare innvendige puten tilsvarende opp eller ned.

Trinn 2 – Lukke beltelåsen

[MIDI_I-SIZE_PLUS_051 a + b] For å låse beltene på barnesetet TAKATA MIDI I-SIZE (PLUS) må du koble sammen de to magnetiske beltespennene igjen.

Trykk de to beltespennene fast inn i låsen til du hører en klikkelyd.

ADVARSEL!

Kontroller før bruk om beltespennene og beltelåsen er skikkelig låst før bruk. Kontroller dette ved å dra beltespennene opp uten å trykke på den røde låseknappen på beltelåsen.

Trinn 3 – Stille inn hoftebeltet

ADVARSEL!

Plasser hoftebeltene lavt, slik at barnets hofteområde er beskyttet. Hvis hoftebeltene løper over magen på barnet, er det ved en ulykke fare for indre skader.

Vær oppmerksom på at stoffpolstringen ikke har forskjøvet seg bak beltelåsen, og at barnet ditt er beskyttet mot plastdelene på beltelåsen.

Trinn 4 – Stramme beltene

[MIDI_I-SIZE_PLUS_052 a + b] For å stramme beltene trekker du enden av det sentrale strammebeltet fremover – ikke oppover, ikke nedover og ikke sidelengs.

OBS!

Du har nådd riktig beltestramming hvis det bare er plass til én finger mellom skulderen til barnet og skulderbeltet.

Trinn 5 – Kontroll av sidekollisjonsputen

ADVARSEL!

[MIDI_I-SIZE_PLUS_048 a + b] Før hver gangs bruk må du kontrollere at alle AIRPADS er riktig montert og festet. Ved manglende overholdelse av disse advarslene utsetter du barnet for fare ved en ulykke.

Trinn 6 – Kontroll av størrelsen

ADVARSEL!

[MIDI_I-SIZE_PLUS_008] Sørg for at barnets isse er under overkant av den justerbare innvendige puten på

TAKATA MIDI I-SIZE (PLUS). Stikker issen på barnet over overkanten av den justerbare innvendige puten, setter du barnets sikkerhet i fare ved en ulykke. Straks issen på barnet ditt når eller stikker over overkanten på den justerbare innvendige puten, med øverste posisjon på den innvendige puten, er det nødvendig å gå over til et større bilbarnesetet, f.eks. TAKATA MAXI.

Sjekkliste – sikring av barnet ditt:

Sørg for at ...

- posisjonen til den justerbare innvendige puten og høyden på skulderbeltet på bilbarnesetet TAKATA MIDI I-SIZE (PLUS) (som beskrevet i denne brukerhåndboken) er innstilt.
- hoftebeltet ikke løper over magen til barnet.
- beltelåsen og beltespennene er ordentlig lukket.
- beltene er sikkert strammet rundt barnet og ikke er vridd.
- issen til barnet ligger under overkant av den justerbare innvendige puten på TAKATA MIDI I-SIZE (PLUS).
- alle AIRPADS er riktig installert og festet.

Ta ut barnet

[MIDI_I-SIZE_PLUS_053 a - d] Før du kan løfte barnet ut av TAKATA MIDI I-SIZE (PLUS), må du løsne beltene og åpne beltelåsen. Gjør dette i samsvar med forklaringene i kapittel 3 – Grunnleggende håndtering (løsne belter og åpne beltelås). Bare deretter kan du løfte barnet ut av TAKATA MIDI I-SIZE (PLUS).

6. PLEIE OG OPPBEVARING

Fjerne alle trekk

Trinn 1 – Ta ut innvendig pute

Åpne borrelåsene på skulderputene og de innvendige putene. Ta ut skulderputene fra skulderbeltene. Fjern den innvendige puten fra ryggplaten ved å trekke av i øverste stilling den nedre lommen på baksiden av den innvendige puten nedover fra ryggplaten. Deretter trekkes den innvendige puten av ryggplaten oppover.

Trinn 2 – Ta ut sidekollisjonsputene (AIRPADS)

ADVARSEL!

AIRPADS som er lagt inn i den justerbare innvendige puten og setereduksjonsenheten for babyer kan ikke

vaskes og må fjernes før vasking fra den justerbare innvendige puten for babyer Airpads kan ikke vaskes og må fjernes fra den justerbare innvendige puten og fjernes fra setereduksjonsenheten for babyer.

[MIDI_I-SIZE_PLUS_054] Legg den innvendige puten eller setereduksjonsenheten for babyer med forsiden ned på et flatt underlag. Man kan deretter grip inn i åpningen på trekket og trekke ut AIRPADS på begge sider som befinner seg i sidefløyene på den innvendige puten og sidefløyene (skuldre og hode) på setereduksjonsenheten for babyer, som vist på bildet. Trinn 3 – Åpne beltelåsen og fjern hofteputene [MIDI_I-SIZE_PLUS_022 a] Åpne beltelåsen og trekke fra hverandre beltespennene. Åpne hofteputene med borrelåsene og fjern hofteputen fra hoftebeltene.

Trinn 3 – Åpne beltelåsen og fjern hofteputene
[MIDI_I-SIZE_PLUS_022 a] Åpne beltelåsen og trekke fra hverandre beltespennene. Åpne hofteputene med borrelåsene og fjern hofteputen fra hoftebeltene.

Trinn 4 – Ta av trekket

Etter å ha fjernet den innvendige puten setter du ryggplaten tilbake i laveste posisjon. Løsne det omløpende gummitrekket og plastelementene på trekket og åpne borrelåsene på side innvendig til venstre og høyre for å løsne beltene fra trekket. Trekk av hele trekket fra skallet oppover og skyv beltelåsen nedover gjennom trekket.

Trekke på trekkene

For å trekke alle trekkene fullstendig på TAKATA MIDI I-SIZE (PLUS), må du følge foregående beskrivelser om „Fjerne alle trekk“ i omvendt rekkefølge.

[MIDI_I-SIZE_PLUS_016] Bruk TAKATA MIDI I-SIZE (PLUS) med de originale trekkene og de originale AIRPADS og sidekollisjonsputene. Disse strukturene og trekkene er en vesentlig del av det beskyttende utstyret og er spesialutviklet for bruk i TAKATA MIDI I-SIZE (PLUS).

ADVARSEL!

For å fjerne trekket er det bare nødvendig å åpne beltelåsen. Beltesystemet må ikke tas fra hverandre for dette.

[MIDI_I-SIZE_PLUS_055] Hvis du likevel feilaktig tar fra hverandre beltene, må du passe på at atter trången av de to skulderbeltene i ryggplaten må beltene løpe over metallboltene i ryggplaten. Sørg også for at beltene ikke blir montert vridd eller forbyttet i

belteforbindelsesdelen av det sentrale strammebeltet på undersiden av TAKATA MIDI I-SIZE (PLUS).

ADVARSEL!

[MIDI_I-SIZE_PLUS_048 a + b] Før hver gangs bruk må du kontrollere at alle AIRPADS er riktig montert og festet. Ved manglende overholdelse av disse advarslene utsetter du barnet for fare verd en ulykke.

Rengjøring og vedlikehold

Trekkene på bilbarnesetet TAKATA MIDI I-SIZE (PLUS) (den justerbare innvendige puten, skalltrekket og belteputene) er avtakbare og vaskbare.

MERKNAD!

Vær imidlertid oppmerksom på de respektive vaskeanvisningene om disse kan vaskes i maskin eller bare som håndvask. Avgjørende er alltid de respektive vaskeanvisningen på etikettene på trekket.

ADVARSEL!

AIRPADS som er lagt inn i den justerbare innvendige puten og setereduksjonsenheten for babyer kan ikke vaskes og må fjernes fra den justerbare innvendige puten før vask.

ADVARSEL!

[MIDI_I-SIZE_PLUS_048 a + b] Sørg for etter hver vask at alle AIRPADS er riktig installert og festet. Ved manglende overholdelse av disse advarslene utsetter du barnet for fare verd en ulykke.

Kontroller at beltesystemet er riktig festet og funksjonsdyktig og om TAKATA MIDI I-SIZE (PLUS) er uten skader. Kontakt TAKATA Service dersom du har spørsmål. Ved manglende overholdelse av disse advarslene utsetter du barnet for fare verd en ulykke.

Plastdelene kan rengjøres med rent vann eller mildt såpevann. For å hindre muggdannelse må TAKATA MIDI I-SIZE (PLUS) oppbevares på et godt ventilert, tørt sted.

7. ANVISNINGER OM AVFALLSBEHANDLING

For å sørge for riktig avfallsbehandling av emballasjen eller bilbarnesetet TAKATA MIDI I-SIZE (PLUS) må du overholde relevante forskrifter og miljøbestemmelser i ditt land, samt eventuell materialmerking på emballasjen eller på barnestolkomponentene.

8. SERVICE

For stadig å kunne forbedre TAKATA MIDI I-SIZE (PLUS) setter vi pris på om du gir oss tilbakemeldinger. Vennligst send oss alle kommentarer du måtte ha, for eksempel om design, brukervennlighet, materialer, brukerhåndbøker etc. til vår TAKATA Service på følgende adresse:

service@takata-childseats.com

*Telefon: 00800 65432178
(daglig kl. 08:00–18:00)*

INDHOLD

1. OVERBLIK OVER KOMPONENTER
2. SIKKERHEDSINSTRUKTIONER FØR BRUG AF TAKATA MIDI I-SIZE (PLUS)
3. GRUNDLÆGGENDE HÅNDBTERING
4. ANVENDELSE I KØRETØJET
5. SIKRING AF DIT BARN
6. PLEJE OG OPBEVARING
7. INFORMATION OM BORTSKAFFELSE
8. SERVICE

Definitioner

Vigtigste punkter i denne vejledning er fremhævet som følger:

ADVARSEL!

Indikerer, når forkert brug kan føre til en dødsulykke eller alvorlige kvæstelser.

FORSIGTIG!

Indikerer, når forkert brug kan medføre skader.

BEMÆRK!

Praktiske tips ved brug af TAKATA MIDI I-SIZE (PLUS).

- ✓ tilladt brug
- ✗ ikke-tilladt brug

FORSIGTIG!

Læs venligst denne vejledning omhyggeligt, før du bruger autostolen TAKATA MIDI I-SIZE (PLUS), og følg anvisningerne. Opbevar vejledningen et sikkert sted (f.eks. i rummet til vejledningen bag på TAKATA MIDI I-SIZE (PLUS)), så du altid har den lige ved hånden. Følg også anvisningerne fra producenten af det køretøj, hvor TAKATA MIDI I-SIZE (PLUS) monteres, og køør altid forsigtigt.

FORSIGTIG!

Husk, at i tilfælde af en ulykke kan TAKATA MIDI I-SIZE (PLUS) ikke altid forhindre, at dit barn kommer til skade.

© Copyright 2016 [310 35 81 _ 11.16] TAKATA AG. Oplysningerne kan ændres uden forudgående varsel. TAKATA AG kan ikke holdes ansvarlig for eventuelle tekniske fejl eller mangler. Al tekst og billedmateriale tilhører TAKATA AG og kan ikke kopieres eller anvendes på anden måde uden godkendelse fra TAKATA AG.

Det købte produkt kan visse steder afvige fra beskrivelsen i denne vejledning. For den seneste

version af manualen, kontakt TAKATA kundeservice (se afsnit 8 - service) eller besøg vores hjemmeside på www.takata-childseats.com.

1. OVERBLIK OVER KOMPONENTER

[Fig. MIDI_I-SIZE_PLUS_001]

A. TAKATA MIDI I-SIZE (PLUS) (set forfra og bagfra)

- (1) Justerbar indvendig polstring med AIRPADS og sædereduktion til spædbørn, med AIRPADS
- (2) Skulderstropper med skulderpuder
- (3) Selelås med polstring
- (4) Hoftese med hoftepuder
- (5) Løsnegreb med trækstrop i midten
- (6) Betræk
- (7) Seleforbinder
- (8) Skyder til justering af indvendig polstring
- (9) Rum til brugsanvisning

B. TAKATA MIDI I-SIZE (PLUS) (set nedefra)

- (10) Forbindelsesbolt i fodområdet
- (11) Forbindelsesstang i fodområdet
- (12) Forbindelsesbolt i sædeområdet
- (13) Forbindelsesstang i sædeområdet
- (14) Greb til justering af sædehældning

C. TAKATA I-SIZE BASE (PLUS) (ISO-visning)

- (15) Støtteben
- (16) Trykknop til justering af støttebenets højde
- (17) ISOFIX-stik
- (18) Udløsningsselement til ISOFIX-stik
- (19) Sikringsknop på udløsningsselement til ISOFIX-stik
- (20) Trykknop til at justere længde på ISOFIX
- (21) Forbindelsesarme bagtil med tilslutningskroge
- (22) Element til frigørelse af bageste tilslutningskroge
- (23) Tilslutningskroge foran
- (24) Udløsningsselement til støttebenets vippemekanisme

Før du bruger sædet første gang

Før du anvender TAKATA MIDI I-SIZE (PLUS) autostolen, beder vi dig sikre, at du har følgende dele klar:

- A. TAKATA MIDI I-SIZE (PLUS),
- B. TAKATA I-SIZE BASE (PLUS),
- C. Brugsanvisninger til TAKATA MIDI I-SIZE (PLUS) og til TAKATA I-SIZE BASE (PLUS),
- D. Køretøjsliste vedr. TAKATA I-SIZE BASE (PLUS),
- E. Føder.

Hvis en del mangler eller er beskadiget, må du ikke anvende TAKATA MIDI I-SIZE (PLUS). Kontakt din forhandler eller TAKATA kundeservice (se afsnit 8 – Service). For at sikre et hurtigt svar skal du altid oplyse certifikationsnummeret fra certifikationsmærkatet (på undersiden af TAKATA MIDI I-SIZE (PLUS) samt på undersiden af TAKATA I-SIZE BASE (PLUS)). Ligeledes finder du på bagsiden af TAKATA MIDI I-SIZE (PLUS) (bag ved rummet til brugsanvisningen) samt på undersiden af TAKATA I-SIZE BASE (PLUS) et datostempel, der ligeledes kan være til hjælp, hvis du har spørgsmål.

I nødstilfælde

[MIDI_I-SIZE_PLUS_002] I nødstilfælde såsom trafikulykker etc. skal du forholde dig roligt og undgå panik. Fjern dit barn fra køretøjet på følgende måde:

1. Tryk på udløserknappen på seletåsen og tag selen af barnet.
2. Fjern forsigtigt dit barn fra TAKATA MIDI I-SIZE (PLUS).

BEMÆRK!

Hvis selen ikke bliver udløst, når du trykker på knappen, så skær selen over, og tag barnet ud af TAKATA MIDI I-SIZE (PLUS).

2. SIKKERHEDSINSTRUKTIONER FØR BRUG AF TAKATA MIDI I-SIZE (PLUS)

FORSIGTIG!

TAKATA MIDI I-SIZE (PLUS) er sammen med TAKATA I-SIZE BASE (PLUS) et system til børnesikring i kategorien „i-Size“. I henhold til gældende bestemmelser er dette system godkendt til anvendelse på køretøjssæder, der i henhold til køretøjsproducentens angivelser i køretøjets manual er beregnet til i-Size-sikringssystemer. I tvivlstilfælde kan man spørge producenten af børnesikringssystemet eller forhandleren.

FORSIGTIG!

[FF>15M] MÅ FØRST ANVENDES VEDT I KØRSELSRETNINGEN NÅR BARNET ER MINDST 15 MÅNEDER (se monteringsvejledningen).

FORSIGTIG!

Autostolen TAKATA MIDI I-SIZE (PLUS) er kun testet og officielt godkendt i henhold til den europæiske standard ECE-R129 for autostole og selepuder, når den anvendes sammen med TAKATA I-SIZE BASE (PLUS).

BEMÆRK!

Fastgørelsen af TAKATA MIDI I-SIZE (PLUS) i køretøjet med TAKATA I-SIZE BASE (PLUS) til fiksering med ISOFIX-punkterne i køretøjet kan også ske på ISOFIX-køretøjssæder.

En sådan fastgørelse er kun egnet til bestemte sæder i visse køretøjer. Medfølgende køretøjsliste giver en oversigt over alle egnede køretøjer og sæder på tidspunktet for tryk. Endvidere kan du på vores hjemmeside www.takata-childseats.com se den nyeste køretøjsliste for TAKATA MIDI I-SIZE (PLUS) og TAKATA I-SIZE BASE (PLUS).

FORSIGTIG!

Bemærk, at ECE-R129 certificeringen bortfalder, hvis man foretager ændringer på TAKATA MIDI I-SIZE (PLUS) eller på TAKATA I-SIZE BASE (PLUS) uden godkendelse fra TAKATA AG.

Certificeringsmærkatet, der viser et symbol (bogstavet E i en cirkel), og certificeringsnummeret findes på undersiden af TAKATA MIDI I-SIZE (PLUS) og på undersiden af TAKATA I-SIZE BASE (PLUS) [ECE].

TAKATA MIDI I-SIZE (PLUS) lever op til følgende kategorier for vægt og størrelser:

RETNING	bagudvendt
STØRRELSE	40 – 105 cm
VÆGT	maks. 19 kg
ALDER	fra mindst 15 måneder
Kategorier for ISOFIX-størrelser	D
RETNING	fremadvendt
STØRRELSE	71 – 105 cm
VÆGT	maks. 19 kg
ALDER	fra 15 måneder tidligst
Kategorier for ISOFIX-størrelser	B1

BEMÆRK!

Følg altid anvisningerne i afsnit 5 – Sikring af dit barn (trin 1 – Justér og fastgør den indvendige polstring og sele).

ADVARSEL!

TAKATA MIDI I-SIZE (PLUS) må kun fastgøres i køretøjet via TAKATA I-SIZE BASE (PLUS) og køretøjets ISOFIX-punkter. TAKATA MIDI I-SIZE (PLUS) eller TAKATA I-SIZE BASE (PLUS) er ikke beregnet til at blive brugt sammen med en 3-punkts-sikkerhedssele og bør ikke fastgøres på denne måde. Overholdes dette ikke, kan det udsætte dit barn og andre passagerer for alvorlig fare i tilfælde af en ulykke.

BEMÆRK!

ISOFIX-punkter, der er installeret i køretøjet, er metalbeslag placeret mellem sæde og ryglæn. De kan være dækket af indtrækket eller plastiklåg. Se køretøjets instruktionsbog for yderligere oplysninger om, hvor punkterne findes og hvordan de afdækkes.

ADVARSEL!

Børn, der sidder i TAKATA MIDI I-SIZE (PLUS), skal altid været fastspændt i det integrerede selesystem.

FORSIGTIG!

[Airbag Warning] TAKATA MIDI I-SIZE (PLUS) må ikke anvendes på det forreste passagersæde i en bagudvendt position, når airbaggen er aktiveret. Hvis airbaggen i passagersiden er blevet deaktiveret, og køretøjets producent har godkendt sædet som egnet til brug med autostole (i-Size eller ISOFIX), kan du bruge TAKATA MIDI I-SIZE (PLUS) på passagersædet. Når du bruger TAKATA MIDI I-SIZE (PLUS) på passagersædet, skal du altid følge producenten af køretøjets anvisninger vedrørende:

- deaktivering af airbag i passagersiden,
- passagersædets egnethed
- og om sædet er udstyret med ISOFIX-punkter.

TAKATA MIDI I-SIZE (PLUS) børnesædet må ikke distribueres eller anvendes til kommercielle formål i USA, Canada eller Australien.

Kontrolliste – montering i køretøjet

[MIDI_I-SIZE_PLUS_003]

Køretøjssæde

- ✓ mærket af producenten som egnet til denne autostolskategori
- ✗ ikke mærket af producenten som egnet til denne autostolskategori

Køretøjets sæderetning

- ✓ Fremadvendt
- ✗ Bagudvendt
- ✗ Sidevendt

Sikkerhedssystemer på køretøjets sæde til fastgørelse af TAKATA I-SIZE BASE (PLUS)

- ✓ ISOFIX-system
- ✗ 3-punkts-sikkerhedssele
- ✗ 2-punkts-sikkerhedssele

Barnesæde retning

- ✓ imod kørselsretningen (uden justering af sædehældning)
- ✓ Med kørselsretningen (med justering af sædehældning)

ADVARSELSBEMÆRKNINGER:

[MIDI_I-SIZE_PLUS_004] Efterlad aldrig dit barn uden opsyn i køretøjet.

[MIDI_I-SIZE_PLUS_005] Sæt altid dit barn i autostolen TAKATA MIDI I-SIZE (PLUS), før du starter din tur – aldrig mens du kører. Fjern aldrig dit barn fra sædet, når køretøjet er i fart.

[MIDI_I-SIZE_PLUS_006 + MIDI_I-SIZE_PLUS_007] Vær opmærksom på, at skulderstropperne ikke må være snoede, og at de skal ligge tæt om barnets skuldre og skød, når du spænder dit barn i TAKATA MIDI I-SIZE (PLUS).

Træk hofteselen så langt ned som muligt, således at dit barns skød er beskyttet. Hvis hofteselen ligger hen over barnets mave, er der risiko for indre skader i tilfælde af en ulykke.

[MIDI_I-SIZE_PLUS_008] Kontrollér, at toppen af barnets hoved er placeret under overkanten af den justerbare indvendige polstring på TAKATA MIDI I-SIZE (PLUS). Hvis barnets hoved rager op over polstringen, er der større risiko for skader i tilfælde af en ulykke. Så snart toppen af dit barns hoved når kanten eller overstiger øverste kant på den justerbare indvendige polstring, når den indvendige polstring er i øverste indstilling, skal du skifte til en større autostol, f. eks. TAKATA MAXI.

[MIDI_I-SIZE_PLUS_048 a + b] Kontrollér altid ved brug, at alle AIRPADS er monteret og fastgjort korrekt. Hvis du ignorerer dette, kan dit barn udsættes for fare i tilfælde af en ulykke.

[MIDI_I-SIZE_PLUS_009] Sørg for altid at sikre TAKATA MIDI I-SIZE (PLUS) i køretøjet, så den ikke kan slynges frem ved en pludselig opbremsning, også når dit barn ikke sidder i TAKATA MIDI I-SIZE (PLUS). Dette forhindrer TAKATA MIDI I-SIZE

(PLUS) i at blive slynget frem i tilfælde af en ulykke eller ved hårde opbremsninger.

[MIDI_I-SIZE_PLUS_038] Kontrollér, at støttebenet på TAKATA I-SIZE BASE (PLUS) altid ligger komplet og fast imod køretøjets bund. Vær opmærksom på eventuelle opbevaringsrum i bunden af dit køretøj, og se henvisningerne vedrørende dette i køretøjets instruktionsbog.

[MIDI_I-SIZE_PLUS_010] Pas på ikke at beskadige selerne med knive eller andre skarpe genstande (hverken selerne i køretøjet eller selerne på TAKATA MIDI I-SIZE (PLUS)). Autostolen TAKATA MIDI I-SIZE (PLUS) kan ikke beskytte børn mod skader, hvis selerne er blevet skåret i eller har revner.

[MIDI_I-SIZE_PLUS_011] Man må ikke anvende eller afmontere TAKATA MIDI I-SIZE (PLUS) på anden måde end beskrevet i denne vejledning, da det ellers kan påvirke systemets funktion negativt. Fjern ikke dele, og udskift dem ikke med materialer, der ikke er godkendt af TAKATA AG.

[MIDI_I-SIZE_PLUS_012] Erstat efter en ulykke TAKATA MIDI I-SIZE (PLUS) og TAKATA I-SIZE BASE (PLUS) med en ny TAKATA MIDI I-SIZE (PLUS) med TAKATA I-SIZE BASE (PLUS), for i tilfælde af en ulykke kan der ske skader på TAKATA MIDI I-SIZE (PLUS) og på TAKATA I-SIZE BASE (PLUS), som man ikke umiddelbart kan se. Hvis du ignorerer dette, kan dit barn udsættes for fare i tilfælde af en ulykke.

[MIDI_I-SIZE_PLUS_013] TAKATA MIDI I-SIZE (PLUS) kan blive varm, når den udsættes for direkte sollys. For at undgå forbrændinger skal en voksen kontrollere alle plast- og metaldele på TAKATA MIDI I-SIZE (PLUS) før brug.

[MIDI_I-SIZE_PLUS_014] Montér autostolen TAKATA MIDI I-SIZE (PLUS) sådan, at de stabile dele (plastdele osv.) ikke kan komme i klemme i køretøjets døre.

[MIDI_I-SIZE_PLUS_015] Efterlad ikke skarpe, spidse eller tunge genstande i køretøjet. I tilfælde af en ulykke kan disse genstande blive slynget rundt og skade børn eller andre passagerer i køretøjet alvorligt. Også bagage eller andre løse genstande, der slynges rundt i tilfælde af en kollision, kan skade børn eller andre passagerer i køretøjet, og skal derfor sikres tilstrækkeligt.

Sørg altid for at sikre dit barn med selerne på TAKATA MIDI I-SIZE (PLUS), selv når du ikke bruger TAKATA

MIDI I-SIZE (PLUS) i bilen, f.eks. når du bærer barnet rundt i TAKATA MIDI I-SIZE (PLUS) eller sætter sædet ned andre steder).

Efterlad aldrig TAKATA MIDI I-SIZE (PLUS) (med eller uden opsyn) på en hævet, skrån eller ujævn overflade (såsom et bord, et puslebord, en trappe eller en rampe osv.).

[MIDI_I-SIZE_PLUS_016] Brug kun TAKATA MIDI I-SIZE (PLUS) med originalt betræk, de originale AIRPADS og sidestødpuder. Disse dele og betrækket er de vigtigste sikkerhedskomponenter, og de er udviklet specielt til brug i TAKATA MIDI I-SIZE (PLUS).

BEMÆRK!

Lad ikke dit barn sidde for længe i TAKATA MIDI I-SIZE (PLUS). Vi anbefaler en grænse på en til to timer. Det er vigtigt for barnets muskuludvikling, at det ofte skifter stilling. Du bør tage dit barn ud af TAKATA MIDI I-SIZE (PLUS), når I holder pauser.

BEMÆRK!

TAKATA MIDI I-SIZE (PLUS) bør ikke bruges i mere end seks år efter købet. Plast forringes generelt over tid, især når det udsættes for direkte sollys. Denne ældningsproces kan medføre negative egenskaber på TAKATA MIDI I-SIZE (PLUS), som man ikke umiddelbart kan se.

Har du yderligere spørgsmål omkring brugen af dette produkt, kontakt venligst TAKATA kundeservice (se afsnit 8 - service).

3. GRUNDLÆGGENDE HÅNDTERING

FORSIGTIG!

Anbring altid TAKATA MIDI I-SIZE (PLUS) og TAKATA I-SIZE BASE (PLUS) på et stabilt underlag.

FORSIGTIG!

Pas på, at dine fingre og andre kropsdele ikke bliver fanget i bevægelige dele i sædet.

TAKATA MIDI I-SIZE (PLUS)

Justér positionen på den indvendige polstring og skuldersselle.

Den indvendige polstring og skuldersselen på autostolen TAKATA MIDI I-SIZE (PLUS) skal være

justeret til dit barns størrelse, for at give dit barn optimal komfort og maksimal beskyttelse i tilfælde af en ulykke.

[MIDI_I-SIZE_PLUS_017 + MIDI_I-SIZE_PLUS_018] Den indvendige polstring og skulderselen på TAKATA MIDI I-SIZE (PLUS) kan indstilles i fem forskellige positioner med en justeringsmekanisme.

BEMÆRK!

Hvis du har brug for at justere den indvendige polstring og/eller skulderselen, skal du først kontrollere, at TAKATA MIDI I-SIZE (PLUS) er korrekt installeret i køretøjet.

Trin 1 – Lås op for den justerbare indvendige polstring.

[MIDI_I-SIZE_PLUS_019] Åbn rummet med brugsanvisningen på bagsiden af autostolen TAKATA MIDI I-SIZE (PLUS). [MIDI_I-SIZE_PLUS_020] Tryk skyderen helt i bund for at justere den indvendige polstring på bagsiden af autostolen TAKATA MIDI I-SIZE (PLUS).

Trin 2 – Justér og fastgør den indvendige polstring

Hold skyderen nede og flyt på samme tid den indvendige polstring op eller ned for at justere den og skulderselen til størrelsen på dit barn. Udløs nu skyderen. Skyderen er fastlåst, når metalarmene klikker ind i hullerne på hver side.

FORSIGTIG!

Når du har justeret sædet, tjek at skyderen atter er fastlåst. For at gøre dette, prøv forsigtigt at flytte skyderen op eller ned uden at trykke den ned.

Tilpasning af sædereduktion til spædbørn

Sædereduktionen til spædbørn kan tilpasses individuelt og trinvist, så dit barn kan få en optimal position i sædet. Sædereduktionen består af to polstrede dele (hvor den ene kan vippes), et krops- og et hovedindlæg.

- ✓ [MIDI_I-SIZE_PLUS_056 a] Fra fødslen til ca. 60 cm skal man anvende begge polstrede dele, krops- og hovedindlægget (fastgjort til den nederste position på kropsindlægget).
- ✓ [MIDI_I-SIZE_PLUS_056 b] Fra ca. 61 cm til ca. 75 cm kan man fjerne den nederste del og fastgøre hovedpolstringen til den øverste position på kropsindlægget.

ADVARSEL!

[MIDI_I-SIZE_PLUS_048 a + b] Kontrollér altid ved brug, at alle AIRPADS er monteret og fastgjort

korrekt. Hvis du ignorerer dette, kan dit barn udsættes for fare i tilfælde af en ulykke.

Muligvis skal den indvendige polstring eller sædereduktionen til spædbørn tilpasses yderligere til dit barns størrelse. For yderligere information, se venligst i afsnit 5 – Sikring af dit barn (Trin 1 – Justér og fastgør den indvendige polstring og sele).

Løs stropperne og åben seletåsen

Før du sætter dit barn i autostolen TAKATA MIDI I-SIZE (PLUS) eller tager dit barn ud af den, skal du løsne stropperne og åben seletåsen. TAKATA MIDI I-SIZE (PLUS) har et centralt greb til at løsne stropperne.

ADVARSEL!

[Magnets] I dette produkt er der monteret magneter for at gøre betjeningen lettere, når man spænder sit barn fast eller spænder det op. Personer, der har fået implanteret elektriske aktive implantater (f.eks. en pacemaker) bør undgå magnetfeltet i nærheden af disse magneter, da dette kan medføre elektromagnetisk interferens. Hvis du er usikker på dette, skal du kontakte din læge. Få yderligere oplysninger om dette på www.takata-childseats.com under FAQ.

Trin 1 – Frigør stropperne

[MIDI_I-SIZE_PLUS_021] For at løsne stropperne skal du trække løsnegrebet opad og holde det i denne position.

Trin 2 – Løs stropperne

På samme tid, træk skulderstropperne forsigtig så langt fremad som muligt.

Trin 3 – Åben seletåsen

[MIDI_I-SIZE_PLUS_022 a] For at åbne seletåsen skal du trykke på den røde knap på låsen og trække låsetungerne ud. Seletåsen kan vippes fremad, hvor den holdes magnetisk i position, så det bliver lettere for dig at spænde barnet fast og at tage barnet ud.

[MIDI_I-SIZE_PLUS_022 b] De to låsetunger holdes sammen magnetisk, det er nemt at trække dem fra hinanden, og de kan ligeledes med magneterne fastgøres i siderne udvendigt på autostolen.

Justering af sædehældning

[MIDI_I-SIZE_PLUS_023 + MIDI_I-SIZE_PLUS_024] Du kan ændre hældningen på den fremadrettede TAKATA MIDI I-SIZE (PLUS) ved at

el

sv

no

da

pl

cz

sk

ru

tage fat foran under kanten på stolen, herefter skal du trykke justeringsgrebet til sædehældning opad og samtidig vippe stolen opad eller nedad ved forreste kant. Når du slipper grebet til justering af sædehældningen i sædets øverste eller nederste justeringsposition, går stolen i indgreb i denne position.

FORSIGTIG!

Ved hver justering skal du kontrollere og sikre dig, at stolen og justeringsgrebet er i indgreb. For at kontrollere dette skal du forsøge med let håndkraft at bevæge stolen opad eller nedad uden at trykke på grebet til justering af sædehældningen.

BEMÆRK!

Sædehældningen kan kun justeres, når autostolen er monteret fremadrettet.

Når TAKATA MIDI I-SIZE (PLUS) er monteret bagudrettet og ikke kan bringes i indgreb med TAKATA I-SIZE BASE (PLUS), skal du kontrollere, om sædehældningen er justeret. Justér om nødvendigt sædehældningen, og sæt igen TAKATA MIDI I-SIZE (PLUS) i indgreb på TAKATA I-SIZE BASE (PLUS).

TAKATA I-SIZE BASE (PLUS)

Justering af støttebenet

Trin 1 – Fold støttebenet ud

[MIDI_I-SIZE_PLUS_025 + MIDI_I-SIZE_PLUS_026] Tag fat i støttebenet på undersiden af TAKATA I-SIZE BASE (PLUS), frigør støttebenets vippemekanisme ved at skubbe låseelementet til siden, og drej støttebenet opad indtil anslag. Når støttebenet er drejet ud til anslag, låses støttebenet af en fjeder i låseelementet.

Trin 2 - Lås og justér støttebenet

[MIDI_I-SIZE_PLUS_027] Tryk knappen på højdejusteringsmekanismen så langt ind som muligt, og skub støttebenet op eller ned. Når det har den ønskede position, giv slip på knappen og tjek at støttebenet er låst på plads. Dette er angivet ved et klik, og en grøn markering ovenpå knappen.

ADVARSEL!

Hvis støttebenet ikke er låst i den korrekte højde, så er der fare for alvorlig skade for barnet eller andre passagerer i tilfælde af en ulykke.

[MIDI_I-SIZE_PLUS_037] Støttebenet har en korrekt længde, når undersiden på støttebenet på TAKATA I-SIZE BASE (PLUS) ligger komplet og fast imod køretøjets bund, og når indikatoren nederst på støttebenet er helt grøn.

Trin 3 - Fold ind og lås støttebenet

[MIDI_I-SIZE_PLUS_025] For at vippe støttebenet ind skal du sætte det i den korteste højdeposition. Frigør derefter støttebenets vippemekanisme ved at skubbe låseelementet til siden, og drej samtidig støttebenet imod undersiden af bunden. Når støttebenet er drejet imod undersiden på TAKATA I-SIZE BASE (PLUS), låses støttebenet på plads i transportposition af en fjeder i låseelementet.

Justering af ISOFIX-stik

De to ISOFIX-stik på TAKATA I-SIZE BASE (PLUS) skal justeres i forhold til placeringen af ISOFIX-punkterne i køretøjet. Hvert stik kan indstilles til 6 forskellige længder, hvor de forskellige indstillinger er indikeret med tallene fra et til fem på hvert stik. Hvert stik kan indstilles til 6 forskellige længder, hvor de forskellige indstillinger er indikeret med tallene fra 1 til 5 på hvert stik. Indstilling seks opnås ved at trække stikket helt ud og er angivet ved, at der ikke står nogle tal. Når du ikke længere kan se et tal på oversiden af ISOFIX-stikket, er det er trukket helt ud.

Trin 1 - Lås ISOFIX-længdejusteringsmekanismen op

[MIDI_I-SIZE_PLUS_028] Tryk knappen på venstre side af ISOFIX-længdejusteringsmekanismen indvendigt på TAKATA I-SIZE BASE (PLUS) så langt ind som muligt, og hold den nede.

Trin 2 - Justér ISOFIX-stikket

Træk samtidig venstre ISOFIX-stik på venstre yderside af TAKATA I-SIZE BASE (PLUS) til den ønskede position.

Trin 3 - Lås ISOFIX-længdejusteringsmekanismen

Slip knap og stik, og tjek om sidstnævnte er forsvarligt låst. Dette er angivet ved et klik, og en grøn markering på knappen.

BEMÆRK!

De to ISOFIX-stik skal justeres uafhængigt af hinanden. Gentag trin 1 til 3 for højre stik.

ADVARSEL!

[MIDI_I-SIZE_PLUS_029] Når du fastgør TAKATA I-SIZE BASE (PLUS) i køretøjet, skal du sørge for, at begge ISOFIX-stik er indstillet i samme position. For at gøre dette, skal du kontrollere, at tallene på toppen af stikkene er de samme (eller at begge er blanke). Overholdes dette ikke, kan det udsætte dit barn og andre passagerer for alvorlig fare i tilfælde af en ulykke.

Trin 4 - Lås ISOFIX-stikkene op

[MIDI_I-SIZE_PLUS_030] Lås venstre og højre ISOFIX-stik op ved at skubbe sikringsknapperne på ISOFIX-stikkene nedad, og tag samtidig fat i udløsningselementerne på ISOFIX-stikkene, og skub elementerne i retning mod støttebenet. Stikkene er låst op, når du kan se en rød markering ovenpå hvert element. Hvis du ser grønne markeringer, så er stikkene stadig låst fast.

Udløsning af de bageste tilslutningskroge

[MIDI_I-SIZE_PLUS_031] TAKATA MIDI I-SIZE (PLUS) er fastgjort til TAKATA I-SIZE BASE (PLUS) via tilslutningskroge foran og bagpå. For at frigøre TAKATA MIDI I-SIZE (PLUS) fra TAKATA I-SIZE BASE (PLUS) behøver du kun at udløse de bageste kroge.

De bageste kroge låses op samtidigt. Derfor behøver du kun at skubbe det ene frigørelseselement på ydersiden af de bageste forbindelsesarme ned. Tilslutningskroge er låst op, hvis du kan se en rød markering ovenpå hvert frigørelseselement.

Hvis du kan se grønne markeringer udvendigt på frigørelseselementerne, er de to bageste kroge stadig låst, eller hvis du kun delvist kan se de grønne markeringer, er en af kroge muligvis stadig låst. Se også advarslerne i afsnit 4 – Anvendelse i køretøjet (fastgørelse af TAKATA MIDI I-SIZE (PLUS) fremad- eller bagudrettet).

4. ANVENDELSE I KØRETØJET

ADVARSEL!

[MIDI_I-SIZE_PLUS_009] Anvend aldrig TAKATA I-SIZE BASE (PLUS) selvstændigt eller uden TAKATA MIDI I-SIZE (PLUS). Overholdes dette ikke, kan det udsætte dit barn eller andre passagerer for alvorlig fare.

BEMÆRK!

Langvarig brug af TAKATA I-SIZE BASE (PLUS) og af TAKATA MIDI I-SIZE (PLUS) kan resultere i slitage på køretøjets sæde.

Fastgørelse af TAKATA I-SIZE BASE (PLUS)

Trin 1 – Fold støttebenet ud

Vip støttebenet ud, som beskrevet i afsnit 3 - Grundlæggende håndtering (indstilling af støttebenet), og kontrollér, at støttebenet ikke kan dreje.

BEMÆRK!

Kontrollér at støttebenet er låst på plads ved at ruske let i det med hånden.

Trin 2 - Placér på sæde i køretøjet

[MIDI_I-SIZE_PLUS_032] Placér herefter TAKATA I-SIZE BASE (PLUS) på sædet i køretøjet. Sørg for at:

- ISOFIX-stikkene peger mod køretøjssædets ryglæn
- og at støttebenet vender mod køretøjets bund.

Trin 3 - Træk ISOFIX-stikkene ud

[MIDI_I-SIZE_PLUS_028] Tryk knappen til ISOFIX-længdejustering på indersiden af hver af de bageste forbindelsesarme så langt ned som muligt for at trække ISOFIX-stikkene helt ud. Følg vejledningen i afsnit 3 - Grundlæggende vejledning (Justering af ISOFIX-stik).

BEMÆRK!

Stikkene er trukket helt ud, når du ikke kan se tal foroven.

Trin 4 – Forbind ISOFIX-systemet

[MIDI_I-SIZE_PLUS_033] Ret de åbnede ISOFIX-stik på TAKATA I-SIZE BASE (PLUS) ud foran de to ISOFIX-punkter i køretøjet. Skub stikkene ind i køretøjets ISOFIX-punkter indtil de klikker på plads og en grøn markering er tydelig på udløsningsklyderne.

BEMÆRK!

[MIDI_I-SIZE_PLUS_034] Hvis køretøjets ISOFIX-punkter er vanskelige at nå, skal du skubbe de medfølgende fødere ind over køretøjets to ISOFIX-punkter. Det gør tilslutningen af systemet nemmere og beskytter indtrækket.

ADVARSEL!

Sørg for, at begge ISOFIX-stik er fuldt sikret til køretøjets ISOFIX-punkter. Overholdes dette ikke, kan det udsætte dit barn eller andre passagerer for alvorlig fare. Du kan kontrollere, at ISOFIX-stikkene er korrekt fastgjort til ISOFIX-punkterne, ved at ruske let i TAKATA I-SIZE BASE (PLUS).

Trin 5 - Montér basen mod ryglænet på sædet i køretøjet

[MIDI_I-SIZE_PLUS_035] Tryk på de to knapper for at justere længden på de to ISOFIX-stik, og skub samtidig TAKATA I-SIZE BASE (PLUS), indtil den flugter mod ryglænet.

ADVARSEL!

[MIDI_I-SIZE_PLUS_036] Ved fastgørelse af TAKATA I-SIZE BASE (PLUS) til køretøjets sæde

skal du sørge for, at begge ISOFIX-stik er indstillet korrekt og i samme position. Kontrollér dette ved at ruske let i TAKATA I-SIZE BASE (PLUS), og kontrollér, at tallene fra 1 til 5 oven på ISOFIX-stikkene matcher i begge sider, eller at begge er blanke. Overholdes dette ikke, kan det udgøre en fare for dit barns sikkerhed.

Trin 6 – Justering af støttebenet

[MIDI_I-SIZE_PLUS_037] Indstil højden på støttebenet ved at følge vejledningen i afsnit 3 – Grundlæggende håndtering (Justering af støtteben), så støttebenets underside hviler komplet på køretøjets bund, og så indikatoren for neden på støttebenet er helt grøn.

ADVARSEL!

[MIDI_I-SIZE_PLUS_037] Sørg for, at støttebenet er låst i korrekt højde, og at støttebenet står komplet imod køretøjets bund (grøn indikator for neden på støttebenet). Overholdes dette ikke, kan det udsætte dit barn eller andre passagerer for alvorlig fare.

BEMÆRK!

Kontrollér, at støttebenet er korrekt låst i højden, ved forsigtigt at skubbe og trække i det.

BEMÆRK!

Hvis du bemærker, at TAKATA I-SIZE BASE (PLUS) stadig kan rykkes rundt på køretøjets sæde, skal du gentage alle trinene i afsnit 4 - Anvendelse i køretøjet (Sikring af TAKATA I-SIZE BASE (PLUS)), indtil TAKATA I-SIZE BASE (PLUS) er fastgjort til køretøjets sæde.

Fastgørelse af TAKATA MIDI I-SIZE (PLUS)

[MIDI_I-SIZE_PLUS_039] i bagudvendt position

Trin 1 – Kontrol af TAKATA I-SIZE BASE (PLUS)

ADVARSEL!

TAKATA MIDI I-SIZE (PLUS) må kun fastgøres i køretøjet via TAKATA I-SIZE BASE (PLUS). Kontrollér derfor, at TAKATA I-SIZE BASE (PLUS) står sikkert på køretøjets sæde og er korrekt fastgjort. Hvis du bemærker, at TAKATA I-SIZE BASE (PLUS) kan rykkes rundt på køretøjets sæde, skal du gentage alle trin i afsnit 4 – Anvendelse i køretøjet (Fastgørelse af TAKATA I-SIZE BASE (PLUS)).

ADVARSEL!

[MIDI_I-SIZE_PLUS_040] Før montering af TAKATA MIDI I-SIZE (PLUS) på TAKATA I-SIZE BASE (PLUS) skal du sikre dig, at de to bagerste kroge på TAKATA I-SIZE BASE (PLUS) er åbne. Krogene er

åbne, når du i begge sider af TAKATA I-SIZE BASE (PLUS) kan se røde markeringer på de to udløsnings-elementer på de bagerste kroge.

Hvis det er svært at se farvemarkeringerne, skal du trykke på et af de to synkroniserede udløsnings-elementer på de bagerste kroge for at sikre, at begge kroge er åbne.

ADVARSEL!

[Airbag Warning] Sæt ALDRIG TAKATA MIDI I-SIZE (PLUS) i en bagudvendt position på passagersædet, hvis airbaggen er aktiveret. Der er ALVORLIG RISIKO FOR SKADER ELLER DØDSFALD, og derfor er det FORBUDT VED LOV!

Afhængigt af køretøjet kan du selv deaktivere airbaggen, men det kan være, at du bliver nødt til at kontakte din lokale forhandler/dit værksted for hjælp.

Trin 2 - Lås sædet til TAKATA I-SIZE BASE (PLUS)

[MIDI_I-SIZE_PLUS_041] Vend TAKATA MIDI I-SIZE (PLUS) imod kørselsretningen, og placér TAKATA MIDI I-SIZE (PLUS) hen over midten på TAKATA I-SIZE BASE (PLUS). Tryk herefter de to tilslutningsbolte i fodområde på TAKATA MIDI I-SIZE (PLUS) ind i de bageste tilslutningskroge på TAKATA I-SIZE BASE (PLUS). For vejledning kan du bruge pilene på ydersiden af TAKATA MIDI I-SIZE (PLUS) og bag på forbindelsesarmene på TAKATA I-SIZE BASE (PLUS). Boltene er forsvarligt låst ind i de bageste tilslutningskroge, når du hører et klik i hver side ved de bageste tilslutningskroge på TAKATA I-SIZE BASE (PLUS), og når du kan se en grøn markering på hver krogs udløsnings-element.

[MIDI_I-SIZE_PLUS_042] For at forbinde forbindelsesstangen i sædeområdet på TAKATA MIDI I-SIZE (PLUS) med de forreste tilslutningskroge på TAKATA I-SIZE BASE (PLUS) skal du trykke ryglænet på TAKATA MIDI I-SIZE (PLUS) oppefra og ned på TAKATA I-SIZE BASE (PLUS), indtil du hører en kliklyd.

ADVARSEL!

[MIDI_I-SIZE_PLUS_042] Brug under ingen omstændigheder TAKATA MIDI I-SIZE (PLUS), når TAKATA MIDI I-SIZE (PLUS) ikke er korrekt forbundet med TAKATA I-SIZE BASE (PLUS). Systemet er korrekt fastgjort, når du kan se to grønne markeringer oven på hver af de bageste udløsnings-elementer, og når du før monteringen af TAKATA MIDI I-SIZE (PLUS) på TAKATA I-SIZE BASE (PLUS) har kontrolleret, at de to bagerste tilslutningskroge var åbne [MIDI_I-SIZE_PLUS_040].

BEMÆRK!

[MIDI_I-SIZE_PLUS_043] Kontrollér, at TAKATA MIDI I-SIZE (PLUS) er korrekt fastgjort med TAKATA I-SIZE BASE (PLUS) ved forsigtigt at ryste TAKATA MIDI I-SIZE (PLUS) i alle retninger. Hvis TAKATA MIDI I-SIZE (PLUS) ikke er korrekt fastgjort med TAKATA I-SIZE BASE (PLUS), skal du gentage trin 2 – Fastgørelse med TAKATA I-SIZE BASE (PLUS), indtil korrekt montering er opnået.

Fastgørelse af TAKATA MIDI I-SIZE (PLUS) [MIDI_I-SIZE_PLUS_044] i fremadvendt position

Trin 1 – Kontrol af TAKATA I-SIZE BASE (PLUS)

ADVARSEL!

TAKATA MIDI I-SIZE (PLUS) må kun fastgøres i køretøjet via TAKATA I-SIZE BASE (PLUS). Kontrollér derfor, at TAKATA I-SIZE BASE (PLUS) står sikkert på køretøjets sæde og er korrekt fastgjort. Hvis du bemærker, at TAKATA I-SIZE BASE (PLUS) kan rykkes rundt på køretøjets sæde, skal du gentage alle trin i afsnit 4 – Anvendelse i køretøjet (Fastgørelse af TAKATA I-SIZE BASE (PLUS)).

ADVARSEL!

[MIDI_I-SIZE_PLUS_040] Før montering af TAKATA MIDI I-SIZE (PLUS) på TAKATA I-SIZE BASE (PLUS) skal du sikre dig, at de to bagerste kroge på TAKATA I-SIZE BASE (PLUS) er åbne. Krogene er åbne, når du i begge sider af TAKATA I-SIZE BASE (PLUS) kan se røde markeringer på de to udløsnings-elementer på de bagerste kroge.

Hvis det er svært at se farvemarkeringerne, skal du trykke på et af de to synkroniserede udløsnings-elementer på de bagerste kroge for at sikre, at begge kroge er åbne.

Trin 2 – Lås sædet til TAKATA I-SIZE BASE (PLUS)

[MIDI_I-SIZE_PLUS_045] Vend TAKATA MIDI I-SIZE (PLUS) i kørselsretningen, og placér TAKATA MIDI I-SIZE (PLUS) hen over midten på TAKATA I-SIZE BASE (PLUS). Tryk herefter de to tilslutningsbolte i sædeområdet på TAKATA MIDI I-SIZE (PLUS) ind i de bageste tilslutningskroge på TAKATA I-SIZE BASE (PLUS). For vejledning kan du bruge pilene på ydersiden af TAKATA MIDI I-SIZE (PLUS) og bag på forbindelsesarmene på TAKATA I-SIZE BASE (PLUS). Boltene er forsvarligt låst ind i de bageste tilslutningskroge, når du hører et klik i hver side ved de bagerste tilslutningskroge på TAKATA I-SIZE BASE (PLUS), og når du kan se en grøn markering på hver krogs udløsnings-element.

[MIDI_I-SIZE_PLUS_046] For at forbinde forbindelsesstangen i fodområdet på TAKATA MIDI I-SIZE (PLUS) med de forreste tilslutningskroge på TAKATA I-SIZE BASE (PLUS) skal du trykke sædefladen på TAKATA MIDI I-SIZE (PLUS) oppefra og ned på TAKATA I-SIZE BASE (PLUS), indtil du hører en kliklyd.

ADVARSEL!

[MIDI_I-SIZE_PLUS_046] Brug under ingen omstændigheder TAKATA MIDI I-SIZE (PLUS), når TAKATA MIDI I-SIZE (PLUS) ikke er korrekt forbundet med TAKATA I-SIZE BASE (PLUS). Systemet er korrekt fastgjort, når du kan se to grønne markeringer oven på hver af de bageste udløsnings-elementer, og når du før monteringen af TAKATA MIDI I-SIZE (PLUS) på TAKATA I-SIZE BASE (PLUS) har kontrolleret, at de to bagerste tilslutningskroge var åbne [MIDI_I-SIZE_PLUS_040].

BEMÆRK!

[MIDI_I-SIZE_PLUS_043] Kontrollér, at TAKATA MIDI I-SIZE (PLUS) er korrekt fastgjort med TAKATA I-SIZE BASE (PLUS) ved forsigtigt at ryste TAKATA MIDI I-SIZE (PLUS) i alle retninger. Hvis TAKATA MIDI I-SIZE (PLUS) ikke er korrekt fastgjort med TAKATA I-SIZE BASE (PLUS), skal du gentage trin 2 – Fastgørelse med TAKATA I-SIZE BASE (PLUS), indtil korrekt montering er opnået.

Afmontering af TAKATA MIDI I-SIZE (PLUS) fra TAKATA I-SIZE BASE (PLUS)

Trin 1 - Frigør de bageste tilslutningskroge

forbindelsesarme på TAKATA I-SIZE BASE (PLUS) ned til anslag. Vip samtidig TAKATA MIDI I-SIZE (PLUS) fremad (i kørselsretningen), så forbindelsesboltene på TAKATA MIDI I-SIZE (PLUS) kommer ud af de bagerste kroge på TAKATA I-SIZE BASE (PLUS).

Trin 2 - Frigør sædet fra de forreste tilslutningskroge og løft væk

[MIDI_I-SIZE_PLUS_047] Fjern forbindelsesstangen på TAKATA MIDI I-SIZE (PLUS) fra de forreste kroge på TAKATA I-SIZE BASE (PLUS) ved at skubbe TAKATA MIDI I-SIZE (PLUS) bagud (mod kørselsretningen). Herefter kan du løfte TAKATA MIDI I-SIZE (PLUS) af TAKATA I-SIZE BASE (PLUS) og ud af køretøjet.

Afmontering af TAKATA I-SIZE BASE (PLUS)

Trin 1 – Lås ISOFIX-stikkene op

[MIDI_I-SIZE_PLUS_030] Adskil forbindelserne mellem de to ISOFIX-stik på TAKATA I-SIZE BASE (PLUS) og ISOFIX-punkterne i køretøjet ved at skubbe sikringsknapperne på ISOFIX-stikkene nedad og ved samtidigt at skubbe udløsningselementerne på de to ISOFIX-stik fremad (i kørselsretningen). Komponenterne er skilt ad, når du ser en rød markering på hvert stik.

Trin 2 - Træk ISOFIX-stikkene ud

og skub samtidig det venstre ISOFIX-stik helt ind i TAKATA I-SIZE BASE (PLUS).

De to ISOFIX-stik skal justeres uafhængigt af hinanden. Gentag trin 2 for stikket i højre side.

BEMÆRK!

Stikkene er trukket helt ud, når du ikke kan se tal foroven.

Trin 3 - Vip støttebenet ind, og fjern det

[MIDI_I-SIZE_PLUS_025 + MIDI_I-SIZE_PLUS_026] Vip støttebenet ind, som beskrevet i kapitel 3 – Grundlæggende håndtering (Justering af støtteben). Herefter kan du fjerne TAKATA I-SIZE BASE (PLUS) fra køretøjet.

5. SIKRING AF DIT BARN

BEMÆRK!

Af sikkerhedsmæssige årsager bør børn altid komme ind og ud fra passagersiden af køretøjet, eller direkte fra fortover.

Trin 1 – Justér og fastgør den indvendige polstring og selerne

[MIDI_I-SIZE_PLUS_021 + MIDI_I-SIZE_PLUS_022 a + b] Før du sætter dit barn i autostolen TAKATA MIDI I-SIZE (PLUS), skal du løsne og åbne selen, som beskrevet i afsnit 3 – Grundlæggende håndtering (Løs selen og åben selelåsen), og lægge selerne til side.

[MIDI_I-SIZE_PLUS_006 + MIDI_I-SIZE_PLUS_007]

Når du har placeret dit barn i TAKATA MIDI I-SIZE (PLUS), skal du føre skulderstropperne over skuldrene og hofteselen over dit barns skød uden at tvinde eller bytte om på selerne.

FORSIGTIG!

Kontrollér, om den indvendige polstring og forbindelsen til skulderselen sidder rigtigt. Vingerne på den indvendige polstring med AIRPADS beskytter dit barns hoved og skal derfor være placeret bag dit barns hoved og over skuldrene. Skulderseleforbindelsen sidder rigtigt, når:

- ✓ [MIDI_I-SIZE_PLUS_049] den sidder en lille smule under dit barns skuldre på den bagudvendte TAKATA MIDI I-SIZE (PLUS). Hvis ikke dette er tilfældet, flyt den justerbare indvendige polstring op eller ned efter behov.
- ✓ [MIDI_I-SIZE_PLUS_050] den sidder en lille smule over dit barns skuldre på den fremadvendte TAKATA MIDI I-SIZE (PLUS). Hvis ikke dette er tilfældet, flyt den justerbare indvendige polstring op eller ned efter behov.

Trin 2 – Luk selelåsen

[MIDI_I-SIZE_PLUS_051 a + b] For at lukke selerne på autostolen TAKATA MIDI I-SIZE (PLUS) skal du føre de to magnetiske låsetunger sammen igen.

Skub tungerne grundigt ned i selelåsen til du hører dem komme på plads med et klik.

ADVARSEL!

Før hver tur, sørg altid for at tungerne og selelåsen er låst sammen. Du kan tjekke det ved at trække tungerne op, uden at trykke på den røde knap på selelåsen.

Trin 3 – Justér hofteselen

ADVARSEL!

Træk hofteselen så langt ned som muligt, således at dit barns skød er beskyttet. Hvis hofteselen ligger hen over barnets mave, er der risiko for indre skader i tilfælde af en ulykke.

Sørg for at puden bag selelåsen ikke er gledet ud af position, og dermed ikke længere beskytter dit barn mod låsens plastikkomponenter.

Trin 4 – Spænd stropperne

[MIDI_I-SIZE_PLUS_052 a + b] For at spænde selerne skal du trække den midterste trækstrop fremad – ikke opad, ikke nedad og ikke til siden.

FORSIGTIG!

Du kan tjekke, at selen er korrekt fastgjort, ved at lægge dine fingre under skulder- og hoftesele på TAKATA MIDI, når du har spændt dem.

ADVARSEL!

[MIDI_I-SIZE_PLUS_048 a + b] Kontrollér altid ved brug, at alle AIRPADS er monteret og fastgjort korrekt. Hvis du ignorerer dette, kan dit barn udsættes for fare i tilfælde af en ulykke.

Trin 6 – Tjek størrelsen på sædet

ADVARSEL!

[MIDI_I-SIZE_PLUS_008] Kontrollér, at toppen af barnets hoved er placeret under overkanten af den justerbare indvendige polstring på TAKATA MIDI I-SIZE (PLUS). Hvis barnets hoved rager op over polstringen, er der større risiko for skader i tilfælde af en ulykke. Så snart toppen af dit barns hoved når kanten eller overstiger øverste kant på den justerbare indvendige polstring, når den indvendige polstring er i øverste indstilling, skal du skifte til en større autostol, f.eks. TAKATA MAXI.

Tjekliste - sikring af dit barn.

Sørg for at:

- Højden på den justerbare indvendige polstring og skuldersæle på autostolen TAKATA MIDI I-SIZE (PLUS) er tilpasset til dit barn (som beskrevet i denne vejledning).
- Hofteselen ikke sidder henover maven på dit barn.
- Tungene er forsvarligt sikret i seletåsen.
- Selen sidder tæt omkring dit barn uden at være snoet.
- Toppen af barnets hoved er placeret under overkanten af den justerbare indvendige polstring på TAKATA MIDI I-SIZE (PLUS).
- alle AIRPADS er monteret og fastgjort korrekt.

Sådan fjernes dit barn

[MIDI_I-SIZE_PLUS_053 a - d] Før du kan løfte dit barn ud af TAKATA MIDI I-SIZE (PLUS), skal du løsne stropperne og åbne selen. Følg her anvisningerne i afsnit 3 – Grundlæggende håndtering (Løse sele og åbne seletås). Nu kan du løfte dit barn ud af TAKATA MIDI I-SIZE (PLUS).

6. PLEJE OG OPBEVARING

Sådan tager du betrækket af

Trin 1 – Fjern den indvendige polstring

Åbn velcroen på skulderpolstringen og på den indvendige polstring. Tag skulderpolstringen af skulderselerne. Fjern den indvendige polstring fra bagpladen ved at sætte den i øverste position. Træk herefter den nederste pude på polstringen ned og væk fra bagpladen. Træk herefter polstringen op og væk fra bagpladen.

Trin 2 – Fjern stødpuderne på siden (AIRPADS)

ADVARSEL!

AIRPADS i den justerbare indvendige polstring og i sædereduktionen til spædbørn kan ikke vaskes og skal fjernes fra den justerbare indvendige polstring og fra sædereduktionen til spædbørn før vask.

[MIDI_I-SIZE_PLUS_054] For at gøre dette skal du lægge den indvendige polstring eller sædereduktionen til spædbørn med forsiden nedad på en jævn overflade. Grib herefter ind i betrækkets åbning på bagsiden, og træk AIRPADS, der findes i sidedelene på den indvendige polstring og i sidedelene (skulder og hoved) på sædereduktionen til spædbørn, ud i begge sider, som vist på billedet.

Trin 3 – Åbning af seletåsen og fjernelse af hoftepuder

[MIDI_I-SIZE_PLUS_022 a] Åbn seletåsen, og adskil låsetungerne. Åbn hoftepuddernes velcro, og tag hoftepudderne af hofteselen.

Trin 4 – Fjern betrækket

Efter du har fjernet den indvendige polstring, sæt atter bagpladen i nederste position. Løsn gummikanten hele vejen rundt og betrækkets kunststofelementer, og åbn den indvendige velcrolukning i højre og venstre side, så du kan frigøre selerne fra betrækket. Træk hele betrækket af stolen opad, og skub samtidig seletåsen nedad og ud gennem betrækket.

Sæt betrækket på igen

For at sætte TAKATA MIDI I-SIZE (PLUS) betrækket på igen skal du følge instruktionerne i afsnittet „Sådan tager du betrækket af“ i omvendt rækkefølge.

[MIDI_I-SIZE_PLUS_016] Brug kun TAKATA MIDI I-SIZE (PLUS) med originalt betræk, de originale AIRPADS og sidestødpuder. Disse dele og betrækket er de vigtigste sikkerhedskomponenter, og de er udviklet specielt til brug i TAKATA MIDI I-SIZE (PLUS).

el

sv

no

da

pl

cz

sk

ru

ADVARSEL!

For at tage betrækket af skal du åbne selelåsen. Det er i denne forbindelse ikke nødvendigt at adskille selesystemet.

[MIDI_I-SIZE_PLUS_055] Hvis du ved en fejl alligevel er kommet til at adskille selerne, skal du ved montering være opmærksom på, at skulderstropperne ligger over metalboltene i bagpladen, når de er ført tilbage gennem bagpladen. Kontrollér ligeledes, at selerne ikke er snoede eller byttet om ved seleforbindelsesområdet på den midterste trækstrop på undersiden af TAKATA MIDI I-SIZE (PLUS).

ADVARSEL!

[MIDI_I-SIZE_PLUS_048 a + b] Kontrollér altid ved brug, at alle AIRPADS er monteret og fastgjort korrekt. Hvis du ignorerer dette, kan dit barn udsættes for fare i tilfælde af en ulykke.

Pleje og vedligeholdelse

Betrækket på autostolen TAKATA MIDI I-SIZE (PLUS) (den justerbare indvendige polstring, sædebetrækket og selepolstringen) kan tages af og vaskes.

BEMÆRK!

Tjek altid plejevejledningen på betrækkets mærkat for at se, om de kan vaskes eller ej. Disse instruktioner skal følges før andre.

ADVARSEL!

AIRPADS i den justerbare indvendige polstring og i sædereduktionen til spædbørn kan ikke vaskes og skal fjernes fra den justerbare indvendige polstring før vask.

ADVARSEL!

[MIDI_I-SIZE_PLUS_048 a + b] Kontrollér altid efter vask, at alle AIRPADS er monteret og fastgjort korrekt. Hvis du ignorerer dette, kan dit barn udsættes for fare i tilfælde af en ulykke.

Kontrollér, om selesystemet er fastgjort og fungerer korrekt, og om TAKATA MIDI I-SIZE (PLUS) er ubeskadiget. Skulle du have spørgsmål til dette, kontakt venligst TAKATA kundeservice. Hvis du ignorerer dette, kan dit barn udsættes for fare i tilfælde af en ulykke.

Plastkomponenterne kan rengøres med vand eller en mild sæbeopløsning. For at undgå mug skal man altid opbevare TAKATA MIDI I-SIZE (PLUS) i et tørt rum med god ventilation.

7. INFORMATION OM BORTSKAFFELSE

Følg venligst de lokale regler, når du bortskaffer emballagen eller autostolen TAKATA MIDI I-SIZE (PLUS), og se de informationer, der er angivet på emballagen og på sædekomponenterne vedrørende materialer.

8. SERVICE

Vi ønsker hele tiden at forbedre autostolen TAKATA MIDI I-SIZE (PLUS) og sætter stor pris på din tilbagemelding. Send venligst eventuelle kommentarer om emner som design, brugervenlighed, materialer og denne brugsanvisning til Takata kundeservice på:

service@takata-childseats.com

Telefon: 00800 65432178

(hverdag: kl. 08.00 - 18.00)

SPIS TREŚCI

1. OPIS ELEMENTÓW
2. INSTRUKCJE DOTYCZĄCE BEZPIECZEŃSTWA DO ZASTOSOWANIA PRZED PRZYSTĄPIENIEM DO UŻYTKOWANIA FOTELIKA TAKATA MIDI I-SIZE (PLUS)
3. PODSTAWOWE INSTRUKCJE
4. UŻYTKOWANIE W POJEŹDZIE
5. PRZYPINANIE DZIECKA W FOTELIKU
6. PIELĘGNACJA I KONSERWACJA
7. INFORMACJE DOTYCZĄCE UTYLIZACJI
8. OBSŁUGA KLIENTA

Definicje

Najważniejsze punkty w instrukcji wyróżniono w następujący sposób:

OSTRZEŻENIE!

Wskazuje sytuacje, w których nieprawidłowe użytkowanie fotelika może prowadzić do śmierci lub poważnych obrażeń.

UWAGA!

Wskazuje sytuacje, w których nieprawidłowe użytkowanie fotelika może prowadzić do obrażeń.

WAŻNE!

Praktyczne wskazówki dotyczące użytkowania fotelika TAKATA MIDI I-SIZE (PLUS).

- ✓ Wskazuje dozwolony sposób użytkowania
- ✗ Wskazuje niedozwolony sposób użytkowania

UWAGA!

Prosimy o uważne zapoznanie się z instrukcją obsługi przed przystąpieniem do użytkowania fotelika samochodowego TAKATA MIDI I-SIZE (PLUS) i przestrzeganie umieszczonych w niej zaleceń. Należy przechowywać niniejszą instrukcję obsługi w bezpiecznym miejscu (np. w przeznaczonej do tego kieszeni z tyłu fotelika TAKATA MIDI I-SIZE (PLUS)), tak aby zawsze mieć ją pod ręką. Należy oprócz tego zawsze przestrzegać zaleceń producenta pojazdu, w którym montowany ma być fotelik TAKATA MIDI I-SIZE (PLUS), oraz zachować ostrożność podczas jazdy.

UWAGA!

Prosimy pamiętać, że w razie wypadku fotelik TAKATA MIDI I-SIZE (PLUS) może nie uchronić dziecka przed obrażeniami.

© Copyright 2016 [310 35 81 _ 11.16] TAKATA AG. Informacje mogą być modyfikowane bez uprzedniego powiadomienia. TAKATA AG nie ponosi odpowiedzialności za żadne błędy techniczne i pominięcia. Tekst i ilustracje stanowią własność TAKATA AG. Kopiowanie i wykorzystywanie ich w dowolny sposób bez uprzedniej zgody TAKATA AG jest zabronione.

Zakupiony produkt może częściowo różnić się od opisu przedstawionego w niniejszej instrukcji. Aby otrzymać najnowszą wersję instrukcji, prosimy o kontakt z działem obsługi klienta firmy TAKATA (patrz Część 8 – Obsługa klienta) lub skorzystać z naszej witryny internetowej www.takata-childseats.com.

1. OPIS ELEMENTÓW

[Obrazek MIDI_I_SIZE_PLUS_001]

A. TAKATA MIDI I-SIZE (PLUS)

(widok od przodu i od tyłu)

- (1) regulowana wyściółka wewnętrzna z poduszkami AIRPAD i wkładka dla niemowląt z poduszkami AIRPAD
- (2) Pasy naramienne z ochraniaczami
- (3) Klamra pasa bezpieczeństwa z ochraniaczem
- (4) Pas biodrowy z ochraniaczami
- (5) Dźwignia do luzowania pasa z paskiem do regulacji
- (6) Pokrowiec
- (7) Łącznik pasów
- (8) Suwak do regulacji wyściółki wewnętrznej
- (9) Kieszeń na instrukcję obsługi

B. TAKATA MIDI I-SIZE (PLUS)

(widok od dołu)

- (10) Sworzeń mocujący w części dolnej fotelika
- (11) Pręt mocujący w części dolnej fotelika
- (12) Sworzeń mocujący w części siedziska
- (13) Pręt mocujący w części siedziska
- (14) Dźwignia regulacji pochylecia fotela

C. baza TAKATA I-SIZE BASE (PLUS)

(widok ISO)

- (15) Wspornik
- (16) Przycisk do regulacji wysokości wspornika
- (17) Łączniki ISOFIX
- (18) Suwak zwalnający łączniki ISOFIX
- (19) Przycisk zabezpieczający suwaka zwalnającego łączniki ISOFIX
- (20) Przycisk do regulacji długości łącznika ISOFIX
- (21) Tylnie ramiona łącznikowe z zaczepami

- (22) Element zwalniający tylne zaczepy
- (23) Przednie zaczepy
- (24) Suwak zwalniający mechanizmu składania wspornika

Przed pierwszym użyciem

Przed pierwszym użyciem fotelika samochodowego TAKATA MIDI I-SIZE (PLUS) należy upewnić się, że w zestawie znajdują się następujące elementy:

- A. TAKATA MIDI I-SIZE (PLUS),
- B. baza TAKATA I-SIZE BASE (PLUS),
- C. Instrukcja obsługi fotelika TAKATA MIDI I-SIZE (PLUS) i bazy TAKATA I-SIZE BASE (PLUS),
- D. Lista modeli pojazdów kompatybilnych z bazą TAKATA I-SIZE BASE (PLUS),
- E. Element naprowadzający

Jeśli w zestawie brakuje któregokolwiek elementu lub jest on uszkodzony, nie należy używać fotelika TAKATA MIDI I-SIZE (PLUS). W takiej sytuacji należy skontaktować się z dystrybutorem lub z działem obsługi klienta firmy TAKATA (patrz Część 8 – Obsługa klienta). Aby ułatwić nam udzielenie Państwu odpowiedzi, należy podać numery atestów znajdujące się na nalepkach homologacyjnych (umieszczonych na spodniej części fotelika TAKATA MIDI I-SIZE (PLUS) oraz na spodniej części bazy TAKATA I-SIZE BASE (PLUS)). Z tyłu fotelika TAKATA MIDI I-SIZE (PLUS) (pod kieszenią na instrukcję obsługi) oraz na spodniej części bazy TAKATA I-SIZE BASE (PLUS) znajduje się także data, której podanie również pomoże nam w udzieleniu odpowiedzi na Państwa pytania.

Sytuacje awaryjne

[MIDI_I-SIZE_PLUS_002] W sytuacji awaryjnej, np. w razie wypadku, należy zachować spokój i starać się nie panikować.

Należy wyjąć dziecko z pojazdu w następujący sposób:

- 1. Nacisnąć przycisk zwalniający na klamrze pasa bezpieczeństwa i zdjąć pas z dziecka.
- 2. Ostrożnie wyjąć dziecko z fotelika TAKATA MIDI I-SIZE (PLUS).

WAŻNE!

Jeśli pas nie zostanie zwolniony po naciśnięciu przycisku, należy przeciąć go przed wyjęciem dziecka z fotelika TAKATA MIDI I-SIZE (PLUS).

2. INSTRUKCJE DOTYCZĄCE BEZPIECZEŃSTWA DO ZASTOSOWANIA PRZED PRZYSTĄPIENIEM DO UŻYTKOWANIA FOTELIKA TAKATA MIDI I-SIZE (PLUS)

UWAGA!

Fotelik TAKATA MIDI I-SIZE (PLUS) wraz z bazą TAKATA I-SIZE BASE (PLUS) stanowi system przytrzymujący dla dziecka w kategorii „i-Size”. W myśl regulaminu nr 129 używanie fotelików tej kategorii jest dopuszczalne w pojazdach, które według danych producenta pojazdu zawartych w instrukcji obsługi pojazdu są przystosowane do systemu mocowania i-Size. W razie wątpliwości prosimy o kontakt z producentem lub ze sprzedawcą systemu.

UWAGA!

[FF>15M] UŻYWAĆ W POZYCJI PRZODEM DO KIERUNKU JAZDY DOPIERO, GDY DZIECKO UKOŃCZY 15 MIESIĘCY (patrz Instrukcja montażu).

UWAGA!

Fotelik samochodowy TAKATA MIDI I-SIZE (PLUS) został przetestowany i uzyskał atest zgodności z normą europejską ECE-R129 dla systemów przytrzymujących dla dzieci wyłącznie w przypadku użytkowania go w połączeniu z bazą TAKATA I-SIZE BASE (PLUS).

WAŻNE!

Dopuszczalne jest przymocowanie fotelika TAKATA MIDI I-SIZE (PLUS) za pomocą bazy TAKATA I-SIZE BASE (PLUS) do foteli systemu ISOFIX wyposażonych w zaczepy ISOFIX. Taki sposób mocowania można stosować jedynie z wybranymi modelami fotelików w wybranych modelach pojazdów. Załączona lista pojazdów stanowi przegląd wszystkich odpowiednich modeli samochodów oraz fotelików aktualny w chwili przesłania materiałów do druku. Aktualna lista pojazdów, do których pasuje fotelik TAKATA MIDI I-SIZE (PLUS) oraz baza TAKATA I-SIZE BASE (PLUS) dostępna jest w witrynie internetowej www.takata-childseats.com.

UWAGA!

Prosimy pamiętać, że atest ECE-R129 przestaje obowiązywać w przypadku wprowadzenia zmian w foteliku TAKATA MIDI I-SIZE (PLUS) i bazie TAKATA I-SIZE BASE (PLUS) bez akceptacji ze strony spółki TAKATA AG.

Nalepka certyfikacyjna ze znakiem (litera E w kółku) oraz numer atestu znajdują się na spodzie fotelika TAKATA MIDI I-SIZE (PLUS) oraz na spodzie bazy TAKATA I-SIZE BASE (PLUS) [ECE].

Fotelik TAKATA MIDI I-SIZE (PLUS) jest zgodny z następującymi przedziałami wagi i wzrostu dziecka:

KIERUNEK	Tyłem do kierunku jazdy
WZROST	40–105 cm
MASA	maks. 19 kg
WIEK	co najmniej do 15 miesięcy
Rozmiar ISOFIX	D

KIERUNEK	Przodem do kierunku jazdy
WZROST	71–105 cm
MASA	maks. 19 kg
WIEK	najwcześniej od 15 miesięcy
Rozmiar ISOFIX	B1

WAŻNE!

Należy zawsze przestrzegać instrukcji zawartych w Części 5 – Przypinanie dziecka w foteliku (Krok 1 – Regulacja i zapięcie wyściółki wewnętrznej i pasów).

OSTRZEŻENIE!

Fotelik TAKATA MIDI I-SIZE (PLUS) należy mocować w pojeździe wyłącznie za pomocą bazy TAKATA I-SIZE BASE (PLUS) do zaczepów ISOFIX stanowiących wyposażenie pojazdu. Fotelik TAKATA MIDI I-SIZE (PLUS) ani baza TAKATA I-SIZE BASE (PLUS) nie są przeznaczone do mocowania za pomocą trzypunktowych pasów bezpieczeństwa i w związku z tym nie należy ich mocować w ten sposób. Nieprzestrzeganie tej wskazówki może spowodować zagrożenie dla bezpieczeństwa dziecka oraz innych pasażerów pojazdu w razie wypadku.

WAŻNE!

Punkty ISOFIX w pojeździe to metalowe elementy znajdujące się pomiędzy siedziskiem i oparciem siedzenia. Elementy te mogą być zakryte pokrowcem lub plastikowymi nakładkami. Dalsze informacje na temat umiejscowienia i odsłaniania zaczepów ISOFIX w pojeździe znaleźć można w instrukcji obsługi dołączonej do pojazdu.

OSTRZEŻENIE!

Dziecko siedzące w foteliku TAKATA MIDI I-SIZE (PLUS) musi być zawsze przypięte zintegrowanymi pasami.

UWAGA!

[Airbag Warning] Nie należy umieszczać fotelika TAKATA MIDI I-SIZE (PLUS) tyłem do kierunku

jazdy na przednim siedzeniu pasażera z aktywną poduszką powietrzną. Po wyłączeniu poduszki powietrznej pasażera oraz w przypadku gdy producent pojazdu zezwala na umieszczanie fotelików dziecięcych klasy i-Size lub ISOFIX na przednim siedzeniu, można użytkować foteliki TAKATA MIDI I-SIZE (PLUS) w tym miejscu. Korzystając z fotelika TAKATA MIDI I-SIZE (PLUS) przymocowanego na siedzeniu pasażera, należy zawsze przestrzegać instrukcji producenta dotyczących:

- wyłączenia poduszki powietrznej pasażera,
- możliwości umieszczenia fotelika na przednim siedzeniu pasażera
- oraz dostępności zaczepów ISOFIX na siedzeniu pasażera.

Dystrybucja do celów komercyjnych, sprzedaż i użytkowanie fotelika TAKATA MIDI I-SIZE (PLUS) na terenie USA, Kanady i Australii jest zabronione.

Lista kontrolna – montaż w pojeździe [MIDI_I-SIZE_PLUS_003]

Siedzenie samochodowe

- ✓ Oznaczone przez producenta pojazdu jako odpowiednie do stosowania fotelików dziecięcych tej klasy
- ✗ Brak oznaczenia producenta zezwalającego na stosowanie fotelików dziecięcych tej klasy

Kierunek siedzenia samochodowego

- ✓ Przodem do kierunku jazdy
- ✗ Tyłem do kierunku jazdy
- ✗ Bokiem do kierunku jazdy

Systemy umożliwiające przymocowanie fotelika za pomocą bazy TAKATA I-SIZE BASE (PLUS)

- ✓ System ISOFIX
- ✗ Trzypunktowy pas bezpieczeństwa
- ✗ Dwupunktowy pas bezpieczeństwa

Kierunek fotelika dziecięcego

- ✓ tyłem do kierunku jazdy (bez regulacji pochylenia fotela)
- ✓ przodem do kierunku jazdy (z regulacją pochylenia fotela)

OSTRZEŻENIE:

[MIDI_I-SIZE_PLUS_004] Nigdy nie należy pozostawiać dziecka w pojeździe bez opieki.

[MIDI_I-SIZE_PLUS_005] Należy zawsze przypiąć dziecko w foteliku TAKATA MIDI I-SIZE (PLUS) przed rozpoczęciem podróży – nigdy nie należy tego robić podczas jazdy. Nigdy nie należy wyjmować dziecka z fotelika, gdy pojazd porusza się.

[MIDI_I-SIZE_PLUS_006 + MIDI_I-SIZE_PLUS_007] Przy przypinaniu dziecka w foteliku TAKATA MIDI I-SIZE (PLUS) należy sprawdzić, czy pasy zabezpieczające nie są skrócone oraz czy są one odpowiednio dopasowane do ramion i bioder dziecka. Należy pociągnąć pas biodrowy maksymalnie w dół, tak aby odpowiednio zabezpieczyć biodrową część ciała dziecka. Pas biodrowy znajdujący się na wysokości żołądka dziecka w razie wypadku może spowodować obrażenia wewnętrzne.

[MIDI_I-SIZE_PLUS_008] Należy upewnić się, że czubek głowy dziecka znajduje się poniżej górnej krawędzi regulowanej wyściółki wewnętrznej fotelika TAKATA MIDI I-SIZE (PLUS). Zbyt niska pozycja górnej krawędzi regulowanej wyściółki wewnętrznej zwiększa ryzyko obrażeń w razie wypadku. Z chwilą gdy głowa dziecka dosięgnie lub przekroczy górną krawędź fotelika przy regulowanej wyściółce wewnętrznej przesuniętej maksymalnie do góry, należy wymienić fotelik na większy model, np. TAKATA MAXI.

[MIDI_I-SIZE_PLUS_048 a + b] Przy każdym użyciu należy zwrócić uwagę na prawidłowe położenie i zamocowanie poduszek AIRPAD. Nieprzestrzeganie tej wskazówki może spowodować zagrożenie dla bezpieczeństwa dziecka w razie wypadku.

[MIDI_I-SIZE_PLUS_009] Fotelik TAKATA MIDI I-SIZE (PLUS) musi być zawsze przymocowany podczas przewożenia w pojeździe, niezależnie od tego, czy znajduje się w nim dziecko. W ten sposób można uniknąć ryzyka przemieszczenia się fotelika TAKATA MIDI I-SIZE (PLUS) w razie wypadku lub nagłego hamowania.

[MIDI_I-SIZE_PLUS_038] Wspornik bazy TAKATA I-SIZE BASE (PLUS) musi opierać się zawsze w całości i pewnie na podłodze pojazdu. Należy także sprawdzić w instrukcji obsługi pojazdu, czy nie jest on wyposażony w schowki podłogowe.

[MIDI_I-SIZE_PLUS_010] Należy uważać, aby nie uszkodzić pasów bezpieczeństwa w pojeździe ani pasów fotelika TAKATA MIDI I-SIZE (PLUS) za pomocą noża lub innych ostrych przedmiotów. Fotelik TAKATA MIDI I-SIZE (PLUS) nie uchroni dziecka przed

obrażeniami w przypadku przecięcia lub uszkodzenia dołączonych do niego pasów.

[MIDI_I-SIZE_PLUS_011] Korzystanie z fotelika TAKATA MIDI I-SIZE (PLUS) a także jego demontaż w sposób niezgodny z opisami przedstawionymi w niniejszej instrukcji może niekorzystnie wpływać na bezpieczeństwo dziecka. Nie należy usuwać żadnych elementów ani wymieniać ich na części niezatwierdzone przez spółkę TAKATA AG.

[MIDI_I-SIZE_PLUS_012] Po wypadku należy wymienić fotelik TAKATA MIDI I-SIZE (PLUS) oraz bazę TAKATA I-SIZE BASE (PLUS) na nowe. Podczas wypadku może dojść do uszkodzeń niewidocznych gołym okiem. Nieprzestrzeganie tej wskazówki może spowodować zagrożenie dla bezpieczeństwa dziecka w razie wypadku.

[MIDI_I-SIZE_PLUS_013] Fotelik TAKATA MIDI I-SIZE (PLUS) może nagrzewać się pod wpływem działania promieni słonecznych. Aby zapobiec oparzeniom, przed umieszczeniem dziecka w foteliku osoba dorosła powinna sprawdzić temperaturę wszystkich elementów fotelika TAKATA MIDI I-SIZE (PLUS) wykonanych z tworzywa sztucznego i metalu.

[MIDI_I-SIZE_PLUS_014] Fotelik samochodowy TAKATA MIDI I-SIZE (PLUS) należy umieścić tak, aby nie było możliwości przytraśnięcia części stałych (elementów z tworzyw sztucznych itp.) drzwiami pojazdu.

[MIDI_I-SIZE_PLUS_015] Nie należy przewozić ostrych, ostro zakończonych ani ciężkich przedmiotów luzem w pojeździe. W razie wypadku przedmioty te mogą zostać wyrzucone z dużą siłą, raniąc dzieci lub innych pasażerów. Bagaże i inne potencjalnie niebezpieczne przedmioty należy odpowiednio zabezpieczyć.

Należy zawsze przypinać dziecko w foteliku za pomocą pasów stanowiących wyposażenie fotelika TAKATA MIDI I-SIZE (PLUS), nawet jeśli fotelik nie jest użytkowany w samochodzie (np. podczas przenoszenia dziecka w foteliku lub odkładania fotelika z dzieckiem). Nie wolno umieszczać fotelika TAKATA MIDI I-SIZE (PLUS) z dzieckiem w środku (ani pod nadzorem, ani bez niego) na podwyższonych, pochyłych lub nierównych powierzchniach, takich jak stół, przewijak, schody, podjazd itp.

[MIDI_I-SIZE_PLUS_016] Fotelik TAKATA MIDI I-SIZE (PLUS) należy użytkować wyłącznie z

oryginalnymi pokrowcami, wkładkami AIRPAD oraz bocznymi poduszkami ochronnymi. Są to kluczowe elementy zapewniające bezpieczeństwo i zostały one opracowane specjalnie z myślą o użytkowaniu wraz z fotelikiem TAKATA MIDI I-SIZE (PLUS).

WAŻNE!

Nie należy umieszczać dziecka w foteliku TAKATA MIDI I-SIZE (PLUS) na zbyt długi czas. Zgodnie z naszymi zaleceniami dziecko nie powinno przebywać w foteliku przez czas dłuższy niż jedna – dwie godziny. Aby zapewnić prawidłowy rozwój mięśni dziecka, należy często zmieniać jego pozycję. W związku z tym należy wyjmować dziecko z fotelika TAKATA MIDI I-SIZE (PLUS) również podczas postojów.

WAŻNE!

Fotelik TAKATA MIDI I-SIZE (PLUS) nie należy użytkować przez okres dłuższy niż sześć lat od zakupu. Tworzywo sztuczne z czasem ulega zużyciu, w szczególności w wyniku ekspozycji na bezpośrednie działanie promieni słonecznych. Zużycie wynikające z procesu starzenia się nie zawsze jest widoczne gołym okiem, może natomiast pogarszać właściwości fotelika TAKATA MIDI I-SIZE (PLUS).

W przypadku dalszych pytań dotyczących użytkowania tego produktu prosimy o kontakt z działem obsługi klienta firmy TAKATA (patrz Część 8 – Obsługa klienta).

3. PODSTAWOWE INSTRUKCJE

UWAGA!

Fotelik TAKATA MIDI I-SIZE (PLUS) i bazę TAKATA I-SIZE BASE (PLUS) należy zawsze umieszczać na płaskiej, stabilnej powierzchni.

UWAGA!

Należy uważać, aby nie przytrzasnąć palców lub innych części ciała ruchomymi elementami fotelika.

TAKATA MIDI I-SIZE (PLUS)

Regulacja wyściółki wewnętrznej i pasa naramiennego

Wyściółkę wewnętrzną i pasy naramienne fotelika TAKATA MIDI I-SIZE (PLUS) należy dopasować odpowiednio do wymiarów dziecka, tak aby zapewnić mu maksymalny komfort użytkowania i ochronę w razie wypadku.

[MIDI_I-SIZE_PLUS_017 + MIDI_I-SIZE_PLUS_018] Elementy te można ustawiać w pięciu różnych pozycjach za pomocą specjalnego mechanizmu do regulacji.

WAŻNE!

W przypadku konieczności regulacji wyściółki wewnętrznej lub pasów naramiennych należy najpierw upewnić się, że fotelik TAKATA MIDI I-SIZE (PLUS) jest prawidłowo przymocowany w pojeździe.

Krok 1 – Odblokowanie regulowanej wyściółki wewnętrznej

[MIDI_I-SIZE_PLUS_019] Otwórz kieszeń na instrukcję obsługi znajdującą się z tyłu fotelika samochodowego TAKATA MIDI I-SIZE (PLUS). [MIDI_I-SIZE_PLUS_020] Wciśnij do oporu suwak regulacyjny wyściółki wewnętrznej znajdujący się z tyłu fotelika TAKATA MIDI I-SIZE (PLUS).

Krok 2 – Regulacja i zablokowanie wyściółki wewnętrznej w wybranej pozycji

Przy wciśniętym suwaku przesun wyściółkę w górę lub w dół, aby ją wyregulować. W ten sam sposób wyreguluj pasy naramienne, dopasowując je do dziecka. Następnie zwolnij suwak. Suwak zostanie zablokowany, gdy metalowe elementy wsłoczą w odpowiednie otwory (będzie słyszalne kliknięcie).

UWAGA!

Każdorazowo przy regulacji fotelika należy sprawdzić, czy suwak został zablokowany. Aby tego dokonać, należy spróbować przesunąć suwak w górę lub w dół, nie wciskając go.

Dopasowywanie wkładki dla niemowląt

Wkładka dla niemowląt ma kilka stopni dopasowania do indywidualnych potrzeb, dzięki czemu zapewnia dziecku optymalną pozycję. Składa się ona z dwóch poduszek (w tym jednej składanej), wkładki tułowiowej i wkładki głowowej.

- ✓ [MIDI_I-SIZE_PLUS_056 a] W przypadku najmłodszych niemowląt i przy długości ciała nie przekraczającej 60 cm należy użyć obu poduszek, wkładki tułowiowej i wkładki głowowej (ustawionej w najniższej pozycji względem wkładki tułowiowej).
- ✓ [MIDI_I-SIZE_PLUS_056 b] W przypadku dziecka o wroście między 61 a 75 cm można usunąć dolną poduszkę, zaś wyściółkę głowową przestawić wyżej względem wyściółki tułowiowej.

OSTRZEŻENIE!

[MIDI_I-SIZE_PLUS_048 a + b] Przy każdym użyciu należy zwrócić uwagę na prawidłowe położenie i zamocowanie poduszek AIRPAD. Nieprzestrzeżenie tej wskazówki może spowodować zagrożenie dla bezpieczeństwa dziecka w razie wypadku.

W miarę potrzeby konieczna może być dalsza regulacja wyściółki wewnętrznej albo wkładki dla niemowląt w zależności od wymiarów dziecka. Dalsze informacje na ten temat zawarto w Części 5 – Przypinanie dziecka w foteliku (Krok 1 – Dopasowanie i zapięcie wyściółki oraz pasa).

Luzowanie pasów i rozpinanie klamry

Przed umieszczeniem dziecka w foteliku TAKATA MIDI I-SIZE (PLUS) lub wyjęciem go należy poluzować pasy i rozpiąć klamrę. Fotelik TAKATA MIDI I-SIZE (PLUS) wyposażony jest w centralną dźwignię umożliwiającą poluzowanie pasów.

OSTRZEŻENIE!

[Magnets] Aby ułatwić przypinanie i odpinanie dziecka, pasy wyposażono w magnesy. Osoby z wszczepionymi implantami elektrycznymi (np. z rozrusznikiem serca) powinny unikać przebywania w obszarze działania pola magnetycznego wytwarzanego przez magnesy, gdyż mogą one mieć negatywny wpływ na działanie takich implantów. W razie ewentualnych wątpliwości proszę się zwrócić do lekarza lub pediatry. Dodatkowe informacje można znaleźć na www.takata-childseats.com w dziale FAQ.

Krok 1 – Odblokowanie pasów

[MIDI_I-SIZE_PLUS_021] Aby odblokować pasy należy pociągnąć dźwignię zwalniającą do góry i przytrzymać ją w tej pozycji.

Krok 2 – Luzowanie pasów

Delikatnie pociągnij oba pasy naramienne jednocześnie maksymalnie do przodu.

Krok 3 – Zwolnienie klamry

[MIDI_I-SIZE_PLUS_022 a] Aby rozpiąć klamrę, należy nacisnąć czerwony przycisk i wyjąć zaczepy. Klamrę można odchylić do przodu, gdzie przytrzymają ją magnesy. Ułatwi to wkładanie dziecka do fotelika i wyjmowanie go.

[MIDI_I-SIZE_PLUS_022 b] Oba zaczepy trzymają się razem za pomocą magnesu i można je łatwo rozłączyć, a następnie, również za pomocą magnesów, przymocować na zewnątrz skorupy fotelika.

Regulacja pochylenia fotelika

[MIDI_I-SIZE_PLUS_023 + MIDI_I-SIZE_PLUS_024] Pochylenie fotelika TAKATA MIDI I-SIZE (PLUS) zamocowanego przodem do kierunku jazdy można regulować poprzez chwycenie skorupy fotelika od spodu, pociągnięcie dźwigni regulacji pochylenia fotela do góry i podniesienie bądź opuszczenie przedniej krawędzi fotelika. Po puszczeniu dźwigni regulacji pochylenia fotela, gdy fotel jest w górnym lub dolnym położeniu, następuje jego zablokowanie.

UWAGA!

Każdorazowo przy regulacji fotelika należy sprawdzić, czy fotelik oraz dźwignia regulacji jego nachylenia zostały zablokowane. W tym celu należy nieco poruszyć skorupą fotelika w górę i w dół (lekką nacisnąć dłońią), nie dotykając dźwigni regulacji nachylenia.

WAŻNE!

Regulacja pochylenia fotelika możliwa jest tylko, gdy fotelik jest zamocowany przodem do kierunku jazdy. Jeśli zamocowanie fotelika TAKATA MIDI I-SIZE (PLUS) do bazy TAKATA I-SIZE BASE (PLUS) tyłem do kierunku jazdy nie jest możliwe, należy sprawdzić, czy pochylenie fotelika nie zostało zmienione. W takim wypadku należy przestawić fotelik do poprzedniej pozycji i ponownie zamocować do bazy TAKATA I-SIZE BASE (PLUS).

Baza TAKATA I-SIZE BASE (PLUS)

Regulacja wspornika

Krok 1 – Rozkładanie wspornika

[MIDI_I-SIZE_PLUS_025 + MIDI_I-SIZE_PLUS_026] Przytrzymaj wspornik znajdujący się w dolnej części bazy TAKATA I-SIZE BASE (PLUS), odblokuj mechanizm składania wspornika poprzez przesunięcie w bok suwaka zabezpieczającego i wyciągnij wspornik rozkładając go całkowicie. Po pełnym rozłożeniu wspornika zostanie on zablokowany w końcowym położeniu za pomocą mechanizmu sprężynowego suwaka zabezpieczającego.

Krok 2 – Odblokowanie i regulacja wspornika

[MIDI_I-SIZE_PLUS_027] Wciśnij przycisk mechanizmu regulacji wysokości wspornika do oporu i przesuń wspornik w górę lub w dół. Po uzyskaniu żądanej pozycji zwolnij przycisk i upewnij się, że wspornik został zablokowany w miejscu. Powinno być słyszalne kliknięcie, a w górnej części przycisku powinno być widoczne zielone oznaczenie.

OSTRZEŻENIE!

Nieprawidłowe ustawienie wysokości wspornika grozi poważnymi obrażeniami dziecka lub innych pasażerów w razie wypadku.

[MIDI_I-SIZE_PLUS_037] Ustawienie długości wspornika jest prawidłowe, gdy stopa wspornika bazy TAKATA I-SIZE BASE (PLUS) opiera się w całości i pewnie na podłodze pojazdu, zaś znacznik na końcu wspornika jest w całości zielony.

Krok 3 – Składanie i blokowanie wspornika

[MIDI_I-SIZE_PLUS_025] Aby złożyć wspornik, należy go maksymalnie skrócić. Następnie odblokuj mechanizm składania wspornika poprzez przesunięcie w bok suwaka zabezpieczającego, jednocześnie wsuwając wspornik w kierunku spodniej części bazy. Po dosunięciu do spodniej części bazy TAKATA I-SIZE BASE (PLUS), wspornik zostanie zablokowany w położeniu do transportu za pomocą mechanizmu sprężynowego suwaka zabezpieczającego.

Regulacja łączników ISOFIX

Oba łączniki ISOFIX, w które wyposażona jest baza TAKATA I-SIZE BASE (PLUS), należy wyregulować zgodnie z rozmieszczeniem zaczepów ISOFIX w pojeździe. Każdy łącznik można ustawić niezależnie w jednej z sześciu długości, a poszczególne ustawienia wskazują cyfry od 1 do 5 znajdujące się w górnej części każdego łącznika. W szóstej pozycji łączniki są maksymalnie wyciągnięte – przy takim ustawieniu nie jest widoczna żadna cyfra. W szóstej pozycji łączniki są maksymalnie wyciągnięte – przy takim ustawieniu nie jest widoczna żadna cyfra.

Krok 1 – Odblokowanie elementu do regulacji długości ISOFIX

[MIDI_I-SIZE_PLUS_028] Wciśnij do oporu i przytrzymaj lewy przycisk do regulacji długości ISOFIX znajdujący się od wewnątrz bazy TAKATA I-SIZE BASE (PLUS).

Krok 2 – Regulacja łącznika ISOFIX

Jednocześnie pociągnij lewy łącznik ISOFIX, znajdujący się po lewej zewnętrznej stronie bazy TAKATA I-SIZE BASE (PLUS), ustawiając go w wybranej pozycji.

Krok 3 – Zablokowanie elementu do regulacji długości ISOFIX

Zwolnij przycisk i łącznik, a następnie sprawdź, czy łącznik został zablokowany. Powinno być słyszalne kliknięcie, a na przycisku powinno być widoczne zielone oznaczenie.

WAŻNE!

Oba łączniki ISOFIX należy ustawić niezależnie od siebie. Aby ustawić prawy łącznik, wykonaj ponownie kroki od 1 do 3.

OSTRZEŻENIE!

[MIDI_I-SIZE_PLUS_029] Mocując bazę TAKATA I-SIZE BASE (PLUS) w pojeździe, upewnij się, że oba łączniki ISOFIX są ustawione w tej samej pozycji. Aby tego dokonać, sprawdź, czy na każdym łączniku widnieje ta sama cyfra (lub na obu nie widnieje żadna cyfra). Nieprzestrzeganie tej wskazówki może spowodować zagrożenie dla bezpieczeństwa dziecka oraz innych pasażerów pojazdu w razie wypadku

Krok 4 – Odblokowanie łączników ISOFIX

[MIDI_I-SIZE_PLUS_030] Odblokuj lewy i prawy łącznik ISOFIX, przesuwając przyciski zabezpieczające łączników ISOFIX w dół, jednocześnie chwytając od góry za suwaki zwalniające łączników i ciągnąc je w kierunku wspornika. Łączniki są odblokowane, jeśli w górnej części każdego suwaka widoczne jest czerwone oznaczenie. Jeśli widoczne są zielone oznaczenia, oznacza to, że łączniki są nadal zablokowane.

Zwalnianie tylnych zaczepów łączników

[MIDI_I-SIZE_PLUS_031] Fotelik TAKATA MIDI I-SIZE (PLUS) jest mocowany do bazy TAKATA I-SIZE BASE (PLUS) za pomocą przednich i tylnych zaczepów. Aby odłączyć fotelik TAKATA MIDI I-SIZE (PLUS) od bazy TAKATA I-SIZE BASE (PLUS) wystarczy zwolnić tylne zaczepy.

Tylne zaczepy odblokowują się jednocześnie, wystarczy tylko wcisnąć jeden z elementów zwalnających znajdujących się po zewnętrznej stronie łączników. Zaczepy łączników są odblokowane, jeśli w górnej części każdego elementu zwalnającego widoczne jest czerwone oznaczenie.

Jeśli na zewnętrznej części elementów zwalnających widoczne są zielone oznaczenia, oznacza to, że zaczepy są nadal zablokowane, a jeśli oznaczenia widoczne są częściowo, możliwe, że zablokowany jest tylko jeden z tylnych zaczepów. Ponadto należy zwrócić uwagę na ostrzeżenia zawarte w części 4 – Użytkowanie w pojeździe (Mocowanie fotelika TAKATA MIDI I-SIZE (PLUS) przodem lub tyłem do kierunku jazdy).

4. UŻYTKOWANIE W POJEŹDZIE

OSTRZEŻENIE!

[MIDI_I-SIZE_PLUS_009] Nigdy nie należy użytkować bazy TAKATA I-SIZE BASE (PLUS) niezamocowanej, ani bez fotelika TAKATA MIDI I-SIZE (PLUS). Nieprzestrzeganie tej wskazówki może spowodować zagrożenie dla bezpieczeństwa dziecka oraz innych pasażerów pojazdu.

WAŻNE!

Długotrwałe użytkowanie bazy TAKATA I-SIZE BASE (PLUS) oraz fotelika TAKATA MIDI I-SIZE (PLUS) może spowodować zużycie tapicerki siedzenia w samochodzie.

Mocowanie bazy TAKATA I-SIZE BASE (PLUS)

Krok 1 – Rozkładanie wspornika

Rozłóż wspornik zgodnie z instrukcją podaną w Części 3 – Podstawowe instrukcje (Regulacja wspornika) i upewnij się, że został on prawidłowo zablokowany.

WAŻNE!

Sprawdź, czy wspornik jest zablokowany, delikatnie poruszając nim.

Krok 2 – Umieszczenie bazy na siedzeniu

[MIDI_I-SIZE_PLUS_032] Umieść bazę TAKATA I-SIZE BASE (PLUS) na siedzeniu w pojeździe.

Upewnij się, że:

- łączniki ISOFIX są zwrócone w kierunku oparcia siedzenia samochodowego
- zaś wspornik jest skierowany w stronę podłogi pojazdu.

Krok 3 – Wyciągnięcie łączników ISOFIX

[MIDI_I-SIZE_PLUS_028] Wciśnij do oporu przycisk po wewnętrznej stronie każdego łącznika ISOFIX i maksymalnie wysuń łączniki ISOFIX. Postępuj zgodnie z instrukcją podaną w Części 3 – Podstawowe instrukcje (Regulacja łączników ISOFIX).

WAŻNE!

Łączniki są całkowicie wysunięte, gdy na wskaźniku pozycji nie widnieje żadna cyfra.

Krok 4 – Mocowanie bazy w systemie ISOFIX

[MIDI_I-SIZE_PLUS_033] Skieruj otwarte łączniki ISOFIX bazy TAKATA I-SIZE BASE (PLUS) w stronę zaczepów ISOFIX w pojeździe. Wsuń łączniki

do zaczepów ISOFIX w pojeździe, aż do kliknięcia i pojawienia się zielonych oznaczeń na suwakach zwalniających.

WAŻNE!

[MIDI_I-SIZE_PLUS_034] Jeśli zaczepy ISOFIX w pojeździe są trudno dostępne, należy użyć dołączonego elementu naprowadzającego, wsuwając go na oba zamontowane w pojeździe zaczepy ISOFIX. To znacząco ułatwia przymocowanie bazy i chroni tapicerkę siedzenia.

OSTRZEŻENIE!

Upewnij się, że oba łączniki ISOFIX są odpowiednio przymocowane do zaczepów ISOFIX pojazdu. Nieprzestrzeganie tej wskazówki może spowodować zagrożenie dla bezpieczeństwa dziecka oraz innych pasażerów pojazdu. Prawidłowe mocowanie łączników ISOFIX oraz zamocowanych w pojeździe zaczepów ISOFIX można sprawdzić, delikatnie potrząsając bazą TAKATA I-SIZE BASE (PLUS).

Krok 5 – Dopasowanie bazy do oparcia siedzenia w pojeździe

[MIDI_I-SIZE_PLUS_035] Naciśnij dwa przyciski, aby dostosować długość łączników ISOFIX, a następnie wciśnij bazę TAKATA I-SIZE BASE (PLUS), tak aby przylegała do oparcia siedzenia.

OSTRZEŻENIE!

[MIDI_I-SIZE_PLUS_036] Po zamocowaniu bazy TAKATA I-SIZE BASE (PLUS) w pojeździe upewnij się, że oba łączniki ISOFIX są prawidłowo ustawione w tej samej pozycji. Aby to sprawdzić, delikatnie potrząśnij bazą TAKATA I-SIZE BASE (PLUS) i sprawdź, czy na górnej stronie każdego łącznika ISOFIX widnieje ta sama cyfra od 1 do 5 (lub na obu nie widnieje żadna cyfra). Nieprzestrzeganie tej wskazówki może spowodować poważne zagrożenie dla bezpieczeństwa dziecka.

Krok 6 – Regulacja wspornika

[MIDI_I-SIZE_PLUS_037] Ustaw wysokość wspornika postępując zgodnie z instrukcją podaną w Części 3 – Podstawowe instrukcje (Regulacja wspornika), tak aby jego podstawa opierała się w całości i pewnie na podłodze pojazdu, zaś znacznik na dolnym końcu wspornika był w całości zielony.

OSTRZEŻENIE!

[MIDI_I-SIZE_PLUS_037] Upewnij się, że wspornik jest ustawiony na właściwą wysokość i że jego podstawa opiera się w całości i pewnie na podłodze pojazdu (zielony znacznik na końcu wspornika).

Nieprzestrzeżenie tej wskazówki może spowodować zagrożenie dla bezpieczeństwa dziecka oraz innych pasażerów pojazdu.

WAŻNE!

Sprawdź, czy wspornik jest zablokowany w wybranej pozycji poprzez delikatne naciśnięcie i pociągnięcie go.

WAŻNE!

Jeśli okaże się, że bazę TAKATA I-SIZE BASE (PLUS) można nadal przesuwac na siedzeniu, należy powtórzyć wszystkie kroki przedstawione w Części 4 – Korzystanie z fotelika w pojeździe (Mocowanie bazy TAKATA I-SIZE BASE (PLUS)), aż do bezpiecznego przymocowania bazy TAKATA I-SIZE BASE (PLUS) do siedzenia w pojeździe.

Mocowanie fotelika TAKATA MIDI I-SIZE (PLUS) tyłem do kierunku jazdy [MIDI_I-SIZE_PLUS_039]

Krok 1 – Sprawdzenie bazy TAKATA I-SIZE BASE (PLUS)

OSTRZEŻENIE!

Fotelik TAKATA MIDI I-SIZE (PLUS) należy mocować w pojeździe wyłącznie za pomocą bazy TAKATA I-SIZE BASE (PLUS). Należy również upewnić się, że baza TAKATA I-SIZE BASE (PLUS) jest trwale i prawidłowo przymocowana do siedzenia w pojeździe. Jeśli okaże się, że bazę TAKATA I-SIZE BASE (PLUS) można nadal przesuwac na siedzeniu, należy powtórzyć wszystkie kroki przedstawione w Części 4 – Korzystanie z fotelika w pojeździe (Mocowanie bazy TAKATA I-SIZE BASE (PLUS)).

OSTRZEŻENIE!

[MIDI_I-SIZE_PLUS_040] Przed zamocowaniem fotelika TAKATA MIDI I-SIZE (PLUS) do bazy TAKATA I-SIZE BASE (PLUS) należy się upewnić, że oba tylne zaczepy bazy TAKATA I-SIZE BASE (PLUS) są otwarte. Można to rozpoznać po czerwonych znacznikach widocznych na obu elementach zwalnających tylnych zaczepów po obu stronach bazy TAKATA I-SIZE BASE (PLUS).

W razie wątpliwości co do koloru lub przy słabym oświetleniu naciśnij jeden z połączonych ze sobą elementów zwalnających tylnych zaczepów, aby upewnić się, że oba tylne zaczepy są otwarte.

OSTRZEŻENIE!

[Airbag Warning] NIGDY nie należy umieszczać fotelika TAKATA MIDI I-SIZE (PLUS) na przednim siedzeniu pasażera tyłem do kierunku jazdy przy aktywnej poduszce powietrznej. GROZI TO

OBRAŻENIAMI LUB ŚMIERCIĄ i jest ZABRONIONE PRZEPISAMI.

W zależności od modelu pojazdu poduszkę powietrzną pasażera z przodu można dezaktywować samodzielnie lub należy skontaktować się z dealerem/serwisem.

Krok 2 – Mocowanie fotelika do bazy TAKATA I-SIZE BASE (PLUS)

[MIDI_I-SIZE_PLUS_041] Odwróć fotelik TAKATA MIDI I-SIZE (PLUS) tyłem do kierunku jazdy, a następnie umieść fotelik TAKATA MIDI I-SIZE (PLUS) na środku bazy TAKATA I-SIZE BASE (PLUS). Następnie wciśnij oba sworznie mocujące w części dolnej fotelika TAKATA MIDI I-SIZE (PLUS) w oba tylne zaczepy bazy TAKATA I-SIZE BASE (PLUS). Dla ułatwienia tego zadania na zewnętrznej stronie fotelika TAKATA MIDI I-SIZE (PLUS) oraz na tylnych łącznikach bazy TAKATA I-SIZE BASE (PLUS) umieszczono strzałki naprowadzające. Połączenie sworzni mocujących z tylnymi zaczepami bazy TAKATA I-SIZE BASE (PLUS) jest prawidłowe, gdy słyszalne były dwa kliknięcia (po jednym kliknięciu na każdą stronę), zaś na obu elementach zwalnających tylnych zaczepów widoczne są zielone znaczniki.

[MIDI_I-SIZE_PLUS_042] Aby przymocować pręty mocujące w części siedziska fotelika TAKATA MIDI I-SIZE (PLUS) do przednich zaczepów bazy TAKATA I-SIZE BASE (PLUS), należy docisnąć od góry tylną część fotelika TAKATA MIDI I-SIZE (PLUS) w kierunku bazy TAKATA I-SIZE BASE (PLUS) tak, aby słyszalne było kliknięcie.

OSTRZEŻENIE!

[MIDI_I-SIZE_PLUS_042] Nie wolno korzystać z fotelika TAKATA MIDI I-SIZE (PLUS), jeśli nie został on prawidłowo przymocowany do bazy TAKATA I-SIZE BASE (PLUS). O prawidłowym przymocowaniu fotelika świadczą dwa zielone znaczniki widoczne na obu elementach zwalnających tylnych zaczepów oraz jeżeli przed mocowaniem fotelika TAKATA MIDI I-SIZE (PLUS) do bazy TAKATA I-SIZE BASE (PLUS) upewniono się, że oba tylne zaczepy są otwarte [MIDI_I-SIZE_PLUS_040].

WAŻNE!

[MIDI_I-SIZE_PLUS_043] Ελέγξτε εάν το TAKATA [MIDI_I-SIZE_PLUS_043] Sprawdź, czy fotelik TAKATA MIDI I-SIZE (PLUS) został prawidłowo przymocowany do bazy TAKATA I-SIZE BASE (PLUS), delikatnie poruszając fotelikiem TAKATA

MIDI I-SIZE (PLUS) w każdym kierunku. Jeśli fotelik TAKATA MIDI I-SIZE (PLUS) nie jest prawidłowo przymocowany do bazy TAKATA I-SIZE BASE (PLUS), powtórz Krok 2 – Mocowanie fotelika do bazy TAKATA I-SIZE BASE (PLUS), tak aby uzyskać prawidłowe zamocowanie fotelika.

Mocowanie fotelika TAKATA MIDI I-SIZE (PLUS) przodem do kierunku jazdy [MIDI_I-SIZE_PLUS_044]

Krok 1 – Sprawdzenie bazy TAKATA I-SIZE BASE (PLUS)

OSTRZEŻENIE!

Fotelik TAKATA MIDI I-SIZE (PLUS) należy mocować w pojeździe wyłącznie za pomocą bazy TAKATA I-SIZE BASE (PLUS). Należy również upewnić się, że baza TAKATA I-SIZE BASE (PLUS) jest trwale i prawidłowo przymocowana do siedzenia w pojeździe. Jeśli okaże się, że bazę TAKATA I-SIZE BASE (PLUS) można nadal przesuwac na siedzeniu, należy powtórzyć wszystkie kroki przedstawione w Części 4 – Korzystanie z fotelika w pojeździe (Mocowanie bazy TAKATA I-SIZE BASE (PLUS)).

OSTRZEŻENIE!

[MIDI_I-SIZE_PLUS_040] Przed zamocowaniem fotelika TAKATA MIDI I-SIZE (PLUS) do BAZY TAKATA I-SIZE PLUS należy się upewnić, że oba tylne zaczepy BAZY TAKATA I-SIZE PLUS są otwarte. Można to rozpoznać po czerwonych znacznikach widocznych na obu elementach zwalniających tylnych zaczepów po obu stronach bazy TAKATA I-SIZE BASE (PLUS).

W razie wątpliwości co do koloru lub przy słabym oświetleniu naciśnij jeden z połączonych ze sobą elementów zwalniających tylnych zaczepów, aby upewnić się, że oba tylne zaczepy są otwarte.

Krok 2 – Mocowanie fotelika do bazy TAKATA I-SIZE BASE (PLUS)

[MIDI_I-SIZE_PLUS_045] Obróć fotelik TAKATA MIDI I-SIZE (PLUS) przodem do kierunku jazdy, a następnie umieść fotelik TAKATA MIDI I-SIZE (PLUS) na środku bazy TAKATA I-SIZE BASE (PLUS). Następnie wciśnij oba sworznie mocujące w części siedziska fotelika TAKATA MIDI I-SIZE (PLUS) w oba tylne zaczepy bazy TAKATA I-SIZE BASE (PLUS). Dla ułatwienia tego zadania na zewnętrznej stronie fotelika TAKATA MIDI I-SIZE (PLUS) oraz na tylnych łącznikach bazy TAKATA I-SIZE BASE (PLUS) umieszczono strzałki naprowadzające. Połączenie sworzni mocujących z tylnymi zaczepami bazy TAKATA I-SIZE BASE

(PLUS) jest prawidłowe, gdy słyszalne były dwa kliknięcia (po jednym kliknięciu na każdą stronę), zaś na obu elementach zwalniających tylnych zaczepów widoczne są zielone znaczniki.

[MIDI_I-SIZE_PLUS_046] Aby przymocować pręty mocujące w części dolnej fotelika TAKATA MIDI I-SIZE (PLUS) do przednich zaczepów bazy TAKATA I-SIZE BASE (PLUS), należy docisnąć od góry siedzisko fotelika TAKATA MIDI I-SIZE (PLUS) w kierunku bazy TAKATA I-SIZE BASE (PLUS) tak, aby słyszalne było kliknięcie.

OSTRZEŻENIE!

[MIDI_I-SIZE_PLUS_046] Nie należy korzystać z fotelika TAKATA MIDI I-SIZE (PLUS), jeśli nie został on prawidłowo przymocowany do BAZY TAKATA I-SIZE PLUS. O prawidłowym przymocowaniu fotelika świadczą dwa zielone znaczniki widoczne na obu elementach zwalniających tylnych zaczepów oraz jeżeli przed mocowaniem fotelika TAKATA MIDI I-SIZE (PLUS) do bazy TAKATA I-SIZE BASE (PLUS) upewniono się, że oba tylne zaczepy są otwarte [MIDI_I-SIZE_PLUS_040].

WAŻNE!

[MIDI_I-SIZE_PLUS_043] Sprawdź, czy fotelik TAKATA MIDI I-SIZE (PLUS) został prawidłowo przymocowany do BAZY TAKATA I-SIZE PLUS delikatnie poruszając fotelikiem TAKATA MIDI I-SIZE (PLUS) w każdym kierunku. Jeśli fotelik TAKATA MIDI I-SIZE (PLUS) nie jest prawidłowo przymocowany do bazy TAKATA I-SIZE BASE (PLUS), powtórz Krok 2 – Mocowanie fotelika do bazy TAKATA I-SIZE BASE (PLUS), tak aby uzyskać prawidłowe zamocowanie fotelika.

Demontaż fotelika TAKATA MIDI I-SIZE (PLUS) z bazy TAKATA I-SIZE BASE (PLUS)

Krok 1 – Zwolnienie tylnych zaczepów łączników
[MIDI_I-SIZE_PLUS_031] Oba tylne zaczepy zwalniane są jednocześnie. Wystarczy wcisnąć do oporu jeden z elementów zwalniających znajdujących się przy tylnych łącznikach bazy TAKATA I-SIZE BASE (PLUS). Jednocześnie należy przechylić fotelik TAKATA MIDI I-SIZE (PLUS) do przodu (przodem do kierunku jazdy), tak aby sworznie mocujące fotelika TAKATA MIDI I-SIZE (PLUS) wysunęły się z tylnych zaczepów bazy TAKATA I-SIZE BASE (PLUS).

Krok 2 – Zwolnienie przednich zaczepów i wyjęcie fotelika
[MIDI_I-SIZE_PLUS_047] Wyjmij pręty mocujące fotelika TAKATA MIDI I-SIZE (PLUS) z przednich

zaczepów w bazie TAKATA I-SIZE BASE (PLUS) przesuwać fotelik TAKATA MIDI I-SIZE (PLUS) do tyłu (w kierunku przeciwnym do kierunku jazdy). Teraz możesz zdjąć fotelik TAKATA MIDI I-SIZE (PLUS) z bazy TAKATA I-SIZE BASE (PLUS) i wyjąć go z samochodu.

Demontaż bazy TAKATA I-SIZE BASE (PLUS)

Krok 1 – Odblokowanie łączników ISOFIX

[MIDI_I-SIZE_PLUS_030] Odłącz oba łączniki ISOFIX bazy TAKATA I-SIZE BASE (PLUS) od zaczepów w ISOFIX w pojeździe, przesuując w dół przyciski zabezpieczające łączniki ISOFIX i przesuując do przodu (przodem do kierunku jazdy) suwaki zwalniające znajdujące się na obu łącznikach. Elementy można uznać za rozłączone, jeśli w górnej części każdego łącznika widoczne jest czerwone oznaczenie.

Krok 2 – Złożenie łączników ISOFIX

[MIDI_I-SIZE_PLUS_028] Wciśnij do oporu przycisk znajdujący się po lewej stronie elementu do regulacji długości łącznika ISOFIX. Przycisk ten znajduje się po wewnętrznej stronie bazy TAKATA I-SIZE BASE (PLUS). Jednocześnie wciśnij lewy łącznik do bazy TAKATA I-SIZE BASE (PLUS).

Oba łączniki ISOFIX należy ustawić niezależnie od siebie. Aby ustawić prawy łącznik, wykonaj ponownie krok 2.

WAŻNE!

Łączniki ISOFIX są całkowicie złożone, gdy na wskaźnikach pozycji umieszczonych na górze łączników ISOFIX widnieją wszystkie cyfry z zakresu 1–5.

Krok 3 – Składanie i wyjmowanie wspornika

[MIDI_I-SIZE_PLUS_025 + MIDI_I-SIZE_PLUS_026] Złóż wspornik zgodnie z instrukcją podaną w Części 3 – Podstawowe instrukcje (Regulacja wspornika). Teraz możesz zdjąć bazę TAKATA I-SIZE BASE (PLUS) z siedzenia i wyjąć ją z samochodu.

5. PRZYPINANIE DZIECKA W FOTELIKU

WAŻNE!

Ze względów bezpieczeństwa dzieci powinny zawsze wsiadać i wysiadać z pojazdu od strony pasażera lub bezpośrednio na chodnik.

Krok 1 – Regulacja i zapięcie wyściółki wewnętrznej i pasów

[MIDI_I-SIZE_PLUS_021 + MIDI_I-SIZE_PLUS_022 a + b] Przed umieszczeniem dziecka w foteliku TAKATA MIDI I-SIZE (PLUS) należy poluzować i rozpiąć pasy, jak opisano w Części 3 – Podstawowe instrukcje (Luzowanie pasów i rozpinanie klamry) i rozsunąć je.

[MIDI_I-SIZE_PLUS_006 + MIDI_I-SIZE_PLUS_007]

Po umieszczeniu dziecka w foteliku TAKATA MIDI I-SIZE (PLUS) należy przełożyć pasy naramienne na wysokości ramion, a pas biodrowy na wysokości bioder dziecka, pilnując, aby pasy nie skręciły się ani nie poplątały.

UWAGA!

Upewnij się, że wyściółka wewnętrzna i połączenie pasa naramiennego znajdują się w odpowiednim miejscu. Boczne elementy wyściółki wraz z wkładkami AIRPAD chronią głowę, dlatego też powinny znajdować się za głową dziecka, powyżej ramion. Łączniki pasów naramiennych znajdują się w prawidłowej pozycji, jeśli:

- ✓ [MIDI_I-SIZE_PLUS_049] w foteliku TAKATA MIDI I-SIZE (PLUS) zwróconym tyłem do kierunku jazdy – łączniki znajdują się nieco poniżej ramion dziecka. Jeśli tak nie jest, należy przesunąć regulowaną wyściółkę wewnętrzną w górę lub w dół, w zależności od sytuacji.
- ✓ [MIDI_I-SIZE_PLUS_050] w foteliku TAKATA MIDI I-SIZE (PLUS) zwróconym przodem do kierunku jazdy – łączniki znajdują się nieco powyżej ramion dziecka. Jeśli tak nie jest, należy przesunąć regulowaną wyściółkę wewnętrzną w górę lub w dół, w zależności od sytuacji.

Krok 2 – Zapinanie pasów

[MIDI_I-SIZE_PLUS_051 a + b] Aby zapiąć pasy fotelika TAKATA MIDI I-SIZE (PLUS), należy przyłożyć do siebie zaczepy wyposażone w magnesy.

Następnie należy wsunąć klamrę do zaczepu, aż do usłyszenia kliknięcia.

OSTRZEŻENIE!

Przed każdą podróżą należy upewnić się, że pasy są prawidłowo zapięte. Można to sprawdzić, próbując wyjąć klamrę bez naciskania czerwonego przycisku na zaczepie.

Krok 3 – Regulacja pasa biodrowego

OSTRZEŻENIE!

Należy pociągnąć pas biodrowy maksymalnie w dół, tak aby odpowiednio zabezpieczyć biodrową część ciała dziecka. Pas biodrowy znajdujący się na wysokości żołądka dziecka w razie wypadku może spowodować obrażenia wewnętrzne.

Upewnij się, że wyściółka nie wysunęła się spod zaczepu, ponieważ w takim przypadku dziecko narażone jest na kontakt z plastikowymi elementami zaczepu.

Krok 4 – Napinanie pasów

[MIDI_I-SIZE_PLUS_052 a + b] Aby napiąć pasy, pociągnij koniec pasa centralnego do przodu – nie w górę ani w dół, ani na boki.

UWAGA!

Upewnij się, że pas jest odpowiednio napięty, wkładając palce pod pasy naramienne i pas biodrowy fotelika TAKATA MIDI pod ich napięciu.

Krok 5 – Kontrola bocznych poduszek ochronnych

OSTRZEŻENIE!

[MIDI_I-SIZE_PLUS_048 a + b] Przy każdym użyciu należy zwrócić uwagę na prawidłowe położenie i zamocowanie poduszek AIRPAD. Nieprzestrzeżenie tej wskazówki może spowodować zagrożenie dla bezpieczeństwa dziecka w razie wypadku.

Krok 6 – Sprawdzenie rozmiaru fotelika

OSTRZEŻENIE!

[MIDI_I-SIZE_PLUS_008] Należy upewnić się, że czubek głowy dziecka znajduje się poniżej górnej krawędzi zagłówka. Zbyt niska pozycja górnej krawędzi regulowanej wyściółki wewnętrznej zwiększa ryzyko obrażeń w razie wypadku. Z chwilą gdy głowa dziecka dosięgnie lub przekroczy górną krawędź fotelika przy regulowanej wyściółce wewnętrznej przesuniętej maksymalnie do góry, należy wymienić fotelik na większy model, np. TAKATA MAXI.

Lista kontrolna – przypinanie dziecka w foteliku:

Należy upewnić się, że:

- wysokość regulowanej wyściółki wewnętrznej oraz pasów ramiennych fotelika samochodowego TAKATA MIDI I-SIZE (PLUS) są dostosowane do

wymiarów dziecka (zgodnie z opisem zawartym w instrukcji);

- pas biodrowy nie znajduje się na wysokości brzucha dziecka;
- zaczepy pasów są prawidłowo wpięte w klamrę;
- pasy są odpowiednio napięte i nie są poskręcane;
- czubek głowy dziecka znajduje się poniżej górnej krawędzi regulowanej wyściółki wewnętrznej fotelika TAKATA MIDI I-SIZE (PLUS).
- wszystkie poduszki AIRPAD są prawidłowo założone i zamocowane.

Wymowanie dziecka z fotelika

[MIDI_I-SIZE_PLUS_053 a - d] Przed wyjęciem dziecka z fotelika TAKATA MIDI I-SIZE (PLUS) należy poluzować pasy i rozpiąć klamrę. Aby tego dokonać, należy postępować zgodnie z instrukcją podaną w Części 3 – Podstawowe instrukcje (Luzowanie pasów i rozpinanie klamry). Następnie można wyjąć dziecko z fotelika TAKATA MIDI I-SIZE (PLUS).

6. PIELEGNACJA I KONSERWACJA

Zdejmowanie pokrowców

Krok 1 – Wymowanie wyściółki wewnętrznej

Odepnij rzepy mocujące poduszki ramienne i wyściółkę wewnętrzną. Zdejmij poduszki ramienne z pasów. Wymnij wyściółkę wewnętrzną z tylnej obudowy najpierw wysuwając ją do najwyższej pozycji w skali regulacji, a potem pociągając niższą kieszeń z tyłu wyściółki w dół i w kierunku przeciwnym do tylnej obudowy. Następnie wyciągnij wyściółkę całkowicie w górę, oddzielając ją od tylnej obudowy.

Krok 2 – Wymowanie bocznych poduszek ochronnych (AIRPAD)

OSTRZEŻENIE!

Wkładki AIRPAD w regulowanej wyściółce wewnętrznej i we wkładce dla niemowląt nie nadają się do prania, dlatego też przed praniem należy wyjąć je z regulowanej wyściółki wewnętrznej i z wkładki dla niemowląt.

[MIDI_I-SIZE_PLUS_054] W tym celu należy ułożyć wyściółkę wewnętrzną lub wkładkę dla niemowląt tak, aby jej przednia część znajdowała się na równej powierzchni. Następnie można sięgnąć przez otwór w

tylnej części i wyciągnąć z obu stron wkładki AIRPADS, znajdujące się w bocznych częściach wyściółki wewnętrznej, jak również w bocznych częściach (ramiona i głowa) wkładki dla niemowląt, tak jak pokazano na rysunku.

Krok 3 – Odpinanie pasów i zdejmowanie ochraniaczy
[MIDI_I-SIZE_PLUS_022 a] Rozepnij klamrę i rozchyl pasy. Odepnij rzepy trzymające ochraniacze i zdejmij ochraniacze z pasów biodrowych.

Krok 4 – Zdejmowanie pokrowca
Po zdemontowaniu wyściółki wewnętrznej przywróć obudowę fotelika do najniższej pozycji. Wyciągnij ściągacz i plastikowe elementy pokrowca i odepnij boczne środkowe rzepy po obu stronach, aby uwolnić pasy z pokrowca. Zdejmij cały pokrowiec ze skorupy, ściągając go do góry i jednocześnie wyciągając klamrę z pokrowca do dołu.

Zakładanie pokrowców

Aby całkowicie założyć wszystkie pokrowce na fotelik TAKATA MIDI I-SIZE (PLUS), należy postępować zgodnie z instrukcją ich zdejmowania („Zdejmowanie pokrowców”) w odwrotnej kolejności.

[MIDI_I-SIZE_PLUS_016] Fotelik TAKATA MIDI I-SIZE (PLUS) należy użytkować wyłącznie z oryginalnymi pokrowcami, wkładkami AIRPAD oraz bocznymi podkładkami ochronnymi. Są to kluczowe elementy zapewniające bezpieczeństwo i zostały one opracowane specjalnie z myślą o użytkowaniu wraz z fotelikiem TAKATA MIDI I-SIZE (PLUS).

OSTRZEŻENIE!

Do zdjęcia pokrowca niezbędne jest tylko odpięcie pasów. Demontaż pasów nie jest konieczny.

[MIDI_I-SIZE_PLUS_055] Jeśli mimo to pasy zostały omyłkowo zdjęte, należy upewnić się przy ich zakładaniu, że po przeciągnięciu pasów przez tylną obudowę przebiegają one bezpośrednio nad dwoma metalowymi prętami umieszczonymi w tylnej obudowie. Należy również sprawdzić, czy pasy nie są poskręcane ani zamienione w miejscu łączenia pasa regulacyjnego znajdującego się w spodniej części fotelika TAKATA MIDI I-SIZE (PLUS).

OSTRZEŻENIE!

[MIDI_I-SIZE_PLUS_048 a + b] Przy każdym użyciu należy zwrócić uwagę na prawidłowe położenie i zamocowanie poduszek AIRPAD. Nieprzestrzeżenie tej wskazówki może spowodować zagrożenie dla bezpieczeństwa dziecka w razie wypadku.

Czyszczenie i pielęgnacja

Pokrowce fotelika samochodowego TAKATA MIDI I-SIZE (PLUS) (regulowana wyściółka wewnętrzna, pokrowiec główny i ochraniacze pasów) są zdejmowane i nadają się do prania.

WAŻNE!

Należy zawsze sprawdzić instrukcje pielęgnacji dołączone do pokrowców, aby dowiedzieć się, czy nadają się do prania w pralce. Te instrukcje mają charakter nadrzędny w stosunku do wszelkich innych zaleceń.

OSTRZEŻENIE!

Wkładki AIRPAD w regulowanej wyściółce wewnętrznej i we wkładce dla niemowląt nie nadają się do prania, dlatego też przed praniem należy wyjąć je z regulowanej wyściółki wewnętrznej.

OSTRZEŻENIE!

[MIDI_I-SIZE_PLUS_048 a + b] Po każdym praniu należy zwrócić uwagę na prawidłowe położenie i zamocowanie poduszek AIRPAD. Nieprzestrzeżenie tej wskazówki może spowodować zagrożenie dla bezpieczeństwa dziecka w razie wypadku. Należy sprawdzić, czy system pasów jest zamontowany i działa prawidłowo oraz czy fotelik TAKATA MIDI I-SIZE (PLUS) nie jest uszkodzony. W przypadku pytań należy skontaktować się z działem obsługi klienta firmy TAKATA. Nieprzestrzeżenie tej wskazówki może spowodować zagrożenie dla bezpieczeństwa dziecka w razie wypadku.

Elementy plastikowe można czyścić wodą lub delikatnym roztworem mydła. Aby uniknąć pojawienia się pleśni, należy przechowywać fotelik TAKATA MIDI I-SIZE (PLUS) w dobrze wentylowanym i suchym miejscu.

7. INFORMACJE DOTYCZĄCE UTYLIZACJI

Przy utylizacji opakowania i samego fotelika TAKATA MIDI I-SIZE (PLUS) należy postępować zgodnie z lokalnymi przepisami i regulacjami środowiskowymi, przestrzegając informacji umieszczonych na opakowaniu oraz komponentach fotelika odnośnie do materiałów, z których został wykonany.

8. OBSŁUGA KLIENTA

Staramy się nieustannie doskonalić nasz fotelik TAKATA MIDI I-SIZE (PLUS), dlatego też Państwa opinia jest dla nas cenna. Prosimy przesyłać wszelkie uwagi dotyczące wyglądu, łatwości obsługi, materiałów, a także niniejszej instrukcji do działu obsługi klienta firmy TAKATA na adres:

service@takata-childseats.com

Numer telefonu: 00800 65432178

*(czynny w godzinach 8–18 czasu
środkowoeuropejskiego w dni powszednie)*

OBSAH

1. PŘEHLED SOUČÁSTÍ
2. BEZPEČNOSTNÍ POKYNY PŘED POUŽITÍM AUTOSEDAČKY TAKATA MIDI I-SIZE (PLUS)
3. ZÁKLADNÍ MANIPULACE
4. POUŽITÍ VE VOZIDLE
5. ZAJIŠTĚNÍ DÍTĚTE
6. PÉČE A ULOŽENÍ
7. INFORMACE OHLEDNĚ LIKVIDACE
8. SERVIS

Vymezení pojmů

Důležité pasáže v těchto pokynech jsou zvýrazněny následovně:

VÝSTRAHA!

Naznačuje, kdy nesprávné použití může vést ke smrtelnému nebo vážnému zranění.

VAROVÁNÍ!

Naznačuje, kdy nesprávné použití může vést ke zranění.

UPOZORNĚNÍ!

Praktické tipy pro používání autosedačky TAKATA MIDI I-SIZE (PLUS).

- ✓ Povolené použití
- ✗ Zákaz

VAROVÁNÍ!

Tuto příručku si pečlivě přečtěte dříve, než začnete dětskou autosedačku TAKATA MIDI I-SIZE (PLUS) používat, a řiďte se uvedenými pokyny. Příručku pečlivě uložte (např. v přihrádce na příručku na zadní straně sedačky TAKATA MIDI I-SIZE (PLUS)), abyste ji mohli vždy použít v případě potřeby. Vždy dodržujte pokyny uvedené výrobcem vozidla, v němž sedačku TAKATA MIDI I-SIZE (PLUS) instalujete, a za všech okolností řiďte opatrně.

VAROVÁNÍ!

Mějte na zřeteli, že v případě nehody nemůže autosedačka TAKATA MIDI I-SIZE (PLUS) vždy zabránit zranění dítěte.

© Copyright 2016 [310 35 81 _ 11.16] TAKATA AG.
Informace se mohou měnit bez předchozího upozornění. TAKATA AG nenes odpovědnost za jakékoli technické chyby nebo nedopatření. Veškerý text a obrázky jsou majetkem společnosti TAKATA

AG a nelze je kopírovat nebo jakkoli jinak používat bez předchozího souhlasu společnosti TAKATA AG. Zakoupený výrobek se může částečně lišit od popisu uvedeného v těchto pokynech. Nejnovější verzi návodu můžete získat prostřednictvím zákaznického servisu společnosti TAKATA (viz oddíl 8 – servis) nebo ji naleznete na www.takata-childseats.com.

1. PŘEHLED SOUČÁSTÍ

[obrázek MIDI_I-SIZE_PLUS_001]

A. TAKATA MIDI I-SIZE (PLUS) (pohled zředu a zezadu)

- (1) nastavitelné vnitřní polstrování se VZDUCHOVÝMI POLŠTÁŘKY a zmenšovací vložka pro nemluvnata se VZDUCHOVÝMI POLŠTÁŘKY
- (2) Ramenní pásy s vycpávkami
- (3) Spona bezpečnostního pásu s vycpávkami
- (4) Pánevní pás s pánevními vycpávkami
- (5) Páčka pro uvolnění pásů s centrálním napínacím popruhem
- (6) Potah
- (7) Spojovací díl pásů
- (8) Posuvník pro nastavení vnitřního polstrování
- (9) Přihrádka na příručku

B. TAKATA MIDI I-SIZE (PLUS) (pohled zespoda)

- (10) Kotevní šroub v nožní části
- (11) Kotevní tyčka v nožní části
- (12) Kotevní šroub v sedací části
- (13) Kotevní tyčka v sedací části
- (14) Páčka pro nastavení sklonu sedačky

C. TAKATA I-SIZE BASE (PLUS) (schéma systému ISO)

- (15) Podpěra
- (16) Tlačítko pro výškové nastavení podpěry
- (17) Konektory ISOFIX
- (18) Posuvník pro uvolnění konektoru ISOFIX
- (19) Pojistka posuvníku pro uvolnění konektoru ISOFIX
- (20) Tlačítko pro podélné nastavení ISOFIX
- (21) Zadní kotevní ramena s kotevními úchyty
- (22) Prvek pro uvolnění zadních kotevních úchyťů
- (23) Přední kotevní úchyty
- (24) Posuvník pro uvolnění zajišťovacího mechanismu podpěry

Před prvním použitím autosedačky

Dříve, než začnete dětskou autosedačku TAKATA MIDI I-SIZE (PLUS) používat, ujistěte se, že máte k dispozici všechny tyto součásti:

- A. TAKATA MIDI I-SIZE (PLUS),
- B. TAKATA I-SIZE BASE (PLUS),
- C. Příručky pro sedačku TAKATA MIDI I-SIZE (PLUS) a základnu TAKATA I-SIZE BASE (PLUS),
- D. seznam vozidel pro základnu TAKATA I-SIZE BASE (PLUS),
- E. zavaděč.

Pokud kterákoli z těchto součástí chybí nebo je poškozená, autosedačku TAKATA MIDI I-SIZE (PLUS) nepoužívejte a obraťte se na svého prodejce nebo na zákaznický servis společnosti TAKATA (viz Kapitola 8 – Servis). V zájmu usnadnění odpovědi sdělte vždy číslo homologace uvedené na homologačním štítku (na spodní straně sedačky TAKATA MIDI I-SIZE (PLUS) a rovněž na spodní straně základny TAKATA I-SIZE BASE (PLUS)). Na zadní straně sedačky TAKATA MIDI I-SIZE (PLUS) (za přihrádkou na uživatelskou příručku) a rovněž na spodní straně základny TAKATA I-SIZE BASE (PLUS) naleznete časové razítko, které může rovněž pomoci při zodpovídání vašich dotazů.

V případě pohotovosti

[MIDI_I-SIZE_PLUS_002] V naléhavých případech, např. při nehodě, zachovejte klid a snažte se nepropadnout panice.

Své dítě vyjměte z vozidla tímto způsobem:

1. Stiskněte uvolňovací tlačítko na sponě bezpečnostního pásu a sundejte pásy z dítěte.
2. Opatrně vyjměte dítě z autosedačky TAKATA MIDI I-SIZE (PLUS).

UPOZORNĚNÍ!

Pokud se pásy po stlačení uvolňovacího tlačítka nepovolí, pásy nejprve přefixujte a teprve potom vyjměte dítě z autosedačky TAKATA MIDI I-SIZE (PLUS).

2. BEZPEČNOSTNÍ POKYNY PŘED POUŽITÍM AUTOSEDAČKY TAKATA MIDI I-SIZE (PLUS)

VAROVÁNÍ!

Základna TAKATA I-SIZE BASE (PLUS) používaná společně se sedačkou TAKATA MIDI I-SIZE (PLUS) představuje dětský zádržný systém kategorie „i-Size“. Ten je podle vyhlášky č. 129 schválen pro použití na takových dětských autosedačkách, které jsou podle údajů výrobce vozidla uvedených v příručce k vozidlu vhodné pro zádržný systém i-Size.

V případě pochybností se lze dotázat výrobce dětského zádržného systému nebo prodejce.

VAROVÁNÍ!

[FF>15M] POUŽITÍ SEDAČKY OBRÁCENÉ PO SMĚRU JÍZDY TEPRVE PŘI VĚKU DÍTĚTE OD 15 MĚSÍČŮ (viz návod k montáži).

VAROVÁNÍ!

Dětská autosedačka TAKATA MIDI I-SIZE (PLUS) je spolu se základnou TAKATA I-SIZE BASE (PLUS) testována a oficiálně homologována podle Evropského standardu pro dětské zádržné systémy ECE-R129.

UPOZORNĚNÍ!

Sedačku TAKATA MIDI I-SIZE (PLUS) lze ve vozidle se základnou TAKATA I-SIZE BASE (PLUS) upevnit pro spojení s ukotvením ISOFIX rovněž na sedadlech ISOFIX.

Takové upevnění je vhodné pouze pro určitá sedadla v některých typech vozů. Příložený seznam vozidel uvádí přehled všech vyhovujících vozidel a sedadel v čase předání seznamu do tisku. Aktuální seznam vozidel pro sedačku TAKATA MIDI I-SIZE (PLUS) a základnu TAKATA I-SIZE BASE (PLUS) je dostupný rovněž na našich webových stránkách www.takata-childseats.com.

VAROVÁNÍ!

Upozorňujeme, že homologace podle ECE-R129 zaniká, pokud na sedačce TAKATA MIDI I-SIZE (PLUS) nebo na základně TAKATA I-SIZE BASE (PLUS) provedete změny neschválené společností TAKATA AG.

Homologační štítek se symbolem shody (zakroužkované písmeno E) a číslem homologace je umístěn na spodní straně základny TAKATA I-SIZE BASE (PLUS) a na spodní straně autosedačky TAKATA MIDI I-SIZE (PLUS) [ECE].

Autosedačka TAKATA MIDI I-SIZE (PLUS) splňuje tyto hmotnostní a velikostní třídy:

SMĚR PŘIPEVNĚNÍ proti směru jízdy
VELIKOST 40–105 cm
HMOTNOST max. 19 kg
VĚK minimálně do 15 měsíců
Velikostní třídy ISOFIX D

SMĚR UPEVNĚNÍ Ve směru jízdy
VELIKOST 71–105 cm
HMOTNOST max. 19 kg
VĚK nejdříve od 15 měsíců
Velikostní třídy ISOFIX B1

UPOZORNĚNÍ!

Vždy se řiďte pokyny v kapitole 5 – Zajištění dítěte (krok 1 – Nastavení a upevnění vnitřního polstrovaní a pásů).

VÝSTRAHA!

Sedačku TAKATA MIDI I-SIZE (PLUS) lze ve vozidle upevňovat výhradně pomocí základny TAKATA I-SIZE BASE (PLUS) a připojení na ukotvení ISOFIX instalované ve vozidle. Pro upevnění pomocí 3bodového bezpečnostního pásu není autosedačka TAKATA MIDI I-SIZE (PLUS) ani základna TAKATA I-SIZE BASE (PLUS) technicky konstruována a takové upevnění je proto nepřipustné. Nedodržení této výstrahy může v případě nehody vážně ohrozit bezpečnost vašeho dítěte i bezpečnost ostatních cestujících.

UPOZORNĚNÍ!

Namontované body ISOFIX v podobě kovových úchyťů jsou umístěné ve voze mezi sedací a opěrnou částí sedadla. Lze je zakrýt potahem sedadla nebo plastovými krytkami. Další informace o umístění bodů a možnostech jejich zakrytí naleznete v uživatelském manuálu svého vozidla.

VÝSTRAHA!

Děti musí být v sedačce TAKATA MIDI I-SIZE (PLUS) vždy zajištěny systémem integrovaných pásů.

VAROVÁNÍ!

[Airbag Warning] Autosedačka TAKATA MIDI I-SIZE (PLUS) se nesmí používat na předním sedadle spolujezdce proti směru jízdy v případě, že je zapnutý airbag. Pokud je airbag spolujezdce vypnutý a výrobce vozidla schválil sedadlo jako vhodné pro použití dětských autosedaček (třída i-Size nebo ISOFIX), lze autosedačku TAKATA MIDI I-SIZE (PLUS) v této pozici používat. Pokud budete autosedačku TAKATA

MIDI I-SIZE (PLUS) takto používat, dodržujte vždy pokyny výrobce vozidla týkající se:

- deaktivace airbagu spolujezdce,
- vhodnosti sedadla spolujezdce
- a skutečnosti, zda je sedadlo vybavené ukotvením ISOFIX.

Dětská autosedačka TAKATA MIDI I-SIZE (PLUS) se nesmí distribuovat pro komerční účely, prodávat ani používat v USA, Kanadě nebo Austrálii.

Kontrolní seznam – instalace do vozidla [MIDI_I-SIZE_PLUS_003]

Sedadlo vozidla

- ✓ označeno výrobcem vozidla jako vhodné pro příslušné třídy dětských autosedaček
- ✗ neoznačeno výrobcem vozidla jako vhodné pro příslušné třídy dětských autosedaček

Pozice sedadla vozidla

- ✓ Ve směru jízdy
- ✗ Proti směru jízdy
- ✗ Kolmo ke směru jízdy

Bezpečnostní systémy sedadla vozidla pro upevnění pomocí základny TAKATA I-SIZE BASE (PLUS)

- ✓ Systém ISOFIX
- ✗ Třibodový bezpečnostní pás
- ✗ Dvoubodový bezpečnostní pás

Pozice dětské autosedačky

- ✓ Proti směru jízdy (bez změny sklonu sedačky)
- ✓ Ve směru jízdy (se změnou sklonu autosedačky)

DŮLEŽITÁ UPOZORNĚNÍ:

[MIDI_I-SIZE_PLUS_004] Nikdy nenechávejte dítě ve vozidle bez dozoru.

[MIDI_I-SIZE_PLUS_005] Usadte dítě do autosedačky TAKATA MIDI I-SIZE (PLUS) vždy před zahájením jízdy – nikdy během jízdy. Nikdy nevyjímejte své dítě z autosedačky, je-li vozidlo v pohybu.

[MIDI_I-SIZE_PLUS_006 + MIDI_I-SIZE_PLUS_007] Při upevňování dítěte do autosedačky TAKATA MIDI I-SIZE (PLUS) MIDI zkontrolujte, zda se bezpečnostní pásy nepřekročily a zda správně přiléhají k ramenům a pávní dítěte.

Pánevní pás stáhněte co možná nejnižší, aby byla chráněna pánevní oblast vašeho dítěte. Pokud by byl

pánevní pás napnutý přes břicho vašeho dítěte, hrozí v případě nehody riziko vnitřních poranění.

[MIDI_I-SIZE_PLUS_008] Zkontrolujte, zda hlava dítěte je pod úrovní horní hrany nastavitelného vnitřního polstrovaní sedačky TAKATA MIDI I-SIZE (PLUS). Pokud temeno hlavy dítěte přesahuje horní hranu nastavitelného vnitřního polstrovaní, je při nehodě ohrožena bezpečnost dítěte. Jakmile při nastavení vnitřního polstrovaní do nejvyšší polohy dosahuje temeno hlavy dítěte úrovně horní hrany nastavitelného vnitřního polstrovaní nebo ji přesahuje, je nutné přejít na dětskou autosedačku nejbližší větší velikosti, např. TAKATA MAXI.

[MIDI_I-SIZE_PLUS_048 a + b] Při každém použití dbejte na to, aby byly všechny VZDUCHOVÉ POLŠTÁŘKY správně namontované a upevněné. Nedodržení tohoto upozornění může v případě nehody vážně ohrozit bezpečnost vašeho dítěte.

[MIDI_I-SIZE_PLUS_009] Autosedačku TAKATA MIDI I-SIZE (PLUS) při každém použití ve vozidle zajistěte proti vymrštění dopředu při náhlém brzdění bez ohledu na to, zda v ní vezete dítě či nikoli. Tak zabráníte tomu, aby autosedačka TAKATA MIDI I-SIZE (PLUS) v případě nehody nebo při prudkém zabrzdění byla vymrštěna dopředu.

[MIDI_I-SIZE_PLUS_038] Dbejte na to, aby se podpěra základny TAKATA I-SIZE BASE (PLUS) vždy úplně a pevně opírala o podlahu vozidla. Pokud jsou případně ve vozidle k dispozici rovněž úložné schránka v podlaze, řiďte se rovněž pokyny v příručce k vozidlu.

[MIDI_I-SIZE_PLUS_010] Dbejte na to, abyste nožem nebo jinými ostrými předměty nepoškodili bezpečnostní pásy vozidla nebo pásy autosedačky TAKATA MIDI I-SIZE (PLUS). Dětská autosedačka TAKATA MIDI I-SIZE (PLUS) nemůže náležitě plnit svou funkci (např. snížení rizika zranění), pokud jsou pásy poškozené nebo nařínuté.

[MIDI_I-SIZE_PLUS_011] Aby nebyl narušen zádržný účinek, nepoužívejte ani nedemontujte sedačku TAKATA MIDI I-SIZE (PLUS) jiným způsobem, než který je popsán v této příručce pro obsluhu. Neodstraňujte ani nenahrazujte žádné materiály, které nebyly schváleny společností TAKATA AG.

[MIDI_I-SIZE_PLUS_012] V případě, že došlo k nehodě, vyměňte autosedačku TAKATA MIDI I-SIZE (PLUS) a základnu TAKATA I-SIZE BASE (PLUS) za novou. Nehody mohou autosedačku TAKATA MIDI

I-SIZE (PLUS) a základnu TAKATA I-SIZE BASE (PLUS) poškodit způsobem, který nemusí být z vnějšího patrný. Nedodržení tohoto upozornění může v případě nehody vážně ohrozit bezpečnost vašeho dítěte.

[MIDI_I-SIZE_PLUS_013] Autosedačka TAKATA MIDI I-SIZE (PLUS) se může na přímém slunci přehřát. Zajistěte, aby před použitím autosedačky TAKATA MIDI I-SIZE (PLUS) dospělá osoba zkontrolovala všechny plastové a kovové součásti, a přešlo se tak popalení.

[MIDI_I-SIZE_PLUS_014] Autosedačku TAKATA MIDI I-SIZE (PLUS) umístěte tak, aby statické součásti (plastové prvky atd.) nebyly přivřeny ve dveřích vozidla. [MIDI_I-SIZE_PLUS_015] Nenechávejte ve vozidle volně ležet ostré, špičaté nebo těžké předměty. V případě nehody mohou takové předměty v kabině vzlétnout a zranit děti nebo ostatní cestující. Rovněž kufrы a ostatní potenciálně nebezpečné předměty by měly být zajištěné na svém místě.

Dítě vždy připevněte pásy autosedačky TAKATA MIDI I-SIZE (PLUS), a to i v případě, že autosedačku nepoužíváte v autě, např. v ní dítě jen přenášíte nebo sedačku s dítětem jen někam pokládáte.

Nikdy nenechávejte dítě v autosedačce TAKATA MIDI I-SIZE (PLUS) (ať už pod dozorem, nebo bez dozoru) na vyvýšeném, šikmém nebo nerovném povrchu (např. stolu, přebalovacím pultu, schodech nebo zídce).

[MIDI_I-SIZE_PLUS_016] Autosedačku TAKATA MIDI I-SIZE (PLUS) používejte vždy s originálními potahy, VZDUCHOVÝMI POLŠTÁŘKY a postranními výplněmi na ochranu při nárazu. Tyto součásti představují klíčové bezpečnostní prvky a byly vyvinuté speciálně pro použití v autosedačce TAKATA MIDI I-SIZE (PLUS).

UPOZORNĚNÍ!

Nenechávejte dítě v autosedačce TAKATA MIDI I-SIZE (PLUS) sedět příliš dlouho. Doporučujeme limit jedné až dvou hodin. Pro vývoj svalové hmoty je velmi důležité, aby děti pravidelně měnily své polohy. Proto byste dítě měli z autosedačky TAKATA MIDI I-SIZE (PLUS) vzít rovněž v době, kdy si děláte přestávky.

UPOZORNĚNÍ!

Autosedačka TAKATA MIDI I-SIZE (PLUS) by se neměla používat déle než 6 let od zakoupení. Kvalita plastu se časem obecně snižuje, zejména je-li vystavován přímému slunečnímu svitu. V důsledku

tohoto procesu stárnutí se mohou na sedače TAKATA MIDI I-SIZE (PLUS) projevit negativní změny vlastností, které nejsou patrné pouhým okem.

Odpovědnost za výrobní vady platí dva roky od data zakoupení pro případ výrobních či materiálových vad. Reklamační nároky lze uplatnit pouze na základě doložení data nákupu zboží.

Odpovědnost za výrobní vady je omezena pouze na dětské sedačky, se kterými bylo řádně zacházeno. Odpovědnost za výrobní vady se nevztahuje na projevy přirozeného opotřebení a škody způsobené nadměrným zatížením nebo škody způsobené nevhodným nebo nesprávným používáním.

Látka: Všechny naše látky splňují vysoké požadavky na trvanlivost barvy. Látky však blednou působením UV záření. Přitom se nejedná o vadu materiálu, ale o normální projevy opotřebení, za které nelze převzít žádnou odpovědnost.

Pokud máte jakékoli další dotazy ohledně používání tohoto výrobku, obraťte se prosím na zákaznický servis společnosti TAKATA (viz oddíl 8 – servis).

3. ZÁKLADNÍ MANIPULACE

VAROVÁNÍ!

Při používání autosedačky TAKATA MIDI I-SIZE (PLUS) a základny TAKATA I-SIZE BASE (PLUS) dbejte vždy na stabilitu podkladu.

VAROVÁNÍ!

Dávejte pozor, aby vám mezi pohyblivými díly autosedačky neuvízly prsty ani jiné části těla.

TAKATA MIDI I-SIZE (PLUS)

Nastavení polohy vnitřního polstrovaní a ramenních pásů

Vnitřní polstrovaní a ramenní pásy autosedačky TAKATA MIDI I-SIZE (PLUS) by se měly nastavit podle velikosti dítěte, aby mu zajistily maximální pohodlí při používání a ochranu při nehodě.

[MIDI_I-SIZE_PLUS_017 + MIDI_I-SIZE_PLUS_018] Vnitřní polstrovaní a ramenní pásy autosedačky TAKATA MIDI I-SIZE (PLUS) lze nastavit do 5 různých poloh pomocí speciálního nastavovacího mechanismu.

UPOZORNĚNÍ!

Musíte-li nastavit vnitřní polstrovaní nebo ramenní pásy, ujistěte se nejprve, že autosedačka TAKATA MIDI I-SIZE (PLUS) je ve vozidle instalovaná ve správné poloze.

Krok 1 – odblokování nastavitelného vnitřního polstrovaní

[MIDI_I-SIZE_PLUS_019] Otevřete přihrádku na příručku na zadní straně dětské autosedačky TAKATA MIDI I-SIZE (PLUS).

[MIDI_I-SIZE_PLUS_020] Stlačte posuvník pro nastavení vnitřního polstrovaní na zadní straně autosedačky TAKATA MIDI I-SIZE (PLUS) až na doraz.

Krok 2 – nastavení a zajištění vnitřního polstrovaní

Posuvník držte stlačený a současně posunujte vnitřním polstrovaním nahoru nebo dolů a spolu s ramenními pásy jej nastavte podle velikosti svého dítěte. Poté posuvník uvolněte. Posuvník se v dané poloze zaaretuje, jakmile kovové pacičky zapadnou do štěrbin po obou stranách.

VAROVÁNÍ!

Kdykoli budete autosedačku nastavovat, znovu ověřte, zda je posuvník v dané pozici zaaretovaný. To učiníte tak, že zkusíte posuvníkem posunout nahoru nebo dolů, aniž byste jej stlačovali.

Přizpůsobení zmenšovacích vložek pro nemluvnata

Zmenšovacích vložku pro nemluvnata lze v jednotlivých krocích individuálně přizpůsobit pro optimální polohu dítěte v sedačce. Tvorbí ji dvě čalouněné části (jedna z toho sklopná), vložka pro trup a vložka pro hlavu.

✓ [MIDI_I-SIZE_PLUS_056 a] Od novorozeňat až do velikostí cca 60 cm jsou zapotřebí obě čalouněné části, vložka pro trup i vložka pro hlavu (v nižší poloze pro upevnění na vložce pro trup).

✓ [MIDI_I-SIZE_PLUS_056 b] Od velikostí cca 61 cm do cca 75 cm lze spodní část odstranit a polštářek pro hlavu přemístit do horní polohy pro upevnění na vložce pro trup.

VÝSTRAHA!

[MIDI_I-SIZE_PLUS_048 a + b] Při každém použití dbejte na to, aby byly všechny VZDUCHOVÉ POLŠTÁŘKY správně namontované a upevněné. Nedodržení tohoto upozornění může v případě nehody vážně ohrozit bezpečnost vašeho dítěte.

el

sv

no

da

pl

cz

sk

ru

Možná bude nutné dále přizpůsobit vnitřní polstrování nebo zmenšovací vložku pro nemluvnata velikosti vašeho dítěte. Další informace k tomu naleznete v oddíle 5 – zajištění vašeho dítěte (krok 1 – nastavení a upevnění vnitřního polstrování a pásů).

Povolení pásů a rozeznutí spony

Než dítě usadíte do autosedačky TAKATA MIDI I-SIZE (PLUS) nebo je z ní vezmete, povolte pásy a rozezněte sponu. Sedačka TAKATA MIDI I-SIZE (PLUS) je vybavená centrální páčkou, která slouží k povolení pásů.

VÝSTRAHA!

[Magnets] U tohoto výrobku jsou pro zvýšení komfortu při poutání a odpoutávání dítěte namontovány magnety. Osoby, které používají aktivní elektrické implantáty (např. kardiostimulátory), by se neměly vystavovat magnetickému poli v blízkosti těchto magnetů, protože by to za určitých okolností mohlo způsobit elektromagnetické interference. Pokud si v této souvislosti nejste jisti, obraťte se na svého pediatra nebo příslušného lékaře. Podrobnější informace k tomu naleznete na adrese www.takata-childseats.com v sekci FAQ.

Krok 1 – uvolnění pásů

[MIDI_I-SIZE_PLUS_021] Pásy lze povolit zvednutím páčky pro uvolnění nahoru a jejím přidržením.

Krok 2 – povolení pásů

Současně s tím ramenní pásy co nejvíce vytáhněte.

Krok 3 – rozeznutí spony

[MIDI_I-SIZE_PLUS_022 a] Sponu lze rozeznut stiskem červeného zajišťovacího tlačítka a rozpojením jazýčků. Sponu lze překloupat dopředu, v této poloze je přidržena magneticky, aby se usnadnilo usazování a vyjímání dítěte.

[MIDI_I-SIZE_PLUS_022 b] Oba jazýčky u sebe drží magneticky, lze je od sebe snadnou odtáhnout a po stranách je rovněž upevnit magnety na vnější straně skořepiny dětské sedačky.

Nastavení sklonu sedačky

[MIDI_I-SIZE_PLUS_023 + MIDI_I-SIZE_PLUS_024] Sklon sedačky TAKATA MIDI I-SIZE (PLUS) instalované po směru jízdy lze změnit uchopením předního konce skořepiny pod okrajem,

stlačením páčky pro nastavení sklonu sedačky nahoru a sklopením skořepiny za přední konec nahoru nebo dolů. Při uvolnění páčky pro nastavení sklonu sedačky v horní nebo dolní nastavitelné poloze sedačky skořepina zaskočí v konečné poloze.

VAROVÁNÍ!

Při každém nastavení zkontrolujte a ujistěte se, zda skořepina sedačky a obě nastavovací páčky zaskočily. To lze učinit tak, že skořepinou sedačky lehce (pouze ručně a malou silou) pohnete nahoru a dolů bez pohybu páčkou pro nastavení sklonu sedačky.

UPOZORNĚNÍ!

Nastavení sklonu sedačky je možné pouze při instalaci sedačky po směru jízdy.

Pokud při instalaci sedačky TAKATA MIDI I-SIZE (PLUS) proti směru jízdy není možná aretace na základně TAKATA I-SIZE BASE (PLUS), zkontrolujte, zda případně není změněno nastavení sklonu sedačky. V případě potřeby toto nastavení změňte a sedačku TAKATA MIDI I-SIZE (PLUS) znovu na základně TAKATA I-SIZE BASE (PLUS) zaaretujte.

TAKATA I-SIZE BASE (PLUS)

Nastavení podpěry

Krok 1 – vysunutí podpěry

[MIDI_I-SIZE_PLUS_025 + MIDI_I-SIZE_PLUS_026] Uchopte podpěru na spodní straně základny TAKATA I-SIZE BASE (PLUS), uvolněte zajišťovací mechanismus podpěry posunutím zajišťovacího posuvníku na stranu a vyklopte podpěru až na doraz. Jakmile je podpěra vyklopená na doraz, zaskočí na konci oblasti vyklápění v důsledku předepnuté pružiny v zajišťovacím posuvníku.

Krok 2 – odblokování a nastavení podpěry

[MIDI_I-SIZE_PLUS_027] Stiskněte až na doraz tlačítko na mechanismu pro výškové nastavení podpěry a posunujte podpěrou nahoru nebo dolů. Jakmile dosáhnete požadované pozice, uvolněte tlačítko a zkontrolujte, zda je podpěra v dané pozici zaaretovaná. Poznáte to podle cvaknutí a zeleného značení na tlačítku.

VÝSTRAHA!

Pokud podpěra v dané výšce správně nezaskočí, může se v případě nehody vážně zranit dítě nebo ostatní cestující.

[MIDI_I-SIZE_PLUS_037] Správná délka podpěry je dosažena tehdy, když spodní strana podpěry základny

TAKATA I-SIZE BASE (PLUS) úplně a pevně doléhá na podlahu vozidla a indikátor na spodním konci podpěry je celý zelený

Krok 3 – složení a uzamčení podpěry

[MIDI_I-SIZE_PLUS_025] Před složením nastavte podpěru do nejnižší výškové polohy. Poté uvolněte zajišťovací mechanismus podpěry posunutím zajišťovacího posuvníku na stranu a současně vyklopte podpěru směrem ke spodní straně základny. Jakmile dosáhnete spodní strany základny TAKATA I-SIZE BASE (PLUS), podpěra zaskočí do přepravní polohy díky předepnuté pružině v zajišťovacím posuvníku.

Nastavení konektorů ISOFIX

Oba konektory ISOFIX základny TAKATA I-SIZE BASE (PLUS) se musí nastavit adekvátně poloze ukotvení ISOFIX v sedadle vozidla. Každý z nich lze samostatně nastavit na jednu z šesti různých délek s tím, že jednotlivá nastavení indikují na konektorech číslice od 1 do 5. Poloha 6 odpovídá úplnému vytažení konektorů ISOFIX. Při nastavení šestky jsou konektory vytaženy do maximální délky, což se pozna podle absence jakéhokoli číslice.

Krok 1 – odblokování seřizovače délky ISOFIX

[MIDI_I-SIZE_PLUS_028] Stiskněte až na doraz levé tlačítko podélného seřízení systému ISOFIX na vnitřní straně základny TAKATA I-SIZE BASE (PLUS) a přidržte je.

Krok 2 – nastavení konektoru ISOFIX

Zároveň táhněte levý konektor ISOFIX na levé vnější straně základny TAKATA I-SIZE BASE (PLUS) do požadované polohy.

Krok 3 – uzamčení seřizovače délky ISOFIX

Uvolněte tlačítko a konektor a zkontrolujte, zda je konektor na svém místě zaaretovaný. Poznáte to podle cvaknutí a zeleného značení na tlačítku.

UPOZORNĚNÍ!

Oba konektory ISOFIX se musí nastavit samostatně. Opakujte kroky 1 až 3 pro pravý konektor.

VÝSTRAHA!

[MIDI_I-SIZE_PLUS_029] Ujistěte se, že při instalaci základny TAKATA I-SIZE BASE (PLUS) do vozidla zaskočily oba konektory ISOFIX ve shodné aretační poloze. Zkontrolujte to podle číslic 1 až 5 na obou horních stranách konektorů ISOFIX, resp. úplného vysunutí konektorů ISOFIX. Nedodržení tohoto

upozornění může v případě nehody vážně ohrozit bezpečnost vašeho dítěte i bezpečnost ostatních cestujících.

Krok 4 – odblokování konektorů ISOFIX

[MIDI_I-SIZE_PLUS_030] Odblokujte levý a pravý konektor ISOFIX posunutím zajišťovacích tlačítek konektorů ISOFIX dolů a zároveň sáhněte do příslušných uvolňovacích posuvníků konektorů ISOFIX a posuňte je ve směru podpěry. Konektory jsou správně odblokované, pokud se vám na obou posuvnicích objeví červené značení. Pokud se zobrazuje zelené značení, konektory jsou stále uzamčené.

Uvolnění kotevních úchyťů

TAKATA I-SIZE BASE (PLUS). Pro vyjmutí autosedačky TAKATA MIDI I-SIZE (PLUS) ze základny TAKATA I-SIZE BASE (PLUS) stačí uvolnit pouze zadní kotevní úchyty.

Zadní úchyty se odblokovávají společně, stačí tedy stisknout jeden z uvolňovacích prvků na vnější straně kotevních ramen. Kotevní úchyty jsou správně odblokované, pokud se vám na obou uvolňovacích prvcích zobrazí červené značení.

Pokud jsou na vnějších plochách uvolňovacích prvků vidět zelené značky, jsou oba kotevní úchyty zajištěné nebo při částečné viditelnosti zelených značek je možná zajištěný pouze jeden úchyt. Mějte na zřeteli rovněž výstrahy v kapitole 4 – Použití ve vozidle (Upevnění sedačky TAKATA MIDI I-SIZE (PLUS) ve směru jízdy nebo proti směru jízdy).

4. POUŽITÍ VE VOZIDLE

VÝSTRAHA!

[MIDI_I-SIZE_PLUS_009] Nikdy nepoužívejte základnu TAKATA I-SIZE BASE (PLUS) neupevněnou ani bez autosedačky TAKATA MIDI I-SIZE (PLUS). Nedodržení tohoto upozornění může vážně ohrozit bezpečnost vašeho dítěte i bezpečnost ostatních cestujících.

UPOZORNĚNÍ!

Při dlouhodobém používání základny TAKATA I-SIZE BASE (PLUS) a autosedačky TAKATA MIDI I-SIZE (PLUS) nelze vyloučit opotřebování sedadla vozidla.

Upevnění sedačky TAKATA I-SIZE BASE (PLUS)

Krok 1 – vysunutí podpěry

Vysuňte podpěru, jak je popsáno v kapitole 3 –

Základní manipulace (nastavení podpěry), a přesvědčte se, zda je na svém místě náležitě zaaretovaná.

UPOZORNĚNÍ!

Aretaci podpěry v dané pozici zkontrolujte tím, že s ní rukou lehce zatřesete.

Krok 2 – umístění ZÁKLADNY na sedadlo vozidla

[MIDI_I-SIZE_PLUS_032] Poté umístíte základnu TAKATA I-SIZE BASE (PLUS) na sedadlo vozidla. Dejte pozor, aby:

- konektory ISOFIX směřovaly k opěradlu sedadla auta
- a vyklopená podpěra směřovala k podlaze vozidla.

Krok 3 – vysunutí konektorů ISOFIX

[MIDI_I-SIZE_PLUS_028] Stiskněte až na doraz tlačítka pro podélné nastavení systému ISOFIX na vnitřní straně obou zadních kotevních ramen a zároveň konektory ISOFIX maximálně vysuňte. Pokračujte podle pokynů v oddíle 3 – základní pokyny (nastavení konektorů ISOFIX).

UPOZORNĚNÍ!

Konektory jsou naplno vytažené, pokud se na nich nezobrazuje žádná číslice.

Krok 4 – spojení systému ISOFIX

[MIDI_I-SIZE_PLUS_033] Otevřené konektory ISOFIX na základně TAKATA I-SIZE BASE (PLUS) nastavte směrem k ukotvení ISOFIX ve vozidle. Zasuňte konektory do bodů ISOFIX ve vozidle, tak aby se každý na svém místě zacvakl a na uvolňovacích posuvnicích se objevilo zelené značení.

UPOZORNĚNÍ!

[MIDI_I-SIZE_PLUS_034] Pokud jsou obě ukotvení ISOFIX ve vozidle těžko dostupná, nasuňte na ně oba příložené zavaděče. Ten systém spojení výrazně usnadní, a bude chránit i potah sedadla.

VÝSTRAHA!

Zkontrolujte, zda jsou oba konektory ISOFIX plně připevněné k bodům ISOFIX ve vozidle. Nedodržení tohoto upozornění může vážně ohrozit bezpečnost vašeho dítěte i bezpečnost ostatních cestujících. Náležité připojení konektorů ISOFIX do ukotvení ISOFIX ve vozidle ověříte lehkým zatřesením základnou TAKATA I-SIZE BASE (PLUS).

Krok 5 – usazení základny vůči opěradlu sedadla vozidla

[MIDI_I-SIZE_PLUS_035] Stiskněte až na doraz obě

tlačítka pro podélné nastavení systému ISOFIX a zároveň posuňte základnu TAKATA I-SIZE BASE (PLUS), tak aby byla úplně opřená o opěradlo sedadla.

VÝSTRAHA!

[MIDI_I-SIZE_PLUS_036] Po upevnění základny TAKATA I-SIZE BASE (PLUS) na sedadlo vozidla zkontrolujte, zda jsou oba konektory ISOFIX správně nastavené a zaaretované ve stejné pozici. To ověříte lehkým zatřesením základny TAKATA I-SIZE BASE (PLUS) a kontrolou toho, zda lze na horní straně obou konektorů ISOFIX rozpoznat shodné číslice 1 až 5 nebo žádné číslice. Nedodržení tohoto upozornění může vážně ohrozit bezpečnost vašeho dítěte.

Krok 6 – nastavení podpěry

[MIDI_I-SIZE_PLUS_037] Nastavte výšku podpěry podle pokynů v kapitole 3 – Základní manipulace (nastavení podpěry), tak aby spodní část opěry úplně a pevně spočívala na podlaze vozidla a indikátor na spodním konci podpěry byl celý zbarvený zeleně.

VÝSTRAHA!

[MIDI_I-SIZE_PLUS_037] Dbejte na to, aby podpěra byla správně zaaretovaná a úplně a pevně spočívala na podlaze vozidla (zelený indikátor na spodním konci podpěry). Nedodržení tohoto upozornění může vážně ohrozit bezpečnost vašeho dítěte i bezpečnost ostatních cestujících.

UPOZORNĚNÍ!

Uzamčení podpěry v dané pozici zkontrolujte jemným zataháním.

UPOZORNĚNÍ!

Pokud zjistíte, že základnu TAKATA I-SIZE BASE (PLUS) lze na sedadle vozidla stále pohybovat, zopakujte kroky popsané v této kapitole 4 – Použití ve vozidle (přípevnění základny TAKATA I-SIZE BASE (PLUS)), dokud nebude základna na sedadle vozidla pevně držet.

Přípevnění autosedačky TAKATA MIDI I-SIZE (PLUS) proti směru jízdy [MIDI_I-SIZE_PLUS_039]

Krok 1 – kontrola základny TAKATA I-SIZE BASE (PLUS)

VÝSTRAHA!

Sedačku TAKATA MIDI I-SIZE (PLUS) lze ve vozidle upevňovat výhradně pomocí základny TAKATA I-SIZE BASE (PLUS). Ujistěte se proto, zda je základna TAKATA I-SIZE BASE (PLUS) pevně a správně připevněná k sedadlu vozidla. Pokud zjistíte, že základnu TAKATA I-SIZE BASE (PLUS) lze na

sedadle vozidla stále pohybovat, zopakujte kroky popsané v této kapitole 4 – Použití ve vozidle (přípevnění základny TAKATA I-SIZE BASE (PLUS)).

VÝSTRAHA!

[MIDI_I-SIZE_PLUS_040] Před instalací sedačky TAKATA MIDI I-SIZE (PLUS) na základnu TAKATA I-SIZE BASE (PLUS) se ujistěte, že oba zadní kotevní úchyty základny jsou otevřené. Poznáte to podle toho, že na obou stranách základny TAKATA I-SIZE BASE (PLUS) jsou u obou uvolňovacích prvků zadních kotevních úchytných viditelné červené značky.

Pokud nejsou dostatečně patrné barvy nebo není dost světla, stiskněte jeden z obou synchronizovaných uvolňovacích prvků zadních kotevních úchytných, abyste se ujistili, že oba zadní kotevní úchyty jsou otevřené.

VÝSTRAHA!

[Airbag Warning] V ŽÁDNÉM PŘÍPADĚ neumísťujte autosedačku TAKATA MIDI I-SIZE (PLUS) proti směru jízdy na přední sedadlo, je-li zapnutý airbag. Hrozí VÁŽNÉ RIZIKO PORANĚNÍ NEBO USMRČENÍ, a proto je to ZE ZÁKONA ZAKÁZANÉ. V závislosti na typu vozidla můžete zvládnout vypnutí airbagu sami, v opačném případě se obraťte na místního prodejce/servis o pomoc.

Krok 2 – zajištění pomocí základny TAKATA I-SIZE BASE (PLUS)

[MIDI_I-SIZE_PLUS_041] Otočte autosedačku TAKATA MIDI I-SIZE (PLUS) proti směru jízdy a umístěte ji nad střed základny TAKATA I-SIZE BASE (PLUS). Zatlačte dva kotevní šrouby v nožní části sedačky TAKATA MIDI I-SIZE (PLUS) do obou zadních kotevních úchytných ZÁKLADNY TAKATA I-SIZE BASE (PLUS). Pro lepší orientaci se řiďte šipkami na vnější straně autosedačky TAKATA MIDI I-SIZE (PLUS) a na zadních kotevních ramenech základny TAKATA I-SIZE BASE (PLUS). Spoj mezi oběma kotevními šrouby a zadními kotevními úchyty je správně zaaretován tehdy, pokud oba zadní kotevní úchyty základny TAKATA I-SIZE BASE (PLUS) na svém místě 2x slyšitelně zaskočí (1 zacvaknutí na každé straně) a na obou uvolňovacích prvcích zadních kotevních úchytných se objeví zelené značky.

[MIDI_I-SIZE_PLUS_042] Přípevnění kotevní tyče v sedací části autosedačky TAKATA MIDI I-SIZE (PLUS) pomocí předních kotevních úchytných základny TAKATA I-SIZE BASE (PLUS) provedete přítlačným opěrky autosedačky shora na základnu, dokud neuslyšíte cvaknutí.

VÝSTRAHA!

[MIDI_I-SIZE_PLUS_042] V žádném případě nepoužívejte autosedačku TAKATA MIDI I-SIZE (PLUS), pokud není správně spojena se základnou TAKATA I-SIZE BASE (PLUS). Náležitě zajištění poznáte podle viditelnosti 2 zelených značek na uvolňovacích prvcích zadních úchytných v případě, že jste se před instalací sedačky TAKATA MIDI I-SIZE (PLUS) na základnu TAKATA I-SIZE BASE (PLUS) ujistili, že jsou oba zadní kotevní úchyty otevřené [MIDI_I-SIZE_PLUS_040].

UPOZORNĚNÍ!

[MIDI_I-SIZE_PLUS_043] Zkontrolujte správné zajištění sedačky TAKATA MIDI I-SIZE (PLUS) v základně TAKATA I-SIZE BASE (PLUS) jemným zatřesením autosedačkou všemi směry. Jestliže není autosedačka TAKATA MIDI I-SIZE (PLUS) dostatečně spojena se základnou TAKATA I-SIZE BASE (PLUS), opakujte krok 2 – upevnění autosedačky do základny až do úplného zaskočení.

Přípevnění autosedačky TAKATA MIDI I-SIZE (PLUS) ve směru jízdy [MIDI_I-SIZE_PLUS_044]

Krok 1 – kontrola základny TAKATA I-SIZE BASE (PLUS)

VÝSTRAHA!

Sedačku TAKATA MIDI I-SIZE (PLUS) lze ve vozidle upevňovat výhradně pomocí základny TAKATA I-SIZE BASE (PLUS). Ujistěte se proto, zda je základna TAKATA I-SIZE BASE (PLUS) pevně a správně přípevněná k sedadlu vozidla. Pokud zjistíte, že základnou TAKATA I-SIZE BASE (PLUS) lze na sedadle vozidla stále pohybovat, zopakujte kroky popsané v této kapitole 4 – Použití ve vozidle (přípevnění základny TAKATA I-SIZE BASE (PLUS)).

VÝSTRAHA!

[MIDI_I-SIZE_PLUS_040] Před instalací sedačky TAKATA MIDI I-SIZE (PLUS) na základnu TAKATA I-SIZE BASE (PLUS) se ujistěte, že oba zadní kotevní úchyty základny jsou otevřené. Poznáte to podle toho, že na obou stranách základny TAKATA I-SIZE BASE (PLUS) jsou u obou uvolňovacích prvků zadních kotevních úchytných viditelné červené značky.

Pokud nejsou dostatečně patrné barvy nebo není dost světla, stiskněte jeden z obou synchronizovaných uvolňovacích prvků zadních kotevních úchytných, abyste se ujistili, že oba zadní kotevní úchyty jsou otevřené.

Krok 2 – zajištění pomocí základny TAKATA I-SIZE BASE (PLUS)

[MIDI_I-SIZE_PLUS_045] Otočte autosedačku TAKATA MIDI I-SIZE (PLUS) ve směru jízdy a umístěte ji nad střed základny TAKATA I-SIZE BASE (PLUS). Zatlačte dva kotevní šrouby v sedací části sedačky TAKATA MIDI I-SIZE (PLUS) do obou zadních kotevních úchytlů ZÁKLADNY TAKATA I-SIZE BASE (PLUS). Pro lepší orientaci se řiďte šipkami na vnější straně autosedačky TAKATA MIDI I-SIZE (PLUS) a na zadních kotevních ramenech základny TAKATA I-SIZE BASE (PLUS). Spoj mezi oběma kotevními šrouby a zadními kotevními úchyty je správně zaaretován tehdy, pokud oba zadní kotevní úchyty základny TAKATA I-SIZE BASE (PLUS) na svém místě 2x slyšitelně zaskočí (1 zacvaknutí na každé straně) a na obou uvolňovacích prvcích zadních kotevních úchytlů se objeví zelené značky.

[MIDI_I-SIZE_PLUS_046] Připevnění kotevní tyče v sedací části autosedačky TAKATA MIDI I-SIZE (PLUS) pomocí předních kotevních úchytlů základny TAKATA I-SIZE BASE (PLUS) provedete přitlačněním opěrky autosedačky shora na základnu, dokud neuslyšíte cvaknutí.

VÝSTRAHA!

[MIDI_I-SIZE_PLUS_046] V žádném případě nepoužívejte autosedačku TAKATA MIDI I-SIZE (PLUS), pokud není správně spojena se základnou TAKATA I-SIZE BASE (PLUS). Náležitě zajištění poznáte podle viditelnosti 2 zelených značek na uvolňovacích prvcích zadních úchytlů v případě, že jste se před instalací sedačky TAKATA MIDI I-SIZE (PLUS) na základnu TAKATA I-SIZE BASE (PLUS) ujistili, že jsou oba zadní kotevní úchyty otevřené [MIDI_I-SIZE_PLUS_040].

UPOZORNĚNÍ!

[MIDI_I-SIZE_PLUS_043] Zkontrolujte správné zajištění sedačky TAKATA MIDI I-SIZE (PLUS) v základně TAKATA I-SIZE BASE (PLUS) jemným zatřesením autosedačkou všemi směry. Jestliže není autosedačka TAKATA MIDI I-SIZE (PLUS) dostatečně spojena se základnou TAKATA I-SIZE BASE (PLUS), opakujte krok 2 – upevnění autosedačky do základny až do úplného zaskočení.

Demontáž sedačky TAKATA I-SIZE BASE (PLUS) ze základny TAKATA MIDI I-SIZE (PLUS)

Krok 1 – uvolnění zadních kotevních úchytlů

[MIDI_I-SIZE_PLUS_031] Uvolnění obou zadních kotevních úchytlů je synchronizováno. Stačí tedy

stisknout až na doraz pouze jeden z obou uvolňovacích prvků na zadních kotevních ramenech základny TAKATA I-SIZE BASE (PLUS). Současně s tím naklopte autosedačku TAKATA MIDI I-SIZE (PLUS) dopředu (ve směru jízdy) tak, aby se příslušné kotevní šrouby autosedačky vyvlékly ze zadních kotevních úchytlů základny TAKATA I-SIZE BASE (PLUS).

Krok 2 – uvolnění a vyjmutí sedačky z předních kotevních úchytlů

[MIDI_I-SIZE_PLUS_047] Kotevní tyč autosedačky TAKATA MIDI I-SIZE (PLUS) uvolníte z předních úchytlů základny TAKATA I-SIZE BASE (PLUS) posunutím autosedačky dozadu (proti směru jízdy). Poté lze sedačku autosedačku TAKATA MIDI I-SIZE (PLUS) zvednout ze základny TAKATA I-SIZE BASE (PLUS) a vyjmout z vozidla.

Demontáž sedačky TAKATA I-SIZE BASE (PLUS)

Krok 1 – odblokování konektorů ISOFIX

[MIDI_I-SIZE_PLUS_030] Oba konektory ISOFIX základny TAKATA I-SIZE BASE (PLUS) lze vypojit z ukotvení ISOFIX ve vozidle posunutím zajišťovacích tlačítek konektorů ISOFIX směrem dolů a současným povytažením uvolňovacích posuvníků na obou konektorech ISOFIX dopředu (ve směru jízdy). Vypojení konektorů poznáte podle červeného značení, které se objeví na obou konektorech.

Krok 2 – zatažení konektorů ISOFIX

[MIDI_I-SIZE_PLUS_028] Stiskněte až na doraz levé tlačítko podélného seřízení systému ISOFIX na vnitřní straně základny TAKATA I-SIZE BASE (PLUS) a zároveň zcela zatlačte levý konektor ISOFIX do základny.

Oba konektory ISOFIX se musí nastavit samostatně. Opakujte krok 2 pro pravý konektor.

UPOZORNĚNÍ!

Minimální vysunutí konektorů ISOFIX rozpoznáte podle toho, že jsou na jejich obou horních stranách vidět číslice 1 až 5.

Krok 3 – složení a vyjmutí podpěry

[MIDI_I-SIZE_PLUS_025 + MIDI_I-SIZE_PLUS_026] Složte podpěru podle pokynů popsanych v kapitole 3 – Základní manipulace (nastavení podpěry). Nyní by mělo být možné vyjmout základnu TAKATA I-SIZE BASE (PLUS) z vozidla.

5. ZAJIŠTĚNÍ DÍTĚTE

UPOZORNĚNÍ!

Z bezpečnostních důvodů byste měli své dítě do/z vozu nakládat a vykládat ze strany spolujezdce nebo přímo na chodník.

Krok 1 – nastavení a upevnění vnitřního polstrování a pásů
[MIDI_I-SIZE_PLUS_021 + MIDI_I-SIZE_PLUS_022 a + b] Dříve než budete své dítě usazovat do autosedačky TAKATA MIDI I-SIZE (PLUS), povolte a rozepněte pásy podle pokynů v kapitole 3 – Základní manipulace (povolení pásů a rozeptnutí spony) a rozprostřete je do stran.

[MIDI_I-SIZE_PLUS_006 + MIDI_I-SIZE_PLUS_007]
Až bude dítě usazené v sedačce TAKATA MIDI I-SIZE (PLUS), natáhněte ramenní pásy přes ramena a pánevní pásy přes pánev dítěte. Dejte při tom pozor, aby se pásy nepřekročily ani nezaměnily.

VAROVÁNÍ!

Zkontrolujte, zda je vnitřní polstrování a spojení ramenních pásů správně umístěné. Křídla vnitřního polstrování se VZDUCHOVÝMI POLŠTÁŘKY chrání hlavu dítěte a měla by proto být nastavena v úrovni hlavy vašeho dítěte a nad jeho rameny. Spojení ramenních pásů jsou správně umístěné:

- ✓ [MIDI_I-SIZE_PLUS_049] Pokud v případě umístění autosedačky TAKATA MIDI I-SIZE (PLUS) proti směru jízdy jsou umístěny mírně pod rameny dítěte. Pokud tomu tak není, posuňte nastavitelné vnitřní polstrování podle potřeby nahoru nebo dolů.
- ✓ [MIDI_I-SIZE_PLUS_050] Pokud v případě umístění autosedačky TAKATA MIDI I-SIZE (PLUS) ve směru jízdy jsou umístěny mírně nad rameny dítěte. Pokud tomu tak není, posuňte nastavitelné vnitřní polstrování podle potřeby nahoru nebo dolů.

Krok 2 – zapnutí spony pásu

[MIDI_I-SIZE_PLUS_051 a + b] Pásy na dětské autosedačce TAKATA MIDI I-SIZE (PLUS) se musí zapnout spojením obou magnetických západek na sponě pásů.

Jazyčky jemně zatlačte do spony, dokud neuslyšíte jejich zacvaknutí.

VÝSTRAHA!

Před každou cestou se přesvědčte, zda jsou jazyčky a spona společně uzamčené. Zkontrolovat to můžete tak, že zataháte za jazyčky, aniž byste stiskli červené tlačítko na sponě.

Krok 3 – nastavení pánevního pásu

VÝSTRAHA!

Pánevní pás stáhněte co možná nejnižší, aby byla chráněna pánevní oblast vašeho dítěte. Pokud by byl pánevní pás napnutý přes břicho vašeho dítěte, hrozí v případě nehody riziko vnitřních poranění.

Ověřte, zda se vycpávka pod sponou neposunula stranou a tudíž nechrání vaše dítě před plastovými díly spony.

Krok 4 – utažení pásů

[MIDI_I-SIZE_PLUS_052 a + b] Pásy lze napnout zatažením za konec centrálního popruhu směrem dopředu – nikoli nahoru, dolů nebo do stran.

VAROVÁNÍ!

Správné napnutí pásu ověřte tak, že vám půjde pod ramenní a pánevní pásy autosedačky TAKATA MIDI vložit po jejich utažení prsty.

Krok 5 – kontrola postranních výplní na ochranu proti nárazu

VÝSTRAHA!

[MIDI_I-SIZE_PLUS_048 a + b] Při každém použití dbejte na to, aby byly všechny VZDUCHOVÉ POLŠTÁŘKY správně namontované a upevněné. Nedodržení tohoto upozornění může v případě nehody vážně ohrozit bezpečnost vašeho dítěte.

Krok 6 – kontrola velikosti sedačky

VÝSTRAHA!

[MIDI_I-SIZE_PLUS_008] Zkontrolujte, zda hlava dítěte je pod úrovní horní hrany nastavitelného vnitřního polstrování sedačky TAKATA MIDI I-SIZE (PLUS). Pokud temeno hlavy dítěte přesahuje horní hranu nastavitelného vnitřního polstrování, je při nehodě ohrožena bezpečnost dítěte. Jakmile při nastavení vnitřního polstrování do nejvyšší polohy dosahuje temeno hlavy dítěte úrovně horní hrany nastavitelného vnitřního polstrování nebo ji přesahuje, je nutné přejít na dětskou autosedačku nejbližší větší velikosti, např. TAKATA MAXI.

el

sv

no

da

pl

cz

sk

ru

Kontrolní body – zajištění vašeho dítěte:

Dejte prosím pozor, aby:

- výška nastavitelného vnitřního polstrovaní a výška ramenních pásů dětské autosedačky TAKATA MIDI I-SIZE (PLUS) byla správně nastavena (tak, jak je popsáno v této příručce).
- pánevní pás nebyl napnutý přes břicho dítěte.
- spona a západky spony byly správně zapnuté.
- pásy správně přiléhaly k dítěti a nebyly překroucené.
- hlava dítěte byla pod úrovní horní hrany nastavitelného vnitřního polstrovaní sedačky TAKATA MIDI I-SIZE (PLUS).
- všechny VZDUCHOVÉ POLŠTÁŘKY byly správně namontované a upevněné.

Vyjmutí vašeho dítěte

[MIDI_I-SIZE_PLUS_053 a - d] Než dítě vezmete z autosedačky TAKATA MIDI I-SIZE (PLUS), musíte povolit pásy a rozepnout sponu. Postupujte při tom podle pokynů v kapitole 3 – Základní manipulace (uvolnění pásů a rozeznutí spony). Teprve poté můžete dítě z autosedačky TAKATA MIDI I-SIZE (PLUS) vyzvednout.

6. PÉČE A ULOŽENÍ

Sundání potahů

Krok 1 – vyjmutí vnitřního polstrovaní

Rozepte suché zipy ramenních vycpávek a vnitřního polstrovaní. Sejměte ramenní vycpávky z ramenních pásů. Sejměte vnitřní polstrovaní ze zadové desky stažením spodní kapsy na zadní straně vnitřního polstrovaní vytažené do horní polohy ze zadní desky směrem dolů. Nakonec vysuňte vnitřní polstrovaní a odendejte ho ze zadní desky.

Krok 2 – vyjmutí postranních výplní na ochranu proti nárazu (VZDUCHOVÝCH POLŠTÁŘKŮ)

VÝSTRAHA!

VZDUCHOVÉ POLŠTÁŘKY vložené v nastavitelném vnitřním polstrovaní a zmenšovacím vložce pro nemluvnata nelze prát a musí se z vnitřního polstrovaní a zmenšovacím vložky před praním vyjmout.

[MIDI_I-SIZE_PLUS_054] Vnitřní polstrovaní nebo zmenšovacím vložku pro nemluvnata položte přední stranou na rovný povrch. Poté lze sáhnout do otvoru pro upevnění potahu na zadní straně a na obou stranách

vytáhnout VZDUCHOVÉ POLŠTÁŘKY, které jsou umístěny v bočních částech vnitřního polstrovaní a v bočních částech zmenšovacím vložky pro nemluvnata, způsobem znázorněným na obrázku.

Krok 3 – rozeznutí spony pásů a sejmutí pánevních vycpávek

[MIDI_I-SIZE_PLUS_022 a] Rozepte sponu a rozevřete západky spony. Rozepte suché zipy pánevních vycpávek a sejměte pánevní vycpávky z pánevních pásů.

Krok 4 – sejmutí potahu

Po vyjmutí vnitřního polstrovaní vraťte zadní desku do nejnižší polohy. Povolte obvodovou stahovací gumu a plastové prvky potahu a rozepte boční suché zipy uvnitř vlevo a vpravo, aby bylo možné z potahu uvolnit pásy. Stáhněte celý potah ze skořepiny nahoru a vysuňte při tom sponu potahem nahoru.

Zpětné navlečení potahů

Zpětné navlečení všech potahů na sedačku TAKATA MIDI I-SIZE (PLUS) proveďte podle pokynů pro „Stážení potahů“ v obráceném pořadí.

[MIDI_I-SIZE_PLUS_016] Autosedačku TAKATA MIDI I-SIZE (PLUS) používejte vždy s originálními potahy, VZDUCHOVÝMI POLŠTÁŘKY a postranními výplněmi na ochranu při nárazu. Tyto součásti představují klíčové bezpečnostní prvky a byly vyvinuty speciálně pro použití v autosedačce TAKATA MIDI I-SIZE (PLUS).

VÝSTRAHA!

Pro sejmutí potahu je nutné pouze rozeznout sponu. Systém pásů se při tom nemusí rozebírat.

[MIDI_I-SIZE_PLUS_055] Pokud přesto omylem pásy rozeberete, dbejte při jejich opětovném sestavení na to, aby oba ramenní pásy po navléknutí do zadní desky vedly přes kovové šrouby v zadní desce. Stejně tak zkontrolujte, zda pásy nejsou překroucené nebo zamotané v místě spojení pásů s centrálním napínacím popruhem na spodní straně autosedačky TAKATA MIDI I-SIZE (PLUS).

VÝSTRAHA!

[MIDI_I-SIZE_PLUS_048 a + b] Při každém použití dbejte na to, aby byly všechny VZDUCHOVÉ POLŠTÁŘKY správně namontované a upevněné. Nedodržení tohoto upozornění může v případě nehody vážně ohrozit bezpečnost vašeho dítěte.

Údržba a péče

Potahy dětské autosedačky TAKATA MIDI I-SIZE (PLUS) (nastavitelné vnitřní polstrování, potah skořepiny a vycpávky pásů) jsou snímatelné a lze je prát.

UPOZORNĚNÍ!

Na štítících potahů si vždy zkontrolujte pokyny ohledně péče, abyste zjistili, zda je možné prát potahy v pračce či nikoliv. Tyto pokyny by měly mít přednost před jakýmkoli jinými návody.

VÝSTRAHA!

VZDUCHOVÉ POLŠTÁŘKY vložené v nastavitelném vnitřním polstrování a zmenšovací vložce pro nemluvířata nelze prát a musí se z vnitřního polstrování před praním vyjmout.

VÝSTRAHA!

[MIDI_I-SIZE_PLUS_048 a + b] Při každém praní dbejte na to, aby byly všechny VZDUCHOVÉ POLŠTÁŘKY správně namontované a upevněné. Nedodržení tohoto upozornění může v případě nehody vážně ohrozit bezpečnost vašeho dítěte. Zkontrolujte, zda je systém pásů řádně upevněn a funkční a zda je sedačka TAKATA MIDI I-SIZE (PLUS) nepoškozená. Pokud budete mít v této souvislosti nějaké dotazy, obraťte se na zákaznický servis společnosti TAKATA. Nerespektování tohoto výstražného upozornění může v případě nehody vážně ohrozit bezpečnost dítěte.

Plastové součásti lze mýt vodou nebo mýdlovým roztokem. Autosedačku TAKATA MIDI I-SIZE (PLUS) skladujte na dobře větraném, suchém místě, abyste předešli vzniku plísní.

7. INFORMACE OHLEDNĚ LIKVIDACE

Při likvidaci obalů a samotné autosedačky TAKATA MIDI I-SIZE (PLUS) se řiďte příslušnými normami a národními předpisy o ochraně životního prostředí, všechny informace ohledně materiálu naleznete na balení a jednotlivých dílech sedačky.

8. SERVIS

V rámci našich snah o neustálé zdokonalování dětské autosedačky TAKATA MIDI I-SIZE (PLUS) uvítáme

vaše reakce. Jakékoli názory ohledně designu, uživatelské přívětivosti, materiálů a těchto uživatelských pokynů nám prosím zašlete na zákaznický servis společnosti TAKATA na adresu:

service@takata-childseats.com

Telefon: 00800 65432178

(denně 8.00 – 18.00 CET)

el

sv

no

da

pl

cz

sk

ru

OBSAH

1. PREHĽAD SÚČASTÍ
2. BEZPEČNOSTNÉ POKYNY PRED POUŽITÍM SEDAČKY TAKATA MIDI I-SIZE (PLUS)
3. ZÁKLADNÉ POKYNY
4. POUŽITIE VO VOZIDLE
5. ZABEZPEČENIE DIEŤAŤA
6. STAROSTLIVOSŤ A ÚDRŽBA
7. INFORMÁCIE O LIKVIDÁCIÍ
8. SERVIS

Definície

Kľúčové body týchto pokynov sú zdôraznené nasledovne:

VAROVANIE!

Naznačuje, že nesprávne použitie môže spôsobiť vážne poranenie alebo smrť.

UPOZORNENIE!

Naznačuje, že nesprávne použitie môže spôsobiť poranenie.

POZNÁMKA!

Praktické odporúčania na používanie sedačky TAKATA MIDI I-SIZE (PLUS).

- ✓ vyjadruje povolené použitie
- ✗ vyjadruje nepovolené použitie

UPOZORNENIE!

Pred použitím vašej detskej sedačky TAKATA MIDI I-SIZE (PLUS) si starostlivo prečítajte túto príručku. Túto príručku uchovávajte na bezpečnom mieste (napríklad v špeciálnej priehradke na zadnej strane sedačky TAKATA MIDI I-SIZE (PLUS)), takže ju budete mať vždy poruke. Takisto sa riadte pokynmi poskytnutými výrobcom vášho vozidla, do ktorého bude nainštalovaná sedačka TAKATA MIDI I-SIZE (PLUS), a vždy jazdite opatrne.

UPOZORNENIE!

Nezabúdajte, že v prípade nehody sedačka TAKATA MIDI I-SIZE (PLUS) nedokáže vždy ochrániť vaše dieťa pred zranením.

© Copyright 2016 [310 35 81 _ 11.16] TAKATA AG. Informácie sa môžu meniť bez predchádzajúceho upozornenia. TAKATA AG nenesie žiadnu zodpovednosť za akékoľvek technické chyby alebo opomenutia. Všetky texty a obrázky sú majetkom

spoločnosti TAKATA AG a nemôžu byť kopírované alebo použité iným spôsobom bez jej súhlasu.

Zakúpený produkt sa môže čiastočne líšiť od opisu v tejto príručke. Pre najnovšiu verziu tejto príručky kontaktujte zákaznícky servis TAKATA (pozri kapitolu 8 – Servis) alebo navštívte našu internetovú stránku na adrese www.takata-childseats.com

1. PREHĽAD SÚČASTÍ

[Obrázok MIDI_I-SIZE_PLUS_001]

A. TAKATA MIDI I-SIZE (PLUS) (predný a zadný pohľad)

- (1) nastaviteľná vložka so vzduchovými vankúšikmi AIRPADS a zmenšovač sedačky pre bábätká so vzduchovými vankúšikmi AIRPADS
- (2) ramenné popruhy s ramennými vypchávkami
- (3) spona bezpečnostného popruhu s vypchávkou
- (4) bedrový pás s bedrovou vypchávkou
- (5) páčka na uvoľnenie popruhu so stredovým pútkom
- (6) poťah
- (7) sekcia pripojenia popruhu
- (8) jazdec na nastavenie vložky
- (9) priehradka na príručku

B. TAKATA MIDI I-SIZE (PLUS) (pohľad zdola)

- (10) spojovacia skrutka v päťovej oblasti
- (11) spojovacia tyčka v päťovej oblasti
- (12) spojovacia skrutka v sedacej oblasti
- (13) spojovacia tyčka v sedacej oblasti
- (14) nastavovacia páčka na nastavenie sklonu sedačky

C. TAKATA I-SIZE BASE (PLUS) (ISO pohľad)

- (15) podporná noha
- (16) nastavovacie tlačidlo podpornej nohy
- (17) prípojky ISOFIX
- (18) uvoľňovací jazdec pre prípojky ISOFIX
- (19) zaist'ovacie tlačidlo uvoľňovacieho jazdca pre prípojky ISOFIX
- (20) tlačidlo na nastavenie dĺžky ISOFIX
- (21) zadné spojovacie ramená so spojovacími háčikmi
- (22) uvoľňovací prvok pre zadné spojovacie háčiky
- (23) predné spojovacie háčiky
- (24) uvoľňovací jazdec sklápacieho mechanizmu podpornej nohy

Pred prvým použitím sedačky

Pred prvým použitím detskej autosedačky TAKATA MIDI I-SIZE (PLUS) sa ubezpečte, že vlastníte všetky nasledujúce položky:

- A. sedačku TAKATA MIDI I-SIZE (PLUS),
- B. základňu TAKATA I-SIZE BASE (PLUS),
- C. príručky pre sedačku TAKATA MIDI I-SIZE (PLUS) a základňu TAKATA I-SIZE BASE (PLUS),
- D. zoznam vozidiel pre základňu TAKATA I-SIZE BASE (PLUS),
- E. vodiaci prvok.

Ak ktorákoľvek položka chýba alebo je poškodená, sedačku TAKATA MIDI I-SIZE (PLUS) nepoužívajte.

Obráťte sa na vášho predajcu alebo na zákaznícky servis spoločnosti TAKATA (pozrite kapitolu 8 – Servis). Aby sme mohli na vašu otázku reagovať rýchlejšie, uveďte číslo certifikátu uvedené na nálepke s certifikátom (na spodnej strane sedačky základne sedačky TAKATA MIDI I-SIZE (PLUS) a na spodnej strane základne TAKATA I-SIZE BASE (PLUS)). Okrem toho, na zadnej strane sedačky TAKATA MIDI I-SIZE (PLUS) (za priehradkou na používateľskú príručku) a na spodnej strane základne TAKATA I-SIZE BASE (PLUS) nájdete pečiatku s dátumom, ktorá vám môže takisto pomôcť získať odpovede na vaše otázky.

V prípade havárie

[MIDI_I-SIZE_PLUS_002] V núdzových prípadoch, napríklad pri nehode, zachovajte pokoj a snažte sa nepodľahnúť panike.

Vyberte dieťa zo sedačky nasledujúcim spôsobom:

1. Stlačte uvoľňovacie tlačidlo na spone bezpečnostného popruhu a odpútajte popruh od dieťaťa. bezpečnostného pásu a sundajte pásy z dieťaťa.
2. Opatrne vyberte dieťa zo sedačky TAKATA MIDI I-SIZE (PLUS).

POZNÁMKA!

Ak sa popruh po stlačení tlačidla neuvoľní, prerežte ho pred vytiahnutím dieťaťa zo sedačky TAKATA MIDI I-SIZE (PLUS).

2. BEZPEČNOSTNÉ POKYNY PRED POUŽITÍM SEDAČKY TAKATA MIDI I-SIZE (PLUS)

UPOZORNENIE!

Sedačka TAKATA MIDI I-SIZE (PLUS) použitá v kombinácii so základňou TAKATA I-SIZE BASE (PLUS) predstavuje detský zadržiavací systém kategórie i-Size. V zmysle nariadenia č. 129 bola základňa schválená na používanie na sedadlách, ktoré sú na základe údajov výrobcu automobilu uvedených v príručke k vozidlu vhodné pre zadržiavacie systémy kategórie I-Size. V prípade pochybností sa obráťte na výrobcu detských zadržiavacích systémov alebo na ich predajcu.

UPOZORNENIE!

[FF>15M] DOPREDO ORIENTO VANÚ SEDAČKU POUŽÍVAJTE AŽ OD VEKU DIEŤAŤA 15 MESIACOV (pozrite návod na montáž).

UPOZORNENIE!

Detská autosedačka TAKATA MIDI I-SIZE (PLUS) je spolu se základnou TAKATA I-SIZE BASE (PLUS) testovaná a oficiálne homologovaná podľa Evropského standardu pro detské zádržné systémy ECE-R129.

POZNÁMKA!

Zabezpečenie sedačky TAKATA MIDI I-SIZE (PLUS) pomocou základne TAKATA I-SIZE BASE (PLUS) a bodov ISOFIX vo vozidle je možné vykonať aj na sedadlách ISOFIX.

Tento systém upevnenia je vhodný len pre niektoré sedadlá v niektorých vozidlách. Poskytnutý zoznam vozidiel obsahuje prehľad všetkých vhodných vozidiel a sedadiel v čase tlače tohto dokumentu. Aktualizovaný zoznam vozidiel pre sedačku TAKATA MIDI I-SIZE (PLUS) a základňu TAKATA I-SIZE BASE (PLUS) môžete nájsť na našej webovej stránke www.takata-childseats.com.

UPOZORNENIE!

Nezabudnite, že platnosť certifikátu ECE-R129 zanikne v prípade akýchkoľvek zmien na sedačke TAKATA MIDI I-SIZE (PLUS) alebo na základni TAKATA I-SIZE BASE (PLUS) vykonaných bez súhlasu spoločnosti TAKATA AG.

Nálepka s certifikátom, ktorá obsahuje symbol (písmeno E v kruhu) a číslo certifikátu, sa nachádza na spodnej strane sedačky TAKATA MIDI I-SIZE (PLUS) a na spodnej strane základne TAKATA I-SIZE BASE (PLUS) [ECE].

Sedačka TAKATA MIDI I-SIZE (PLUS) spĺňa nasledujúce hmotnostné a veľkostné triedy:

ORIENTÁCIA	tvárou dozadu
VÝŠKA DIEŤAŤA	40 – 105 cm
HMOTNOSŤ DIEŤAŤA	max. 19 kg
VEK	min. do 15 mesiacov
Veľkostná trieda	
ISOFIX	D

ORIENTÁCIA	tvárou dopredu
VÝŠKA DIEŤAŤA	71 – 105 cm
HMOTNOSŤ DIEŤAŤA	max. 19 kg
VEK	najskôr od 15 mesiacov
Veľkostná trieda	
ISOFIX	B1

POZNÁMKA!

Vždy postupujte podľa pokynov uvedených v kapitole 5 – Zabezpečenie dieťaťa (Krok 1 – Nastavenie a upevnenie vložky a popruhu).

VAROVANIE!

Sedačka TAKATA MIDI I-SIZE (PLUS) sa musí vo vozidle zabezpečiť výlučne pomocou základne TAKATA I-SIZE BASE (PLUS) a pripojenia k bodom ISOFIX vo vozidle. Sedačka TAKATA MIDI I-SIZE (PLUS) ani základňa TAKATA I-SIZE BASE (PLUS) neboli navrhnuté na používanie s trojbodovým bezpečnostným pásom a nesmie sa takým spôsobom zaisťovať. Nedodržanie tohto upozornenia môže v prípade nehody vážne ohroziť bezpečnosť dieťaťa a ostatných cestujúcich.

POZNÁMKA!

Body ISOFIX namontované vo vozidle sú kovové držiaky umiestnené medzi základňou a operadlom sedadla. Môžu ich zakrývať umelohmotné krytky alebo poťah sedadla. Pre ďalšie informácie o umiestnení bodov a o tom, ako ich odkryť, si pozrite príručku vášho vozidla.

VAROVANIE!

Deti sediace v sedačke TAKATA MIDI I-SIZE (PLUS) musia byť vždy zaistené pomocou integrovaného systému popruhov.

UPOZORNENIE!

[Airbag Warning] Pri aktivovanom airbagu sa sedačka TAKATA MIDI I-SIZE (PLUS) nesmie používať na prednom sedadle spolujazdca v polohe tvárou smerujúcou dozadu. Ak bol airbag na strane spolujazdca deaktivovaný a výrobca schválil použitie sedadla spolujazdca pre detské sedačky triedy i-Size

alebo ISOFIX, môžete sedačku TAKATA MIDI I-SIZE (PLUS) v tejto polohe použiť. Pri používaní sedačky TAKATA MIDI I-SIZE (PLUS) uvedeným spôsobom sa vždy riadte pokynmi výrobcu ohľadom:

- deaktivácie airbagu spolujazdca,
- vhodnosti sedadla spolujazdca,
- vybavenosti vozidla bodmi ISOFIX.

Detská sedačka TAKATA MIDI I-SIZE (PLUS) sa nesmie distribuovať ani používať na komerčné účely v USA, Kanade a Austrálii.

Kontrolný zoznam – inštalácia vo vozidle [MIDI_I-SIZE_PLUS_003]

Sedadlo vozidla

- ✓ označené výrobcom vozidla ako vhodné pre túto triedu detských autosedačiek
- ✗ neoznačené výrobcom vozidla ako vhodné pre túto triedu detských autosedačiek

Orientácia sedadla vozidla

- ✓ dopredu
- ✗ dozadu
- ✗ nabok

Bezpečnostný systém vozidla na zaistenie základne TAKATA I-SIZE BASE (PLUS)

- ✓ systém ISOFIX
- ✗ trojbodový bezpečnostný pás
- ✗ dvojbodový bezpečnostný pás

Orientácia detskej sedačky

- ✓ proti smeru jazdy (bez nastavenia sklonu sedačky)
- ✓ v smere jazdy (s nastavením sklonu sedačky)

VAROVNÉ POZNÁMKY:

[MIDI_I-SIZE_PLUS_004] Nikdy nenechávajte dieťa vo vozidle bez dozoru.

[MIDI_I-SIZE_PLUS_005] Dieťa usadte do sedačky TAKATA MIDI I-SIZE (PLUS) vždy pred začiatkom cesty – nikdy nie počas jazdy. Nikdy nevyberajte dieťa zo sedačky, kým je vozidlo v pohybe.

[MIDI_I-SIZE_PLUS_006 + MIDI_I-SIZE_PLUS_007] Keď upínate dieťa do sedačky TAKATA MIDI I-SIZE (PLUS), uistite sa, že bezpečnostné popruhy nie sú skrútené a pohodlne ležia na ramenách a na bedrách dieťaťa.

Stiahnite bedrový popruh čo najviac smerom dole tak, aby sa chránila bedrová oblasť dieťaťa. Ak sa bedrový

popruh vedie cez brucho dieťaťa, existuje riziko vnútorných zranení v prípade nehody.

[MIDI_I-SIZE_PLUS_008] Skontrolujte, či je vrchol hlavy dieťaťa nižšie ako horný okraj nastaviteľnej vložky sedačky TAKATA MIDI I-SIZE (PLUS). Ak je nastaviteľná vložka príliš nízko, existuje väčšie riziko zranenia v prípade nehody. Keď vrchol hlavy dieťaťa dosiahne alebo presiahne horný okraj nastaviteľnej vložky, a keď je vložka v najvyššej polohe, mali by ste začať používať najbližšiu väčšiu detskú autosedačku, napríklad TAKATA MAXI.

[MIDI_I-SIZE_PLUS_048 a + b] Vždy sa uistite, že vzduchové vankúšiky AIRPADS sú správne umiestnené a upevnené. Nedodržanie tohto upozornenia môže vážne ohroziť bezpečnosť dieťaťa v prípade nehody.

[MIDI_I-SIZE_PLUS_009] Zaistite sedačku TAKATA MIDI I-SIZE (PLUS) proti prípadným posunom pri náhlom zabrzdení vždy, keď je vo vozidle, a to bez ohľadu na to, či ju dieťa práve používa. Tým sa zabráni tomu, aby sedačka TAKATA MIDI I-SIZE (PLUS) vyletela dopredu v prípade nehody alebo pri prudkom brzdení.

[MIDI_I-SIZE_PLUS_038] Zabezpečte, aby podporná noha sedačky TAKATA I-SIZE BASE (PLUS) vždy úplne a pevne ležala na podlahe vozidla. Ak je vaše vozidlo vybavené priečkami umiestnenými na podlahe, dodržiavajte aj pokyny uvedené v príručke k vozidlu.

[MIDI_I-SIZE_PLUS_010] Dávajte pozor, aby nedošlo k poškodeniu bezpečnostných pásov vozidla alebo popruhov sedačky TAKATA MIDI I-SIZE (PLUS) nožmi a inými ostrými predmetmi. Detská autosedačka TAKATA MIDI I-SIZE (PLUS) nemôže správne plniť svoju funkciu a chrániť dieťa pred zranením, ak boli popruhy prerezané alebo nejakým spôsobom poškodené.

[MIDI_I-SIZE_PLUS_011] Použitie alebo demontáž sedačky TAKATA MIDI I-SIZE (PLUS) iným spôsobom, ako je opísaný v týchto pokynoch, môže viesť k vážnemu zraneniu. Neodstraňujte žiadne diely ani ich nenahrádzajte dielmi, ktoré neschválila spoločnosť TAKATA AG.

[MIDI_I-SIZE_PLUS_012] Po nehode vymeňte sedačku TAKATA MIDI I-SIZE (PLUS) a základňu TAKATA I-SIZE BASE (PLUS) za novú sedačku a základňu. Nehoda môže spôsobiť poškodenie sedačky a základne, ktoré nemusí byť viditeľné voľným okom. Nedodržanie tohto upozornenia môže vážne ohroziť bezpečnosť dieťaťa v prípade nehody.

[MIDI_I-SIZE_PLUS_013] Na priamom slnku sa sedačka TAKATA MIDI I-SIZE (PLUS) môže nadmerne zahriať. Aby sa zabránilo popáleniu, pred použitím sedačky TAKATA MIDI I-SIZE (PLUS) musí dospelá osoba skontrolovať všetky jej plastové a kovové časti.

[MIDI_I-SIZE_PLUS_014] Sedačku TAKATA MIDI I-SIZE (PLUS) umiestnite tak, aby nepohyblivé časti (umelohmotné prvky a pod.) neuviazli vo dverách vozidla.

[MIDI_I-SIZE_PLUS_015] Nenechávajte vo vozidle žiadne ostré, špicaté ani ťažké predmety. V prípade nehody môžu tieto predmety lietať po kabíne a spôsobiť zranenie deťí alebo ostatných cestujúcich. Batožina a iné potenciálne nebezpečné predmety tiež musia byť zaistené na mieste.

Dieťa vždy zaistíte popruhmi sedačky TAKATA MIDI I-SIZE (PLUS), aj keď sedačku nepoužívate vo vozidle (napríklad keď v nej prenášate dieťa okolo vozidla alebo keď sedačku niekam položíte).

Nikdy nenechávajte dieťa v sedačke TAKATA MIDI I-SIZE (PLUS) (či už je pod dohľadom alebo nie) na vyvýšenom, šikmom alebo nerovnom povrchu, ako je napríklad stôl, stôl na prebaľovanie, schody alebo plošina.

[MIDI_I-SIZE_PLUS_016] Používajte sedačku TAKATA MIDI I-SIZE (PLUS) iba s originálnymi poťahmi, originálnymi vzduchovými vankúšikmi AIRPADS a bočnými nárazovými vankúšikmi. Sú to kľúčové bezpečnostné prvky a boli vyvinuté špeciálne na používanie v sedačke TAKATA MIDI I-SIZE (PLUS).

POZNÁMKA!

Nenechávajte vaše dieťa sedieť v sedačke TAKATA MIDI I-SIZE (PLUS) príliš dlho. Odporúčame jednoaž dvojhodinový limit. Pre zdravý vývoj svalstva je veľmi dôležité, aby dieťa pravidelne menilo polohu. Pri každej prestávke v jazde by ste teda mali dieťa zo sedačky TAKATA MIDI I-SIZE (PLUS) vybrať.

POZNÁMKA!

Sedačku TAKATA MIDI I-SIZE (PLUS) by ste nemali používať dlhšie ako 6 rokov od jej zakúpenia. V prípade plastov dochádza časom vo všeobecnosti k zhoršovaniu, obzvlášť keď sú vystavené priamemu slnečnému žiareniu. Toto zhoršenie nie je vždy viditeľné voľným okom a môže ohroziť funkčnosť sedačky TAKATA MIDI I-SIZE (PLUS).

Ak máte akékoľvek ďalšie otázky týkajúce sa použitia tohto produktu, obráťte sa na zákaznícky servis TAKATA (pozri kapitolu 8 – Servis).

3. ZÁKLADNÉ POKYNY

UPOZORNENIE!

Detskú autosedačku TAKATA MIDI I-SIZE (PLUS) a základňu TAKATA I-SIZE BASE (PLUS) vždy položte na pevný a stabilný povrch.

UPOZORNENIE!

Dajte pozor, aby sa vaše prsty a iné časti tela nezachytili v pohyblivých častiach sedačky.

TAKATA MIDI I-SIZE (PLUS)

Nastavenie polohy vložky a ramenného popruhu

Vložku a ramenné popruhy detskej autosedačky TAKATA MIDI I-SIZE (PLUS) by ste mali nastaviť podľa veľkosti vášho dieťaťa tak, aby poskytovali maximálne pohodlie a súčasne aj maximálnu ochranu v prípade nehody.

[MIDI_I-SIZE_PLUS_017 + MIDI_I-SIZE_PLUS_018] Vložka a ramenné popruhy sedačky TAKATA MIDI I-SIZE (PLUS) sa dajú nastaviť do piatich rozličných polôh pomocou špeciálneho nastavovacieho mechanizmu.

POZNÁMKA!

Ak potrebujete nastaviť vložku a/alebo ramenné popruhy, najprv sa ubezpečte, že sedačka TAKATA MIDI I-SIZE (PLUS) je vo vozidle správne nainštalovaná.

Krok 1 – Uvoľnite nastaviteľnú vložku polstrování
[MIDI_I-SIZE_PLUS_019] Otvorte priehradku pre príručku na zadnej strane detskej autosedačky TAKATA MIDI I-SIZE (PLUS).

[MIDI_I-SIZE_PLUS_020] Úplne stlačte posuvný jazdec na nastavenie vložky na zadnej strane sedačky TAKATA MIDI I-SIZE (PLUS).

Krok 2 – Nastavte a zamknite vložku

Držte jazdec stlačený a súčasne posúvajte vložku hore alebo dolu, aby ste vložku a ramenné popruhy nastavili podľa veľkosti vášho dieťaťa. Potom jazdec uvoľnite. Jazdec je zamknutý na mieste, keď kovové ramená s kliknutím zapadnú do drážok na každej strane.

UPOZORNENIE!

Kedykoľvek nastavujete sedačku, ubezpečte sa, že jazdec je znova zamknutý vo svojej polohe. Toto zistíte jemným pohnutím jazdca hore alebo dolu bez toho, aby ste ho stláčali.

Nastavenie zmenšovača sedačky pre bábätká

Zmenšovač sedačky pre bábätká je možné individuálne stupňovito nastaviť, aby malo vaše dieťa v sedačke optimálnu polohu. Skladá sa z dvoch poduškových blokov (jeden z nich je sklápací) – podušky pre trup a hlavovej podušky.

- ✓ [MIDI_I-SIZE_PLUS_056 a] Od narodenia dieťaťa po cca 60 cm dĺžky sa používajú obidva poduškové bloky – poduška pre trup a hlavová poduška (v spodnej upevňovacej polohe na poduške pre trup).
- ✓ [MIDI_I-SIZE_PLUS_056 b] Ak dieťa meria 61 až cca 75 cm, najspodnejší blok je možné odstrániť a hlavovú podušku umiestniť v hornej upevňovacej polohe na poduške pre trup.

VAROVANIE!

[MIDI_I-SIZE_PLUS_048 a + b] Vždy sa uistite, že vzduchové vankúšiky AIRPADS sú správne umiestnené a upevnené. Nedodržanie tohto upozornenia môže vážne ohroziť bezpečnosť dieťaťa v prípade nehody.

Možno bude potrebné ešte starostlivejšie nastaviť vložku alebo zmenšovač sedačky pre bábätká tak, aby zodpovedali veľkosti vášho dieťaťa. Pre ďalšie informácie o tejto otázke si pozrite kapitolu 5 – Zabezpečenie vášho dieťaťa (Krok 1 – Nastavenie a upevnenie vložky a popruhu).

Uvoľnenie popruhov a rozopnutie spony

Pred vložením dieťaťa do detskej autosedačky TAKATA MIDI I-SIZE (PLUS) alebo jeho vybratím zo sedačky uvoľnite popruhy a rozopnite sponu. Sedačka TAKATA MIDI I-SIZE (PLUS) má centrálnu páčku, ktorá sa používa na uvoľnenie popruhov.

VAROVANIE!

[Magnets] V tomto produkte sú zabudované magnety na zvýšenie pohodlia ovládania pri zapínaní a odopínaní dieťaťa. Osoby s implantovaným elektrickým aktívnym zariadením (napríklad kardiostimulátorom) sa nesmú zdržiavať v blízkosti týchto magnetov, pretože by to mohlo spôsobiť elektromagnetické

interferencie. Ak si v tejto otázke nie ste istí, poraďte sa so svojím lekárom alebo detským lekárom. Ďalšie informácie nájdete na webovej stránke www.takata-childseats.com v časti FAQ (Najčastejšie otázky).

Krok 1 – Odomknite popruhy

[MIDI_I-SIZE_PLUS_021] Na uvoľnenie popruhov potiahnite páčku hore a podržte ju v danej polohe.

Krok 2 – Uvoľnite popruhy

Súčasne jemne potiahnite ramenné popruhy dopredu až na doraz.

Krok 3 – Rozopnite sponu

[MIDI_I-SIZE_PLUS_022 a] Na rozopnutie spony stlačte červené tlačidlo na spone a vytiahnite jazýčky. Popruh sa môže sklopiť dopredu a vďaka magnetickej sile zostane vo svojej polohe, čo uľahčuje uloženie a vybratie dieťaťa zo sedačky.

[MIDI_I-SIZE_PLUS_022 b] Dva jazýčky drží pri sebe magnetická sila. Dajú sa ľahko oddeliť odtiahnutím a pomocou magnetov upevniť na vonkajšej strane detskej sedačky.

Nastavenie sklonu sedačky

[MIDI_I-SIZE_PLUS_023 + MIDI_I-SIZE_PLUS_024] V prípade sedačky TAKATA MIDI I-SIZE (PLUS), namontovanej na sedenie tvárou dopredu, môžete zmeniť sklon. Uchopte sedačku na jej prednom konci pod okrajom, nastavovaciu páčku na nastavenie sklonu sedačky potlačte nahor a zároveň sedačku na prednom konci nakloňte nahor alebo nadol. Keď uvoľníte nastavovaciu páčku na nastavenie sklonu sedačky v hornej alebo dolnej nastavovacej polohe sedačky, sedačka zostane v koncovej polohe.

UPOZORNENIE!

Vždy, keď nastavujete sedačku, ubezpečte sa, že sedačka a nastavovacia páčka sú znova zaistené. Toto zistíte jemným pohnutím sedačky nahor a nadol bez toho, aby ste stláčali nastavovaciu páčku sklonu sedačky.

POZNÁMKA!

Nastavenie sklonu sedačky je možné iba v montážnej polohe tvárou dopredu.

Ak v prípade sedačky TAKATA MIDI I-SIZE (PLUS) namontovanej v polohe tvárou dozadu nie je možné jej zaistenie na základni TAKATA I-SIZE BASE (PLUS), skontrolujte, či nie je nastavený sklon sedačky. V prípade potreby zmeňte nastavenie sklonu a sedačku

TAKATA MIDI I-SIZE (PLUS) znova zaistite na základni TAKATA I-SIZE BASE (PLUS).

ZÁKLADŇA TAKATA I-SIZE BASE (PLUS)

Nastavenie podpornej nohy

Krok 1 – Roztiahnite podpornú nohu

[MIDI_I-SIZE_PLUS_025 + MIDI_I-SIZE_PLUS_026] Uchopte podpornú nohu v dolnej časti základne TAKATA I-SIZE BASE (PLUS), uvoľnite sklápací mechanizmus podpornej nohy posunutím zaisťovacieho posuvného uzáveru do strany a vyklopte podpornú nohu až na doraz. Po dosiahnutí úplnej dĺžky pružina zaisťovacieho posuvného uzáveru zamkne podpornú nohu v koncovom bode rozsahu sklápania.

Krok 2 – Zamknite a nastavte podpornú nohu

[MIDI_I-SIZE_PLUS_027] Stlačte nastavovaciu tlačidlo výšky podpornej nohy až na doraz a posúvajte podpornú nohu hore alebo dolu. Po dosiahnutí požadovanej polohy tlačidlo uvoľníte a skontrolujte, či sa podporná noha zamkla na mieste. Tento stav indikuje kliknutie a zelená značka na vrchu tlačidla.

VAROVANIE!

Ak podporná noha nie je nastavená v správnej výške, existuje riziko zranenia dieťaťa a ostatných cestujúcich v prípade nehody.

[MIDI_I-SIZE_PLUS_037] Správnu dĺžku podpornej nohy dosiahnete vtedy, keď spodná strana podpornej nohy základne TAKATA I-SIZE BASE (PLUS) úplne a pevne leží na podlahe a keď je indikátor na spodnom konci podpornej nohy celý zelený.

Krok 3 – Sklopte a zamknite podpornú nohu

[MIDI_I-SIZE_PLUS_025] Ak chcete podpornú nohu sklopiť, dajte ju do najkratšej – hornej polohy. Potom uvoľníte sklápací mechanizmus podpornej nohy posunutím zaisťovacieho posuvného uzáveru do strany a zároveň vyklopte podpornú nohu smerom k spodnej strane základne. Po dosiahnutí spodnej strany základne TAKATA I-SIZE BASE (PLUS) pružina zaisťovacieho posuvného uzáveru zamkne podpornú nohu v prepravnej polohe.

Nastavenie prípojok ISOFIX

Dve prípojky ISOFIX na základni TAKATA I-SIZE BASE (PLUS) sa musia nastaviť podľa polohy bodov ISOFIX vo vozidle. Každú prípojku je možné samostatne nastaviť na jednu zo šiestich odlišných

dĺžok, pričom rozličné nastavenia sú označené číslicami 1 až 5 na vrchu každej prípojky. Nastavenia sú označené číslicami 1 až 5 na hornej časti každej prípojky ISOFIX. Nastavenie v polohe 6 sa dosiahne, keď sú prípojky ISOFIX vytiahnuté na maximum.

Krok 1 – Odomknite mechanizmus na nastavenie dĺžky ISOFIX.

[MIDI_I-SIZE_PLUS_028] Stlačte ľavé tlačidlo na nastavenie dĺžky ISOFIX na vnútornej strane základne TAKATA I-SIZE BASE (PLUS) až na doraz a podržte ho v tejto polohe.

Krok 2 – Nastavte prípojku ISOFIX

Súčasne vytiahnite ľavú prípojku ISOFIX umiestnenú na vonkajšej strane základne TAKATA I-SIZE BASE (PLUS) do požadovanej polohy.

Krok 3 – Zamknite mechanizmus na nastavenie dĺžky ISOFIX

Uvoľnite tlačidlo a prípojku a skontrolujte, či je prípojka zamknutá na mieste. Tento stav indikuje kliknutie a zelená značka na tlačidle.

POZNÁMKA!

Dve prípojky ISOFIX sa musia nastavovať samostatne. Opakujte kroky 1 až 3 pre pravú prípojku.

VAROVANIE!

[MIDI_I-SIZE_PLUS_029] Pri zaisťovaní základne TAKATA I-SIZE BASE (PLUS) vo vozidle zabezpečte, aby boli obidve prípojky ISOFIX nastavené na rovnakú dĺžku. Na tento účel skontrolujte, či sú číslice na vrchu obidvoch prípojok rovnaké (alebo na obidvoch prípojkách nie sú žiadne číslice). Nedodržanie tohto upozornenia môže v prípade nehody vážne ohroziť bezpečnosť dieťaťa a ostatných cestujúcich.

Krok 4 – Odomknite prípojky ISOFIX

[MIDI_I-SIZE_PLUS_030] Odomknite ľavú a pravú prípojku ISOFIX tak, že posuniete zaisťovacie tlačidlo prípojok ISOFIX nadol a zároveň zhora uchopíte uvoľňovací jazdec na každej prípojke a potiahnete ho smerom k podpornej nohe. Prípojky sú riadne odomknuté, keď na vrchu každého jazdca vidíte červenú značku. Ak sa zobrazujú zelené značky, prípojky sú stále zamknuté na mieste.

Uvoľnenie zadných spojovacích háčikov

[MIDI_I-SIZE_PLUS_031] Sedačka TAKATA MIDI I-SIZE (PLUS) je pripojená k základni TAKATA I-SIZE BASE (PLUS) pomocou spojovacích háčikov

vpredú a vzadu. Na odpojenie sedačky TAKATA MIDI I-SIZE (PLUS) od základne TAKATA I-SIZE BASE (PLUS) stačí uvoľniť iba zadné háčiky.

Zadné háčiky sa odomykajú spolu, takže musíte iba stlačiť jeden z uvoľňovacích prvkov na vonkajšej strane spojovacích ramien. Spojovacie háčiky sú riadne odomknuté, keď na vrchu každého uvoľňovacieho prvku vidíte červenú značku.

Ak sa na vonkajších plochách uvoľňovacích prvkov zobrazujú zelené značky, obidva zadné spojovacie háčiky sú zamknuté (resp. pri len čiastočne viditeľných zelených značkách je možno zamknutý iba jeden zadný spojovací háčik). Dbajte aj na varovania uvedené v kapitole 4 – Použitie vo vozidle (Upevnenie sedačky TAKATA MIDI I-SIZE (PLUS) v polohe tvárou dozadu, resp. dopredu).

4. POUŽITIE VO VOZIDLE

VAROVANIE!

[MIDI_I-SIZE_PLUS_009] Nikdy nepoužívajte základňu TAKATA I-SIZE BASE (PLUS) bez riadneho zaistenia a ani samostatne bez sedačky TAKATA MIDI I-SIZE (PLUS). Nedodržanie tohto upozornenia môže vážne ohroziť bezpečnosť dieťaťa a ostatných cestujúcich.

POZNÁMKA!

Dlhodobé použitie základne TAKATA I-SIZE BASE (PLUS) a sedačky TAKATA MIDI I-SIZE (PLUS) môže spôsobiť opotrebovanie sedadla vozidla.

Upevnite základňu TAKATA I-SIZE BASE (PLUS)

Krok 1 – Roztiahnite podpornú nohu

Roztiahnite podpornú nohu tak, ako je vysvetlené v kapitole 3 – Základné pokyny (Nastavenie podpornej nohy), a skontrolujte, či je sklopná časť podpornej nohy riadne zaistená.

POZNÁMKA!

Zľahka rukou zatraste podpornou nohou, aby ste sa ubezpečili, že je riadne zamknutá na mieste.

Krok 2 – Položte základňu na sedadlo vozidla

[MIDI_I-SIZE_PLUS_032] Položte základňu TAKATA I-SIZE BASE (PLUS) na sedadlo vozidla. Zabezpečte, že:

- prípojky ISOFIX smerujú k operadlu sedadla
- a vyklopená podporná noha smeruje k podlahe vozidla.

Krok 3 – Vytiahnite prípojky ISOFIX

[MIDI_I-SIZE_PLUS_028] Stlačte tlačidlá na nastavenie dĺžky prípojok ISOFIX na vnútornej strane každého zadného spojovacieho ramena až na doraz a zároveň úplne vytiahnite prípojky ISOFIX. Postupujte podľa pokynov v kapitole 3 – Základné pokyny (Nastavenie prípojok ISOFIX).

POZNÁMKA!

Prípojky sú úplne vytiahnuté, keď nemajú na vrchu zobrazenú žiadnu číslicu.

Krok 4 – Pripojte systém ISOFIX

[MIDI_I-SIZE_PLUS_033] Nasmerujte vysunutú prípojku ISOFIX na základni TAKATA I-SIZE BASE (PLUS) k bodom ISOFIX vo vozidle. Zasuňte prípojky do bodov ISOFIX vozidla, až kým nepočujete kliknutie a na uvoľňovacích jazdoch sa neobjavia zelené značky.

POZNÁMKA!

[MIDI_I-SIZE_PLUS_034] Ak sa body ISOFIX dajú vo vozidle ťažko dosiahnuť, použite poskytnutý vodiaci prvok na nasmerovanie. Tým sa podstatne zjednodušuje pripojenie systému a chráni poťah sedadla.

VAROVANIE!

Zabezpečte, že obidve prípojky ISOFIX sú úplne zaistené v bodoch ISOFIX vozidla. Nedodržanie tohto upozornenia môže vážne ohroziť bezpečnosť dieťaťa a ostatných cestujúcich. Správne zaistenie prípojok v bodoch ISOFIX môžete skontrolovať tak, že základňou TAKATA I-SIZE BASE (PLUS) mierne zatrasiete.

Krok 5 – Prítlačte základňu na operadlo sedadla

[MIDI_I-SIZE_PLUS_035] Stlačte obidve tlačidlá na nastavenie dĺžky prípojok ISOFIX až na doraz a zároveň posúvajte základňu TAKATA I-SIZE BASE (PLUS), až kým sa neoprie o operadlo sedadla.

VAROVANIE!

[MIDI_I-SIZE_PLUS_036] Pri pripevňovaní základne TAKATA I-SIZE BASE (PLUS) k sedadlu vozidla sa ubezpečte, že obidve prípojky ISOFIX sú nastavené správne a na rovnakú dĺžku. Na tento účel základňou TAKATA I-SIZE BASE (PLUS) mierne zatrasite a skontrolujte, či sú číslice na vrchu obidvoch prípojok ISOFIX rovnaké (1 až 5), alebo na nich nie sú žiadne číslice. Nedodržanie tohto upozornenia môže vážne ohroziť bezpečnosť dieťaťa.

Krok 6 – Nastavte podpornú nohu

[MIDI_I-SIZE_PLUS_037] Nastavte výšku podpornej nohy podľa pokynov uvedených v kapitole 3 – Základné

pokyny (Nastavenie podpornej nohy) tak, aby základňa nohy úplne a pevne ležala na podlahe vozidla, a aby bol indikátor na spodnom konci podpornej nohy celý zelený

VAROVANIE!

[MIDI_I-SIZE_PLUS_037] Ubezpečte sa, že podporná noha je správne zamknutá vo svojej polohe a že sa úplne a pevne opiera o podlahu (zelený indikátor na spodnom konci podpornej nohy). Nedodržanie tohto upozornenia môže vážne ohroziť bezpečnosť dieťaťa a ostatných cestujúcich.

POZNÁMKA!

Jemne potiahnite a potlačte podpornú nohu, aby ste sa ubezpečili, že je zamknutá na mieste.

POZNÁMKA!

Ak zaznamenáte, že sa základňa TAKATA I-SIZE BASE (PLUS) stále môže na sedadle pohybovať, zopakujte všetky kroky uvedené v kapitole 4 – Použitie vo vozidle (Zaistenie základne TAKATA I-SIZE BASE (PLUS)), kým základňa nebude pevne zaistená k sedadlu vozidla.

Zaistenie sedačky TAKATA MIDI I-SIZE (PLUS) v polohe tvárou dozadu [MIDI_I-SIZE_PLUS_039]

Krok 1 – Skontrolujte základňu TAKATA I-SIZE BASE (PLUS)

VAROVANIE!

Sedačka TAKATA MIDI I-SIZE (PLUS) sa musí vo vozidle zabezpečiť výlučne pomocou základne TAKATA I-SIZE BASE (PLUS). Preto zabezpečte, aby bola základňa TAKATA I-SIZE BASE (PLUS) pevne a správne pripevnená k sedadlu vozidla. Ak zaznamenáte, že sa základňa TAKATA I-SIZE BASE (PLUS) stále môže na sedadle pohybovať, zopakujte všetky kroky uvedené v kapitole 4 – Použitie vo vozidle (Zaistenie základne TAKATA I-SIZE BASE (PLUS)).

VAROVANIE!

[MIDI_I-SIZE_PLUS_040] Pred inštaláciou sedačky TAKATA MIDI I-SIZE (PLUS) na základňu TAKATA I-SIZE BASE (PLUS) sa uistite, že obidva zadné spojovacie háčiky na základni TAKATA I-SIZE BASE (PLUS) sú otvorené. Zistíte to podľa toho, že na obidvoch stranách základne TAKATA I-SIZE BASE (PLUS) na obidvoch uvoľňovacích prvkoch zadných háčikov uvidíte červenú značku.

V prípade nejasných farieb alebo pri slabom osvetlení prítlačte jeden zo spoločne ovládaných uvoľňovacích

prvkov zadných spojovacích háčikov, aby ste sa uistili, že obidva zadné spojovacie háčiky sú otvorené.

VAROVANIE!

[Airbag Warning] Pri aktivovanom airbagu NIKDY neinštalujte sedačku TAKATA MIDI I-SIZE (PLUS) na predné sedadlo spolujazdca v polohe tvárou smerujúcou dozadu. Existuje **VÁŽNE RIZIKO PORANENIA ALEBO SMRTI** a preto je takáto inštalácia **ZÁKONOM ZAKÁZANÁ**.

V závislosti od modelu vášho vozidla môžete deaktivovať airbag sami alebo požiadať o pomoc vášho miestneho predajcu/alebo kontaktujte miestny servis.

Krok 2 – Zamknite sedačku do základne TAKATA I-SIZE BASE (PLUS)

[MIDI_I-SIZE_PLUS_041] Otočte sedačku TAKATA MIDI I-SIZE (PLUS) proti smeru jazdy a umiestnite ju nad stred základne TAKATA I-SIZE BASE (PLUS). Zatláčajte dve spojovacie skrutky v päťovej oblasti sedačky TAKATA MIDI I-SIZE (PLUS) do obidvoch zadných spojovacích háčikov základne TAKATA I-SIZE BASE (PLUS). Na usmernenie používajte šípky na vonkajšej strane sedačky TAKATA MIDI I-SIZE (PLUS) a na zadných spojovacích ramenách základne TAKATA I-SIZE BASE (PLUS). Skrutky sú riadne zachytené v zadných spojovacích háčikoch, keď s kliknutím zapadnú na miesto a na vrchu uvoľňovacieho prvku každého háčika základne TAKATA I-SIZE BASE (PLUS) vidíte zelenú značku.

[MIDI_I-SIZE_PLUS_042] Na zaistenie spojovacej tyčky v sedacej oblasti sedačky TAKATA MIDI I-SIZE (PLUS) prednými spojovacími háčikmi základne TAKATA I-SIZE BASE (PLUS) tlačte oblasť operadla sedačky TAKATA MIDI I-SIZE (PLUS) zhora na základňu TAKATA I-SIZE BASE (PLUS), kým nebudete počuť kliknutie.

VAROVANIE!

[MIDI_I-SIZE_PLUS_042] V žiadnom prípade nepoužívajte sedačku TAKATA MIDI I-SIZE (PLUS), ak nie je správne pripevnená k základni TAKATA I-SIZE BASE (PLUS). Sedačka je riadne zamknutá na mieste, ak na hornej časti uvoľňovacieho prvku každého zadného háčika vidíte zelenú značku a ak ste pred namontovaním sedačky TAKATA MIDI I-SIZE (PLUS) na základňu TAKATA I-SIZE BASE (PLUS) skontrolovali, či sú obidva spojovacie háčiky otvorené [MIDI_I-SIZE_PLUS_040].

POZNÁMKA!

[MIDI_I-SIZE_PLUS_043] Jemne zatrasť sedačkou TAKATA MIDI I-SIZE (PLUS) v každom smere, aby

ste skontrolovali jej správne pripojenie k základni TAKATA I-SIZE BASE (PLUS). Ak sedačka TAKATA MIDI I-SIZE (PLUS) nie je správne zaistená v základni TAKATA I-SIZE BASE (PLUS), zopakujte Krok 2 – Zamknite sedačku do základne TAKATA I-SIZE BASE (PLUS) tak, aby bola sedačka správne zaistená.

Zaistenie sedačky TAKATA MIDI I-SIZE (PLUS) v polohe tvárou dopredu [MIDI_I-SIZE_PLUS_044]

Krok 1 – Skontrolujte základňu TAKATA I-SIZE BASE (PLUS)

VAROVANIE!

Sedačka TAKATA MIDI I-SIZE (PLUS) sa musí vo vozidle zabezpečiť výlučne pomocou základne TAKATA I-SIZE BASE (PLUS). Preto zabezpečte, aby bola základňa TAKATA I-SIZE BASE (PLUS) pevne a správne pripevnená k sedadlu vozidla. Ak zaznamenáte, že sa základňa TAKATA I-SIZE BASE (PLUS) stále môže na sedadle pohybovať, zopakujte všetky kroky uvedené v kapitole 4 – Použitie vo vozidle (Zaistenie základne TAKATA I-SIZE BASE (PLUS)).

VAROVANIE!

[MIDI_I-SIZE_PLUS_040] Pred inštaláciou sedačky TAKATA MIDI I-SIZE (PLUS) na základňu TAKATA I-SIZE BASE (PLUS) sa uistite, že obidva zadné spojovacie háčiky na základni TAKATA I-SIZE BASE (PLUS) sú otvorené. Zistíte to podľa toho, že na obidvoch stranách základne TAKATA I-SIZE BASE (PLUS) na obidvoch uvoľňovacích prvkoch zadných háčikov uvidíte červenú značku.

V prípade nejasných farieb alebo pri slabom osvetlení pritlačte jeden zo spoločne ovládaných uvoľňovacích prvkov zadných spojovacích háčikov, aby ste sa uistili, že obidva zadné spojovacie háčiky sú otvorené.

Krok 2 – Zamknite sedačku do základne TAKATA I-SIZE BASE (PLUS)

[MIDI_I-SIZE_PLUS_045] Otočte sedačku TAKATA MIDI I-SIZE (PLUS) do smeru jazdy a umiestnite ju nad stred základne TAKATA I-SIZE BASE (PLUS). Zatláčajte dve spojovacie skrutky v sedacej oblasti sedačky TAKATA MIDI I-SIZE (PLUS) do zadných spojovacích háčikov základne TAKATA I-SIZE BASE (PLUS). Na usmernenie používajte šípky na vonkajšej strane sedačky TAKATA MIDI I-SIZE (PLUS) a na zadných spojovacích ramenách základne TAKATA I-SIZE BASE (PLUS). Skrutky sú riadne zachytené v zadných spojovacích háčikoch, keď s kliknutím zapadnú na miesto a na vrchu uvoľňovacieho prvku

každého háčika základne TAKATA I-SIZE BASE (PLUS) vidíte zelenú značku.

[MIDI_I-SIZE_PLUS_046] Na zaistenie spojovacej tyčky v pätovej oblasti sedačky TAKATA MIDI I-SIZE (PLUS) prednými spojovacími háčikmi základne TAKATA I-SIZE BASE (PLUS) tlačte sedáciu časť sedačky TAKATA MIDI I-SIZE (PLUS) zhora na základňu TAKATA I-SIZE BASE (PLUS), kým nebudete počuť kliknutie.

VAROVANIE!

[MIDI_I-SIZE_PLUS_046] V žiadnom prípade nepoužívajte sedačku TAKATA MIDI I-SIZE (PLUS), ak nie je správne pripevnená k základni TAKATA I-SIZE BASE (PLUS). Sedačka je riadne zamknutá na mieste, ak na hornej časti uvoľňovacieho prvku každého zadného háčika vidíte zelenú značku a ak ste pred namontovaním sedačky TAKATA MIDI I-SIZE (PLUS) na základňu TAKATA I-SIZE BASE (PLUS) skontrolovali, či sú obidva spojovacie háčiky otvorené [MIDI_I-SIZE_PLUS_040].

POZNÁMKA!

[MIDI_I-SIZE_PLUS_043] Jemne zatrate sedačkou TAKATA MIDI I-SIZE (PLUS) v každom smere, aby ste skontrolovali jej správne pripojenie k základni TAKATA I-SIZE BASE (PLUS). Ak sedačka TAKATA MIDI I-SIZE (PLUS) nie je správne zaistená v základni TAKATA I-SIZE BASE (PLUS), zopakujte Krok 2 – Zamknite sedačku do základne TAKATA I-SIZE BASE (PLUS) tak, aby bola sedačka správne zaistená.

Odopjenie sedačky TAKATA MIDI I-SIZE (PLUS) od základne TAKATA I-SIZE BASE (PLUS)

Krok 1 – Uvoľnite zadné spojovacie háčiky
[MIDI_I-SIZE_PLUS_031] Zadné háčiky sa odomykajú spolu. Preto stačí až na doraz stlačiť jeden z uvoľňovacích prvkov na zadných spojovacích ramenách základne TAKATA I-SIZE BASE (PLUS). Súčasne nakloňte sedačku TAKATA MIDI I-SIZE (PLUS) dopredu (v smere jazdy) tak, aby sa spojovacie skrútky sedačky vytiahli zo zadných spojovacích háčikov základne TAKATA I-SIZE BASE (PLUS).
Krok 2 – Uvoľnite sedačku z predných spojovacích háčikov a odstráňte ju

[MIDI_I-SIZE_PLUS_047] Uvoľnite spojovaciu tyčku sedačky TAKATA MIDI I-SIZE (PLUS) z predných háčikov základne TAKATA I-SIZE BASE (PLUS) posunutím sedačky dozadu (proti smeru jazdy). Teraz už môžete vytiahnuť sedačku TAKATA MIDI I-SIZE (PLUS) zo základne TAKATA I-SIZE BASE (PLUS) a vybrať ju z vozidla.

Vybratie základne TAKATA I-SIZE BASE (PLUS)

Krok 1 – Odomknite prípojky ISOFIX

[MIDI_I-SIZE_PLUS_030] Odpojte spoje medzi oboma prípojkami ISOFIX na základni TAKATA I-SIZE BASE (PLUS) od bodov ISOFIX vo vozidle tak, že zaisťovacie tlačidlo prípojok ISOFIX posuniete nadol a zároveň posuniete uvoľňovací jazdec na každej prípojke ISOFIX dopredu (v smere jazdy). Prvky sú oddelené, keď sa na vrchu každej prípojky zobrazí červená značka.

Krok 2 – Zatiahnite prípojky ISOFIX

[MIDI_I-SIZE_PLUS_028] Stlačte ľavé tlačidlo mechanizmu na nastavenie dĺžky ISOFIX na vnútornej strane základne TAKATA I-SIZE BASE (PLUS) až na doraz a zároveň zasuňte ľavú prípojku ISOFIX úplne do základne TAKATA I-SIZE BASE (PLUS).

Dve prípojky ISOFIX sa musia nastavovať samostatne. Opakujte krok 2 pre pravú prípojku.

POZNÁMKA!

Prípojky sú úplne zatiahnuté, keď majú na vrchu zobrazenú všetky číslice.

Krok 3 – Sklopte podpornú nohu a vyberte ju

[MIDI_I-SIZE_PLUS_025 + MIDI_I-SIZE_PLUS_026] Sklopte podpornú nohu, ako je opísané v kapitole 3 – Základné pokyny (Nastavenie podpornej nohy). Teraz už môžete vybrať základňu TAKATA I-SIZE BASE (PLUS) z vozidla.

5. ZABEZPEČENIE DIEŤAŤA

POZNÁMKA!

Z bezpečnostných dôvodov by dieťa malo vždy nastupovať do a vystupovať z vozidla na strane spolujazdca alebo priamo na chodník.

Krok 1 – Nastavenie a zachytenie vypchávkovej popruhov

[MIDI_I-SIZE_PLUS_021 + MIDI_I-SIZE_PLUS_022 a + b] Pred usadením dieťaťa do sedačky TAKATA MIDI I-SIZE (PLUS) uvoľnite a rozopnite popruhy, ako je opísané v kapitole 3 – Základné pokyny (Uvoľnenie popruhov a rozopnutie spony), a odsuňte ich tak, aby nezavadzali.

[MIDI_I-SIZE_PLUS_006 + MIDI_I-SIZE_PLUS_007] Keď je dieťa v sedačke, umiestnite ramenné popruhy cez plecia a bedrový popruh cez lono dieťaťa. Dávajte pritom pozor, aby sa popruhy neskrútili alebo nezamotali.

UPOZORNENIE!

Skontrolujte správnu polohu vložky a popruhov. Krídla vložky s vzduchovými vankúšikmi AIRPADS chránia hlavu a mali by byť teda umiestnené za hlavou dieťaťa a nad ramenami. Prípojky ramenného popruhu sú správne umiestnené pre:

- ✓ [MIDI_I-SIZE_PLUS_049] sedačku TAKATA MIDI I-SIZE (PLUS) v polohe tvárou dozadu, ak sú prípojky ramenného popruhu mierne pod plecami dieťaťa. Ak to tak nie je, príslušne posuňte nastaviteľnú vložku hore alebo dolu.
- ✓ [MIDI_I-SIZE_PLUS_050] sedačku TAKATA MIDI I-SIZE (PLUS) v polohe tvárou dopredu, ak sú prípojky ramenného popruhu mierne nad plecami dieťaťa. Pokiaľ tomu tak nie je, posuňte vložku hore alebo dole zodpovedajúcim spôsobom.

Krok 2 – Zatvorte sponu popruhu

[MIDI_I-SIZE_PLUS_051 a + b] Na zaistenie popruhov na detskej autosedačke TAKATA MIDI I-SIZE (PLUS) znova spojte dva magnetické jazýčky popruhu.

Pevne tlačte jazýčky do spony, kým s kliknutím nezapadnú na miesto.

VAROVANIE!

Pred každou jazdou sa ubezpečte, že spona a jazýčky sú zamknuté dohromady. Môžete to skontrolovať potiahnutím jazýčkov smerom hore bez stlačenia červeného tlačidla na sponu.

Krok 3 – Nastavte bedrový popruh

VAROVANIE!

Stiahnite bedrový popruh čo najviac smerom dole tak, aby sa chránila bedrová oblasť dieťaťa. Ak sa bedrový popruh vedie cez brucho dieťaťa, existuje riziko vnútorných zranení v prípade nehody. Zabezpečte, aby vypchávkaz za sponou nevyklzla zo svojej polohy, pretože by dieťa prestalo byť chránené proti umelohmotným prvkom spony.

Krok 4 – Utiahnite popruhy

[MIDI_I-SIZE_PLUS_052 a + b] Na utiahnutie popruhov potiahnite koniec stredného pútka dopredu (nie hore alebo dole, ani do strany).

UPOZORNENIE!

Správnosť napnutia popruhu môžete preveriť tak, že po utiahnutí pod ramenné popruhy a bedrový popruh sedačky TAKATA MIDI vložíte prsty.

Krok 5 – Skontrolujte bočné nárazové vankúšiky

VAROVANIE!

[MIDI_I-SIZE_PLUS_048 a + b] Vždy sa uistite, že vzduchové vankúšiky AIRPADS sú správne umiestnené a upevnené. Nedodržanie tohto upozornenia môže vážne ohroziť bezpečnosť dieťaťa v prípade nehody.

Krok 6 – Skontrolujte veľkosť sedačky

VAROVANIE!

(PLUS). Ak je nastaviteľná vložka príliš nízko, existuje väčšie riziko zranenia v prípade nehody. Keď vrchol hlavy dieťaťa dosiahne alebo presiahne horný okraj nastaviteľnej vložky, a keď je vložka v najvyššej polohe, mali by ste začať používať najbližšiu väčšiu detskú autosedačku, napríklad TAKATA MAXI.

Kontrolný zoznam – zabezpečenie dieťaťa:

Ubezpečte sa, že:

- výška nastaviteľnej vložky a ramenných popruhov detskej autosedačky TAKATA MIDI I-SIZE (PLUS) je nastavená podľa vášho dieťaťa (ako je opísané v tejto príručke),
- bedrový popruh neprechádza cez brucho dieťaťa,
- spona a jazýčky spony sú riadne zaistené,
- popruhy pohodlne priliehajú k dieťaťu a nie sú skrútené,
- vrchol hlavy dieťaťa je nižšie ako horný okraj nastaviteľnej vložky sedačky TAKATA MIDI I-SIZE (PLUS),
- vzduchové vankúšiky AIRPADS sú správne umiestnené a upevnené.

Vybratie dieťaťa zo sedačky

[MIDI_I-SIZE_PLUS_053 a - d] Pred vybratím dieťaťa zo sedačky TAKATA MIDI I-SIZE (PLUS) musíte uvoľniť popruhy a rozopnúť sponu. Prítom sa riadte sa pokynmi uvedenými v kapitole 3 – Základné pokyny (Uvoľnenie popruhov a rozopnutie spony). Potom môžete dieťa zo sedačky TAKATA MIDI I-SIZE (PLUS) vybrať.

6. STAROSTLIVOSŤ A ÚDRŽBA

Odstránenie poťahov

Krok 1 – Vyberte vložku

Otvorte suché zipsy ramenných vypchávkov a vložky. Vyberte ramenné vypchávkavy z ramenných popruhov.

Vložku posuňte do jej najvyššej polohy a potom ju vytiahnite z podložky. Potom potiahnite dolné vrecko na zadnej strane vložky smerom dole a von z podložky. Následne potiahnite vložku smerom hore a preč z podložky.

Krok 2 – Odstráňte bočné nárazové vankúšiky (AIRPADS)

VAROVANIE!

Vzduchové vankúšiky AIRPADS v nastaviteľnej vložke a v zmenšovači sedačky pre bábätká sa nedajú umývať a pred umývaním sa musia z nastaviteľnej vložky a zo zmenšovača sedačky pre bábätká odstrániť.

[MIDI_I-SIZE_PLUS_054] Na tento účel zložte vložku alebo zmenšovač sedačky pre bábätká dole tak, aby ich čelná strana bola na rovnom povrchu. Potom môžete uchopiť poťah za otvor na zadnej strane a vzduchové vankúšiky AIRPADS, ktoré sa nachádzajú na bočných krídlach vložky, ako aj na bočných krídlach (plecia a hlava) zmenšovača sedačky pre bábätká, a vytiahnuť ich na oboch stranách, ako je znázornené na obrázku.

Krok 3 – Otvorte sponu popruhu a vyberte bedrovú vypchávku

[MIDI_I-SIZE_PLUS_022 a] Otvorte sponu popruhu a potiahnite jazýčky spony popruhu od seba. Otvorte bedrovú vypchávku suchými zipsmi a vyberte bedrovú vypchávku z bedrového popruhu.

Krok 4 – Odstráňte poťah

Po odstránení vložky vráťte podložku do jej najnižšej polohy. Uvoľnite otočné gumené tiahlo a takisto umelohmotné prvky poťahu a otvorte bočné suché zipsy vo vnútri vľavo a vpravo, aby ste mohli uvoľniť popruh z poťahu. Vytiahnite celý poťah zo sedačky nahor a pritom ťahajte sponu popruhu nadol cez poťah.

Opätovné pripojenie poťahov

Pri opätovnom úplnom navliekaní všetkých poťahov sedačky TAKATA MIDI I-SIZE (PLUS) sa riaďte pokynmi uvedenými v časti Odstránenie poťahov, postupujte však v opačnom poradí.

[MIDI_I-SIZE_PLUS_016] Používajte sedačku TAKATA MIDI I-SIZE (PLUS) iba s originálnymi poťahmi, originálnymi vzduchovými vankúškami AIRPADS a bočnými nárazovými vankúškami. Sú to kľúčové bezpečnostné prvky a boli vyvinuté špeciálne na používanie v sedačke TAKATA MIDI I-SIZE (PLUS).

VAROVANIE!

Na odstránenie poťahu je potrebné rozopnúť sponu bezpečnostného popruhu. Systém popruhov pritom nie je potrebné od seba oddeliť.

[MIDI_I-SIZE_PLUS_055] Ak ste popruhy omylom od seba oddelili, pri ich opätovnom spojení dajte na to, aby po nasunutí ramenných popruhov späť do podložky popruhy viedli nad kovovými skrútkami v podložke. Takisto skontrolujte, či popruhy nie sú skrútené ani zamotané v oblasti stredného pútka na pripojenie popruhu na spodnej strane sedačky TAKATA MIDI I-SIZE (PLUS).

VAROVANIE!

[MIDI_I-SIZE_PLUS_048 a + b] Vždy sa uistite, že vzduchové vankúšiky AIRPADS sú správne umiestnené a upevnené. Nedodržanie tohto upozornenia môže vážne ohroziť bezpečnosť dieťaťa v prípade nehody.

Čistenie a starostlivosť

Krycie prvky detskej autosedačky TAKATA MIDI I-SIZE (PLUS) (nastaviteľná vložka, poťah sedačky a poduška popruhu) sa dajú odstrániť a umyť.

POZNÁMKA!

Vždy skontrolujte pokyny na ošetrovanie na štítkoch poťahov, aby ste overili, či sa poťahy dajú prať v pračke. Tieto pokyny by mali mať prednosť pred akýmkoľvek inými pokynmi.

VAROVANIE!

Vzduchové vankúšiky AIRPADS v nastaviteľnej vložke a v zmenšovači sedačky pre bábätká sa nedajú umývať a pred umývaním sa musia z nastaviteľnej vložky odstrániť.

VAROVANIE!

[MIDI_I-SIZE_PLUS_048 a + b] Po každom praní sa uistite, že vzduchové vankúšiky AIRPADS sú správne umiestnené a upevnené. Nedodržanie tohto upozornenia môže vážne ohroziť bezpečnosť dieťaťa v prípade nehody.

Skontrolujte, či je systém popruhov správne upevnený a plne funkčný a či sedačka TAKATA MIDI I-SIZE (PLUS) nie je poškodená. Pokiaľ by ste v tejto veci mali akékoľvek otázky, obráťte sa na zákaznícky servis TAKATA. Nedodržanie tohto upozornenia môže vážne ohroziť bezpečnosť dieťaťa v prípade nehody. Umelohmotné prvky sa dajú čistiť vodou a miernym

mydlovým roztokom. Sedačku TAKATA MIDI I-SIZE (PLUS) skladujte na dobre vetranom a suchom mieste, aby ste zabránili vzniku plesní.

7. INFORMÁCIE O LIKVIDÁCI

Dodržiavajte miestne predpisy týkajúce sa likvidácie obalu sedačky TAKATA MIDI I-SIZE (PLUS) a samotnej sedačky a berte pritom do úvahy aj všetky informácie týkajúce sa materiálov uvedené na obale a súčiastiach sedačky.

8. SERVIS

V rámci nášho úsilia zameraného na neustále zdokonaľovanie detskej autosedačky TAKATA MIDI I-SIZE (PLUS) uvítame akúkoľvek spätnú väzbu, ktorú nám poskytnete. Akékoľvek komentáre týkajúce sa otázok ako je dizajn, užívateľská prívetivosť, materiály a táto príručka posielajte, prosím, zákazníkemu servisu TAKATA na adrese:

service@takata-childseats.com

Tel. č.: 00800 65432178

(každý deň od 8:00 do 18:00 stredo európskeho času)

СОДЕРЖАНИЕ

1. ОБЩИЙ ВИД ОТДЕЛЬНЫХ КОМПОНЕНТОВ
2. УКАЗАНИЯ ПО ТЕХНИКЕ БЕЗОПАСНОСТИ ПЕРЕД ИСПОЛЬЗОВАНИЕМ ТАКАТА MIDI I-SIZE (PLUS)
3. ОСНОВНЫЕ ПРАВИЛА ЭКСПЛУАТАЦИИ
4. ИСПОЛЬЗОВАНИЕ В АВТОМОБИЛЕ
5. ФИКСАЦИЯ РЕБЕНКА
6. УХОД И ХРАНЕНИЕ
7. УКАЗАНИЯ ПО УТИЛИЗАЦИИ
8. СЕРВИС

Значение терминов

В настоящем руководстве по эксплуатации важные темы обозначены следующими символами:

ПРЕДУПРЕЖДЕНИЕ!

Неправильное обращение может стать причиной серьезных травм или смерти.

ВНИМАНИЕ!

Неправильное обращение может стать причиной травм.

УКАЗАНИЕ!

Практические советы по использованию ТАКАТА MIDI I-SIZE (PLUS).

- ✓ Допустимое применение
- ✗ Запрет

ВНИМАНИЕ!

Перед использованием детского автокресла ТАКАТА MIDI I-SIZE (PLUS) внимательно прочтите данное руководство по эксплуатации и следуйте изложенным в нем инструкциям. Бережно храните руководство по эксплуатации (например, в отсеке для руководства по эксплуатации на верхней стороне ТАКАТА MIDI I-SIZE (PLUS)), чтобы использовать его в случае необходимости. Дополнительно следуйте инструкциям компании-производителя, в автомобиль которой встраивается автокресло ТАКАТА MIDI I-SIZE (PLUS) и всегда соблюдайте осторожность во время езды.

УКАЗАНИЕ!

Обращаем ваше внимание на то, что автокресло ТАКАТА MIDI I-SIZE (PLUS) не всегда может защитить вашего ребенка от травм в случае аварии.

© Авторские права 2016 [310 35 81 _ 11.16] ТАКАТА AG. Мы сохраняем за собой право на изменение изложенной здесь информации без предварительного уведомления. Компания ТАКАТА AG не несет ответственности за технические ошибки или пропуски в данной информации. Текст и иллюстрации являются собственностью компании ТАКАТА AG, их копирование или иное использование без разрешения ТАКАТА AG запрещены.

Приобретенное изделие может отличаться от содержащегося в данном руководстве по эксплуатации описания. Актуальную редакцию руководства по эксплуатации можно запросить в сервисной службе компании ТАКАТА (см. раздел 8 «Сервис») или на сайте www.takata-childseats.com.

1. ОБЩИЙ ВИД ОТДЕЛЬНЫХ КОМПОНЕНТОВ

[Рис. MIDI_I-SIZE_PLUS_001]

- A. ТАКАТА MIDI I-SIZE (PLUS) (вид спереди и сзади)**
- (1) Регулируемая внутренняя подушка с ВОЗДУШНЫМИ ПОДУШКАМИ и устройство для уменьшения кресла для младенцев с ВОЗДУШНЫМИ ПОДУШКАМИ
 - (2) Плечевые ремни с мягкими подкладками на плечах
 - (3) Замок ремня с мягкой тканевой обивкой
 - (4) Поясные ремни с мягкими подкладками на поясе
 - (5) Расцепной рычаг ремней с центральным ремнем
 - (6) Обивка
 - (7) Соединительный элемент ремня
 - (8) Регулировочный затвор для внутренней подушки
 - (9) Отсек для руководства по эксплуатации
- B. ТАКАТА MIDI I-SIZE (PLUS) (вид снизу)**
- (10) Фиксатор в области ног
 - (11) Стопорная штанга в области ног
 - (12) Фиксатор в ягодичной области
 - (13) Стопорная штанга в ягодичной области
 - (14) Рычаг регулировки наклона сиденья
- C. ТАКАТА I-SIZE BASE (PLUS) (вид согласно ISO)**
- (15) Опора
 - (16) Нажимная кнопка для фиксации опоры на нужной высоте

- (17) Соединительные элементы ISOFIX
- (18) Затвор для разблокировки соединительного элемента ISOFIX
- (19) Фиксирующая кнопка затвора для разблокировки соединительного элемента ISOFIX
- (20) Нажимная кнопка для продольного перемещения ISOFIX
- (21) Задние стопорные рычаги со стопорными крюками
- (22) Элемент для разблокировки задних стопорных крюков
- (23) Передние стопорные крюки
- (24) Затвор для разблокировки шарнирно-раздвижного механизма опоры

Перед первым использованием

Перед первым использованием детского автокресла TAKATA MIDI I-SIZE (PLUS) убедитесь в наличии следующих изделий:

- A. TAKATA MIDI I-SIZE (PLUS),
- B. TAKATA I-SIZE BASE (PLUS),
- C. руководства по эксплуатации TAKATA MIDI I-SIZE (PLUS) и TAKATA I-SIZE BASE (PLUS),
- D. список автомобилей для TAKATA I-SIZE BASE (PLUS),
- E. направляющая воронка.

В случае отсутствия или повреждения перечисленных изделий не пользуйтесь автокреслом TAKATA MIDI I-SIZE (PLUS) и обратитесь к региональному дилеру или в сервисную службу компании TAKATA (см. раздел 8 «Сервис»). Чтобы облегчить обработку своего запроса, обязательно укажите номер допуска, который находится на наклейке с допуском (на нижней стороне TAKATA MIDI I-SIZE (PLUS) и также на нижней стороне TAKATA I-SIZE BASE (PLUS)). На обратной стороне TAKATA MIDI I-SIZE (PLUS) (позади отсека для руководства по эксплуатации) и на нижней стороне TAKATA I-SIZE BASE (PLUS) имеется штамп с указанием даты, которая также может оказаться полезной для ответа на ваши вопросы.

В чрезвычайной ситуации

[MIDI_I-SIZE_PLUS_002] В чрезвычайных ситуациях, например, при аварии и т. д. сохраняйте спокойствие и не впадайте в панику. Для спасения ребенка выполните следующие действия:

1. Нажмите кнопку замыкания замка ремня, расстегните ремень и снимите его с ребенка.
2. Осторожно достаньте ребенка из автокресла TAKATA MIDI I-SIZE (PLUS).

УКАЗАНИЕ!

Если ремень не открывается нажатием на кнопку замыкания, разрежьте ремни и осторожно достаньте ребенка из автокресла TAKATA MIDI I-SIZE (PLUS).

2. УКАЗАНИЯ ПО ТЕХНИКЕ БЕЗОПАСНОСТИ ПЕРЕД ИСПОЛЬЗОВАНИЕМ TAKATA MIDI I-SIZE (PLUS)

ВНИМАНИЕ!

TAKATA MIDI I-SIZE (PLUS) вместе с TAKATA I-SIZE BASE (PLUS) представляет собой детскую удерживающую систему категории «i-Size». В соответствии с регламентом № 129, она имеет допуск для использования на таких автомобильных сиденьях, которые, согласно приведенной в руководстве по эксплуатации автомобиля информации от производителя автомобиля, подходят для удерживающих систем i-Size. В случае сомнений можно обратиться к производителю детской удерживающей системы или на предприятие розничной торговли.

ВНИМАНИЕ!

[FF>15M] УСТАНАВЛИВАТЬ ЛИЦОМ ПО ХОДУ ДВИЖЕНИЯ ТОЛЬКО ДЛЯ ПЕРЕВОЗКИ ДЕТЕЙ В ВОЗРАСТЕ ОТ 15 МЕСЯЦЕВ (см. инструкцию по монтажу).

ВНИМАНИЕ!

Детское автокресло TAKATA MIDI I-SIZE (PLUS) прошло испытания и допущено к эксплуатации согласно Европейскому стандарту для детских удерживающих систем Европейской экономической комиссии ООН ECE-R129 только в сочетании с системой TAKATA I-SIZE BASE (PLUS).

УКАЗАНИЕ!

Крепление TAKATA MIDI I-SIZE (PLUS) в автомобиле, оснащенном TAKATA I-SIZE BASE (PLUS), для соединения с имеющимся в автомобиле креплениями ISOFIX может также

осуществляться на автомобильных сиденьях ISOFIX.

Такое крепление подходит только для определенных сидений отдельных моделей автомобилей. Прилагаемый список автомобилей содержит перечень автомобилей и автомобильных сидений, которые на момент производства подходят для этого крепления. С самыми актуальными списками автомобилей для TAKATA MIDI I-SIZE (PLUS) и TAKATA I-SIZE BASE (PLUS) можно ознакомиться на нашем сайте www.takata-childseats.com.

ВНИМАНИЕ!

Следует иметь в виду, что допуск согласно ECE-R129 становится недействительным в случае внесения изменений в конструкцию TAKATA MIDI I-SIZE (PLUS) или TAKATA I-SIZE BASE (PLUS) без согласования с компанией TAKATA AG.

Наклейка с допуском, знаком соответствия (буква E в кругу) и номером допуска находится на нижней стороне TAKATA MIDI I-SIZE (PLUS) и на нижней стороне TAKATA I-SIZE BASE (PLUS) [ECE].

Детское автокресло TAKATA MIDI I-SIZE (PLUS) соответствует следующим классам веса и роста:

НАПРАВЛЕНИЕ	лицом против хода движения
РОСТ	40–105 см
ВЕС	макс. 19 кг
ВОЗРАСТ	до 15 месяцев
Классы размеров ISOFIX	D

НАПРАВЛЕНИЕ	лицом по ходу движения
РОСТ	71–105 см
ВЕС	макс. 19 кг
ВОЗРАСТ	от 15 месяцев
Классы размеров ISOFIX	B1

УКАЗАНИЕ!

Обязательно соблюдайте указания из раздела 5 – «Фиксация ребенка» (шаг 1 – отрегулировать и наложить внутренние подушки и ремни).

ПРЕДУПРЕЖДЕНИЕ!

TAKATA MIDI I-SIZE (PLUS) необходимо крепить в автомобиле только с помощью TAKATA I-SIZE BASE (PLUS) и соединения с имеющимся в автомобиле креплениями ISOFIX. Крепление TAKATA MIDI I-SIZE (PLUS) или TAKATA I-SIZE BASE (PLUS) в автомобиле при помощи

трехточечного ремня безопасности технически не предусмотрено и поэтому является недопустимым. Несоблюдение этого предупредительного указания ставит под угрозу безопасность вашего ребенка и других пассажиров в случае аварии.

УКАЗАНИЕ!

Автомобильные крепления ISOFIX представляют собой металлические скобы, которые находятся между поверхностью и подлокотниками автомобильного сиденья и могут быть закрыты обивкой или пластмассовыми колпачками. Прочтите в руководстве по эксплуатации своего автомобиля, где находятся крепления ISOFIX и как можно открыть их.

ПРЕДУПРЕЖДЕНИЕ!

В автокреслах TAKATA MIDI I-SIZE (PLUS) необходимо всегда фиксировать детей с помощью встроенной системы ремней.

ВНИМАНИЕ!

[Airbag Warning] Автокресло TAKATA MIDI I-SIZE (PLUS) нельзя устанавливать лицом против хода движения на переднем пассажирском сиденье с активированной подушкой безопасности. Если подушка безопасности деактивирована и переднее пассажирское сиденье имеет маркировку производителя автомобиля как детское автокресло (i-Size или ISOFIX), можно использовать TAKATA MIDI I-SIZE (PLUS) на переднем пассажирском сиденье. При использовании TAKATA MIDI I-SIZE (PLUS) на переднем пассажирском сиденье обязательно соблюдайте указания производителя автомобиля

- по отключению подушки безопасности пассажирского сиденья, а также
- обращайте внимание на наличие на переднем пассажирском сиденье знака пригодности для использования этих систем
- и на его оснащение креплениями ISOFIX.

Детское автокресло TAKATA MIDI I-SIZE (PLUS) не предназначено для промышленного сбыта, продажи или использования в США, Канаде и Австралии.

Контрольный список – установка в автомобиле [MIDI_I-SIZE_PLUS_003]

Автомобильные сиденья

- ✓ имеют маркировку производителя автомобиля как подходящие для установки соответствующих классов детских автокресел
- ✗ не имеют маркировки производителя автомобиля как подходящие для установки соответствующих классов детских автокресел

Направление автомобильного сиденья

- ✓ Лицом по ходу движения
- ✗ Лицом против хода движения
- ✗ Боковое

Системы безопасности автомобильного сиденья для крепления вместе с TAKATA I-SIZE BASE (PLUS)

- ✓ Система ISOFIX
- ✗ Трехточечный ремень безопасности
- ✗ Двухточечный ремень безопасности

Направление детского автокресла

- ✓ Лицом против хода движения (без регулировки наклона сиденья)
- ✓ Лицом по ходу движения (с регулировкой наклона сиденья)

ПРЕДУПРЕДИТЕЛЬНЫЕ УКАЗАНИЯ:

[MIDI_I-SIZE_PLUS_004] Не оставляйте ребенка в автомобиле без присмотра.

[MIDI_I-SIZE_PLUS_005] Усаживайте ребенка в детское автокресло TAKATA MIDI I-SIZE (PLUS) до начала, а не во время движения автомобиля. Не вынимайте его из кресла во время движения.

[MIDI_I-SIZE_PLUS_006 + MIDI_I-SIZE_PLUS_007] Пристегивая ребенка в кресле TAKATA MIDI I-SIZE (PLUS), следите за тем, чтобы ремни не перекручивались и плотно прилегли на плечах и на поясе.

Накладывайте поясные ремни низко, чтобы защитить тазовую область ребенка. Если поясные ремни проходят по животу ребенка, это ставит под угрозу его безопасность в случае аварии.

[MIDI_I-SIZE_PLUS_008] Макушка ребенка должна находиться ниже верхней кромки регулируемой внутренней подушки автокресла TAKATA MIDI I-SIZE (PLUS). Если макушка ребенка выступает над

верхней кромкой регулируемой внутренней подушки, это ставит под угрозу его безопасность в случае аварии. Если в крайнем верхнем положении внутренней подушки макушка ребенка достигает верхней кромки регулируемой внутренней подушки или выступает за нее, необходимо переходить к следующему размеру автокресла, например, TAKATA MAXI.

[MIDI_I-SIZE_PLUS_048 a + b] Используя автокресло, всегда контролируйте правильность установки и крепления всех ВОЗДУШНЫХ ПОДУШЕК. Несоблюдение этого предупредительного указания ставит под угрозу безопасность вашего ребенка в случае аварии.

[MIDI_I-SIZE_PLUS_009] Каждый раз при использовании TAKATA MIDI I-SIZE (PLUS) фиксируйте его в автомобиле во избежание выброса вперед при резком торможении, даже если ваш ребенок не сидит в автокресле TAKATA MIDI I-SIZE (PLUS). Это позволит избежать выброса автокресла TAKATA MIDI I-SIZE (PLUS) вперед в случае аварии или при резком торможении.

[MIDI_I-SIZE_PLUS_038] Опора TAKATA I-SIZE BASE (PLUS) всегда должна полностью плотно прилегать к днищу автомобиля. Если в днище вашего автомобиля имеются багажные отсеки, дополнительно выполните инструкции, изложенные в руководстве по эксплуатации автомобиля.

[MIDI_I-SIZE_PLUS_010] Не допускайте повреждения ремней ножами или другими острыми предметами (это касается как ремней безопасности автомобиля, так и ремней TAKATA MIDI I-SIZE (PLUS)). В случае повреждения ремней или наличия на них порезов нарушается детское автокресло TAKATA MIDI I-SIZE (PLUS) не сможет в полном объеме выполнять свои функции (например, уменьшение риска травмирования).

[MIDI_I-SIZE_PLUS_011] Для стабильного сохранения удерживающего эффекта строго соблюдайте инструкции по эксплуатации или демонтажу TAKATA MIDI I-SIZE (PLUS), изложенные в данном руководстве по эксплуатации. Запрещается демонтировать или заменять детали материалами, не имеющими допуска компании TAKATA AG.

[MIDI_I-SIZE_PLUS_012] После аварии замените TAKATA MIDI I-SIZE (PLUS) и TAKATA I-SIZE BASE (PLUS) новым TAKATA MIDI I-SIZE (PLUS) с

TAKATA I-SIZE BASE (PLUS), так как вследствие аварии на TAKATA MIDI I-SIZE (PLUS) и TAKATA I-SIZE BASE (PLUS) могут возникнуть внешне незаметные повреждения. Несоблюдение этого предупредительного указания ставит под угрозу безопасность вашего ребенка в случае аварии.

[MIDI_I-SIZE_PLUS_013] TAKATA MIDI I-SIZE (PLUS) нагревается под действием солнечного излучения. Чтобы ребенок не обжегся на горячем сиденье, взрослый должен предварительно проверить степень нагрева пластмассовых или металлических деталей TAKATA MIDI I-SIZE (PLUS).

[MIDI_I-SIZE_PLUS_014] Устанавливая детское автокресло TAKATA MIDI I-SIZE (PLUS), проследите, чтобы неподвижные детали (пластмассовые и т. д.) не зажимались дверями автомобиля.

[MIDI_I-SIZE_PLUS_015] Не оставляйте в автомобиле острые, колющие или тяжелые предметы. В случае аварии их может отбросить в любом направлении, что может причинить тяжелые травмы детям или другим пассажирам. Багаж или другие незакрепленные предметы, которые в случае столкновения также могут разлетаться по сторонам, способны причинить травмы детям и другим пассажирам, поэтому необходимо тщательно закрепить их.

Всегда фиксируйте ребенка ремнями автокресла TAKATA MIDI I-SIZE (PLUS), даже если TAKATA MIDI I-SIZE (PLUS) используется не в автомобиле, например, когда вы переносите или ставите кресло TAKATA MIDI I-SIZE (PLUS) с ребенком.

Не ставьте TAKATA MIDI I-SIZE (PLUS) с ребенком (намеренно или случайно) на возвышения, наклонные или неровные поверхности (например, на стол, пеленальный комод, лестницу, пандус и т. д.).

[MIDI_I-SIZE_PLUS_016] Используйте автокресло TAKATA MIDI I-SIZE (PLUS) с оригинальной обивкой, а также с оригинальными воздушными подушками и боковыми амортизирующими валиками. Эти структуры, как и обивка, являются неотъемлемыми составляющими защитного оборудования, созданными специально для применения в автокресле TAKATA MIDI I-SIZE (PLUS).

УКАЗАНИЕ!

Не оставляйте ребенка надолго в автокресле TAKATA MIDI I-SIZE (PLUS). Малышу

рекомендуется находиться в нем не более 1–2 часов. Для развития мышц ребенка очень важно регулярно менять его положение и доставать его из кресла TAKATA MIDI I-SIZE (PLUS), например, во время остановок.

УКАЗАНИЕ!

Максимальный срок службы TAKATA MIDI I-SIZE (PLUS) составляет около 6 лет с момента покупки. Пластмассы подвержены процессу старения (особенно под действием прямых солнечных лучей). В результате этого процесса старения могут произойти внешне незаметные негативные изменения свойств TAKATA MIDI I-SIZE (PLUS).

По всем вопросам, касающимся данных инструкций, обращайтесь в сервисную службу компании TAKATA (см. раздел 8 «Сервис»).

3. ОСНОВНЫЕ ПРАВИЛА ЭКСПЛУАТАЦИИ

ВНИМАНИЕ!

Используйте детское автокресло TAKATA MIDI I-SIZE (PLUS) и систему TAKATA I-SIZE BASE (PLUS) только на устойчивом основании.

ВНИМАНИЕ!

Старайтесь не зажимать пальцы или другие части тела в зоне поворота и выдвигения подвижных элементов детского кресла.

TAKATA MIDI I-SIZE (PLUS)

Регулировка положения внутренней подушки и плечевых ремней

Чтобы обеспечить удобство и максимальную защиту ребенка в случае аварии, необходимо отрегулировать внутреннюю подушку и положение плечевых ремней автокресла TAKATA MIDI I-SIZE (PLUS) в зависимости от роста малыша.

[MIDI_I-SIZE_PLUS_017 + MIDI_I-SIZE_PLUS_018] При помощи регулирующего механизма можно фиксировать плечевые ремни TAKATA MIDI I-SIZE (PLUS) в 5 положениях.

УКАЗАНИЕ!

Регулируя положение внутренней подушки или плечевых ремней, следите за сохранением правильного положения автокресла TAKATA MIDI I-SIZE (PLUS) в автомобиле.

Шаг 1 – Разблокировка регулируемой внутренней подушки

[MIDI_I-SIZE_PLUS_019] Откройте отсек для руководства по эксплуатации на обратной стороне детского автокресла TAKATA MIDI I-SIZE (PLUS). [MIDI_I-SIZE_PLUS_020] Сожмите регулировочный затвор для внутренней подушки на обратной стороне детского автокресла TAKATA MIDI I-SIZE (PLUS) до упора.

Шаг 2 – Регулировка и фиксация внутренней подушки

Удерживая регулировочный затвор в нажатом положении, одновременно переместите внутреннюю подушку вверх или вниз, чтобы отрегулировать положение внутренней подушки и плечевых ремней с учетом роста ребенка. Отпустите регулировочный затвор для внутренней подушки. Регулировочный затвор заблокирован в нужном положении, если металлическая штанга с двух сторон зафиксирована в фиксирующих накладках.

ВНИМАНИЕ!

При каждой регулировке проверяйте фиксацию регулировочного затвора. Для этого слегка (слабым усилием руки) подвигайте регулировочный затвор вверх и вниз, не сжимая его.

Регулировка устройства для уменьшения кресла для младенцев

Устройство для уменьшения кресла для младенцев плавно регулируется, что обеспечивает максимально удобное положение ребенка в кресле. Оно состоит из двух мягких блоков (один из которых складной), подушки для тела и подголовника.

- ✓ [MIDI_I-SIZE_PLUS_056 a] Для детей от рождения до достижения роста около 60 см требуются оба мягких блока, подушка для тела и подголовник (который крепится в более низком положении на подушке для тела).
- ✓ [MIDI_I-SIZE_PLUS_056 b] Для перевозки детей ростом примерно от 61 до 75 см можно снять нижний блок и переместить подголовник в более высокое положение на подушке для тела.

ПРЕДУПРЕЖДЕНИЕ!

[MIDI_I-SIZE_PLUS_048 a + b] Используя автокресло, всегда контролируйте правильность

установки и крепления всех ВОЗДУШНЫХ ПОДУШЕК. Несоблюдение этого предупредительного указания ставит под угрозу безопасность вашего ребенка в случае аварии.

В зависимости от роста ребенка, может потребоваться дополнительная регулировка внутренней подушки или устройства для уменьшения кресла для младенцев. Указания по установке правильного положения приведены в разделе 5 «Фиксация ребенка» (шаг 1 – регулировка и наложение внутренней подушки и ремней).

Ослабление ремней и открытие замка ремня

Прежде чем уложить ребенка в детское автокресло TAKATA MIDI I-SIZE (PLUS) или достать из него, необходимо ослабить ремни и открыть замок ремня. Детское автокресло TAKATA MIDI I-SIZE (PLUS) оснащено центральным рычагом ремня, предназначенным для ослабления ремней.

ПРЕДУПРЕЖДЕНИЕ!

[Magnets] В данном изделии используется встроенные магниты для повышения удобства управления при пристегивании и отстегивании ребенка. Лица с установленными электрически активными имплантатами (например, кардиостимуляторами), не должны подвергаться воздействию магнитного поля, создаваемого этими магнитами, так как это может привести к возникновению электромагнитных помех. В случае возникновения сомнений касательно данного пункта обратитесь к своему педиатру или лечащему врачу. Дополнительную информацию можно найти на сайте www.takata-childseats.com в разделе FAQ (часто задаваемые вопросы).

Шаг 1 – Отсоединение зажимов ремней

[MIDI_I-SIZE_PLUS_021] Чтобы отсоединить зажимы ремней, потяните расцепной рычаг ремней вверх и удерживайте его в этом положении.

Шаг 2 – Ослабление ремней

Одновременно плавно потяните плечевые ремни вперед до упора.

Шаг 3 – Открытие замка ремня

[MIDI_I-SIZE_PLUS_022 a] Чтобы открыть замок ремня, нажмите красную кнопку замыкания на замке ремня и извлеките накладку замка ремня. Можно откинуть замок ремня вперед и зафиксировать магнитом в этом положении, чтобы вам было легче укладывать и доставать ребенка.

[MIDI_I-SIZE_PLUS_022 b] Обе накладки замка ремня удерживаются вместе силой магнита, их можно легко разъединить и закрепить также с помощью магнитов на внешних сторонах люльки детского автокресла.

Регулировка наклона сиденья

[MIDI_I-SIZE_PLUS_023 + MIDI_I-SIZE_PLUS_024] Наклон детского автокресла TAKATA MIDI I-SIZE (PLUS), установленного лицом по ходу движения, можно изменить. Для этого возьмите люльку снизу за передний край, нажмите рычаг регулировки наклона сиденья вверх и одновременно наклоните люльку за передний конец вверх или вниз. Отпустите рычаг регулировки наклона сиденья в верхнем или нижнем положении сиденья – люлька зафиксируется в конечном положении.

ВНИМАНИЕ!

При каждой регулировке проверяйте фиксацию люльки автокресла и рычага регулировки. Для этого слегка (слабым усилием руки) подвигайте люльку вверх и вниз, не задействуя рычаг регулировки наклона сиденья.

УКАЗАНИЕ!

Регулировка наклона сиденья возможна только при установке лицом по ходу движения. Если при установке автокресла TAKATA MIDI I-SIZE (PLUS) лицом против хода движения невозможно зафиксировать систему TAKATA I-SIZE BASE (PLUS), проверьте, не изменен ли наклон сиденья. Если это так, верните его в исходное положение и снова зафиксируйте автокресло TAKATA MIDI I-SIZE (PLUS) на системе TAKATA I-SIZE BASE (PLUS).

TAKATA I-SIZE BASE (PLUS)

Установка опоры

Шаг 1 – Раскладывание опоры

[MIDI_I-SIZE_PLUS_025 + MIDI_I-SIZE_PLUS_026] Возьмитесь за опору с нижней стороны TAKATA I-SIZE BASE (PLUS), разблокируйте откидной механизм опоры, отодвинув затвор фиксатора в сторону, и откиньте опору до упора. Достигнув упора, опора зафиксируется в зоне поворота в затворе фиксатора за счет предварительного натяжения пружины.

Шаг 2 – Разблокировка и регулировка опоры

[MIDI_I-SIZE_PLUS_027] Нажмите кнопку регулировки высоты опоры до упора и удерживайте ее в нажатом положении, одновременно перемещая опору вверх или вниз. После достижения нужного положения опоры отпустите нажимную кнопку и убедитесь в том, что опора правильно зафиксирована на нужной высоте. Опора зафиксирована правильно, если слышен характерный щелчок и видна зеленая метка на верхней части нажимной кнопки.

ПРЕДУПРЕЖДЕНИЕ!

В случае аварии неправильная фиксация высоты опоры может стать причиной серьезных травм ребенка или других пассажиров.

[MIDI_I-SIZE_PLUS_037] Длина опоры считается правильной, если нижняя сторона опоры TAKATA I-SIZE BASE (PLUS) плотно прилегает к днищу автомобиля всей поверхностью и индикатор на нижнем конце опоры полностью зеленого цвета.

Шаг 3 – Складывание и фиксация опоры

[MIDI_I-SIZE_PLUS_025] Чтобы сложить опору, максимально уменьшите ее высоту. Затем разблокируйте откидной механизм опоры, отодвинув затвор фиксатора в сторону, и одновременно поверните опору в направлении нижней стороны основания. После достижения нижней стороны TAKATA I-SIZE BASE (PLUS) опора фиксируется в затворе фиксатора в положении для транспортировки за счет предварительного натяжения пружины.

Регулировка соединительных элементов ISOFIX

В соответствии с положением креплений ISOFIX в автомобильном сиденье необходимо отрегулировать соединительные элементы ISOFIX автокресла TAKATA I-SIZE BASE (PLUS). Для этого соединительные элементы ISOFIX можно фиксировать в 6 различных положениях независимо друг от друга. Положения фиксации обозначены цифрами от 1 до 5 сверху по обеим сторонам соединительных элементов ISOFIX. Позиция 6 означает полное выдвижение соединительных элементов ISOFIX. Соединительный элемент ISOFIX выдвинут максимально, если на его верхней стороне не видны цифры.

Шаг 1 – Разблокировка продольного перемещения ISOFIX

[MIDI_I-SIZE_PLUS_028] Нажмите до упора левую нажимную кнопку для продольного перемещения ISOFIX, расположенную на внутренней стороне TAKATA I-SIZE BASE (PLUS), и удерживайте ее в этом положении.

Шаг 2 – Регулировка соединительных элементов ISOFIX

Одновременно вытяните левый соединительный элемент ISOFIX с левой стороны TAKATA I-SIZE BASE (PLUS) до нужного положения.

Шаг 3 – Блокировка продольного перемещения ISOFIX

Затем отпустите нажимную кнопку соединительного элемента ISOFIX и проверьте, зафиксировался ли он в нужном положении. Соединительный элемент зафиксирован правильно, если на нажимной кнопке видна зеленая метка и слышен характерный щелчок.

УКАЗАНИЕ!

Оба соединительных элемента ISOFIX необходимо регулировать отдельно друг от друга. Повторите шаги 1–3 для правого соединительного элемента ISOFIX.

ПРЕДУПРЕЖДЕНИЕ!

[MIDI_I-SIZE_PLUS_029] Убедитесь в том, что при креплении TAKATA I-SIZE BASE (PLUS) в автомобиле оба соединительных элемента ISOFIX зафиксированы в одинаковом положении. Проверьте это при помощи цифр от 1 до 5 сверху по обеим сторонам соединительных элементов ISOFIX или полное выдвижение соединительных элементов ISOFIX. Несоблюдение этого предупредительного указания ставит под угрозу безопасность вашего ребенка и других пассажиров в случае аварии.

Шаг 4 – Разблокировка соединительных элементов ISOFIX

[MIDI_I-SIZE_PLUS_030] Разблокируйте левый и правый соединительные элементы ISOFIX, для этого переместите кнопки фиксации соединительных элементов ISOFIX вниз, одновременно просуньте руку сверху в соответствующий затвор разблокировки соединительных элементов ISOFIX и потяните затвор в направлении опоры. Вы поймете, что соединительные элементы ISOFIX разблокированы, увидев сверху по бокам затворов для

разблокировки 2 красные метки (по 1 с каждой стороны). Зеленые метки говорят о том, что соединительные элементы ISOFIX заблокированы.

Разблокировка задних стопорных крюков

[MIDI_I-SIZE_PLUS_031] Детское автокресло TAKATA MIDI I-SIZE (PLUS) фиксируется на системе TAKATA I-SIZE BASE (PLUS) в передних и задних стопорных крюках. Чтобы отсоединить TAKATA MIDI I-SIZE (PLUS) от TAKATA I-SIZE BASE (PLUS), необходимо разблокировать задние стопорные крюки.

Разблокировка двух задних стопорных крюков выполняется синхронно. Поэтому достаточно нажать вниз только на один из двух элементов для разблокировки, расположенных на наружных сторонах задних стопорных рычагов. Вы поймете, что оба задних стопорных крюка разблокированы, увидев сверху на элементах для разблокировки 2 красные метки (по 1 с каждой стороны).

Если на наружных поверхностях элементов для разблокировки видны зеленые метки, значит, оба задних стопорных крюка заблокированы, а если зеленые метки видны лишь частично, значит, заблокирован только один крюк. Дополнительно учитывайте предупреждения, изложенные в разделе 4 – «Использование в автомобиле» (крепление TAKATA MIDI I-SIZE (PLUS) лицом против хода движения или по ходу движения).

4. ИСПОЛЬЗОВАНИЕ В АВТОМОБИЛЕ

ПРЕДУПРЕЖДЕНИЕ!

[MIDI_I-SIZE_PLUS_009] Не используйте TAKATA I-SIZE BASE (PLUS) в незакрепленном состоянии или без TAKATA MIDI I-SIZE (PLUS). Несоблюдение этого предупредительного указания ставит под угрозу безопасность вашего ребенка или других пассажиров.

УКАЗАНИЕ!

Длительное использование TAKATA I-SIZE BASE (PLUS) и TAKATA MIDI I-SIZE (PLUS) может оставить следы износа на сиденье автомобиля.

Крепление TAKATA I-SIZE BASE (PLUS)

Шаг 1 – Раскладывание опоры

Разложите опору, как описано в разделе 3 «Основные правила эксплуатации» (регулировка опоры) и убедитесь в том, что зона поворота опоры прочно зафиксирована.

УКАЗАНИЕ!

Для проверки прочности фиксации зоны поворота опоры слегка потрясите ее рукой.

Шаг 2 – Установка на автомобильное сиденье

[MIDI_I-SIZE_PLUS_032] Затем установите систему TAKATA I-SIZE BASE (PLUS) на автомобильное сиденье. При этом следите, чтобы

- соединительные элементы ISOFIX были направлены в сторону спинки сиденья,
- а разложенная опора была обращена в сторону дна автомобиля.

Шаг 3 – Выдвижение соединительных элементов ISOFIX

[MIDI_I-SIZE_PLUS_028] Нажмите до упора нажимные кнопки для продольного перемещения соединительных элементов ISOFIX, расположенные на внутренней стороне задних стопорных рычагов, и одновременно максимально вытяните соединительные элементы ISOFIX. При этом выполните действия, описанные в разделе 3 «Основные правила эксплуатации» (регулировка соединительных элементов ISOFIX).

УКАЗАНИЕ!

Вы поймете, что соединительные элементы ISOFIX выдвинуты максимально, если на их верхней стороне не будут видны цифры.

Шаг 4 – Соединение системы ISOFIX

[MIDI_I-SIZE_PLUS_033] Расположите открытые соединительные элементы ISOFIX системы TAKATA I-SIZE BASE (PLUS) перед двумя креплениями ISOFIX автомобильного сиденья. Наденьте соединительные элементы ISOFIX на крепления ISOFIX, расположенные на сиденье автомобиля, при этом должны раздаться 2 щелчка (по 1 на каждый соединительный элемент ISOFIX), а на двух затворах для разблокировки должны появиться зеленые метки.

УКАЗАНИЕ!

[MIDI_I-SIZE_PLUS_034] Если вам сложно добраться до двух креплений ISOFIX на сиденье

автомобиля, наденьте направляющие воронки, входящие в комплект поставки, на оба крепления ISOFIX, расположенные на сиденье автомобиля. Это облегчит процесс соединения системы ISOFIX и сохранит обивку сиденья.

ПРЕДУПРЕЖДЕНИЕ!

Проверьте прочность соединения двух соединительных элементов ISOFIX с креплениями ISOFIX, расположенными на сиденье автомобиля. Несоблюдение этого предупредительного указания ставит под угрозу безопасность вашего ребенка или других пассажиров. Для проверки прочности соединения соединительных элементов ISOFIX с креплениями ISOFIX на сиденье автомобиля слегка потрясите рукой систему TAKATA I-SIZE BASE (PLUS).

Шаг 5 – Подгонка к спинке сиденья автомобиля

[MIDI_I-SIZE_PLUS_035] Нажмите до упора обе нажимные кнопки продольного перемещения ISOFIX и одновременно перемещайте систему TAKATA I-SIZE BASE (PLUS), пока она не будет плотно прилегать к спинке сиденья автомобиля.

ПРЕДУПРЕЖДЕНИЕ!

[MIDI_I-SIZE_PLUS_036] Когда система TAKATA I-SIZE BASE (PLUS) будет зажата сиденьем автомобиля, проверьте правильность фиксации и одинаковое положение соединительных элементов ISOFIX. Для этого слегка потрясите рукой систему TAKATA I-SIZE BASE (PLUS) и проверьте цифры на верхней стороне двух соединительных элементов ISOFIX: цифры от 1 до 5 должны быть одинаковыми с двух сторон или полностью отсутствовать. Несоблюдение этого предупредительного указания ставит под угрозу безопасность вашего ребенка.

Шаг 6 – Регулировка опоры

[MIDI_I-SIZE_PLUS_037] Отрегулируйте высоту опоры, как описано в разделе 3 «Основные правила эксплуатации» (регулировка опоры), так чтобы нижняя сторона опоры плотно прилегала к днищу автомобиля всей поверхностью и индикатор на нижнем конце опоры был полностью зеленого цвета.

ПРЕДУПРЕЖДЕНИЕ!

[MIDI_I-SIZE_PLUS_037] Опора должна быть правильно зафиксирована по высоте и плотно прилегать к днищу автомобиля всей поверхностью (зеленый индикатор на нижнем конце опоры). Несоблюдение этого предупредительного указания ставит под угрозу безопасность вашего ребенка или других пассажиров.

УКАЗАНИЕ!

Для проверки прочности фиксации высоты опоры слегка нажмите на нее рукой и потяните.

УКАЗАНИЕ!

Если при проверке выяснится, что TAKATA I-SIZE BASE (PLUS) подвижно закреплена на сиденье автомобиля, повторите все шаги, описанные в данном разделе 4 «Использование на автомобиле» (крепление TAKATA I-SIZE BASE (PLUS)), пока система TAKATA I-SIZE BASE (PLUS) не будет прочно соединена с сиденьем автомобиля.

Крепление автокресла TAKATA MIDI I-SIZE (PLUS) лицом против хода движения [MIDI_I-SIZE_PLUS_039]

Шаг 1 – Проверка TAKATA I-SIZE BASE (PLUS)

ПРЕДУПРЕЖДЕНИЕ!

TAKATA MIDI I-SIZE (PLUS) необходимо крепить в автомобиле только на TAKATA I-SIZE BASE (PLUS). Поэтому убедитесь в том, что система TAKATA I-SIZE BASE (PLUS) прочно установлена на сиденье автомобиля и правильно закреплена. Если при проверке выяснится, что систему TAKATA I-SIZE BASE (PLUS) можно двигать на сиденье автомобиля, повторите все шаги, описанные в разделе 4 «Использование в автомобиле» (крепление TAKATA I-SIZE BASE (PLUS)).

ПРЕДУПРЕЖДЕНИЕ!

[MIDI_I-SIZE_PLUS_040] Прежде чем устанавливать TAKATA MIDI I-SIZE (PLUS) на TAKATA I-SIZE BASE (PLUS), убедитесь в том, что оба задних стопорных крюка системы TAKATA I-SIZE BASE (PLUS) открыты. Об этом свидетельствуют красные метки по бокам системы TAKATA I-SIZE BASE (PLUS) на двух элементах для разблокировки задних стопорных крюков.

В случае нечеткой видимости цвета или при недостаточном освещении нажмите на один из двух синхронизированных элементов для разблокировки задних стопорных крюков, чтобы убедиться в том, что оба задних стопорных крюка открыты.

ПРЕДУПРЕЖДЕНИЕ!

[Airbag Warning] НИКОГДА не устанавливайте автокресло TAKATA MIDI I-SIZE (PLUS) лицом против хода движения на переднем пассажирском сиденье при включенной подушке безопасности. В связи с **ВЫСОКИМ РИСКОМ ТРАВМИРОВАНИЯ**,

ВПЛОТЬ ДО СМЕРТЕЛЬНОГО ИСХОДА, это ЗАПРЕЩЕНО ЗАКОНОДАТЕЛЬСТВОМ!

В зависимости от модели автомобиля, вы можете отключить подушку безопасности самостоятельно или обратиться в автосалон или на станцию техобслуживания.

Шаг 2 – Фиксация с помощью TAKATA I-SIZE BASE (PLUS)

[MIDI_I-SIZE_PLUS_041] Установите автокресло TAKATA MIDI I-SIZE (PLUS) лицом против хода движения и расположите TAKATA MIDI I-SIZE (PLUS) посередине системы TAKATA I-SIZE BASE (PLUS). Затем с нажимом вставьте два фиксатора TAKATA MIDI I-SIZE (PLUS) в оба задних стопорных крюка системы TAKATA I-SIZE BASE (PLUS). При этом ориентируйтесь на стрелки на наружных сторонах TAKATA MIDI I-SIZE (PLUS) и на задних стопорных рычагах TAKATA I-SIZE BASE (PLUS). Фиксация соединения между фиксаторами и задними стопорным крюками считается правильной, если на двух задних стопорных крюках TAKATA I-SIZE BASE (PLUS) слышны 2 щелчка (по 1 с каждой стороны) и на двух элементах для разблокировки задних стопорных крюков видны зеленые метки.

[MIDI_I-SIZE_PLUS_042] Для соединения стопорной штанги в ягодичной области TAKATA MIDI I-SIZE (PLUS) с передними стопорными крюками TAKATA I-SIZE BASE (PLUS) прижмите спинку TAKATA MIDI I-SIZE (PLUS) сверху к TAKATA I-SIZE BASE (PLUS) до характерного щелчка.

ПРЕДУПРЕЖДЕНИЕ!

[MIDI_I-SIZE_PLUS_042] Запрещается использовать автокресло TAKATA MIDI I-SIZE (PLUS), если TAKATA MIDI I-SIZE (PLUS) неправильно соединено с системой TAKATA I-SIZE BASE (PLUS). О правильности фиксации свидетельствуют 2 зеленые метки на двух элементах для разблокировки задних стопорных крюков, кроме того, прежде чем устанавливать TAKATA MIDI I-SIZE (PLUS) на TAKATA I-SIZE BASE (PLUS), вы должны убедиться в том, что оба задних стопорных крюка открыты [MIDI_I-SIZE_PLUS_040].

УКАЗАНИЕ!

[MIDI_I-SIZE_PLUS_043] Для проверки правильности соединения TAKATA MIDI I-SIZE (PLUS) с TAKATA I-SIZE BASE (PLUS) слегка потяните автокресло TAKATA MIDI I-SIZE

(PLUS) рукой во всех направлениях. Если автокресло TAKATA MIDI I-SIZE (PLUS) неправильно соединено с системой TAKATA I-SIZE BASE (PLUS), повторите шаг 2 – фиксация с помощью TAKATA I-SIZE BASE (PLUS) до достижения правильной фиксации.

Крепление автокресла TAKATA MIDI I-SIZE (PLUS) лицом по ходу движения [MIDI_I-SIZE_PLUS_044]

Шаг 1 – Проверка TAKATA I-SIZE BASE (PLUS)

ПРЕДУПРЕЖДЕНИЕ!

TAKATA MIDI I-SIZE (PLUS) необходимо крепить в автомобиле только на TAKATA I-SIZE BASE (PLUS). Поэтому убедитесь в том, что система TAKATA I-SIZE BASE (PLUS) прочно установлена на сиденье автомобиля и правильно закреплена.

Если при проверке выяснится, что систему TAKATA I-SIZE BASE (PLUS) можно двигать на сиденье автомобиля, повторите все шаги, описанные в разделе 4 «Использование в автомобиле» (крепление TAKATA I-SIZE BASE (PLUS)).

ПРЕДУПРЕЖДЕНИЕ!

[MIDI_I-SIZE_PLUS_040] Прежде чем устанавливать TAKATA MIDI I-SIZE (PLUS) на TAKATA I-SIZE BASE (PLUS), убедитесь в том, что оба задних стопорных крюка системы TAKATA I-SIZE BASE (PLUS) открыты. Об этом свидетельствуют красные метки по бокам системы TAKATA I-SIZE BASE (PLUS) на двух элементах для разблокировки задних стопорных крюков.

В случае нечеткой видимости цвета или при недостаточном освещении нажмите на один из двух синхронизированных элементов для разблокировки задних стопорных крюков, чтобы убедиться в том, что оба задних стопорных крюка открыты.

Шаг 2 – Фиксация с помощью TAKATA I-SIZE BASE (PLUS)

[MIDI_I-SIZE_PLUS_045] Установите автокресло TAKATA MIDI I-SIZE (PLUS) лицом по ходу движения и расположите TAKATA MIDI I-SIZE (PLUS) посередине системы TAKATA I-SIZE BASE (PLUS). Затем с нажимом вставьте два фиксатора в ягодичной области TAKATA MIDI I-SIZE (PLUS) в оба задних стопорных крюка системы TAKATA I-SIZE BASE (PLUS). При этом ориентируйтесь на стрелки на наружных сторонах TAKATA MIDI I-SIZE (PLUS) и на задних стопорных рычагах TAKATA I-SIZE BASE (PLUS). Фиксация

соединения между фиксаторами и задними стопорным крюками считается правильной, если на двух задних стопорных крюках TAKATA I-SIZE BASE (PLUS) слышны 2 щелчка (по 1 с каждой стороны) и на двух элементах для разблокировки задних стопорных крюков видны зеленые метки.

[MIDI_I-SIZE_PLUS_046] Для соединения стопорной штанги в области ног TAKATA MIDI I-SIZE (PLUS) с передними стопорными крюками TAKATA I-SIZE BASE (PLUS) прижмите сиденье TAKATA MIDI I-SIZE (PLUS) сверху к TAKATA I-SIZE BASE (PLUS) до характерного щелчка.

ПРЕДУПРЕЖДЕНИЕ!

[MIDI_I-SIZE_PLUS_046] Запрещается использовать автокресло TAKATA MIDI I-SIZE (PLUS), если TAKATA MIDI I-SIZE (PLUS) неправильно соединено с системой TAKATA I-SIZE BASE (PLUS). О правильности фиксации свидетельствуют 2 зеленые метки на двух элементах для разблокировки задних стопорных крюков, кроме того, прежде чем устанавливать TAKATA MIDI I-SIZE (PLUS) на TAKATA I-SIZE BASE (PLUS), вы должны убедиться в том, что оба задних стопорных крюка открыты [MIDI_I-SIZE_PLUS_040].

УКАЗАНИЕ!

[MIDI_I-SIZE_PLUS_043] Для проверки правильности соединения TAKATA MIDI I-SIZE (PLUS) с TAKATA I-SIZE BASE (PLUS) слегка потрясите автокресло TAKATA MIDI I-SIZE (PLUS) рукой во всех направлениях. Если автокресло TAKATA MIDI I-SIZE (PLUS) неправильно соединено с системой TAKATA I-SIZE BASE (PLUS), повторите шаг 2 – фиксация с помощью TAKATA I-SIZE BASE (PLUS) до достижения правильной фиксации.

Демонтаж TAKATA MIDI I-SIZE (PLUS) с системы TAKATA I-SIZE BASE (PLUS)

Шаг 1 – Разблокировка задних стопорных крюков
[MIDI_I-SIZE_PLUS_031] Разблокировка двух задних стопорных крюков выполняется синхронно. Поэтому достаточно нажать до упора только один элемент для разблокировки задних стопорных рычагов TAKATA I-SIZE BASE (PLUS). Одновременно наклоните TAKATA MIDI I-SIZE (PLUS) вперед (по ходу движения), чтобы соответствующие фиксаторы TAKATA MIDI I-SIZE (PLUS) выдвинулись из задних стопорных крюков TAKATA I-SIZE BASE (PLUS).

Шаг 2 – Снятие с передних стопорных крюков и извлечение

[MIDI_I-SIZE_PLUS_047] Снимите стопорную штангу TAKATA MIDI I-SIZE (PLUS) с передних стопорных крюков системы TAKATA I-SIZE BASE (PLUS), сдвинув TAKATA MIDI I-SIZE (PLUS) назад (против хода движения). После этого можно поднять автокресло TAKATA MIDI I-SIZE (PLUS) с TAKATA I-SIZE BASE (PLUS) и извлечь его из автомобиля.

Демонтаж TAKATA I-SIZE BASE (PLUS)

Шаг 1 – Разблокировка соединительных элементов ISOFIX

[MIDI_I-SIZE_PLUS_030] Разъедините соединения между двумя соединительными элементами ISOFIX системы TAKATA I-SIZE BASE (PLUS) и креплениями ISOFIX на сиденье автомобиля, для этого сдвиньте фиксирующие кнопки соединительных элементов ISOFIX вниз и одновременно потяните затвор для разблокировки двух соединительных элементов ISOFIX вперед (по ходу движения). Вы поймете, что соединения разъединены, увидев сверху по бокам соединительных элементов ISOFIX 2 красные метки (по 1 на каждый соединительный элемент ISOFIX).

Шаг 2 – Задвигание соединительных элементов ISOFIX

[MIDI_I-SIZE_PLUS_028] Нажмите до упора левую нажимную кнопку для продольного перемещения ISOFIX, расположенную на внутренней стороне TAKATA I-SIZE BASE (PLUS), и одновременно полностью задвиньте соединительный элемент ISOFIX в систему TAKATA I-SIZE BASE (PLUS).

Оба соединительных элемента ISOFIX необходимо регулировать отдельно друг от друга. Повторите шаг 2 для правого соединительного элемента ISOFIX.

УКАЗАНИЕ!

О том, что соединительные элементы ISOFIX, выдвинуты на минимальную длину, свидетельствуют одинаковые цифры от 1 до 5 с двух сторон соединительных элементов ISOFIX.

Шаг 3 – Складывание опоры и извлечение

[MIDI_I-SIZE_PLUS_025 + MIDI_I-SIZE_PLUS_026] Сложите опору, как описано в разделе 3 «Основные правила эксплуатации» (регулировка опоры). После этого можно извлечь систему TAKATA I-SIZE BASE (PLUS) из автомобиля.

5. ФИКСАЦИЯ РЕБЕНКА

УКАЗАНИЕ!

Для безопасности ребенка старайтесь совершать его посадку и высадку со стороны тротуара или края проезжей части.

Шаг 1 – Отрегулировать и наложить внутреннюю подушку и ремни

[MIDI_I-SIZE_PLUS_021 + MIDI_I-SIZE_PLUS_022 a + b] Прежде чем усадить ребенка в детское автокресло TAKATA MIDI I-SIZE (PLUS), ослабьте и откройте ремни, как описано в разделе 3 «Основные правила эксплуатации» (ослабление ремней и открытие замка ремня), и уложите их по бокам.

[MIDI_I-SIZE_PLUS_006 + MIDI_I-SIZE_PLUS_007] Усадив ребенка в автокресло TAKATA MIDI I-SIZE (PLUS), наложите плечевые ремни на плечи ребенка, а поясные ремни – вокруг таза, не перекручивая и не путая их.

ВНИМАНИЕ!

Проверьте правильность расположения внутренней подушки и крепления плечевого ремня. Крылья внутренней подушки с ВОЗДУШНЫМИ ПОДУШКАМИ, поддерживающие голову, при правильной регулировке должны находиться рядом с головой и над плечами ребенка. Плечевые соединения расположены правильно, если в:

- ✓ [MIDI_I-SIZE_PLUS_049] установленном лицом против хода движения автокресле TAKATA MIDI I-SIZE (PLUS) плечевые соединения находятся немного ниже плеч ребенка. Если это не так, соответственно поднимите или опустите регулируемую внутреннюю подушку.
- ✓ [MIDI_I-SIZE_PLUS_050] установленном лицом по ходу движения автокресле TAKATA MIDI I-SIZE (PLUS) плечевые соединения находятся немного выше плеч ребенка. Если это не так, соответственно поднимите или опустите регулируемую внутреннюю подушку.

Шаг 2 – Закрытие замка ремня

[MIDI_I-SIZE_PLUS_051 a + b] Чтобы закрыть ремни детского автокресла TAKATA MIDI I-SIZE (PLUS), снова соедините две магнитных накладки замка ремня.

Вдавите две накладки замка ремня в замок ремня до характерного щелчка.

ПРЕДУПРЕЖДЕНИЕ!

Перед каждым использованием автокресла проверяйте правильность замыкания накладок и замка ремня. Для этого потяните накладки ремня вверх, не нажимая на красную кнопку замыкания на замке ремня.

Шаг 3 – Регулировка поясного ремня

ПРЕДУПРЕЖДЕНИЕ!

Накладывайте поясные ремни низко, чтобы защитить тазовую область ребенка. Если поясные ремни проходят по животу ребенка, это ставит под угрозу его безопасность в случае аварии.

Следите за тем, чтобы мягкая тканевая обивка под замком ремня не смещалась и ребенок был защищен от давления пластмассовых деталей замка ремня.

Шаг 4 – Натяжение ремней

[MIDI_I-SIZE_PLUS_052 a + b] Для натяжения ремней потяните конец центрального ремня вперед, но не вверх, не вниз и не в сторону.

ВНИМАНИЕ!

Ремень натянут правильно, если между плечом ребенка и плечевым ремнем можно вставить только один палец.

Шаг 5 – Проверка боковых амортизирующих валиков

ПРЕДУПРЕЖДЕНИЕ!

[MIDI_I-SIZE_PLUS_048 a + b] Используя автокресло, всегда контролируйте правильность установки и крепления всех ВОЗДУШНЫХ ПОДУШЕК. Несоблюдение этого предупредительного указания ставит под угрозу безопасность вашего ребенка в случае аварии.

Шаг 6 – Проверка размера

ПРЕДУПРЕЖДЕНИЕ!

[MIDI_I-SIZE_PLUS_008] Макушка ребенка должна находиться ниже верхней кромки регулируемой внутренней подушки автокресла TAKATA MIDI I-SIZE (PLUS). Если макушка ребенка выступает над верхней кромкой регулируемой внутренней подушки, это ставит под угрозу его безопасность в случае аварии. Если в крайнем верхнем положении внутренней подушки макушка ребенка достигает верхней кромки регулируемой внутренней подушки или выступает за нее, необходимо переходить к следующему размеру автокресла, например, TAKATA MAXI.

Контрольный список – фиксация ребенка:

Проследите за тем, чтобы...

- положение регулируемой внутренней подушки и высота плечевого ремня детского автокресла TAKATA MIDI I-SIZE (PLUS) были отрегулированы (как описано в данном руководстве по эксплуатации);
- поясной ремень не находился на животе ребенка;
- замок ремня и накладки замка ремня были правильно закрыты;
- ремни были надежно натянуты вокруг ребенка без перекручивания;
- макушка ребенка находилась ниже верхней кромки регулируемой внутренней подушки автокресла TAKATA MIDI I-SIZE (PLUS);
- все ВОЗДУШНЫЕ ПОДУШКИ были надлежащим образом установлены и закреплены.

Извлечение ребенка

[MIDI_I-SIZE_PLUS_053 a - d] Прежде чем доставать ребенка из автокресла TAKATA MIDI I-SIZE (PLUS), необходимо ослабить ремни и открыть замок ремня. Для этого выполните действия, описанные в раздел 3 «Основные правила эксплуатации» (ослабление ремней и открытие замка ремня). Только после этого можно осторожно достать ребенка из автокресла TAKATA MIDI I-SIZE (PLUS).

6. УХОД И ХРАНЕНИЕ

Снятие всех чехлов

Шаг 1 – Отсоединение внутренней подушки
Расстегните застежки-липучки подкладок под плечевые ремни и внутренней подушки. Снимите подкладки с плечевых ремней. Снимите внутреннюю подушку со спинки, для этого в крайнем верхнем положении потяните нижний карман на обратной стороне внутренней подушки вниз от спинки. Затем снимите внутреннюю подушку со спинки по направлению вверх.

Шаг 2 – Извлечение боковых амортизирующих валиков (ВОЗДУШНЫХ ПОДУШЕК)

ПРЕДУПРЕЖДЕНИЕ!

Вложенные в регулируемую внутреннюю подушку и в устройство для уменьшения кресла для младенцев ВОЗДУШНЫЕ ПОДУШКИ нельзя

стирать, поэтому перед стиркой необходимо извлечь их из регулируемой внутренней подушки и устройства для уменьшения кресла для младенцев. [MIDI_I-SIZE_PLUS_054] Для этого уложите внутреннюю подушку или устройство для уменьшения кресла для младенцев передней стороной на ровную поверхность. Затем через имеющееся на обратной стороне отверстие в чехле рукой извлеките в обе стороны ВОЗДУШНЫЕ ПОДУШКИ AIRPADS, которые находятся в боковых крыльях внутренней подушки и в боковых крыльях (под плечами и головой) устройства для уменьшения кресла для младенцев, как показано на рисунке.

Шаг 3 – Открытие замка ремня и снятие подкладок с поясных ремней

[MIDI_I-SIZE_PLUS_022 a] Расстегните замок ремня и разъедините накладки замка ремня. Расстегните застежки-липучки на подкладках поясных ремней и снимите их с ремней.

Шаг 4 – Снятие чехла

После извлечения внутренней подушки снова установите спинку в крайнее нижнее положение. Отсоедините расположенную по периметру резиновую ленту и пластмассовые элементы чехла и расстегните боковые застежки-липучки внутри слева и справа, чтобы отсоединить ремни от чехла. Снимите весь чехол с люльки по направлению вверх, при этом вытяните замок ремня через чехол вниз.

Надевание чехлов

Чтобы полностью надеть все чехлы на автокресло TAKATA MIDI I-SIZE (PLUS), выполните действия, описанные в разделе «Снятие всех чехлов», в обратной последовательности.

[MIDI_I-SIZE_PLUS_016] Используйте автокресло TAKATA MIDI I-SIZE (PLUS) с оригинальной обивкой, а также с оригинальными воздушными подушками и боковыми амортизирующими валиками. Эти структуры, как и обивка, являются неотъемлемыми составляющими защитного оборудования, созданными специально для применения в автокресле TAKATA MIDI I-SIZE (PLUS).

ПРЕДУПРЕЖДЕНИЕ!

Чтобы снять чехол, необходимо только расстегнуть замок ремня. Для этого не требуется разбирать систему ремней.

[MIDI_I-SIZE_PLUS_055] Если же вы по ошибке демонтируете ремни, то, выполняя их сборку, проследите, чтобы оба вставленных в спинку ремня проходили над металлическими болтами спинки. Вставляя ремни в соединительный элемент центрального ремня на нижней стороне автокресла TAKATA MIDI I-SIZE (PLUS), не допускайте их перекручивания и путаницы.

ПРЕДУПРЕЖДЕНИЕ!

[MIDI_I-SIZE_PLUS_048 a + b] Используя автокресло, всегда контролируйте правильность установки и крепления всех ВОЗДУШНЫХ ПОДУШЕК. Несоблюдение этого предупредительного указания ставит под угрозу безопасность вашего ребенка в случае аварии.

Очистка и уход

Съемные чехлы детского автокресла TAKATA MIDI I-SIZE (PLUS) (регулируемой внутренней подушки, чехол люльки и подкладку ремня) можно стирать.

УКАЗАНИЕ!

В инструкциях по уходу на этикетках чехлов содержится информация о том, какой вид стирки (машинная или ручная) для них подходит. Инструкции по уходу на этикетках чехлов всегда имеют приоритетное значение.

ПРЕДУПРЕЖДЕНИЕ!

Вложенные в регулируемую внутреннюю подушку и в устройство для уменьшения кресла для младенцев ВОЗДУШНЫЕ ПОДУШКИ нельзя стирать, поэтому перед стиркой необходимо извлечь их из регулируемой внутренней подушки.

ПРЕДУПРЕЖДЕНИЕ!

[MIDI_I-SIZE_PLUS_048 a + b] После каждой стирки всегда проверяйте правильность установки и крепления всех ВОЗДУШНЫХ ПОДУШЕК. Несоблюдение этого предупредительного указания ставит под угрозу безопасность вашего ребенка в случае аварии.

Проверьте надлежащее крепление и исправность системы ремней, а также отсутствие повреждений на автокресле TAKATA MIDI I-SIZE (PLUS). По всем вопросам обращайтесь в сервисную службу компании TAKATA. Несоблюдение этого предупредительного указания ставит под угрозу безопасность вашего ребенка в случае аварии. Пластмассовые детали можно мыть чистой водой или мягким мыльным раствором. Во избежание

образования грибковой плесени необходимо хранить TAKATA MIDI I-SIZE (PLUS) в хорошо проветриваемом и сухом месте.

7. УКАЗАНИЯ ПО УТИЛИЗАЦИИ

Для надлежащей утилизации упаковки или детского автокресла TAKATA MIDI I-SIZE (PLUS) соблюдайте соответствующие предписания по охране окружающей среды, действующие в вашей стране, а также руководствуйтесь маркировкой материала на упаковке или на компонентах детского кресла.

8. СЕРВИС

В целях постоянного совершенствования детского автокресла TAKATA MIDI I-SIZE (PLUS) принимаются отзывы потребителей. Вы можете направить свои замечания и предложения по таким темам, как дизайн, удобство управления, материалы, руководство по эксплуатации и т. д. в сервисную службу компании TAKATA по адресу:

service@takata-childseats.com

Тел.: 00800 65432178

(ежедневно с 8:00 до 18:00)

el

sv

no

da

pl

cz

sk

ru

Child Seat Excellence by



TAKATA AG · Bahnweg 1 · 63743 Aschaffenburg / Germany
www.takata-childseats.com