

Aprica

Инструкция по эксплуатации

Детское автомобильное кресло

Cururila*

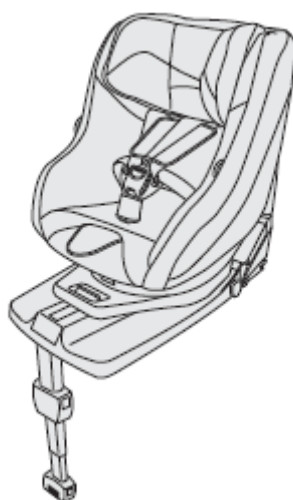

Approval No: 44R-041606

(* - фабричная аббревиатура 8AP#####)

ECE-R44/04 (Общеввропейский стандарт) Группы в соответствии с данным Стандартом: 0, I, от 2,5 до 18 кг.

ПЕРЕД НАЧАЛОМ ИСПОЛЬЗОВАНИЯ

ДАННЫЕ ИНСТРУКЦИИ ОЧЕНЬ ВАЖНЫ. ПРОЧТИТЕ ИХ ОЧЕНЬ ВНИМАТЕЛЬНО И СОХРАНИТЕ ДЛЯ ИСПОЛЬЗОВАНИЯ В БУДУЩЕМ!

1. Родители ни при каких обстоятельствах не должны использовать это детское кресло на пассажирском сиденье, оборудованном воздушной подушкой безопасности (SRS).
2. Никогда не используйте детское сиденье, не пристегнув ребенка должным образом ремнями безопасности, или не зафиксировав кресло в автомобиле в соответствии с инструкциями по монтажу.
3. Чрезвычайно важно, чтобы ремень сиденья был верно направлен и детское кресло было прикреплено к обивке сиденья как можно плотнее для обеспечения максимальной защиты. Рекомендуемый способ установки описывается в этой инструкции.
4. Не вносите в данное изделие никаких изменений.
5. Не используйте этот продукт после аварии, или если он очень изношен. Периодически контролируйте ремни безопасности на предмет износа, уделяя особое внимание точкам соединения, швам и регулировочным устройствам.
6. Не оставляйте ребенка в кресле одного без присмотра.
7. Убедитесь, что ни одна деталь кресла не заблокирована дверью или откидным сиденьем. Если в Вашем автомобиле имеется откидное заднее сиденье, необходимо, чтобы оно было зафиксировано защелкой в вертикальном положении.
8. Внутренняя часть автомобиля может сильно нагреться, если оставить его на солнце. Поэтому необходимо накрывать детское кресло (например, полотенцем), если Вы его не используете. Это предотвратит от нагревания детали, особенно те, которые примыкают к детскому креслу, и уберезет ребенка от ожога.
9. В случае аварийной ситуации важно, чтобы ребенка можно было быстро высвободить из кресла. Замок ремней безопасности не имеет защиты от неумелого обращения, и родители ни в коем случае не должны позволять ребенку играть с замком.
10. Концевые сегменты детского ремня безопасности или ремня безопасности сиденья должны быть как можно короче, чтобы ребенок не мог потянуть их в рот.
11. Багаж и другие тяжелые или острые предметы в машине должны быть закреплены. В случае возникновения аварийной ситуации незакрепленные предметы могут привести к получению травмы.
12. Данное детское кресло безопасности не должно использоваться без чехла. (Используйте только рекомендованный производителем чехол.)
13. Если детское кресло не используется, его необходимо закрепить в автомобиле ремнем безопасности сиденья, чтобы не допустить его падения в случае возникновения аварийной ситуации.

14. В случае аварии ребенка можно легко высвободить из кресла, нажав на красную кнопку на замке ремня безопасности.
15. Не снимайте мягкую подкладку или защитные подушки, расположенные между каркасом сиденья и обивкой.
16. Если детское кресло не используется, храните его в надежном месте. Не кладите на него тяжелые предметы.
17. Данное детское кресло было сконструировано для использования в автомобиле и не должно использоваться дома.
18. Не устанавливайте детское кресло безопасности на сиденьях, под которыми на полу автомобиля находятся коробка предохранителей, складное сиденье, пульт управления, место для хранения запасной шины и т.д.
19. Не устанавливайте детское кресло в боковом положении.
20. Не используйте детское кресло со снятым замком ремней безопасности.
21. Не используйте других методов креплений, кроме описываемых в данном руководстве по эксплуатации, и не фиксируйте кресло в местах, не обозначенных метками.
22. Убедитесь, что ремень, который фиксирует детское кресло безопасности в автомобиле, закреплен, ремни безопасности отрегулированы в соответствии с размерами ребенка, и ремень безопасности не запутан.
23. Не устанавливайте перед детским креслом каких-либо предметов, которые могли бы разблокировать замок на кнопке регулировки, расположенной на передней части подставки для ног.
24. Не используйте кресло в разложенном виде, если ноги ребенка не помещаются в детском кресле безопасности.
25. Не используйте детское кресло безопасности, если на замок ремней безопасности попали вода, сок, грязная вода, грязь и т.д.
26. Если у Вас остались вопросы относительно использования детского кресла безопасности, обратитесь к производителю или в магазин.

НАИМЕНОВАНИЕ ПРИСПОСОБЛЕНИЙ И ЭЛЕМЕНТОВ ДЕТСКОГО КРЕСЛА

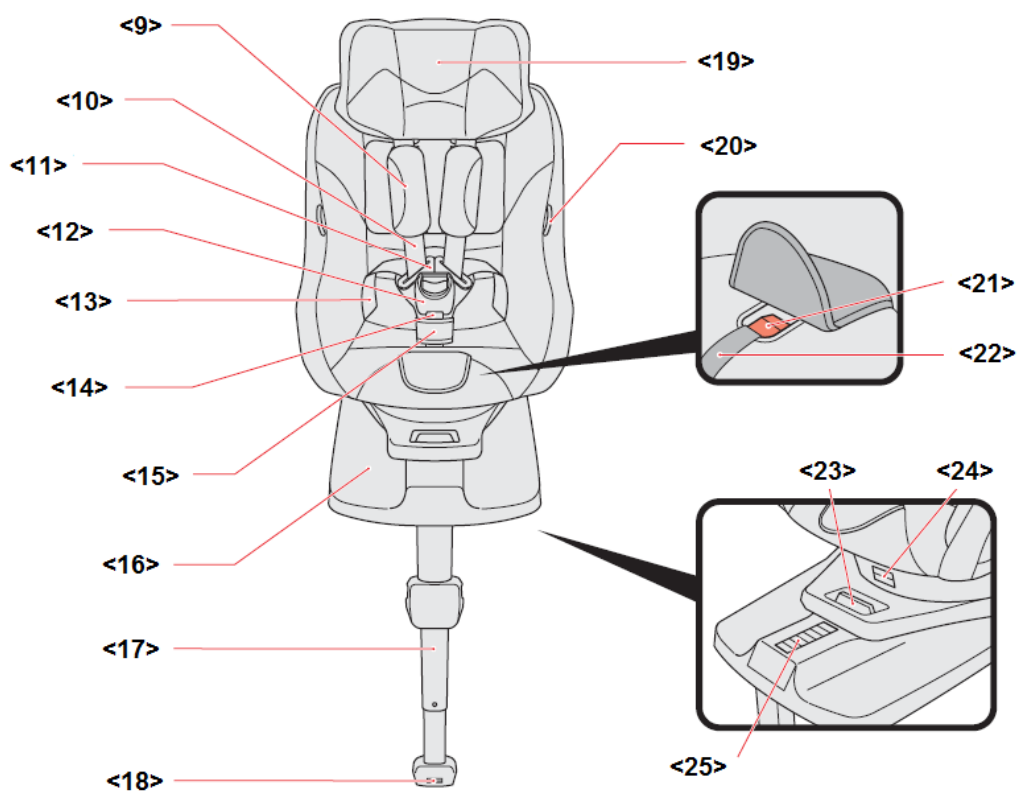
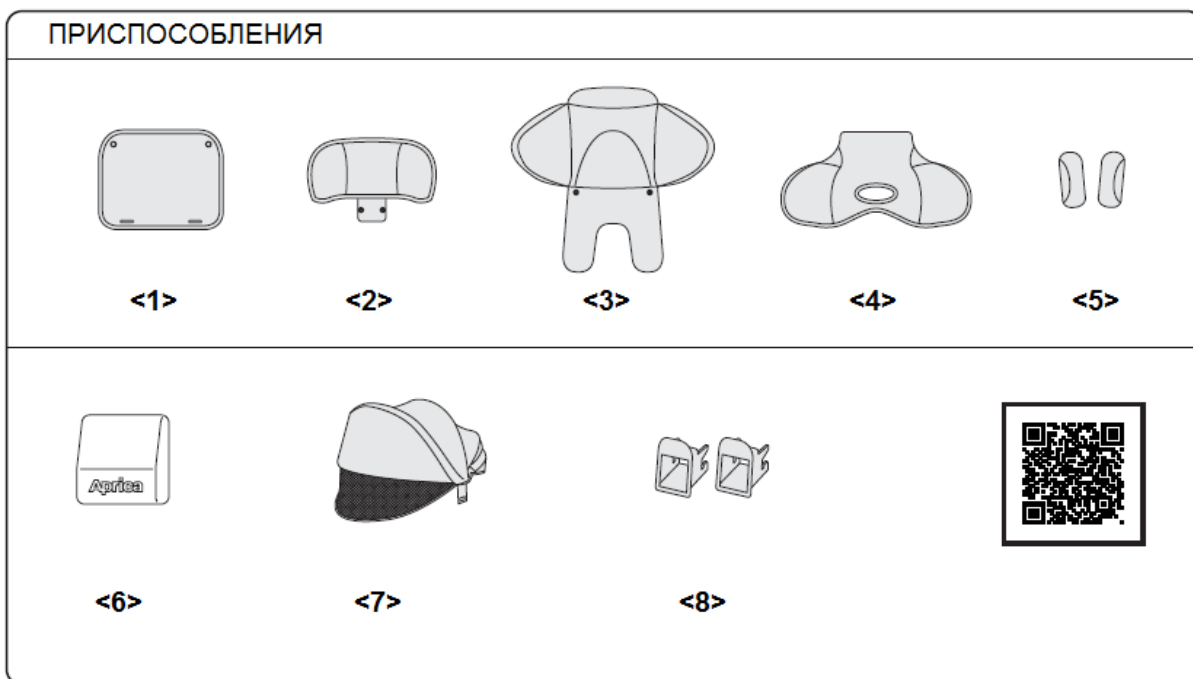

- <1> мягкая накладка на вертикальную сторону базы
- <2> поддержка головы
- <3> поддерживающий матрасик
- <4> подкладка для внутренней стороны бедер
- <5> подплечники
- <6> распорка

- <7> капор от солнца
- <8> направляющие колпачки на крепления ISOFIX
- <9> подплечники
- <10> плечевые ремни
- <11> язычок для замка
- <12> замок ремней
- <13> поясной ремень
- <14> ножной ремень
- <15> мягкая накладка на ремень
- <16> база
- <17> упор в пол
- <18> индикатор поддержки
- <19> подголовник
- <20> петля для временной фиксации язычка
- <21> кнопка для регулировки ремня
- <22> ремень регулировки
- <23> рычаг регулировки положений спинки
- <24> кнопка поворота
- <25> индикатор уровня спинки

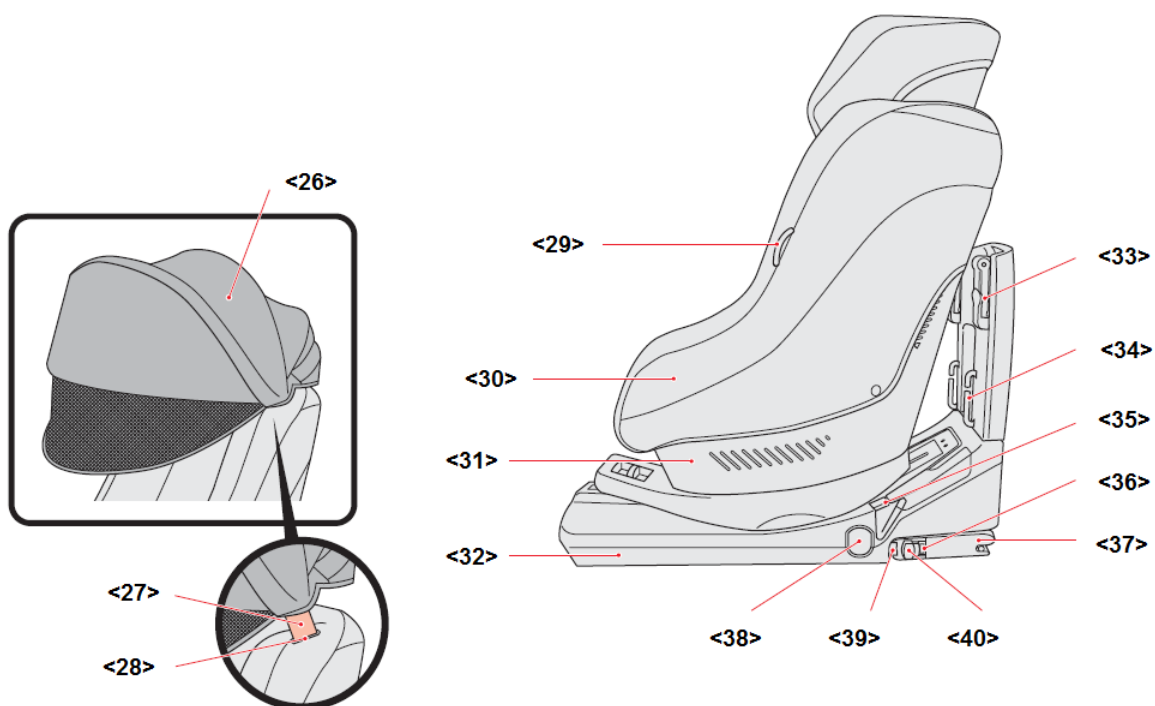

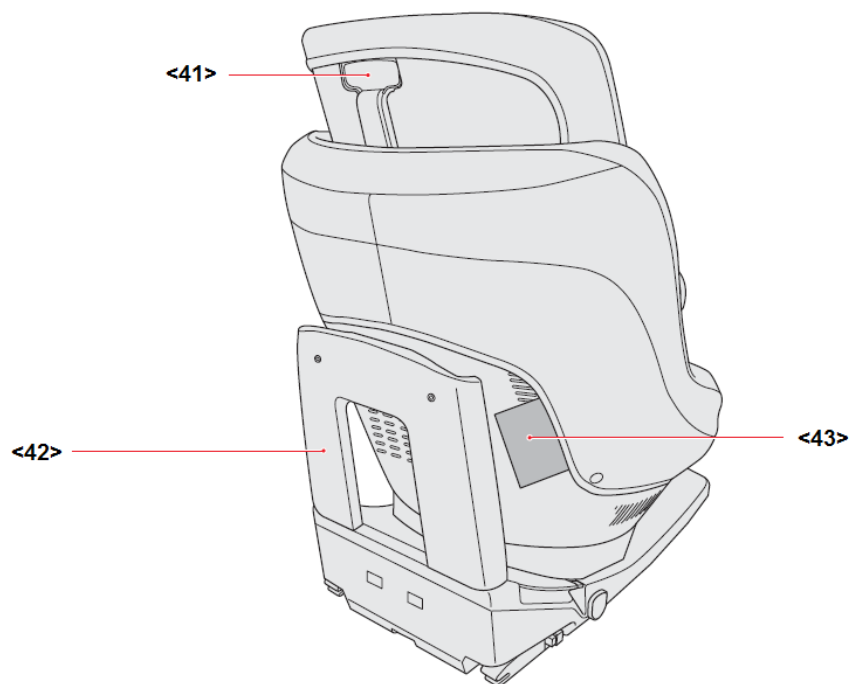

- <26> капор- защита от солнца
- <27> трубка-штекер для крепления капора
- <28> отверстие- паз для крепления капора
- <29> петля для временной фиксации язычка ремня
- <30> мягкая обшивка корпуса
- <31> вентиляционные отверстия
- <32> база
- <33> прищепка-блокиратор
- <34> петли для протягивания штатного ремня
- <35> ползья
- <36> индикатор ISOFIX
- <37> замок ISOFIX
- <38> кнопка выдвигания замка ISOFIX
- <39> подвижная часть замка ISOFIX
- <40> кнопка расстегивания замка ISOFIX
- <41> регулятор высоты подголовника
- <42> спинка базы
- <43> карман для хранения инструкции

МЕСТО И СПОСОБЫ УСТАНОВКИ КРЕСЛА

Данное автокресло должно располагаться на заднем сиденье автомобиля, лицом по ходу движения или против движения, в зависимости от возраста ребенка.

- При весе 2,5-7 кг (приблизительно с рождения и до 4 месяцев, и росте около 50-60 см) кресло устанавливается спиной по ходу движения:

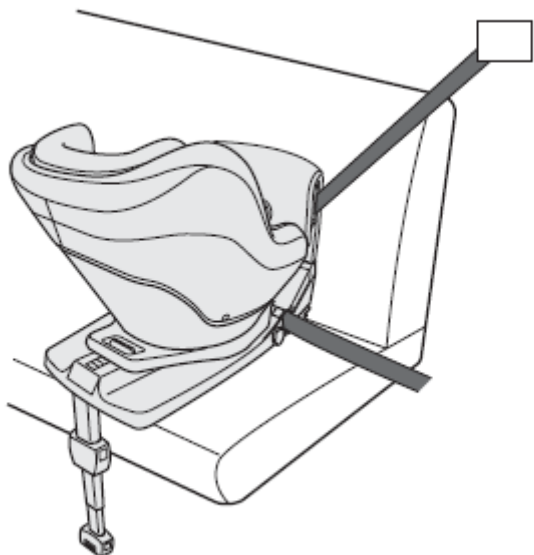

- При весе 7-13 кг (приблизительно с 4 месяцев до 1,5 лет, и росте около 60-80 см) кресло устанавливается спиной по ходу движения:

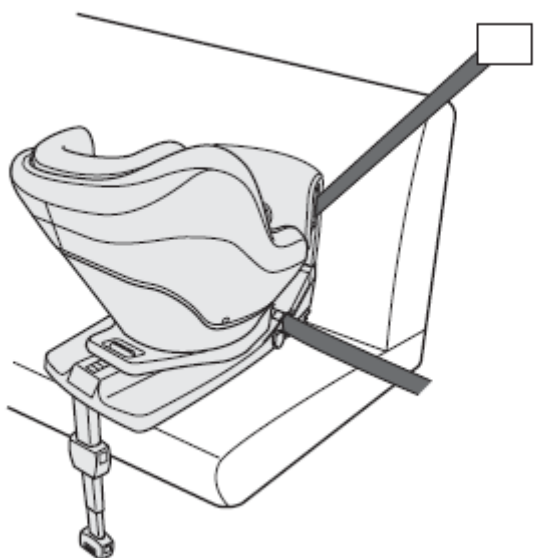

- При весе 9-18 кг (приблизительно с 1 года до 4 лет, и росте около 70-100 см) кресло устанавливается лицом по ходу движения:

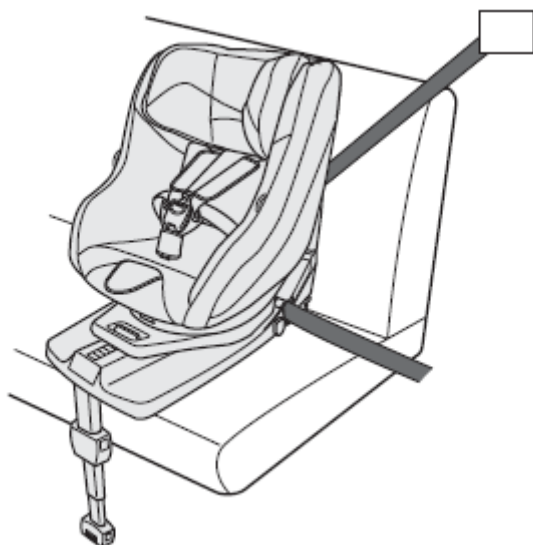

СПОСОБЫ ФИКСАЦИИ АВТОКРЕСЛА В АВТОМОБИЛЕ

Данное автокресло может фиксироваться одним из двух способов:

- 1)- штатным ремнем автомобиля + «ногой» упором в пол
- 2)- с помощью системы ISOFIX +«ногой» упором в пол

КРЕПЛЕНИЕ ШТАТНЫМ РЕМНЕМ С УПОРОМ В ПОЛ

- Вытащите фиксатор упора и снимите блокировку. Разложите упор <17>. Задвиньте фиксатор, заблокировав упор в открытом положении. Чтобы обеспечить себя достаточным пространством для выполнения вышеописанных действий, положите детское кресло на бок. Установите кресло на сиденье автомобиля. Используя кнопки по бокам, выдвиньте упор так, чтобы он касался пола. Щелчок означает что положение зафиксировалось. Ориентируйтесь на показатель индикатора поддержки <18>:

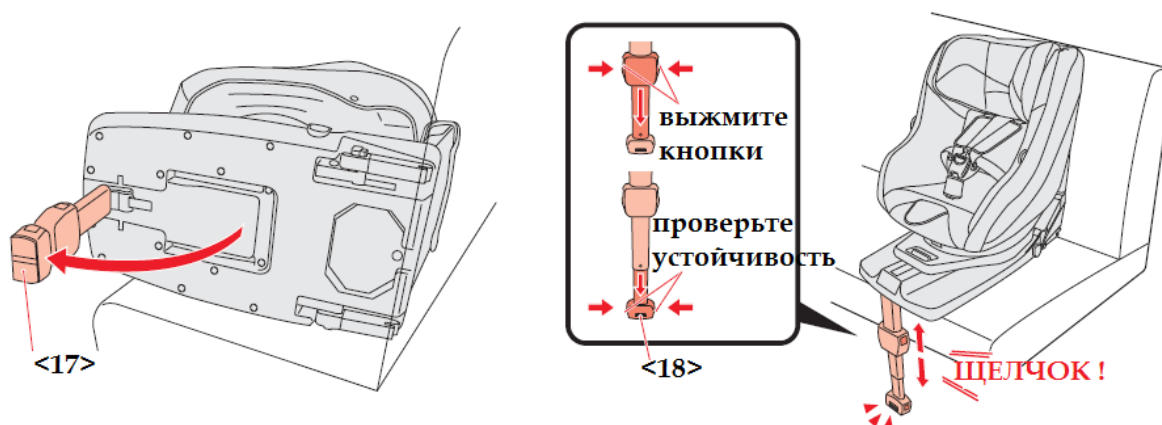

Внимание!

Действуйте аккуратно и внимательно, иначе Вы можете прищемить пальцы.

Удерживая кнопку регулировки подставки для ног нажатой, отрегулируйте положение подставки для ног таким образом, чтобы она полностью касалась пола автомобиля и была устойчива. Зазор между передней кромкой подушки сиденья автомобиля и низом детского кресла безопасности должен составлять примерно 5–25 мм. (Если зазор более 25 мм, опустите подставку для ног на один уровень.)

- Пристегните кресло штатным ремнем автомобиля. Во время протягивания ремня автомобиля через детское кресло <34> (когда оно используется в положении спиной по ходу движения), приподнимите мягкую накидку <1> базы <42> для удобства, а потом обратно опустите:

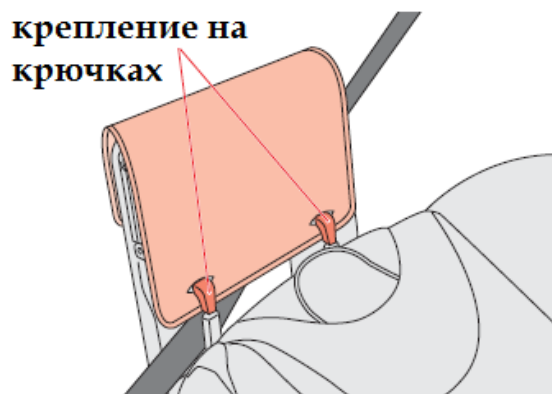
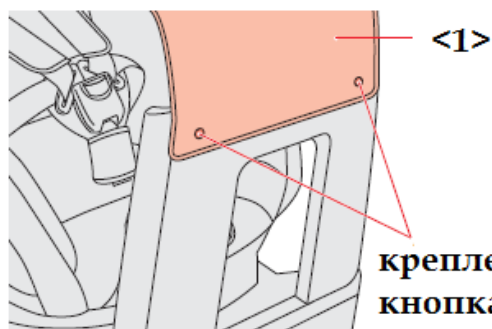
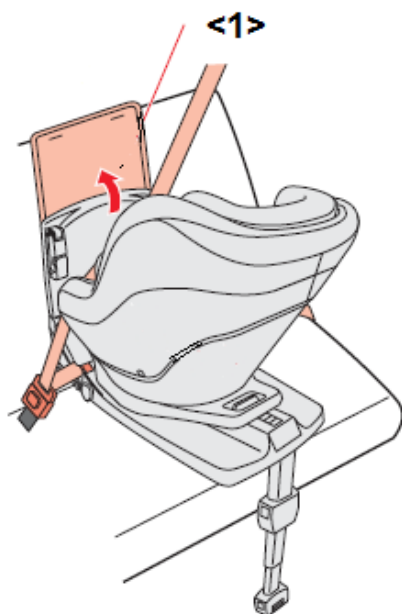

- После того, как штатный ремень автомобиля продет через детское кресло <34> и хорошо зафиксирован, застегните прищепку-блокиратор <33> для большей надежности:

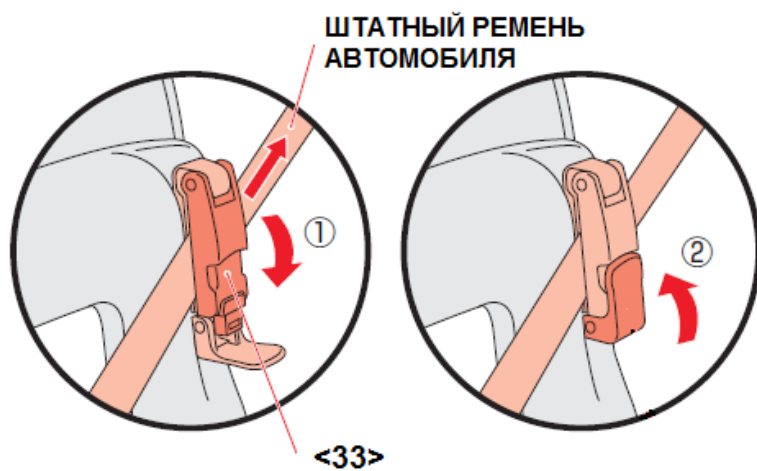

- Для лучшего прилегания спинки базы к сиденью автомобиля используйте по необходимости распорку <6>:

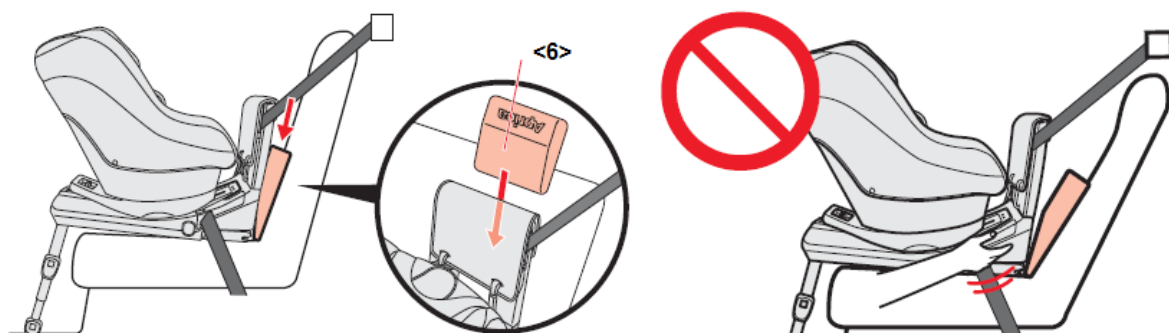

ВНИМАНИЕ! Не используйте данный продукт, если обхватив базу с обеих сторон руками, Вы можете ее легко двигать вправо-влево больше чем на 3 см.

КРЕПЛЕНИЕ НА ISOFIX С УПОРОМ В ПОЛ

- Поставьте направляющие колпачки <8> на петли крепления ISOFIX сиденья автомобиля

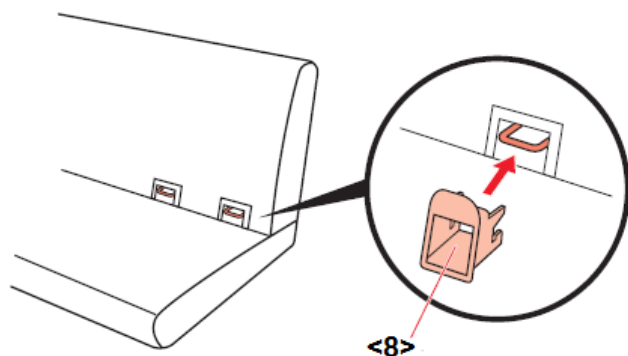

- Вытащите фиксатор упора и снимите блокировку. Разложите упор <17>. Задвиньте фиксатор, заблокировав упор в открытом положении. Чтобы обеспечить себя достаточным пространством для выполнения вышеописанных действий, положите детское кресло на бок. Установите кресло на сиденье автомобиля. Используя кнопки по бокам, выдвиньте упор так, чтобы он касался пола. Щелчок означает что положение зафиксировалось. Ориентируйтесь на показатель индикатора поддержки <18>:

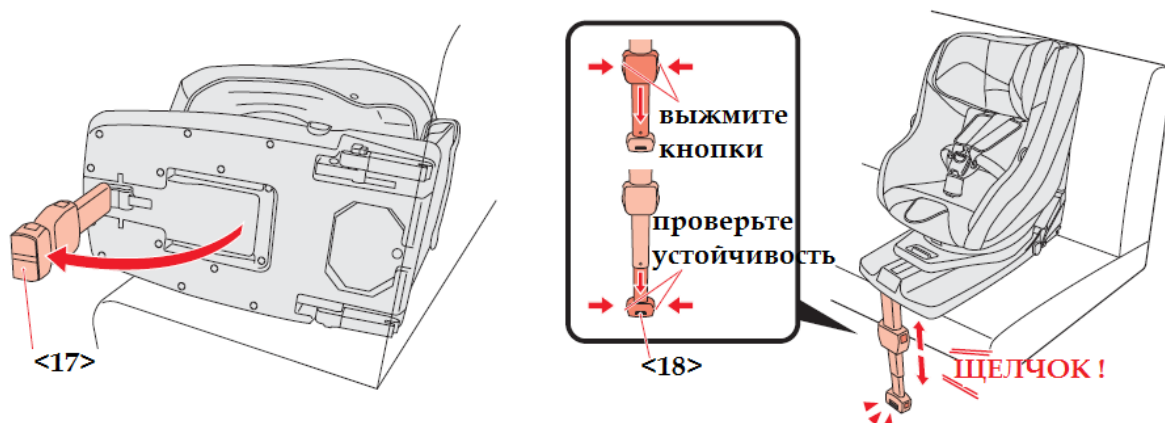

Внимание!

Действуйте аккуратно и внимательно, иначе Вы можете прищемить пальцы.

Удерживая кнопку регулировки подставки для ног нажатой, отрегулируйте положение подставки для ног таким образом, чтобы она полностью касалась пола автомобиля и была устойчива. Зазор между передней кромкой подушки сиденья автомобиля и низом детского кресла безопасности должен составлять примерно 5–25 мм. (Если зазор более 25 мм, опустите подставку для ног на один уровень.)

- Нажмите кнопки <38> с обеих сторон и выдвиньте замки креплений ISOFIX <37>. Соедините крепления детского кресла с петлями ISOFIX сиденья автомобиля. Вы услышите щелчок, а на креплении пропадет красная метка:

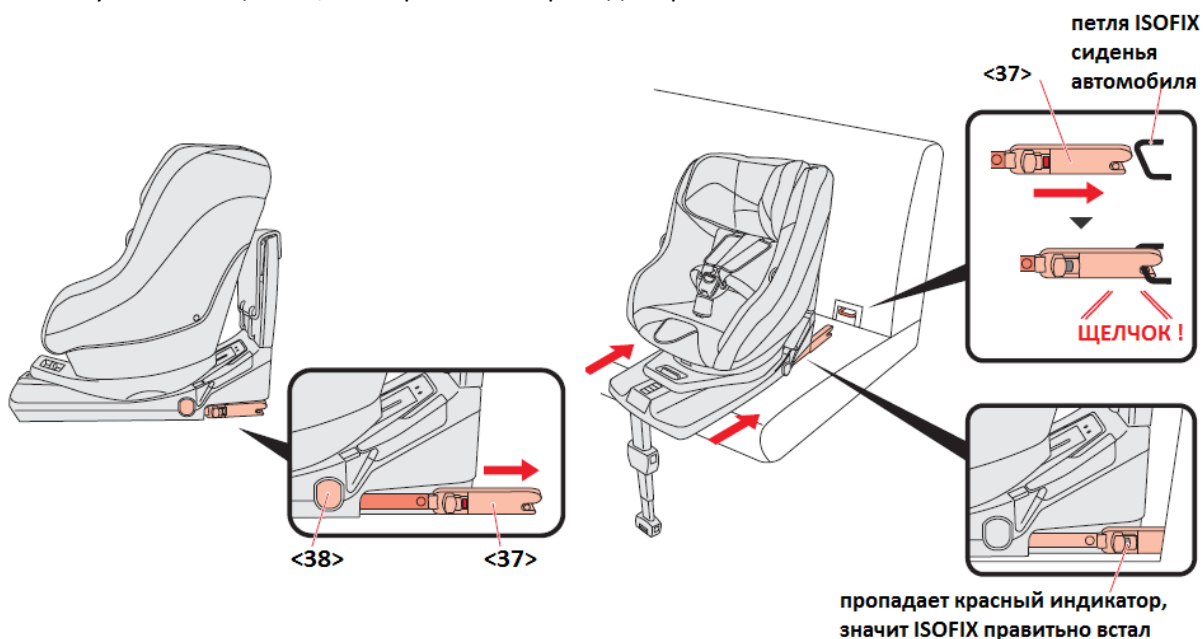

Внимание!

После крепления на систему ISOFIX и перед посадкой ребенка в кресло еще раз проверьте устойчивость упора в пол.

РЕГУЛИРОВКА И ИСПОЛЬЗОВАНИЕ ПРОЧИХ ЭЛЕМЕНТОВ КРЕСЛА

- Используя рычаг <23>, регулируйте угол наклона кресла в зависимости от возраста ребенка, ориентируйтесь на индикатор поддержки <25>:

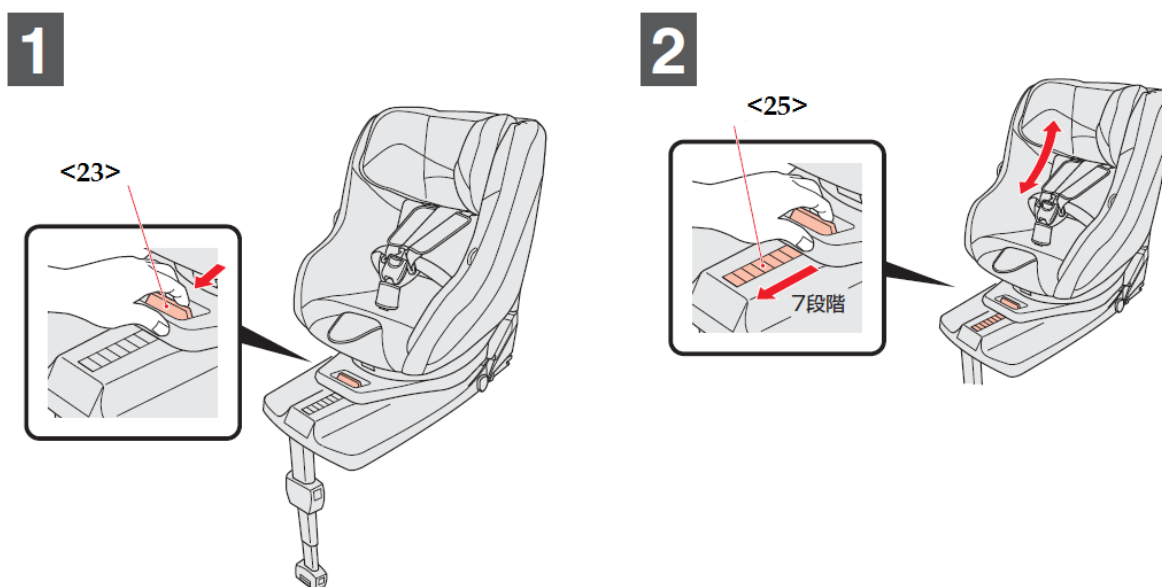

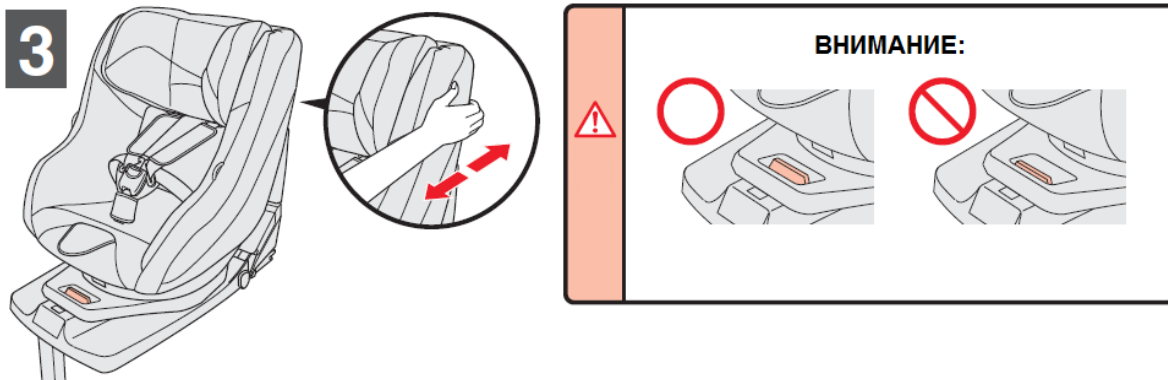

- Меняйте высоту подголовника в зависимости от роста ребенка <19>, <41>:

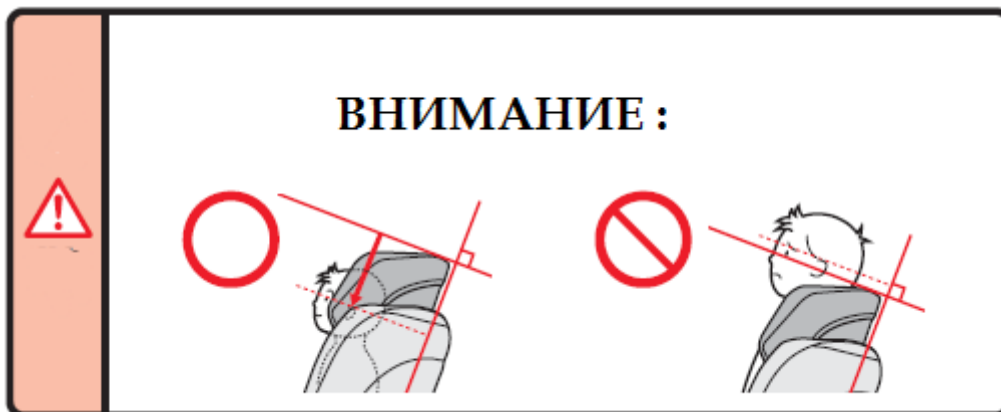
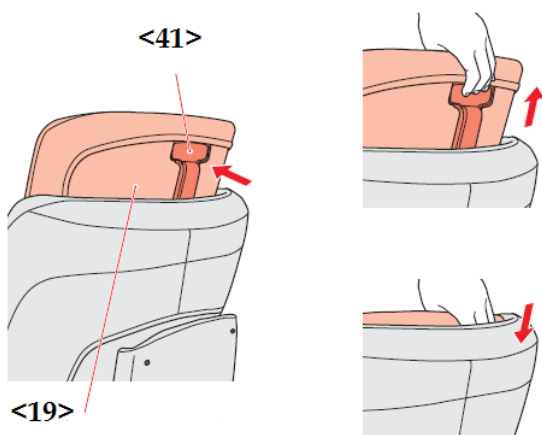

- В случае необходимости поворота корпуса кресла лицом по ходу движения (индикатор показывает положения 5,6,7), выжмите кнопку <24> и поворачивайте кресло, затем отпустите кнопку- если кресло повернулось правильно, вы услышите щелчок, а кнопка вернется в исходное положение:

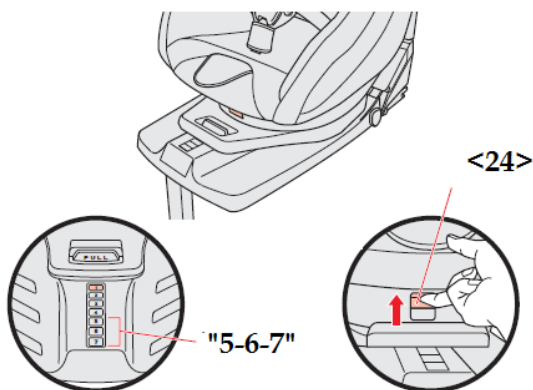
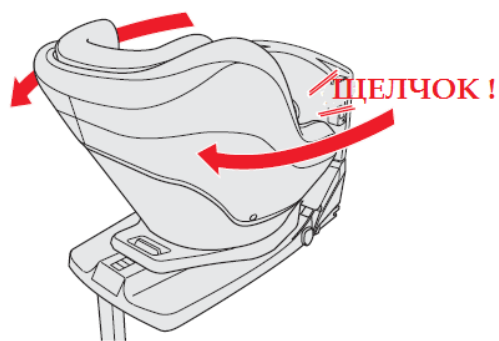
1**2****3**

- Чтобы застегнуть замок детских ремней безопасности, соедините вместе 2 язычка<11> и вставьте в отверстие замка <12>. Чтобы расстегнуть замок- нажмите на его центральную часть и выньте язычки:

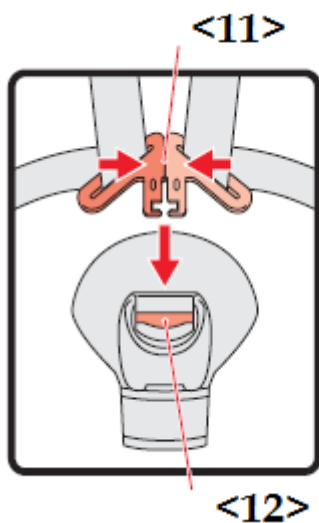

- Перед усаживанием ребенка в автокресло Вам будет удобно зафиксировать на время плечевые ремни в петлях <20> по бокам кресла:

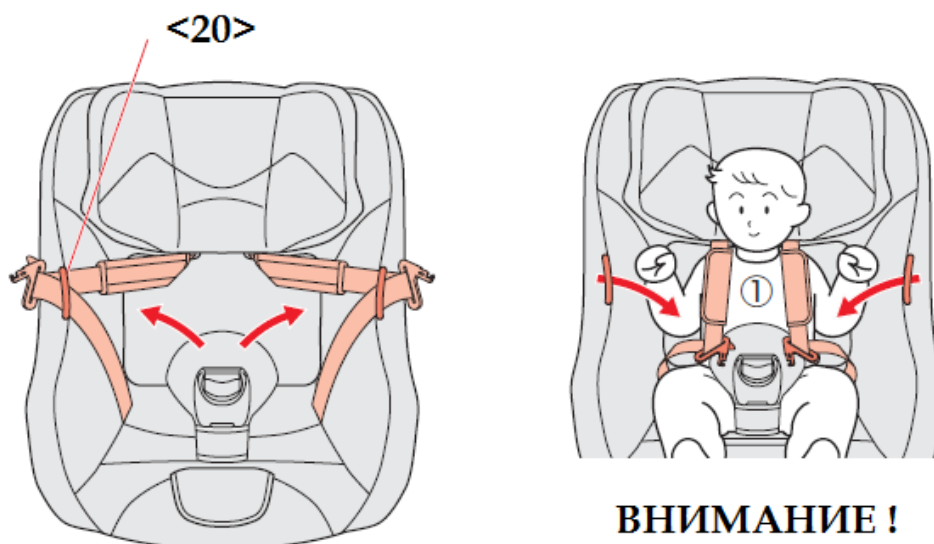

ВНИМАНИЕ !

- Регулируйте натяжение ремней <22> детского кресла, используя кнопку <21>:

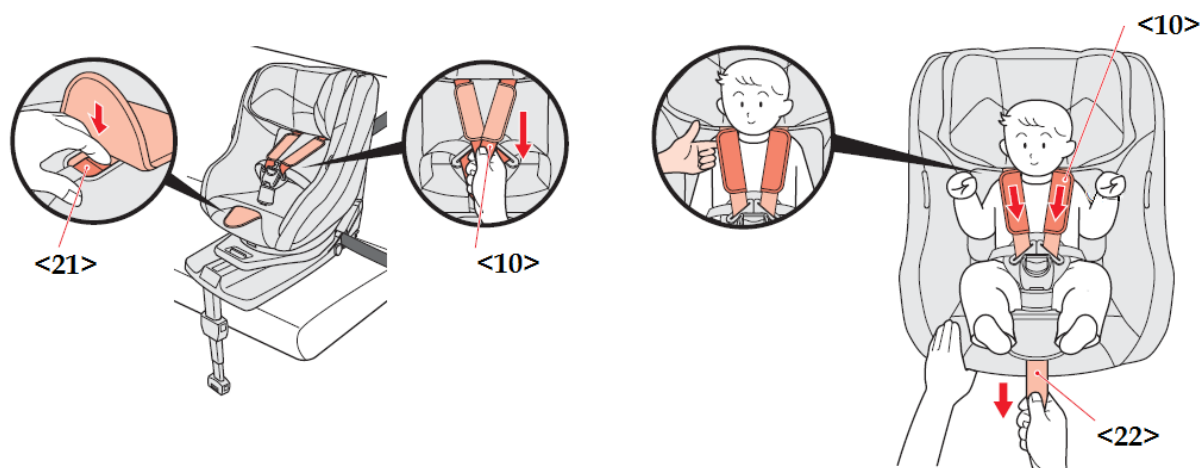

- Перед установкой автокресла максимально откиньте назад (если такая опция есть) спинку автомобильного кресла, к которому оно будет крепиться, снимите подголовник:

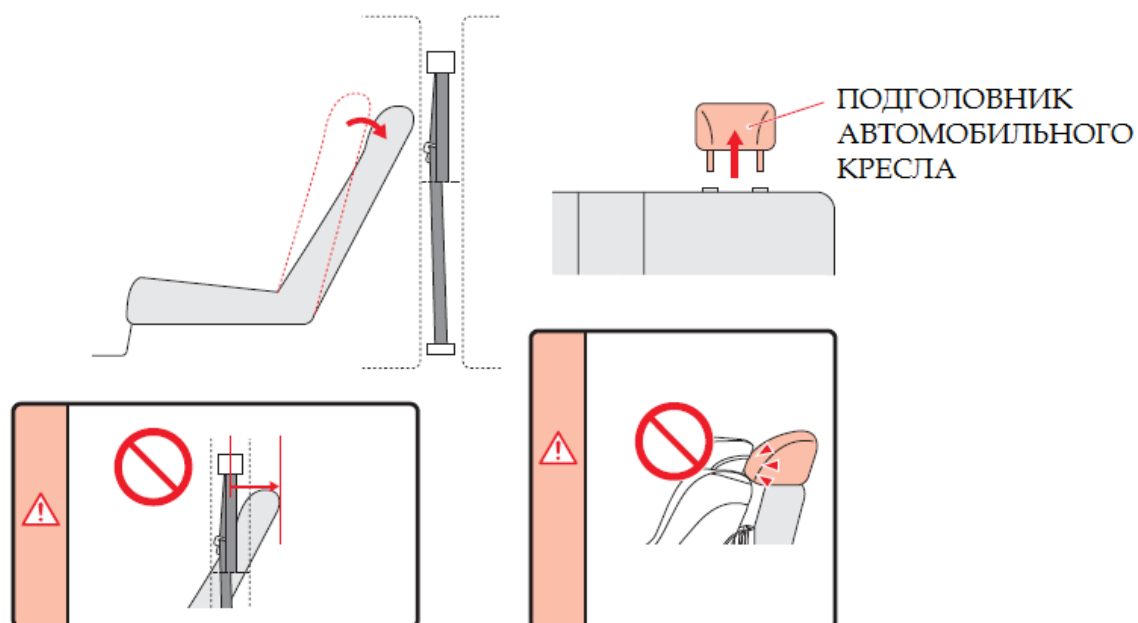

- Фиксируйте застежкой капор <26>, если он сложен:

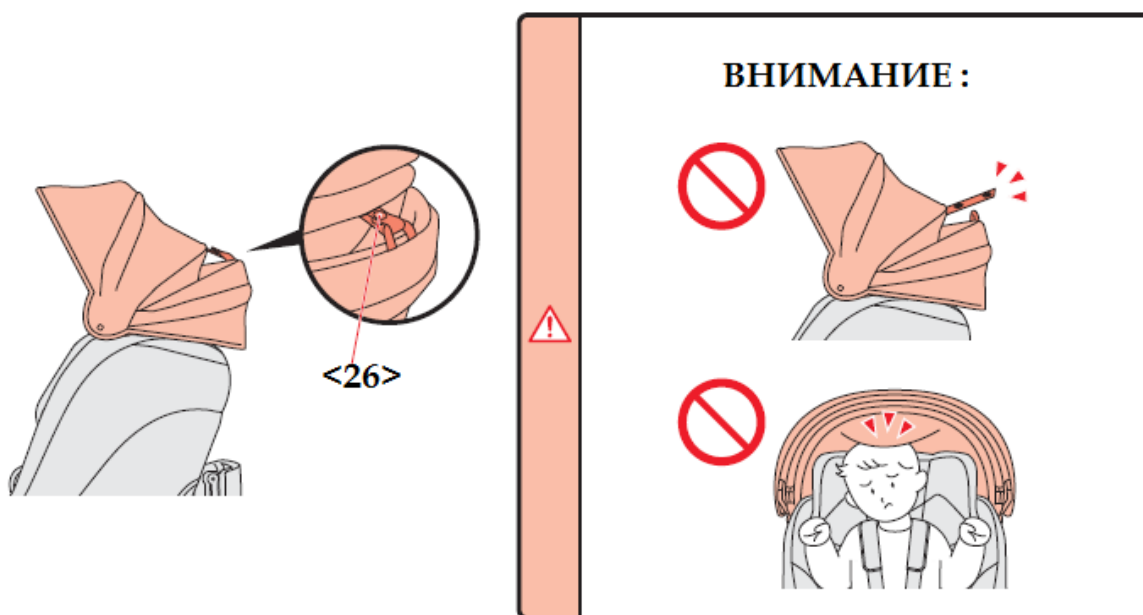

- Капор <26> легко демонтируется. Гибкие трубки-штекеры <27> просто зажать и вставить в пазы <28>:

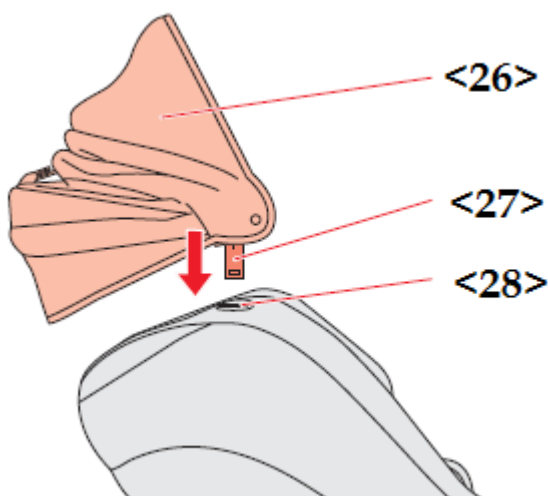

- Следите за тем, чтобы вентиляционные отверстия <31> не перекрывались прочими предметами, и воздух легко циркулировал внутри автокресла.
- Храните инструкцию в удобном кармане сбоку за спинкой кресла <43>.

УХОД ЗА ЧЕХОМ ДЕТСКОГО АВТОКРЕСЛА

- Чехол кресла следует стирать вручную в воде при температуре не более 30° С (не используйте стиральную машину).
- Не используйте отбеливатели, содержащие хлор.
- Не отжимайте чехол после его стирки.
- Не подвергайте чехол сухой чистке.

- После стирки повесьте чехол сушиться в месте, защищенном от прямого попадания солнечных лучей.
- Чехол нельзя гладить.

УХОД ЗА ПЛАСТМАССОВЫМИ ДЕТАЛЯМИ

- Если внутрь деталей попала пыль или грязь, например, вследствие их трения об обивку кресла, для чистки следует использовать сухую ткань.
- При попадании растворимых веществ на водной основе (фруктовый сок, слюна, моча и т.д.)

Опустите полотенце в горячую воду (около 40° С) и слегка выжмите его, прежде чем приступить к чистке грязной поверхности кресла.

- При попадании растворимых веществ не на водной основе (молоко, масло, майонез и т.д.) растворите в горячей воде (около 40° С) натуральное чистящее средство и промокните загрязненную поверхность губкой, смоченной этим раствором. Затем протрите это место полотенцем, смоченным холодной или теплой водой, чтобы удалить чистящее средство с поверхности.

ХРАНЕНИЕ ДЕТСКОГО АВТОКРЕСЛА

- Упакуйте детское кресло в пластиковый пакет или другой упаковочный материал и поставьте его в прохладное, защищенное от попадания солнечных лучей место.

ПОСЛЕПРОДАЖНОЕ ОБСЛУЖИВАНИЕ

- В случае если приобретенное вами детское кресло безопасности вышло из строя во время эксплуатации, или вы нашли какую-либо неисправность, устранение которой требует замены или ремонта детали, или считаете, что кресло неисправно, прекратите его использование, узнайте точное название изделия, его номер и номер партии и обратитесь в магазин, в котором вы приобрели кресло, или в отдел обслуживания клиентов компании Arçica.
- Компания Arçica не несет никакой ответственности за любые вторичные повреждения и неисправности.

ДОПОЛНИТЕЛЬНАЯ ИНФОРМАЦИЯ

Условия хранения: сухое проветриваемое помещение

Произведено: ноябрь, 2015 г.

Гарантийный срок 12 месяцев.

Срок службы: не менее 4 лет с начала эксплуатации.

Изготовитель: фирма «NWL Switzerland sàrl» (НВЛ Свизлэнд Сарл).

Адрес: Chemin de Blandonnet 10, Vernier 1214, Switzerland (Шемин Де Бландонне 10, Верньер 1214, Швейцария)

Фабрика-филиал изготовителя: "Wonderland Nursery goods Co. LTD", №1, Yin Hu Industrial Zone, Qing Xi Town, Dongguan, Guangdong, China, Китай

Страна происхождения: Китай.

Импортер и уполномоченная организация по претензиям к изготовителю от потребителей по качеству продукции:

ООО «Наследник» www.naslednik-company.ru

Дополнительную информацию о товаре см. на сайте www.aprica.ru

По вопросам гарантийного обслуживания просьба обращаться по тел. +7-985-181-4997 или по эл. адресу info@naslednik-company.ru