



Подтверждено требованиями безопасности ECE R 44/03

## RECARO «Start-PRO»

### Инструкция по эксплуатации

Производитель: Recaro GmbH Company  
Guttenbergstrasse, 14  
95352 Marktleugast-Mannsflur

Универсальное сиденье-трансформер для детей.

Детское кресло предназначено для детей весом от 9 до 36 кг, от 9 месяцев до 12 лет и ростом до 150 см.  
Для установки и фиксации 3-х точечным ремнем безопасности.  
Устанавливайте сиденье только лицом по направлению движения!

#### **Уважаемые родители,**

Сиденье RECARO которое Вы приобрели, является высококачественным продуктом. Оно имеет различные регулировки и эргономически правильную конструкцию. RECARO - это надежное детское сиденье, гарантирующее безопасность Вашему ребенку во время путешествия. Но перед использованием, Вам необходимо правильно отрегулировать его по росту ребенка и правильно установить в автомобиль - от этого зависит безопасность Вашего ребенка. Эта инструкция поможет Вам в этом, пожалуйста, прочтите ее внимательно.

! Не производите никаких технических изменений в детском сидении и используйте его только в соответствии с инструкцией. В ином случае защитные свойства сидения могут быть частично или полностью потеряны.

Используйте сиденье только с трех точечным ремнем безопасности автомобиля.

Устанавливайте детское сиденье только на заднее

е сиденье автомобиля, что бы ребенок не подвергся опасности от воздушной подушки безопасности. Мы рекомендуем устанавливать детское кресло за сиденьем пассажира.

Все ткани обшивок прошли испытания и имеют высокий уровень прочности при нормальном использовании. Повреждение сиденья вследствие не нормального использования не является причиной гарантийного случая.

Изучите инструкцию.

#### **Содержание:**

Инструкция по безопасности

Как регулировать кресло RECARO Start

Обзор

Высота спинки

Ширина плечевой поддержки

Длина подушки сиденья

Положение сна

Как установить детское кресло RECARO Start

Установка сиденья со столиком

Пристегивание ребенка  
Использование направляющей без фиксации ремня  
Восстановление фиксирующих свойств направляющей

Как перевозить сиденье RECARO Start  
Инструкции по обслуживанию  
Снятие обшивок  
После стирки.  
Возвращение обшивок на детское сиденье.  
Как ухаживать за обшивками детского сиденья RECARO.

## Инструкция по безопасности

- **Recaro Start pro для I группы по нормам ECE (9-18 кг)**  
Сиденье Recaro Start pro может считаться безопасным для I ECE группы - детей весом от 9 до 18 кг - только в случае, если ребенок зафиксирован в кресле с наличием столика. Столик не используется как предмет дополнительного комфорта, а служит необходимым аксессуаром для обеспечения безопасности.
- **Регулировка сиденья**  
По мере роста Вашего ребенка следите за правильностью регулировки сиденья, только в этом случае ему будет обеспечена полная защита.  
Каждый раз, когда Вы регулируете сиденье, убедитесь, что все настройки хорошо зафиксированы. Регулируйте сиденье только когда Ваша машина припаркована.  
Обязательно проверяйте правильность прохождения ремня безопасности.  
Не производите никаких технических изменений в сидении и используйте его только в соответствии с данной инструкцией. В ином случае сидение может полностью или частично потерять свои функции.
- **Установка сиденья**  
Устанавливайте детское сиденье только на заднее сиденье автомобиля, чтобы ребенок не подвергся опасности от воздушной подушки безопасности. Мы рекомендуем устанавливать детское кресло за сиденьем пассажира.  
Всегда устанавливайте сиденье лицом по направлению движения.  
Во избежание нагревания металлических частей конструкции, не оставляйте кресло под воздействием прямых солнечных лучей длительное время.
- **Посадка ребенка**  
Используйте сиденье только со штатным трехточечным ремнем безопасности.  
При ослабленном ремне теряются защитные свойства сиденья. Убедитесь, что поясной и плечевой ремень хорошо натянуты.  
**Фиксация ребенка в кресле без столика:** Затяните поясной ремень, насколько это возможно, так как плохо затянутый ремень не гарантирует правильного крепления ребенка в кресле. Поясной ремень должен всегда проходить под подлокотниками, по красным направляющим.  
**Фиксация ребенка в кресле со столиком:** зафиксируйте сначала поясной, а затем плечевой ремень.
- **Лучший способ транспортировки детского сиденья** - в сложенном виде в багажнике автомобиля. Для переноса существует специальная ручка. Не переносите сиденье за направляющую ремня безопасности. Не переносите сиденье за обшивку.
- **Размещение пассажиров и багажа**  
Перед началом движения всегда пристегивайтесь. Непристегнутый взрослый человек может представлять угрозу для ребенка при аварии и служить плохим примером.  
Багаж и другие предметы должны быть, также, тщательно закреплены.  
Детское сидение должно быть пристегнуто трехточечным ремнем, даже если в нем не сидит ребенок!
- **Общие инструкции безопасности**  
Никогда не оставляйте ребенка без присмотра в автомобиле.  
Если сидение было повреждено в аварии, во избежание несчастного случая, верните кресло производителю для обследования. Никогда не используйте сидение, которое было повреждено в аварии!  
С детским креслом RECARO возможно использование только оригинальных аксессуаров. Повреждение вследствие любого не правильного использования или использования неоригинальных компонентов не может быть причиной гарантийного случая.

- **Если автомобиль оборудован подушкой безопасности**

Голова ребенка не должна находиться в зоне действия подушки безопасности. Следите, чтобы ребенок сидел непосредственно в кресле и не прислонялся головой к двери автомобиля.

- **Если Вы используете аудиосистему, примите во внимание следующее:**

Убедитесь, что провод от сиденья к наушникам в подголовнике проходит так, что не представляет опасности для ребенка в случае аварии.

Отрегулируйте звук, чтобы он не был слишком громким для ребенка.

## Как регулировать кресло RECARO Start ОБЗОР

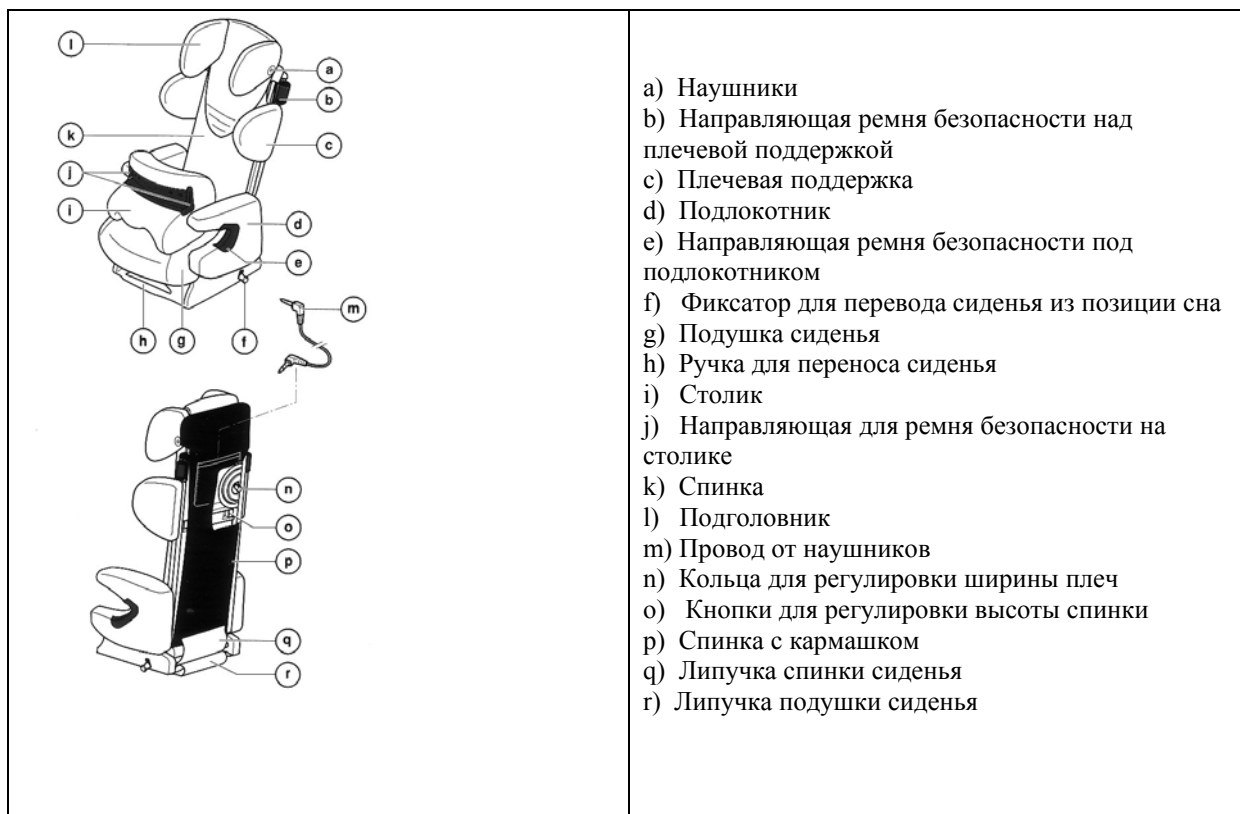

## Правила установки одинаковы для RECARO Start RECARO Start Pro

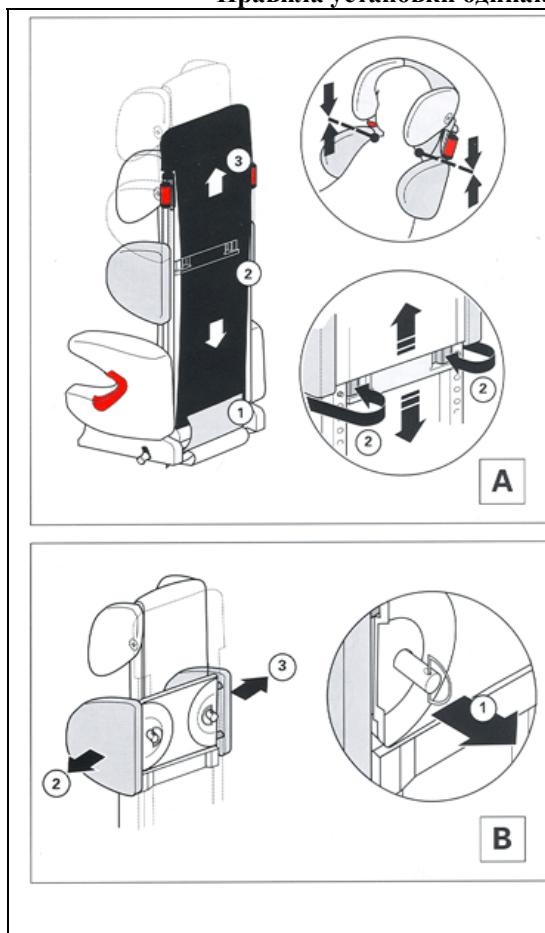

### **Высота спинки - Рис. А**

Высота спинки сиденья фиксируется в 11 положениях. Кнопки для регулировки находятся сзади под обшивкой каркаса спинки ниже колец регулировки ширины плеч.

- (1) Отстегнуть липучки внизу спинки сиденья.  
! Перед регулировкой спинки, необходимо снять обшивку и надеть ее снова после регулировки. Для этого, нужно наклонить спинку сиденья вперед, отсоединить липучку, протянуть обшивку между подушкой и спинкой сиденья и, после этого, вернуть спинку в обычное положение.
- (2) Одновременно нажать обе кнопки. Спинка свободно ходит вверх-вниз.
- (3) Удерживая кнопки нажатыми, отрегулировать высоту спинки.

! Усадите ребенка в детское кресло и отрегулируйте спинку так, что бы плечи ребенка и верхняя граница плечевой поддержки были на одном уровне. Только в этом случае, направляющие предотвращают прохождение ремня слишком близко от шеи ребенка. Для правильной фиксации детей от 15 до 30 кг (ECE II и III) имеются направляющие для 3-х точечного ремня безопасности и подголовник для правильного положения головы.

- Убедиться, что высота спинки твердо закреплена на нужном уровне, при отпущенных кнопках регулировки.
- Отрегулировать обшивку сиденья по размеру.

### **Ширина плечевой поддержки - Рис. В**

Ширина плечевой поддержки может иметь три положения. Каждая из плечевых поддержек удерживается специальным замком. Для регулировки ширины плечевой поддержки, нужно потянуть за кольцо, чтобы ослабить замок. Кольца расположены сзади на спинке сиденья с обеих сторон под обшивкой.

- (1) Отогнуть кольцо и потянуть за него на себя - это ослабит замок.
- (2/3) Удерживая кольцо таким образом, отрегулировать каждую из плечевых поддержек отдельно до желаемой ширины.

Убедиться, что после того, как кольцо отпущено, плечевая поддержка находится в правильном положении, при котором замок защелкнется

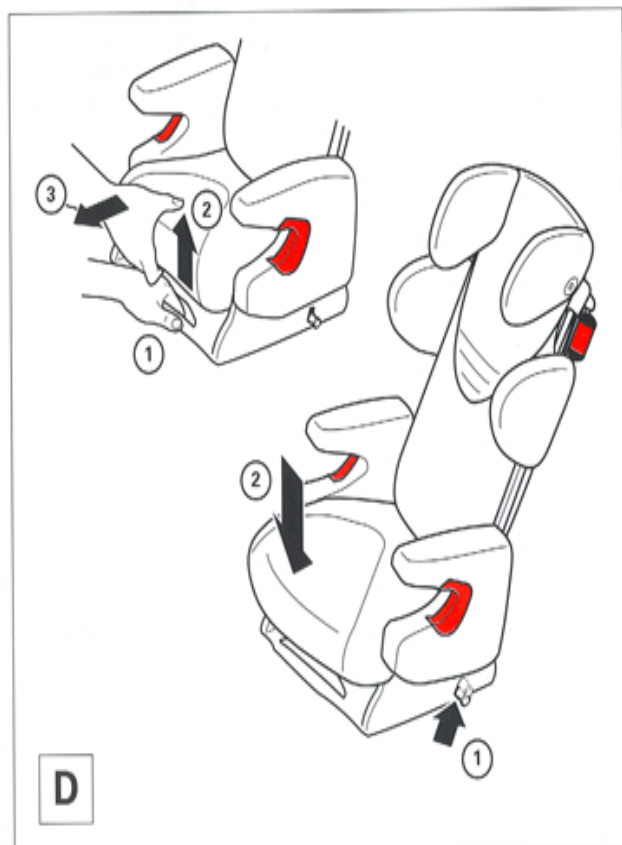
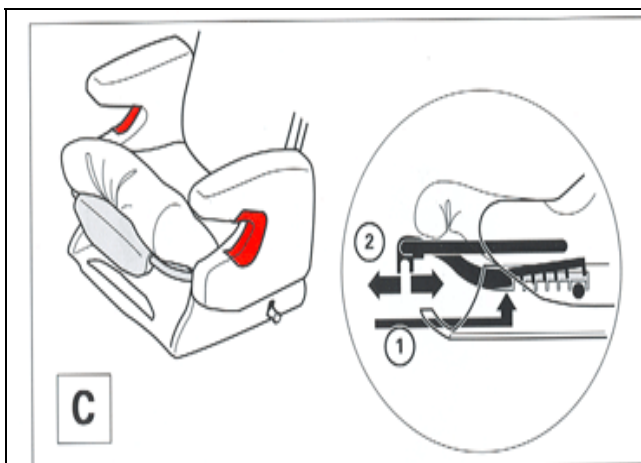

### Длина подушки сиденья - Рис. С

Длина подушки сиденья имеет 6 регулировок.

- Поднять переднюю часть обшивки подушки сиденья.
- Нажать на подушку сиденья снизу. Механизм блокировки освобожден.
- Удерживая таким образом подушку сиденья, отрегулировать ее, выдвигая до нужной длины.

! Сиденье отрегулировано правильно, если бедра ребенка поддерживаются под коленями.

**Основное правило:** промежуток между сиденьем и коленями ребенка должен быть в 2-3 пальца.

- Убедиться, в надежном закреплении подушки сиденья.
- Надеть обратно обшивку подушки сиденья после регулировки.

### Положение сна - Рис. D

#### **Перевод кресла в положение сна.**

! Для безопасности, рекомендуется переводить сиденье в положение сна только при остановленном автомобиле.

- Отстегнуть ремень безопасности.
- (1) Взяться одной рукой за ручку для переноса сиденья.
- (2/3) Другой рукой взяться снизу за переднюю часть подушки сиденья и потянуть ее чуть вверх и на себя до щелчка.
- Пристегнуть ремень.

#### **Возврат сиденья из положения сна.**

С правой стороны сиденья (если смотреть спереди) находится желтый фиксатор.

! Во избежании несчастного случая, перед тем как перевести кресло в исходное положение, припаркуйте автомобиль отстегните ремень безопасности и выньте ребенка из сиденья.

- (1) Поднять фиксатор вверх
- ! При возврате сиденья из положения сна, не дотягивайтесь до фиксатора через подлокотник - Вы можете защемить пальцы.
- (2) Удерживая фиксатор, нажать на переднюю часть подушки сиденья, так чтобы сиденье перекатилось на подставке и при этом приподнялась его задняя часть. После этого оно само встанет в исходную позицию.
- Пристегнуть ремень безопасности

## **Как установить RECARO Start**

RECARO Start Pro отличается от RECARO Start, так как имеет дополнительный столик, служащий для обеспечения безопасности детей группы ECE I (9-18 кг). Для групп II и III нет разницы в установке.

После того, как Вы установили нужные размеры кресла, Вы можете использовать его в любом автомобиле с трех точечным ремнем безопасности.

! Устанавливайте детское сиденье только на заднее сиденье автомобиля, что бы ребенок не подвергся опасности от воздушной подушки безопасности. Мы рекомендуем устанавливать детское кресло за сиденьем пассажира.

### Установка сиденья со столиком для детей от 9 до 18 Кг

! Убедитесь, что **детское кресло установлено точно за спинкой сидения пассажира.**

- Установить сиденье лицом по направлению движения.
- Если у автомобильного сиденья, на которое вы устанавливаете детское сиденье имеется подголовник, то его нужно установить так, чтобы спинка детского сиденья правильно прилегала к спинке автомобильного сиденья.

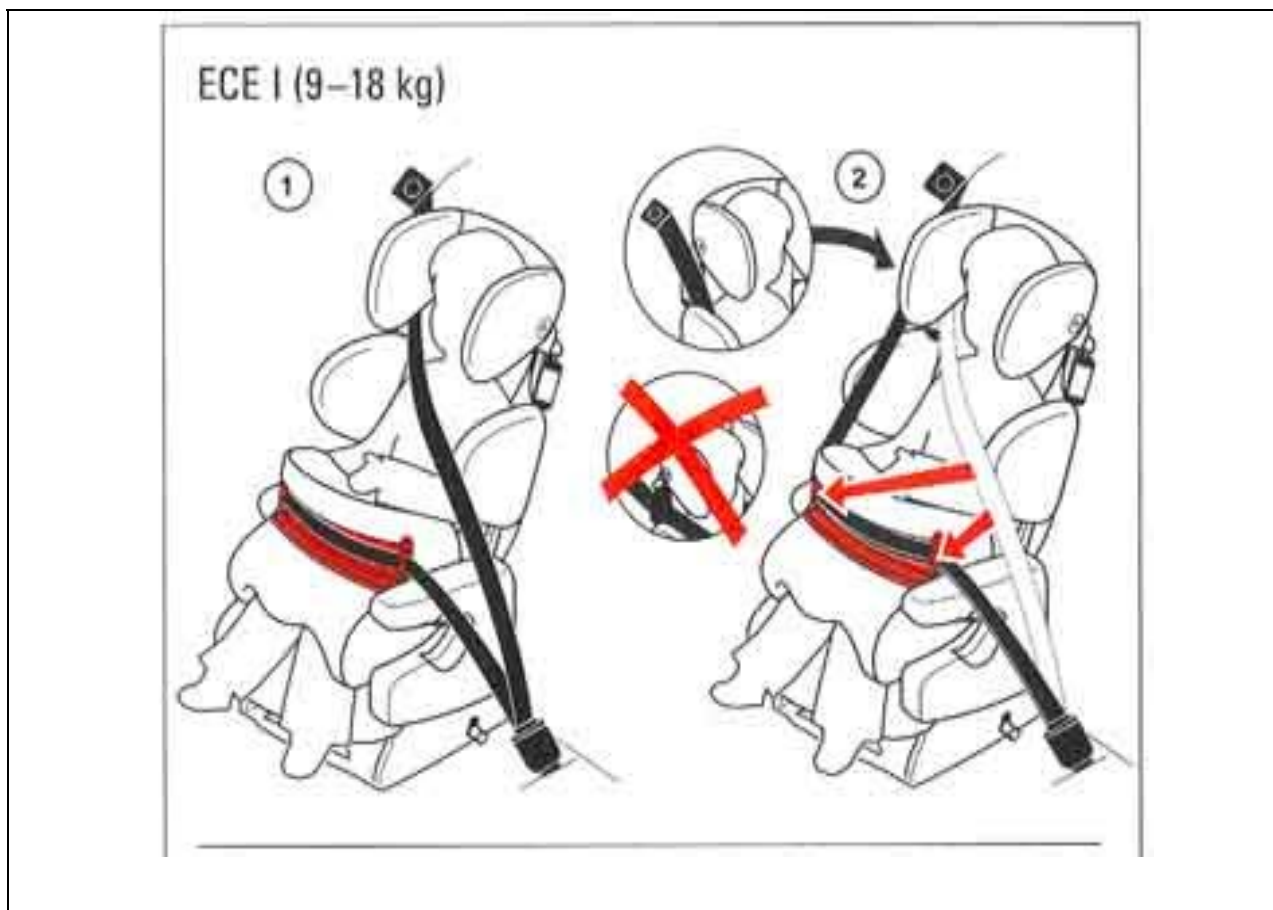

- Усадить ребенка в сиденье.
- Установить столик.
- Вытянуть ремень на достаточную длину для пристегивания сиденья и столика вместе с ребенком.
- Застегнуть ремень со слышимым щелчком.
- Протянуть поясной и диагональный ремень под двумя красными направляющими столика j.
- Поправьте ремень, чтобы не было его перекручивания.

### **Внимание!**

**При использовании специального столика, не продевайте ремень через направляющую сиденья b.**

### Пристегивание ребенка без столика детей от 15 до 36 Кг - Рис. Е

Для большей безопасности Вашего ребенка, всегда следуйте советам, приведенным здесь. Направляющие ремня помечены красным.

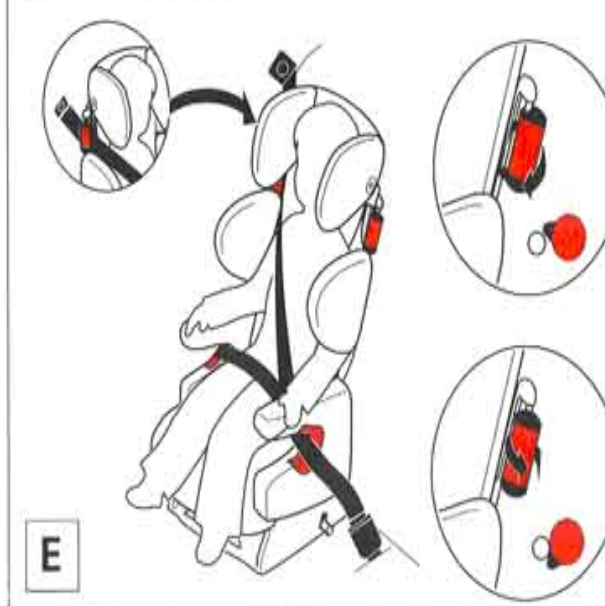
<p>ECE II, III (15–36 kg)</p>  <p>E</p>	<ol style="list-style-type: none"> <li>1. Пристегивание ремня <ul style="list-style-type: none"> <li>– Усадить ребенка в сиденье.</li> <li>– Вытянуть ремень на достаточную длину для пристегивания сиденья вместе с ребенком.</li> <li>– Застегнуть ремень со слышимым щелчком.</li> </ul> </li> <li>2. Правильное расположение поясного ремня <ul style="list-style-type: none"> <li>– Протянуть поясной ремень под подлокотниками по двум красным направляющим.</li> <li>– Отрегулировать поясной ремень путем вытягивания плечевого ремня.</li> </ul> </li> <li>3. Правильное расположение плечевого ремня <ul style="list-style-type: none"> <li>– Пропустить ремень под подлокотником по красной направляющей с той стороны, где Вы пристегиваете ремень.</li> <li>– На противоположной стороне, повернуть красную направляющую над плечевой поддержкой и протянуть в нее ремень.</li> <li>– Ремень плотно прижмется направляющей. Теперь ребенок не сможет самостоятельно освободиться от ремня и надежно пристегнут в кресле.</li> </ul> </li> </ol>
--	--

#### Использование направляющей без фиксации ремня

! Обязательно используйте фиксацию для детей весом до 18 кг. Для детей с большим весом, возможно, использование направляющей без фиксации. Всегда пропускайте ремень через направляющую, даже без фиксации.

- Провернуть направляющую дальше за точку сопротивления, зафиксировав ее, таким образом, в открытой позиции. Теперь ремень не прижимается. Ребенок обладает той же свободой действий, что и взрослый при обычном использовании трех точечного ремня безопасности.

#### Восстановление фиксирующих свойств направляющей

- Провернуть направляющую в обратную сторону. Теперь ремень опять крепко фиксируется направляющей.

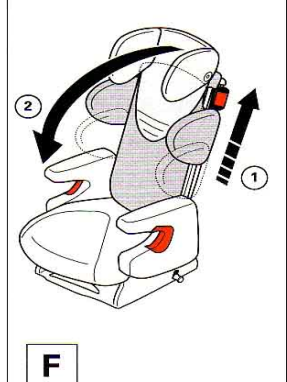
 <p>F</p>	<p><b>Как перевозить сиденье RECARO - Рис. F.</b></p> <p>Сиденье RECARO при перевозке занимает мало места. ! Для Вашей собственной безопасности, лучший способ транспортировки сиденья - в багажнике автомобиля.</p> <ul style="list-style-type: none"> <li>– (1) Зафиксировать плечевую поддержку в самом высоком положении.</li> <li>– (2) Сложить спинку вперед до предела.</li> </ul> <p>Для возврата в обычное положение - открыть спинку обратно до предела.</p>
--	--

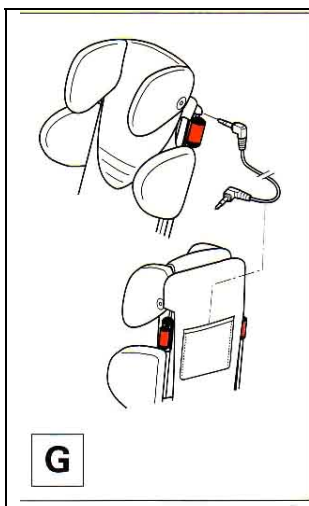

### **Использование аудио подготовки Рис G.**

- Достаньте специальный переходник из кармашка, который находится сзади на спинке сиденья.
- Соедините его с специальным разъемом в подголовнике сиденья .
- Соедините его с специальным разъемом в плеере или другом аудио носителе.
- Система готова к работе.

## **Инструкции по обслуживанию**

! Стирать обшивку сиденья при температуре 40 С. Не используйте сушильную машину. Можно снять любую из обшивок сиденья и стирать каждую отдельно.

### **Снятие обшивок Рис H.**

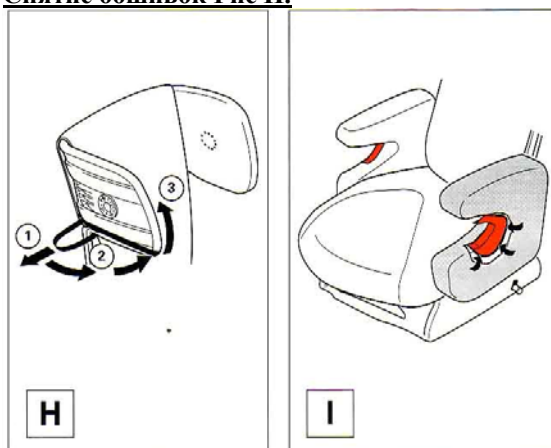

#### **Снятие обшивки спинки сиденья**

- Немного наклонить спинку вперед и отстегнуть липучку сзади.
- Протянуть обшивку между спинкой и подушкой сиденья и снять ее вверх.

#### **Снятие обшивки подушки сиденья**

- Вернуть сиденье в исходную позицию и отстегнуть липучку сзади.
- Снять резинку через низ.
- Немного наклонить спинку и потянуть подушку сиденья вперед.

#### **Снятие обшивки плечевой поддержки.**

- Отделить обшивку вместе с подушкой и потянуть вперед.

#### **Снятие обшивки рамочной конструкции спинки.**

- Отделить обшивку и потянуть ее вверх.

#### **Снятие подлокотников**

! Перед снятием подлокотников нужно снять обшивку подушки сиденья. Направляющую ремня можно не снимать.



- Отстегнуть липучки с внутренней стороны сиденья.
- Ослабить обшивку и затем отделить ее от направляющей ремня.

#### **После стирки.**

! Не забудьте вернуть на место поролон, который Вы вынули из обшивки перед стиркой, иначе будут потеряны защитные свойства сиденья.

#### **Возвращение обшивок на детское сиденье.**

- Прodelать все, как при удалении, но в обратном порядке.

#### **Закрепление обшивки плечевой поддержки.**

- Поместить поролон внутрь обшивки и одеть их сверху на плечевую поддержку.

#### **Закрепление обшивки на подлокотниках - Рис. I**

- Натянуть обшивку на подлокотник и прижать ее сверху красной направляющей ремня.
- Потянуть обшивку вниз и застегнуть липучки по бокам и сзади.

#### **Как ухаживать за обшивками детского сиденья RECARO.**

- Убедитесь, что детское сиденье не создает трения ни с какими поверхностями в автомобиле.
- Оберегайте детское сиденье от контактов с предметами с острыми краями.