

ET3507PP-ED03

casualplay Multiprotector^{FIX}



Instrucciones Instruccions Instructions Instructions
Istruzioni Instruções Anweisungen Instrukce
Utasítások Pokyny Instrukcja

casualplay

PLAY S.A.
Ronda Boada Vell, 6
08184 Palau-Solità i Plegamans
Barcelona - Spain
Tel: +34 938 648 027
Fax: +34 938 648 491
e-mail: play@play.es
www.casualplay.com

 900 150 346

Español	1
Català.....	9
English	17
Français.....	25
Italiano.....	33
Português.....	41
Deutsch.....	49
Cesky.....	57
Magyarul	65
Slovensky	73
Polski	81

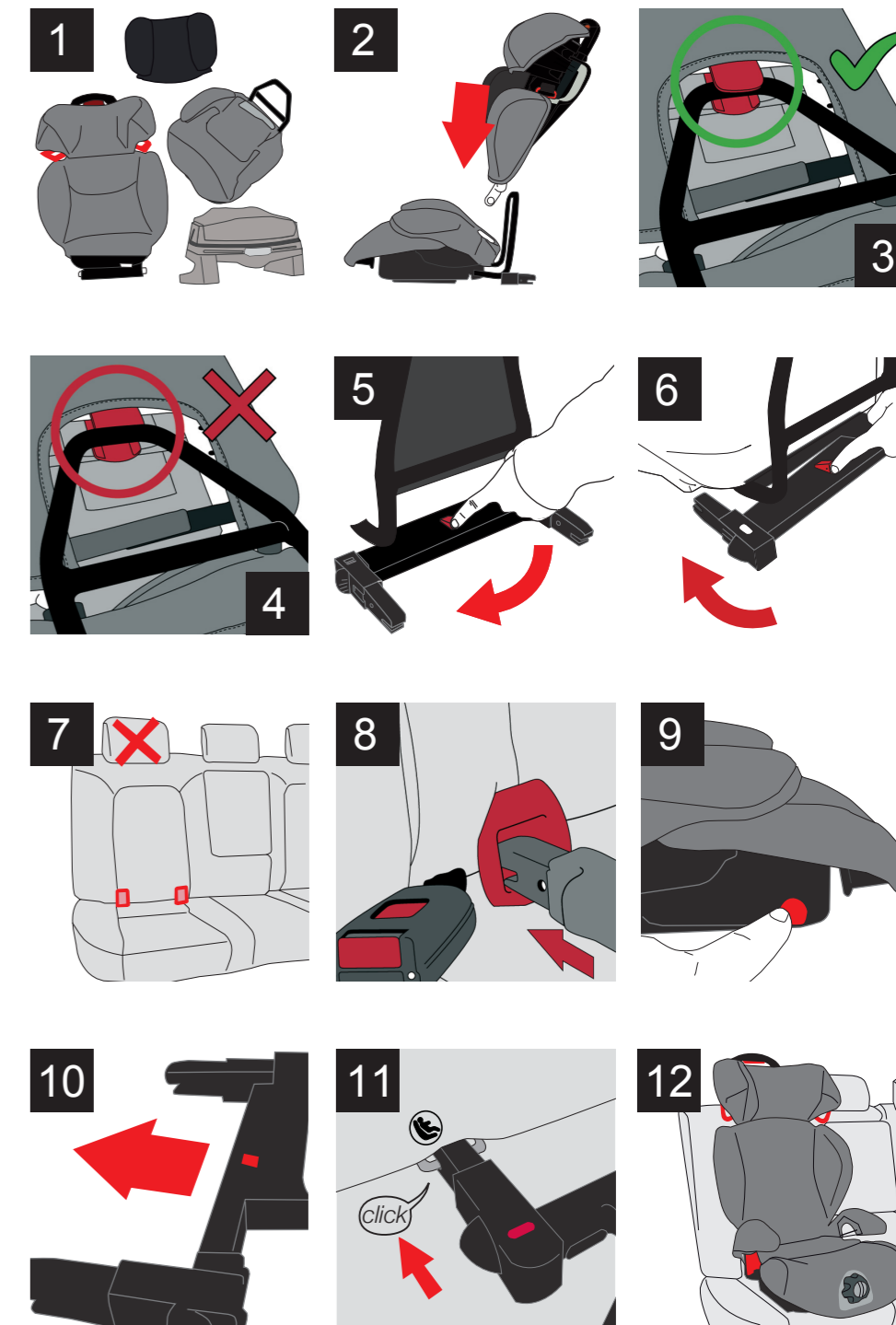

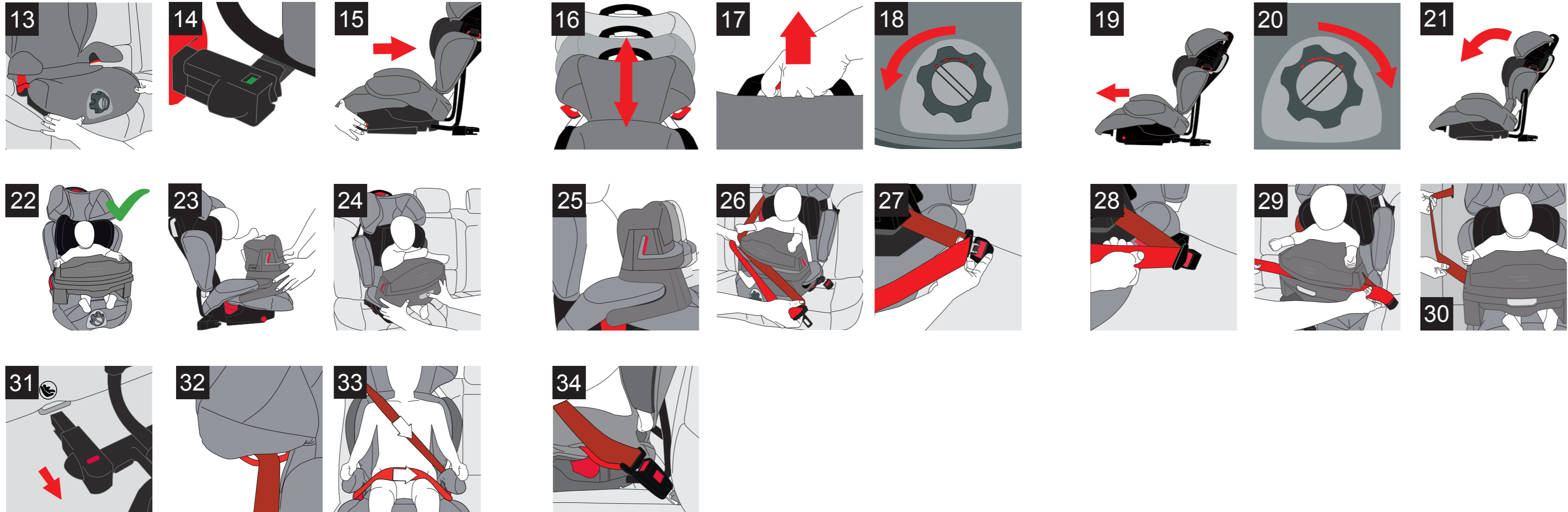

E: Conserve su recibo de compra para poder ejercer sus derechos como consumidor.

CAT: Conservi el seu rebut de compra per poder tindre els seus drets com a consumidor.

GB: Keep up your receipt in order to exercise your right as a consumer.

F: Gardez votre ticket de caisse, afin de faire valoir vos droits de consommateur.

I: Conservate lo scontrino fiscale o la prova d'acquisto per poter esercitare i vostri diritti come consumatori.

P: Guarde o recibo como prova de compra e para futuras reclamações.

D: Behalten Sie ihre Einkaufsticket, um ihren Rechts als Käufer auszuüben.

CZ: Uschovejte si doklad o zaplacení pro uplatnění Vašich spotřebitelských práv.

HU: Órízze meg a pénztári bizonylatot a fogyasztási jog érvényesítése érdekében.

SK: Uschovajte si doklad o zaplacení pre uplatnenie Vašich spotrebiteľských práv.

PL: Zachowaj rachunek zakupu, aby móc korzystać z praw konsumenta.

E: La empresa se reserva el derecho a efectuar modificaciones en el producto con respecto a lo descrito en este manual de instrucciones.

CAT: L'empresa es reserva el dret a efectuar modificacions en el producte pel que fa al descrit en aquest manual d'instruccions.

GB: The company reserves the right to make alterations to the product with regards to the description included in this instruction manual.

F: L'entreprise se réserve le droit de modifier le produit par rapport à ce qui est décrit dans ce manuel d'instructions.

I: L'azienda si riserva il diritto di apportare modifiche al prodotto rispetto a quanto descritto nel presente manuale di istruzioni.

P: A empresa reserva-se o direito de efectuar modificações no produto relativamente ao descrito neste manual de instruções.

D: Das Unternehmen behält sich das Recht vor, Änderungen in Bezug auf das in dieser Bedienungsanleitung beschriebene Produkt vorzunehmen.

CZ: Výrobce si vyhrazuje právo změň výrobku s ohledem na popis uvedený v této uživatelské příručce.

HU: A gyártó fenntartja a jogot, hogy a jelen használati utasításban leírtaktól eltérő módosításokat hajtsön végre a termékben.

SK: Spoločnosť si vyhradzuje právo zmeniť produkt v porovnaní s opisom v tomto návode.

PL: Firma zastrzega sobie prawo do dokonywania zmian w produkcie opisanym w niniejszej instrukcji obsługi.

¡Enhorabuena Padres!

CASUALPLAY les agradece su confianza por la compra de ésta silla.

Este producto ha sido diseñado, fabricado y homologado bajo las normativas de seguridad más estrictas. Hemos pensado en su facilidad de uso, pero necesitamos su colaboración para un resultado óptimo de su funcionamiento.

Por favor, lea detenidamente estas instrucciones antes de utilizar la silla. La seguridad de su hijo depende de la correcta utilización de la misma.

Póngase en contacto con nosotros para cualquier tipo de duda (Telf., correo electrónico. Vea el dorso de estas instrucciones).

Conozca el Multiprotector

- | | |
|---|---------------------------------|
| 1. Conectores FIX | 11. Adaptador de cabeza |
| 2. Botón ajuste longitud conectores | 12. Barrera de seguridad |
| 3. Pasacinturón diagonal | 13. Pulsador regulación barrera |
| 4. Pasacinturón abdominal | 14. Selector de funciones |
| 5. Pulsador plegado conectores | 15. Pomo regulación bifuncional |
| 6. Pulsador liberación asiento/respaldo | 16. Asiento |
| 7. Clip de sujeción | 17. Apoyabrazos |
| 8. Pulsador desbloqueo conector FIX | 18. Respaldo |
| 9. Pulsador regulación reposacabezas | 19. Reposacabezas |
| 10. Asa reposacabezas | 20. Guías Isofix |

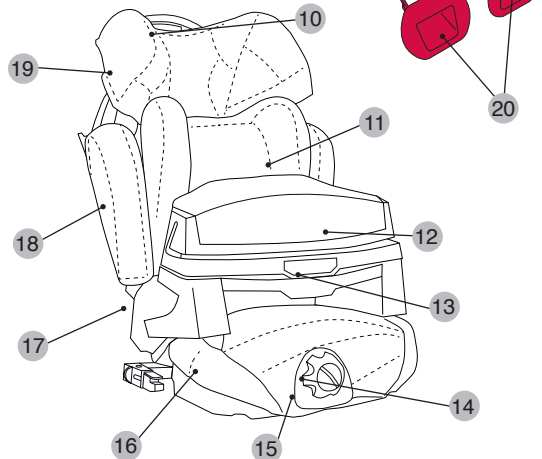
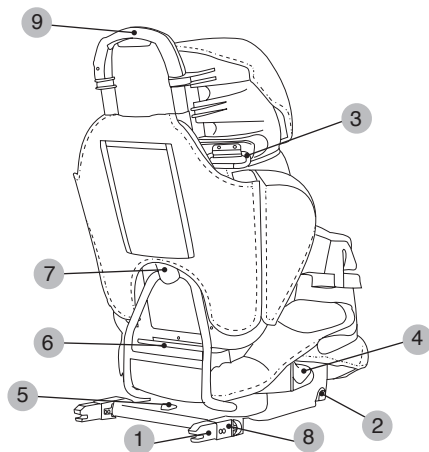

IMPORTANTE

Uso apropiado únicamente en los vehículos equipados con cinturón de tres puntos con retractor, aprobado por la UN/ECE-16 o estándar equivalente.

AVISO

1. Este sistema de retención infantil es de categoría “SEMI-UNIVERSAL” y es apropiado para ser instalado en los vehículos y posiciones de asiento indicadas en la lista de vehículos del interior de este embalaje.
2. Otros vehículos y posiciones de asiento pueden ser también apropiadas para aceptar este sistema de retención.
3. En caso de duda consulte, con el fabricante o con el vendedor.

EL MANUAL DE INSTRUCCIONES DEBERÁ CONSERVARSE CON EL MULTIPROTECTOR FIX DURANTE SU PERIODO DE UTILIZACIÓN

LEA ATENTAMENTE ESTAS INSTRUCCIONES ANTES DE USAR EL ARTÍCULO Y CONSÉRVELAS PARA CUALQUIER CONSULTA FUTURA. LA SEGURIDAD DEL NIÑO PUEDE VERSE AFECTADA SI NO SE SIGUEN ESTAS INSTRUCCIONES.

ADVERTENCIAS Y NOTAS DE SEGURIDAD

- El MULTIPROTECTOR FIX es un sistema de retención infantil perteneciente al Grupo 1 (de 9 a 18 kg), grupo 2 (de 15 a 25 kg) y grupo 3 (de 22 a 36 kg).
- La silla puede fijarse en el automóvil con el cinturón de seguridad de tres puntos con retractor del propio automóvil, aprobado según los reglamentos UN/ECE-16 o norma equivalentes y si dispone de anclajes isofix mediante los conectores fix.
- El sistema de retención original no debe ser modificado.
- Después de un accidente el sistema de retención deberá ser revisado o cambiado.
- Proteja cualquier parte del sistema de retención del daño que le pueda causar el asiento abatible o la puerta del vehículo.
- Proteja del calor del sol todas las partes metálicas que estén en contacto con el niño.

- El cinturón de seguridad del vehículo no debe quedar nunca retorcido.
- Use siempre el sistema de retención, aunque sea un trayecto corto, y nunca deje al niño desatendido en el interior del vehículo.
- Retire el sistema de retención del vehículo siempre que no vaya a ser utilizado y manténgalo alejado del alcance de los niños.
- Se recomienda que cualquier equipaje u objetos que puedan causar heridas en caso de colisión estén bien asegurados o sujetos.
- Garantizamos la seguridad del producto cuando es utilizado por el primer comprador.
- Aconsejamos no utilizar productos de segunda mano relacionados con la seguridad.
- Es importante que los demás pasajeros del vehículo también vayan sujetos con el cinturón de seguridad, ya que en caso de accidente pueden salir despedidos y dañar al niño.
- Si el sistema de retención está en el coche y no va a ser utilizado, llévelo siempre con el cinturón abrochado, o con los conectores fix.
- Comprobar las diferentes partes del producto regularmente.
- El sistema de retención no debe utilizarse sin su vestidura.
- Deberá utilizar únicamente la vestidura suministrada por el fabricante de la silla, porque constituye una parte integral de la misma.
- Usted es el responsable de la seguridad del niño.

IMPORTANTE:

CONSULTE EL MANUAL DE INSTRUCCIONES DE SU VEHÍCULO PARA LOCALIZAR LA SITUACIÓN DE LOS PUNTOS DE ANCLAJE DEL SISTEMA ISOFIX. EN CASO DE DUDA CONSULTE A SU CONCESIONARIO.

ADVERTENCIA: No utilice el sistema de retención con un cinturón de seguridad de dos puntos de anclaje o cinturón abdominal.

Montaje del MULTIPROTECTOR FIX

- El MULTIPROTECTOR FIX viene desmontado para su comodidad al transporte (**fig.1**)
- Coloque el respaldo de modo que la pinza quede entre la estructura metálica de la base del MULTIPROTECTOR FIX (**fig.2-3**), nunca por detrás (**fig.4**). Un "clic" confirmará que la fijación se ha realizado con éxito.

ADVERTENCIA: No utilice nunca el **MULTIPROTECTOR FIX** sin su respaldo ya que ha sido homologado como conjunto. El uso sin respaldo afectará a la seguridad del niño.

Mecanismo plegado conectores MULTIPROTECTOR FIX

NOTA: Los conectores FIX del sistema de retención infantil **MULTIPROTECTOR FIX** se pueden plegar.

- Presione el botón rojo y levante ligeramente el mismo para liberar el mecanismo de anclaje. Manteniendo la presión (**fig.5**), gire cualquiera de los 2 conectores hacia la parte inferior.
- Suelte el botón y continúe girando (**fig.6**). Cuando los conectores alcancen la posición de plegado máxima (180°), el mecanismo quedará bloqueado de nuevo mediante un "clic".
- Para volver a desplegar los conectores, actuar de igual forma hasta que otro "clic" nos indique que la posición quede fijada.

NOTA: El **MULTIPROTECTOR FIX** puede instalarse en el asiento del acompañante delantero o en los asientos traseros del vehículo, con el cinturón de tres puntos del vehículo y la opción de los conectores FIX.

Instalación del MULTIPROTECTOR FIX cuando el vehículo disponga de anclajes ISOFIX

- Retire el reposacabezas del asiento donde va a instalarse el sistema de retención infantil (**fig.7**).
- Posicione las embocaduras delante de ambos ganchos ISOFIX, que se encuentran situados entre asiento y respaldo (**fig. 8**).

NOTA: En caso de que su vehículo venga provisto en origen de dichas embocaduras no es necesario el montaje de estas.

- A continuación presione indistintamente el pulsador lateral derecho o izquierdo (**fig.9**) y manteniendo la presión tire de la barra de los conectores hacia afuera (**fig.10**)
- Localice los anclajes ISOFIX y sitúe el MULTIPROTECTOR FIX frente a estos (**fig.11-12**). Presione la silla de seguridad con ambas manos en dirección hacia los anclajes hasta que un “clic” nos indique que la fijación de los dos lados ha sido efectuada (**fig.13**).
- Verifique la correcta instalación del sistema, comprobando que una línea de color verde aparece en la parte superior de los dispositivos de liberación de los conectores (**fig.14**). En caso de que aparezca en uno de los conectores la señal roja indicativa de “no fijación” reinicie la operación.
- Finalmente ajuste la holgura entre el MULTIPROTECTOR FIX y el respaldo del vehículo pulsando cualquiera de los dos botones laterales de la base, y empujando está firmemente contra el respaldo (**fig.15**).

Ajuste de la altura del respaldo

- El MULTIPROTECTOR FIX, es ajustable en altura para adaptarse al crecimiento del niño (**fig.16**). Una vez esté instalado en el coche con el niño, ajuste la altura del MULTIPROTECTOR FIX. El cinturón nunca debe pasar por el cuello.
- Presione el pulsador superior y tire para regular la altura del cabezal (**fig.17**).

AVISO: Para Grupo 1 situar el cabezal del respaldo en su posición más baja.

Ajuste de la base del MULTIPROTECTOR FIX

- La base es ajustable al crecimiento del niño.
- Con el niño sentado, ajuste la base según la longitud de sus piernas.
- Gire el selector de posición situado en el pomo frontal hacia la izquierda (**fig.18**) y gire el pomo para modificar la longitud de la base de forma que esta se adapte a las piernas del niño (**fig.19**).

Ajuste de la inclinación del MULTIPROTECTOR FIX

- El respaldo se ajusta en inclinación. En caso de que el niño se duerma o quiera adoptar una posición más relajada incline el respaldo.
- Gire el selector de posición frontal hacia la derecha (**fig.20**) y haga uso del pomo para regular la inclinación del respaldo según la posición deseada (**fig.21**).

GRUPO 1 (de 9 a 18 kg)

AVISO: Para utilizar el MULTIPROTECTOR FIX como grupo 1 (de 9 a 18 kg) debe utilizarse conjuntamente con la BARRERA DE SEGURIDAD.

AVISO: el adaptador de cabeza únicamente se debe utilizar como grupo 1, en aquellos niños en los cuales su cabeza no alcance al reposacabezas del MULTIPROTECTOR FIX. En el caso que sea necesario retirar este adaptador de cabeza, consulte el apartado “desinstalación del adaptador de cabeza” (fig.22).

Instalación de la barrera de seguridad

AVISO: No deje la barrera de seguridad ni muy apretada ni muy holgada al cuerpo del niño.

- Instale el **MULTIPROTECTOR FIX**
- El **MULTIPROTECTOR FIX** viene equipado con un adaptador de cabeza. Únicamente puede ser empleado por niños pertenecientes al Grupo 1, cuya cabeza no alcance al cabezal del sistema de retención.
- Siente al niño sobre el sistema de retención infantil y coloque la barrera de seguridad (fig.23).
- La barrera de seguridad está perfectamente diseñada para encajar en el espacio que hay entre la base del asiento y los apoyabrazos.
- Ajuste la barrera de seguridad al niño mediante el botón que se encuentra situado en la parte central de la barrera (fig.24)
- La barrera de seguridad dispone de 3 posiciones adaptándose según el tamaño del niño (fig.25).
- Introduzca la parte abdominal del cinturón de seguridad por la guía (indicada en color rojo) de la barrera de seguridad (fig.26). Abroche la hebilla y tense el cinturón (fig.27-28).
- Pase la parte diagonal del cinturón de seguridad por la guía y vuelva a tensar. (fig.29-30).

Como sacar al niño del MULTIPROTECTOR FIX (grupo 1)

- Desabroche el cinturón de seguridad del vehículo, y aparte la barrera de seguridad.

- Saque al niño del sistema de retención.
- Vuelva a colocar la barrera de seguridad y abroche el cinturón de seguridad.

Desinstalación del MULTIPROTECTOR FIX del coche (grupo 1)

- Desabroche el cinturón de seguridad del vehículo.
- Pase el cinturón por las guías de la barrera de seguridad y retírela.
- En el caso de haber utilizado los conectores fix, para fijar el sistema de retención infantil al asiento de su vehículo, desconéctelos tirando de los pulsadores de ambos lados de los dispositivos de liberación. Si es correcta, aparecerá un indicador de color rojo (**fig.31**).
- Retire el MULTIPROTECTOR FIX del asiento del vehículo.

GRUPO 2-3 (de 15 a 36kg)

AVISO: Retire y guarde la barrera de seguridad y el adaptador de cabeza.

Desinstalación del adaptador de cabeza

- Libere las dos tiras elásticas de los pasacintas del cabezal.
- Retire el adaptador de cabeza situado entre el respaldo del MULTIPROTECTOR FIX y la vestidura.

Instalación del MULTIPROTECTOR FIX en el coche

- Pase la parte diagonal del cinturón por el pasacorreas que se encuentra situado en el cabezal, para ello sitúelo en su posición más elevada (**fig.32**). Devuelva el cabezal a la posición adecuada a la altura del niño.
- Abroche el cinturón de seguridad pasándolo por el MULTIPROTECTOR FIX de forma que la parte abdominal esté lo más baja posible y la diagonal sujeta al tórax del niño (**fig.33**).
- Abroche el cinturón verificando que la parte abdominal pasa por debajo de ambos apoyabrazos (zona marcada en rojo) y la diagonal del lado de la hebilla por la parte superior del mismo (**fig.34**). Ajuste la altura del cabezal de modo que el cinturón del automóvil pase por el pecho del niño y no por su cuello.

Como sacar al niño del MULTIPROTECTOR FIX (grupo 2-3)

- Desabroche el cinturón de seguridad del vehículo.
- Saque al niño del sistema de retención.
- Abroche el cinturón de seguridad.

Desinstalación del MULTIPROTECTOR FIX del coche (grupo 2-3)

- Desabroche el cinturón de seguridad del vehículo y páselo por la guías.
- En caso de haber utilizado los conectores FIX, desconéctelos tirando de los pulsadores de ambos lados de los dispositivos de liberación. Si es correcta, aparecerá un indicador de color rojo (**fig.31**).
- Retire el sistema de retención del asiento del vehículo.

Desmontaje del MULTIPROTECTOR FIX

- En el caso que quiera guardar el MULTIPROTECTOR FIX, puede desmontar el respaldo de la base, presionando el pulsador situado en la parte inferior trasera del respaldo y tire del mismo hacia arriba.

AVISO: Cuando el sistema de retención no esté siendo utilizado por el niño, no deje el asiento ni la barrera de seguridad sueltos dentro de vehículo. Abroche el cinturón de seguridad.

Desmontaje de la vestidura

- Desmonte el respaldo de la base.
- Para la vestidura del respaldo, abra las cremalleras, libere las cintas de sujeción y las tiras de plástico.
- Para la vestidura de la base, libere las cintas de sujeción que se encuentran bajo la base.
- Para la vestidura de la barrera de seguridad, extraiga el tejido de las hendiduras y retírelo.
- Para la vestidura del reposacabezas, deberá liberar los 3 broches y las 2 tiras elásticas que se encuentran en la parte posterior del reposacabezas. Por último tire de la funda textil hacia abajo.
- Para el montaje de las diferentes vestiduras actúe a la inversa.

Mantenimiento

- Limpie las partes plásticas con agua templada y jabón.
- Siga las instrucciones de lavado mostradas en las etiquetas cosidas en cada uno de los componentes textiles.

¡Enhorabona Pares!

CASUALPLAY agraeix la confiança per la compra d'aquesta cadira.

Hem dissenyat, fabricat i homologar aquest producte sota les normatives de seguretat més estrictes. També hem tingut en compte la facilitat d'ús, però necessitem la seva col.laboració per aconseguir un resultat òptim d'aquesta cadira de seguretat.

Per favor, llegeixi detingudament aquestes instruccions abans d'instal.lar-la al vehicle. La seguretat del seu fill depèn de la correcta utilització de la cadira.

Posis en contacte amb nosaltres per resoldre qualsevol dubte (vegi el dorso d'aquestes instruccions).

Coneixi el Multiprotector FIX

- | | |
|---|--------------------------------|
| 1. Connectors FIX | 11. Adaptador de cap |
| 2. Botó ajust longitud connectors | 12. Barrera de seguretat |
| 3. Passacinturó diagonal | 13. Polsador regulació barrera |
| 4. Passacinturó abdominal | 14. Selector de funcions |
| 5. Polsador plegat connectors | 15. Pom regulació bifuncional |
| 6. Polsador alliberació seient/respatller | 16. Seient |
| 7. Clip de subjecció | 17. Recolzabraços |
| 8. Polsador desbloqueig connector FIX | 18. Respatller |
| 9. Polsador regulació reposacaps | 19. Reposacaps |
| 10. Nansa reposacaps | 20. Guies isofix |

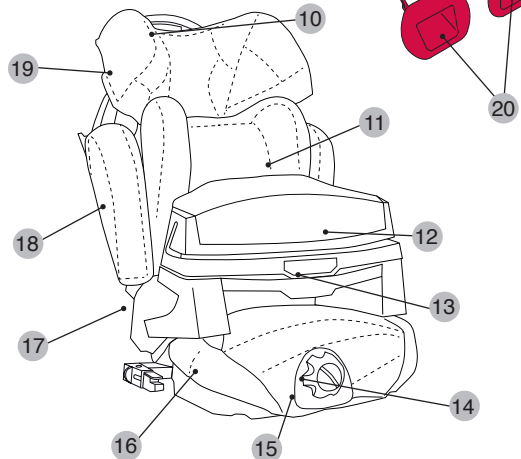
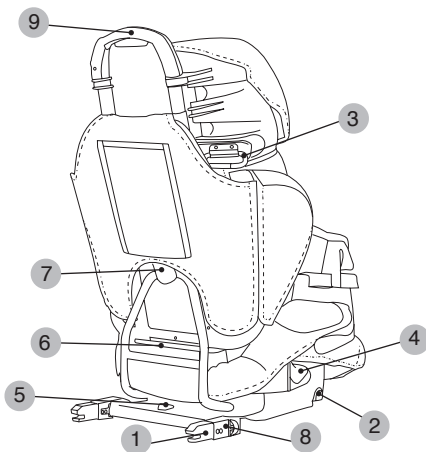

IMPORTANT

Ús apropiat únicament en els vehicles equipats amb cinturó de tres punts amb retractor, aprovat per la UN/ECE-16 o estàndard equivalent.

AVÍS

1. Aquest sistema de retenció infantil pertany a la categoria "SEMI-UNIVERSAL" i és adient per a la seva instal·lació en el vehicles i posicions del seient indicats a la llista de vehicles inclosa al interior del embalatge.
2. Altres vehicles i posicions de seient també poden ser adients per acceptar aquest sistema de retenció.
3. En cas de dubte consulti, amb el fabricant o amb el venedor.

EL MANUAL D'INSTRUCCIONS S'HAURÀ DE CONSERVAR AMB EL MULTIPROTECTOR FIX DURANT EL SEU PERÍODE D'UTILITZACIÓ.

LLEGIU ATENTAMENT AQUESTES INSTRUCCIONS ABANS D'USAR L'ARTICLE I CONSERVEU-LES PER A QUAALSEVOL CONSULTA FUTURA. LA SEGURETAT DEL NEN SE'N POT VEURE AFECTADA SI NO SE SEGUEIXEN AQUESTES INSTRUCCIONS.

ADVERTÈNCIES I NOTES DE SEGURETAT

- El MULTIPROTECTOR FIX és un sistema de retenció infantil pertanyent al Grup 1 (de 9 a 18 kg), grup 2 (de 15 a 25 kg) i grup 3 (de 22 a 36 kg).
- La cadira es pot fixar a l'automòbil amb el cinturó de seguretat de tres punts amb retractor del propi automòbil, aprovat segons els reglaments UN/ECE-16 o norma equivalent, i si disposa d'ancoratges isofix mitjançant els connectors fix.
- El sistema de retenció original no ha de ser modificat.
- Després d'un accident, el sistema de retenció haurà de ser revisat o canviat.
- Protegiu qualsevol part del sistema de retenció del dany que li pugui causar el seient abatible o la porta del vehicle.
- Protegiu de la calor del sol totes les parts metàl·liques que estiguin en contacte amb el nen.
- El cinturó de seguretat del vehicle no ha de quedar mai cargolat.

- Useu sempre el sistema de retenció, encara que sigui en un trajecte curt, i no deixeu mai el nen desatès a l'interior del vehicle.
- Retireu el sistema de retenció del vehicle sempre que no hagi de ser utilitzat i manteniu-lo allunyat de l'abast dels nens.
- Es recomana que qualsevol equipatge o els objectes que puguin causar ferides en cas de col·lisió estiguin ben assegurats o subjectes.
- Garantim la seguretat del producte quan és utilitzat pel primer comprador.
- Aconsellem no utilitzar productes de segona mà relacionats amb la seguretat.
- És important que la resta de passatgers del vehicle també vagin subjectes amb el cinturó de seguretat, ja que en cas d'accident podrien sortir disparats i danyar el nen.
- Si el sistema de retenció està en el cotxe i no ha de ser utilitzat, porteu-lo sempre amb el cinturó subjectat, o amb els connectors fix.
- Comproveu les diferents parts del producte regularment.
- El sistema de retenció no s'ha de fer servir sense la seva vestidura.
- S'haurà de fer servir únicament la vestidura subministrada pel fabricant de la cadira, perquè constitueix una part integral de la pròpia cadira.
- Vostè és el responsable de la seguretat del nen.

IMPORTANT:

CONSULTEU EL MANUAL D'INSTRUCCIONS DEL VOSTRE VEHICLE PER LOCALITZAR LA SITUACIÓ DELS PUNTS D'ANCORATGE DEL SISTEMA ISOFIX. EN CAS DE DUBTE, CONSULTEU-HO AL VOSTRE CONCESSIONARI.

ADVERTÈNCIA: No feu servir el sistema de retenció amb un cinturó de seguretat de dos punts d'ancoratge o cinturó abdominal.

Muntatge del MULTIPROTECTOR FIX

- El MULTIPROTECTOR FIX ve desmuntat per a una major comoditat en el transport (**fig. 1**)
- Col·loqueu el respatller de forma que la pinça quedi entre l'estructura metàl·lica de la base del MULTIPROTECTOR FIX (**fig. 2-3**), mai per darrere (**fig. 4**). Un "clic" confirmarà que la fixació s'ha realitzat amb èxit.

ADVERTÈNCIA: No feu servir mai el MULTIPROTECTOR FIX sense el seu respatller, ja que ha estat homologat com a conjunt. L'ús sense respatller afectarà la seguretat del nen.

Mecanisme plegat de connectors MULTIPROTECTOR FIX

NOTA: Els connectors FIX del sistema de retenció infantil **MULTIPROTECTOR FIX** es poden plegar.

- Pressioneu el botó vermell i aixequeu-lo lleugerament per alliberar el mecanisme d'ancoratge. Mantenint la pressió (**fig. 5**), gireu qualsevol dels 2 connectors cap a la part inferior.
- Deixeu anar el botó i continueu girant (**fig. 6**). Quan els connectors arribin a la posició de plegat màxim (180°), el mecanisme quedarà bloquejat de nou mitjançant un "clic".
- Per tornar a desplegar els connectors, actueu de la mateixa forma fins que un altre "clic" us indiqui que la posició queda fixada.

NOTA: El **MULTIPROTECTOR FIX** es pot instal·lar al seient de l'acompanyant del davant o als seients del darrere del vehicle, amb el cinturó de tres punts del vehicle i l'opció dels connectors FIX.

Instal·lació del MULTIPROTECTOR FIX quan el vehicle disposi d'ancoratges FIX

- Retireu el reposacaps del seient on s'hagi d'instal·lar el sistema de retenció infantil (**fig. 7**).
- Posicioneu les embocadures en tots dos ganxos ISOFIX, que normalment es troben a la part posterior del seient i inferior del respatller (**fig. 08**).

NOTA: En cas que el vostre vehicle vingui proveït en origen d'aquestes embocadures, no és necessari que es muntin amb posterioritat.

- A continuació, pressioneu indistintament el polsador lateral dret o esquerre (**fig. 9**) i, mantenint la pressió, estireu de la barra dels connectors cap enfora (**fig. 10**)
- Localitzeu els ancoratges ISOFIX i situeu el MULTIPROTECTOR FIX al seu davant (**fig. 11-12**). Pressioneu la cadira de seguretat amb les dues mans en direcció cap als ancoratges fins que un “clic” us indiqui que la fixació dels dos costats ha estat efectuada (**fig. 13**).
- Verifiqueu la correcta instal·lació del sistema, comprovant que una línia de color verd apareix a la part superior dels dispositius d’alliberament dels connectors (**fig. 14**). En cas que aparegui en un dels connectors, el senyal vermell indicatiu de “no fixació” reiniciarà l’operació.
- Finalment, ajusteu l’amplitud entre el MULTIPROTECTOR FIX i el respatl·ler del vehicle, prement qualsevol dels dos botons laterals de la base, i empenyeu-lo fermament contra el respatl·ler (**fig. 15**).

Ajust de l’altura del respatl·ler

- El MULTIPROTECTOR FIX és ajustable en altura per tal d’adaptar-se al creixement del nen (**fig. 16**). Un cop estigui instal·lat al cotxe amb el nen, ajusteu l’altura del MULTIPROTECTOR FIX. El cinturó no ha de passar mai pel coll.
- Pressioneu el polsador superior i estireu per regular l’altura del capçal (**fig. 17**).

AVÍS: Per al Grup 1, cal situar el capçal del respatl·ler en la seva posició més baixa.

Ajust de la base del MULTIPROTECTOR FIX

- La base és ajustable al creixement del nen.
- Amb el nen assegut, ajusteu la base segons la longitud de les seves cames.
- Gireu el selector de posició situat en el pom frontal cap a l’esquerra (**fig. 18**) i gireu el pom per modificar la longitud de la base de forma que aquesta base s’adapti a les cames del nen (**fig. 19**).

Ajust de la inclinació del MULTIPROTECTOR FIX

- El respatl·ler s’ajusta en inclinació. En cas que el nen s’adormi o vulgui adoptar una posició més relaxada, inclineu el respatl·ler.
- Gireu el selector de posició frontal cap a la dreta (**fig. 20**) i feu ús del pom per regular la inclinació del respatl·ler segons la posició desitjada (**fig. 21**).

GRUP 1 (de 9 a 18 kg)

AVÍS: Per utilitzar el MULTIPROTECTOR FIX com a grup 1 (de 9 a 18 kg) s'ha de fer servir conjuntament amb la BARRERA DE SEGURETAT.

AVÍS: l'adaptador de cap únicament s'ha de fer servir com a grup 1, en aquells nens en què el cap no arribi al reposacaps del MULTIPROTECTOR FIX. En cas que sigui necessari, retireu aquest adaptador de cap, consulteu l'apartat "desinstal·lació de l'adaptador de cap" (fig. 22).

Instal·lació de la barrera de seguretat

AVÍS: No deixeu la barrera de seguretat ni massa estreta ni massa ampla respecte del cos del nen.

- Instal·leu el **MULTIPROTECTOR FIX**.
- El **MULTIPROTECTOR FIX** ve equipat amb un adaptador de cap. Únicament es pot fer servir per a nens pertanyents al Grup 1, el cap dels quals no arribi al capçal del sistema de retenció.
- Asseieu el nen sobre el sistema de retenció infantil i col·loqueu la barrera de seguretat (fig. 23).
- La barrera de seguretat està perfectament dissenyada per encaixar en l'espai que queda entre la base del seient i el reposacaps.
- Ajusteu la barrera de seguretat al nen mitjançant el botó que es troba situat a la part central de la barrera (fig. 24)
- La barrera de seguretat disposa de 3 posicions, adaptant-se segons les dimensions del nen (fig. 25).
- Introduïu la part abdominal del cinturó de seguretat per la guia (indicada en color vermell) de la barrera de seguretat (fig. 26). Subjecteu la sivella i tenseu el cinturó (fig. 27-28).
- Passeu la part diagonal del cinturó de seguretat per la guia i torneu-ho a tensar. (fig. 29-30).

Com treure el nen del MULTIPROTECTOR FIX (grup 1)

- Descordeu el cinturó de seguretat del vehicle, i aparteu la barrera de seguretat.

- Traieu el nen del sistema de retenció.
- Torneu a col·locar la barrera de seguretat i subjecteu el cinturó de seguretat.

Desinstal·lació del MULTIPROTECTOR FIX del cotxe (grup 1)

- Descordeu el cinturó de seguretat del vehicle.
- Feu passar el cinturó per les guies de la barrera de seguretat i retireu-la.
- En el cas d'haver utilitzat els connectors fix, per fixar el sistema de retenció infantil al seient del vostre vehicle, desconnecteu-los estirant els polsadores de tots dos costats dels dispositius d'alliberament. Si és correcta, apareixerà un indicador de color vermell (**fig.31**).
- Retireu el MULTIPROTECTOR FIX del seient del vehicle.

GRUP 2-3 (de 15 a 36 kg)

AVÍS: Retireu i guardeu la barrera de seguretat i l'adaptador de cap.

Desinstal·lació de l'adaptador de cap

- Allibereu les dues tires elàstiques dels passacintes del capçal.
- Retireu l'adaptador de cap situat entre el respatllet del MULTIPROTECTOR FIX i la vestidura.

Instal·lació del MULTIPROTECTOR FIX en el cotxe

- Feu passar la part diagonal del cinturó pel passacorretges que es troba situat en el capçal; per fer-ho, situeu-lo en la seva posició més elevada (**fig. 32**). Retorneu el capçal a la posició adequada a l'altura del nen.
- Subjecteu el cinturó de seguretat, fent-lo passar pel MULTIPROTECTOR FIX, de forma que la part abdominal estigui el més baixa possible i la diagonal quedi subjecta al tòrax del nen (**fig. 33**).
- Subjecteu el cinturó verificant que la part abdominal passa per sota dels recolzabraços (zona marcada en vermell) i la diagonal del costat de la sivella passa per la part superior (**fig. 34**). Ajusteu l'altura del capçal de forma que el cinturó de l'automòbil passi pel tòrax del nen i no pel seu coll.

Com traure el nen del MULTIPROTECTOR FIX (grup 2-3)

- Descordeu el cinturó de seguretat del vehicle.
- Traieu el nen del sistema de retenció.
- Subjecteu el cinturó de seguretat.

Desinstal·lació del MULTIPROTECTOR FIX del cotxe (grup 2-3)

- Descordeu el cinturó de seguretat del vehicle i feu-lo passar per les guies.
- En cas d'haver utilitzat els connectors FIX, desconnecteu-los estirant dels pulsadors de tots dos costats dels dispositius d'alliberament. Si és correcta, apareixerà un indicador de color vermell (**fig. 31**).
- Retireu el sistema de retenció del seient del vehicle.

Desmuntatge del MULTIPROTECTOR FIX

- En el cas que vulgueu guardar el MULTIPROTECTOR FIX, podeu desmuntar el respall de la base, pressionant el pulsador situat a la part inferior del darrere del respall i estirant-lo cap amunt.

AVÍS: Quan el sistema de retenció no estigui essent utilitzat pel nen, no deixeu el seient ni la barrera de seguretat solts dins de vehicle. Subjecteu el cinturó de seguretat.

Desmuntatge de la vestidura

- Desmunteu el respall de la base.
- Per a la vestidura del respall, obriu les cremalleres, allibereu les cintes de subjecció i les tires de plàstic.
- Per a la vestidura de la base, allibereu les cintes de subjecció que es troben sota la base.
- Per a la vestidura de la barrera de seguretat, extraieu el teixit de les fenedures i retireu-ho.
- Per a la vestidura del reposacaps, haureu d'alliberar les 3 subjeccions i les 2 tires elàstiques que es troben a la part posterior del reposacaps. Per últim, estireu de la funda tèxtil cap avall.
- Per al muntatge de les diferents vestidures, actueu a la inversa.

Manteniment

- Netegeu les parts plàstiques amb aigua tèbia i sabó.
- Seguiu les instruccions de rentat mostrades a les etiquetes cosides en cada un dels components tèxtils.

Congratulations Parents!

CASUALPLAY would like to thank you for purchasing this seat.

This product has been designed, manufactured and approved under the strictest safety regulations. It has been designed to be easy to use, but we need your collaboration for optimal functioning results.

Please read these instructions carefully before using the seat. The safety of your child depends on the correct use of this product.

Please contact us if you have any type of query (Tel, e-mail, see back of these instructions).

Meet the Multiprotector FIX

- | | |
|---------------------------------------|-------------------------------------|
| 1. FIX connectors | 11. Headrest adaptor |
| 2. Connector length adjustment button | 12. Impact Shield |
| 3. Diagonal belt guide | 13. Impact Shield adjustment button |
| 4. Abdominal belt guide | 14. Function selector |
| 5. Connector folding button | 15. Bi-functional adjustment handle |
| 6. Seat / backrest release button | 16. Seat |
| 7. Fastening clip | 17. Armrest |
| 8. FIX connector unlocking button | 18. Backrest |
| 9. FIX connector unlocking button | 19. Headrest |
| 10. Headrest handle | 20. Isofix guides |

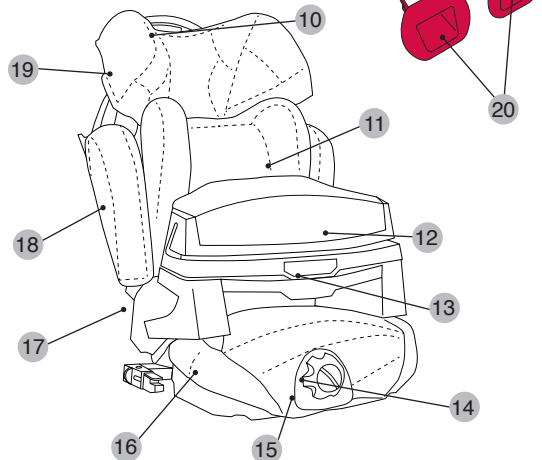
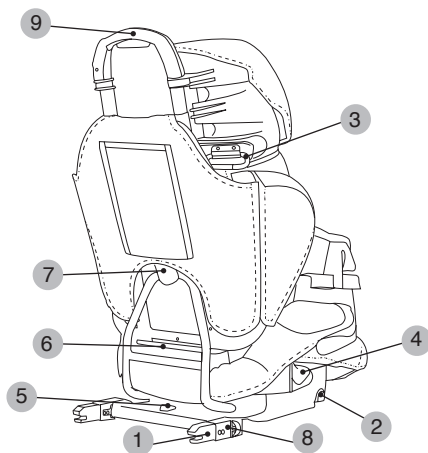

IMPORTANT

Only suitable for use in vehicles fitted with a three-point seat belt with retractor, approved under UN/ECE 16 or equivalent standard.

WARNING

1. The category of this child restraint system is “SEMI-UNIVERSAL” and it is suitable for installation in the vehicles and in the seat positions indicated in the vehicle list inside this packaging.
2. Other vehicles and seat positions may also be suitable for this restraint system.
3. If in doubt, consult the manufacturer or retailer.

THE INSTRUCTION MANUAL SHOULD BE STORED WITH THE MULTIPROTECTOR FIX WHILE IT IS IN USE.

READ THESE INSTRUCTIONS CAREFULLY BEFORE USING THE ARTICLE AND KEEP THEM FOR FUTURE REFERENCE. THE CHILD’S SAFETY MAY BE AT RISK IF THESE INSTRUCTIONS ARE NOT FOLLOWED.

WARNINGS AND SAFETY NOTES

- The MULTIPROTECTOR FIX is a child restraint system belonging to Group 1 (from 9 to 18 kg), group 2 (from 15 to 25 kg) and group 3 (from 22 to 36 kg).
- The seat can be installed in the car with the three-point seat belt with or without retractor of the actual vehicle, approved under UN/ECE-16 or equivalent standards and with the fix connectors if the car is fitted with isofix fasteners.
- The original restraint system must not be modified.
- After an accident the restraint system should be inspected or replaced.
- Make sure that the fold down seat or the doors of the vehicle can not damage any part of the restraint system.
- All the metal parts that come into contact with the child should be protected from the heat of the sun.
- The vehicle safety belt should never be twisted.

- Always use the restraint system, even on short journeys, and never leave the child unattended in the vehicle.
- Take the restraint system out of the car whenever it is not going to be used and keep it out of the reach of children.
- It is advisable to securely fasten any luggage or objects that may cause injury in the event of a collision.
- We guarantee the safety of the product when it is used by the original buyer.
- We do not recommend the use of second hand safety products.
- It is important that the other passengers in the vehicle are also secured with their seat belts, as in the event of an accident they may get flung about and injure the child.
- If the restraint system is in the car and it is not going to be used, it should still be fastened with the seat belt or with the fix connectors.
- Regularly check the different parts of the product.
- The restraint system should not be used without its upholstery.
- Only the upholstery supplied by the seat manufacturer should be used as it forms part of the car seat.
- You are responsible for the child's safety.

IMPORTANT:
CONSULT THE INSTRUCTION MANUAL FOR YOUR VEHICLE TO LOCATE THE FASTENING POINTS OF THE ISOFIX SYSTEM. IF IN DOUBT, CONSULT YOUR CAR DEALERSHIP.

WARNING: Do not use the restraint system with a two-point seat belt or abdominal belt.

Assembling the MULTIPROTECTOR FIX

- The MULTIPROTECTOR FIX is supplied dismantled making it easier to transport (**fig.1**)
- Position the backrest so that the metal structure of the MULTIPROTECTOR FIX goes into the clip (**fig.2-3**), never behind it (**fig.4**). It will click when correctly in place.

WARNING: Never use the **MULTIPROTECTOR FIX** without its backrest as it has been approved for use with the backrest in place. If it is used without the backrest, the child's safety will be affected.

MULTIPROTECTOR FIX connector folding mechanism

NOTE: The FIX connectors of the **MULTIPROTECTOR FIX** child restraint system can be folded.

- Press the red button and gently lift it to release the fastening mechanism. Keeping it pressed (**fig.5**), turn either of the 2 connectors downwards.
- Release the button and continue turning (**fig.6**). When the connectors reach the maximum folding position (180°), the mechanism will lock again.
- To unfold the connectors again, repeat the same operation until they click into place again.

NOTE: The **MULTIPROTECTOR FIX** can be installed on the front passenger seat or on the back seat of the vehicle, with the three-point seat belt of the vehicle and the option of the FIX connectors.

Installing the MULTIPROTECTOR FIX when the vehicle is fitted with ISOFIX fasteners

- Remove the headrest from the seat on which the child restraint system is going to be installed (**fig.7**).
- Position the clips in front of both ISOFIX slots, which are situated between the seat and the backrest (**fig. 08**).

NOTE: If the vehicle came supplied with these connectors, it is not necessary to assemble them.

- Then press either the right or left side button (**fig.9**) and keeping it pressed pull the connector bar outwards (**fig.10**)
- Locate the ISOFIX fasteners and line the MULTIPROTECTOR FIX up with them (**fig.11-12**). Press the safety seat with both hands towards the fasteners until a click indicates that both sides have been fastened correctly (**fig.13**).
- Make sure that the system has been installed correctly by checking that there is a green line on the top part of the connector release devices (**fig.14**). If one of the connectors displays a red signal this means that it is not fastened correctly, complete the operation again.
- Lastly, adjust the space between the MULTIPROTECTOR FIX and the backrest of the vehicle by pressing either of the two side buttons on the base, and pushing it firmly against the backrest (**fig.15**).

Adjusting the height of the backrest

- The MULTIPROTECTOR FIX, is height adjustable so it adapts to the child's growth (**fig.16**). Once it is installed in the car with the child, adjust the height of the MULTIPROTECTOR FIX. The seat belt should never go across the child's neck.
- Press the upper button and pull to adjust the height of the headrest (**fig.17**).

WARNING: For Group 1 place the headrest of the backrest in its lowest position.

Adjusting the base of MULTIPROTECTOR FIX

- The base is adjustable to adapt to the child's growth.
- While the child is seated, adjust the base to suit the length of his legs.
- Turn the position selector on the front dial to the left (**fig.18**) and turn the dial to adjust the length of the base so that it adapts to the child's legs. (**fig.19**)

Adjusting the reclining position of the MULTIPROTECTOR FIX

- The position of the backrest can be adjusted. If the child is sleeping or want to be in a more relaxed position, recline the backrest.
- Turn the front position selector to the right (**fig.20**) and use the dial to adjust the reclining position of the backrest as required (**fig.21**).

GROUP 1 (from 9 to 18 kg)

WARNING: In order to use the **MULTIPROTECTOR FIX** as group 1 (from 9 to 18 kg) it should be used along with the Impact Shield.

WARNING: The headrest adaptor should only be used as group 1 for those children whose head does not reach the headrest of the **MULTIPROTECTOR FIX**. When necessary, remove this headrest adaptor, consult the “removing the headrest adaptor” section (**fig.22**).

Installing the Impact Shield

WARNING: Do not fit the Impact Shield too tightly or too loosely to the child's body.

- Install the **MULTIPROTECTOR FIX**
- The **MULTIPROTECTOR FIX** is fitted with a headrest adaptor. This can only be used by children in Group 1, whose head does not reach the headrest of the restraint system.
- Seat the child in the child restraint system and fit the Impact Shield (**fig.23**).
- The Impact Shield is designed to fit perfectly in the space between the base of the seat and the armrest.
- Fit the Impact Shield to the child using the button found on the middle (**fig.24**).
- The Impact Shield has 3 positions to suit the child's size (**fig.25**).
- Insert the abdominal part of the seat belt through the guide (displayed in red) of the Impact Shield (**fig.26**). Fasten the buckle and tighten the seat belt (**fig.27-28**).
- Pass the diagonal part of the seat belt through the guide and tighten it again. (**fig.29-30**).

How to take the child out of the MULTIPROTECTOR FIX (group 1)

- Unfasten the vehicle seat belt, and open the Impact Shield.
- Take the child out of the restraint system.
- Fit the Impact Shield again and fasten the seat belt.

Removing the MULTIPROTECTOR FIX from the car (group 1)

- Unfasten the vehicle seat belt.
- Pass the seat belt through the guides on the Impact Shield and remove it.
- If the fix connectors have been used to fasten the child restraint system to the vehicle seat, disconnect them by pulling the buttons on both sides of the release devices. If done correctly, a red signal will appear (**fig.31**).
- Take the MULTIPROTECTOR FIX off the vehicle seat.

GROUP 2–3 (from 15 to 36kg)

WARNING: Remove and store the Impact Shield and the headrest adaptor.

Removing the headrest adaptor

- Release the two elastic strips of the belt guide on the headrest.
- Remove the headrest adaptor situated between the backrest of the MULTIPROTECTOR FIX and the upholstery.

Installing the MULTIPROTECTOR FIX in the car

- Pass the diagonal part of the seat belt through the belt guide found on the headrest, to do this place it in its highest position (**fig.32**). Put the headrest back to the appropriate position for the child's height.
- Fasten the seat belt passing it over the MULTIPROTECTOR FIX so that the abdominal part is as low as possible and the diagonal part holds the child's trunk secure (**fig.33**).
- Fasten the seat belt making sure that the abdominal part goes underneath both armrests (zone marked in red) and that the diagonal part on the side of the buckle goes over the top of it (**fig.34**). Adjust the height of the headrest so that the car seat belt goes over the child's chest and not across his neck.

How to take the child out of the MULTIPROTECTOR FIX (group 2-3)

- Unfasten the vehicle seat belt.
- Take the child out of the restraint system.
- Fasten the seat belt again.

Removing the MULTIPROTECTOR FIX from the car (group 2-3)

- Unfasten the vehicle seat belt and pass it through the guides.
- If the fix connectors have been used, disconnect them by pulling the buttons on both sides of the release devices. If done correctly, a red signal will appear (**fig.31**).
- Take the restraint system off the vehicle seat.

Dismantling the MULTIPROTECTOR FIX

- If you want to store the MULTIPROTECTOR FIX, the backrest can be detached from the base by pressing the button found on the rear lower part of the backrest and pull the backrest upwards.

WARNING: When the child is not using the restraint system, do not leave the seat or the Impact Shield loose in the car. Fasten the seat belt.

Removing the upholstery

- Detach the backrest from the base.
- For the upholstery on the backrest, unfasten the zips, undo the fastening straps and the plastic strips.
- For the upholstery on the base, undo the fastening straps found underneath the base.
- For the upholstery on the Impact Shield, take the fabric out of the grooves and remove it.
- For the upholstery on the headrest, unfasten the 3 clasps and the 2 elastic strips found on the rear of the backrest. Lastly, pull the fabric cover downwards.
- To fit the different upholsteries, follow the same steps in reverse order.

Maintenance

- Clean the plastic parts with soap and warm water.
- Follow the washing instructions on the care labels sewn onto each fabric part.

Félicitation aux Parents

CASUALPLAY vous remercie pour la confiance que vous lui avez accordée en achetant ce siège auto.

Ce produit a été conçu, fabriqué et homologué sous des normes de sécurité plus strictes. Nous avons pensé à faciliter son utilisation, mais nous avons besoin de votre collaboration pour un résultat optimal de son fonctionnement.

S'il vous plait, lisez attentivement ces instructions avant d'utiliser le siège. La sécurité de votre enfant dépend de l'utilisation correcte de ce dernier.

En cas de doute, n'hésitez à prendre contact avec nous (Tél., courrier électronique. Voir au dos de ces instructions).

Connaître le Multiprotector

1. Connecteurs FIX
2. Bouton de réglage longueur des connecteurs
3. Guide-sangle diagonal
4. Guide-sangle abdominal
5. Bouton-poussoir de pliage des connecteurs
6. Bouton-poussoir déverrouillage du siège / dossier
7. Clip de fixation
8. Bouton-poussoir déblocage des connecteurs FIX
9. Bouton-poussoir réglage de l'appui-tête
10. Poignée de l'appui-tête
11. Adaptateur câble-tête
12. Bouclier ventral de sécurité
13. Bouton-poussoir réglage du bouclier
14. Sélecteur de fonctions
15. Molette de réglage bi-fonctionnelle
16. Siège
17. Appui-bras
18. Dossier
19. Appui-tête
20. Guides Isofix

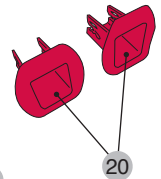
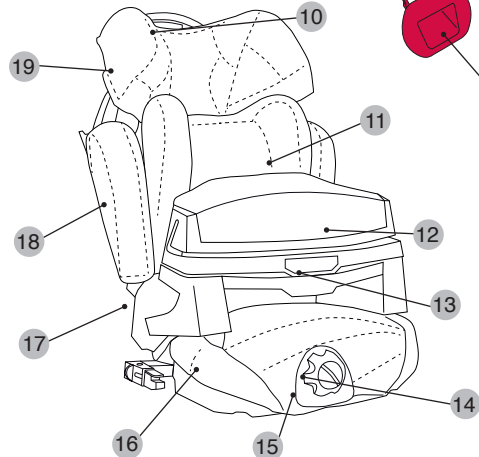
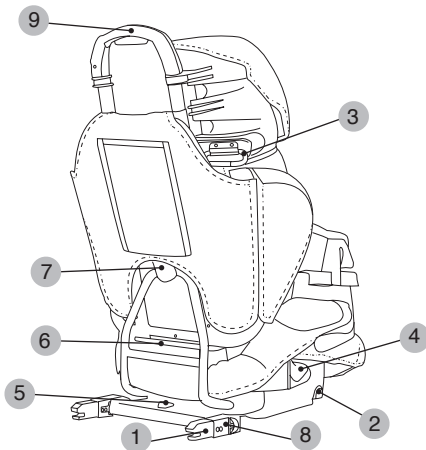

IMPORTANT

Utilisation appropriée uniquement dans les véhicules équipés d'une ceinture à trois points avec rétracteur, approuvée par la UN/ECE-16 ou standard équivalent.

AVIS

1. Ce système de retenue pour enfants appartient à la catégorie «SEMI-UNIVERSAL» et est recommandé pour les véhicules et les positions de siège indiquées dans la liste de véhicules se trouvant à l'intérieur de cet emballage.
2. D'autres véhicules et positions de siège peuvent aussi convenir pour ce type de système de retenue.
3. En cas de doute, n'hésitez pas à vous mettre en rapport avec le fabricant ou le revendeur.

LE MANUEL D'INSTRUCTIONS DEVRA ÊTRE CONSERVÉ AVEC LE MULTIPROTECTOR FIX DURANT TOUTE SA PÉRIODE D'UTILISATION.

LISEZ ATTENTIVEMENT CES INSTRUCTIONS AVANT D'UTILISER L'ARTICLE ET CONSERVEZ-LES POUR TOUTE FUTURE CONSULTATION. LA SÉCURITÉ DE L'ENFANT PEUT ÊTRE REMISE EN CAUSE SI ON NE SUIT PAS CES INSTRUCTIONS.

AVERTISSEMENT ET NOTES DE SÉCURITÉ

- LE MULTIPROTECTOR FIX est un système de retenue pour enfants appartenant au Groupe 1 (de 9 à 18 kg), groupe 2 (de 15 à 25 kg) et groupe 3 (de 22 à 36 kg).
- Le siège auto peut être fixé dans l'automobile avec la ceinture de sécurité à trois points avec rétracteur de l'automobile, approuvée selon les normes UN/ECE-16 ou normes équivalentes et si elle dispose de points d'ancrage isofix grâce aux connecteurs fix.
- Le système de retenue original ne doit pas être modifié.
- Après un accident le système de retenue devra être contrôlé ou changé.
- Protégez toutes les parties du système de retenue du dommage que pourrait lui causer le siège rabattable ou la porte du véhicule.
- Protégez des rayons du soleil toutes les parties métalliques qui sont en contact avec l'enfant.

- La ceinture ne doit jamais rester entortillée.
- Utilisez toujours le système de retenue, même pour de courts trajets, et ne laissez jamais l'enfant sans surveillance à l'intérieur du véhicule.
- Retirez le système de retenue du véhicule lorsque vous ne l'utilisez pas et laissez-le hors de portée des enfants.
- On recommande de bien fixer ou attacher les bagages ou les objets pouvant causer des blessures en cas de collision.
- Nous garantissons la sécurité du produit lorsqu'il est utilisé par le premier acheteur.
- Nous déconseillons d'utiliser des produits de seconde main pour tout ce qui concerne la sécurité.
- Il est important que les autres passagers du véhicule soient eux aussi attachés avec la ceinture de sécurité, car en cas d'accident ils peuvent être projetés et venir blesser l'enfant.
- Si le système de retenue est dans la voiture et ne va pas être utilisé, emmenez-le toujours avec la ceinture bouclée, ou avec les connecteurs fix.
- Vérifier les différentes parties du produit régulièrement.
- Le système de retenue ne doit pas être utilisé sans sa housse.
- Vous devez uniquement utiliser la housse fournie par le fabricant du siège auto, car elle fait partie intégrante du siège.
- C'est vous qui êtes responsable de la sécurité de l'enfant.

IMPORTANT :

CONSULTEZ LE MANUEL D'INSTRUCTIONS DE VOTRE VÉHICULE POUR LOCALISER L'EMPLACEMENT DES POINTS D'ANCRAGE DU SYSTÈME ISOFIX. EN CAS DE DOUTE, CONSULTEZ VOTRE CONCESSIONNAIRE.

AVERTISSEMENT : N'utilisez pas le système de retenue avec une ceinture de sécurité à deux points d'ancrage ou une ceinture abdominale.

Montage du MULTIPROTECTOR FIX

- LE MULTIPROTECTOR FIX est livré démonté pour faciliter son transport (**fig.1**).
- Installez le dossier de façon à ce que la pince reste entre la structure métallique de la base du MULTIPROTECTOR FIX (**fig.2-3**), jamais par derrière (**fig.4**). Un « clic » confirmera que la fixation s'est réalisée avec succès.

AVERTISSEMENT : N'utilisez jamais le MULTIPROTECTOR FIX sans son dossier, car il a été homologué pour l'ensemble. L'utilisation sans le dossier remettrait en cause la sécurité de l'enfant.

Mécanisme de pliage connecteurs MULTIPROTECTOR FIX

NOTE : Les connecteurs FIX du système de retenue pour enfants **MULTIPROTECTOR FIX** peuvent se plier.

- Poussez le bouton rouge et levez légèrement ce dernier pour libérer le mécanisme d'ancrage. Tout en continuant de pousser (**fig.5**), faites tourner un des deux connecteurs vers la partie inférieure.
- Lâchez le bouton et continuez à tourner (**fig.6**). Lorsque les connecteurs atteindront la position de pliage maximale (180°), le mécanisme restera à nouveau bloqué grâce à un « clic ».
- Pour recommencer à déplier les connecteurs, agissez de la même façon jusqu'à ce qu'un autre « clic » nous indique que la position est fixée.

NOTE : Le **MULTIPROTECTOR FIX** peut être installé sur le siège du passager avant ou sur les sièges arrière du véhicule, avec la ceinture à trois points du véhicule et l'option des connecteurs FIX.

Installation du MULTIPROTECTOR FIX lorsque le véhicule dispose de points d'ancrage FIX

- Retirez l'appui-tête du siège où vous devez installer le système de retenue pour enfants (**fig.7**).
- Placez les deux crochets ISOFIX face aux ouvertures situées entre le dossier et l'assise du siège de l'automobile (**fig. 08**).
-

NOTE: Si votre véhicule possède déjà ces points d'ancrage, il n'est donc pas nécessaire de les monter.

- Ensuite, appuyez indistinctement sur le bouton poussoir droit ou gauche (**fig.9**) et tout en continuant de pousser, tirez la barre des connecteurs vers l'extérieur (**fig.10**).
- Situez les points d'ancrage ISOFIX et positionnez le MULTIPROTECTOR FIX face à ces derniers (**fig.11-12**).Poussez le siège auto des deux mains vers les points d'ancrage jusqu'à ce qu'un « clic » nous indique que la fixation s'est bien effectuée des deux côtés (**fig.13**).
- Vérifiez que l'installation du système est correcte, en contrôlant qu'une ligne de couleur verte apparaît bien dans la partie supérieure des dispositifs de libération des connecteurs (**fig.14**). Au cas où apparaîtrait dans un des connecteurs le signal rouge indiquant la « non fixation », recommencez l'opération.
- Pour finir, ajustez l'espace entre le MULTIPROTECTOR FIX et le dossier du véhicule en appuyant sur un des deux boutons latéraux de la base, et en poussant cette dernière fermement contre le dossier (**fig.15**).
- Le MULTIPROTECTOR FIX est ajustable en hauteur pour s'adapter à la croissance de l'enfant (**fig.16**). Une fois installé dans la voiture avec l'enfant, ajustez la hauteur du MULTIPROTECTOR FIX. La ceinture ne doit jamais passer par le cou.
- Appuyez sur le bouton poussoir supérieur et tirez pour régler la hauteur de l'appui-tête (**fig.17**).

AVIS : Pour le Groupe 1, placez l'appui-tête du dossier dans sa position la plus basse.

Ajustement de la base du MULTIPROTECTOR FIX

- La base s'ajuste à la croissance de l'enfant.
- Une fois l'enfant assis, ajustez en fonction de la longueur de ses jambes.
- Tournez le sélectionneur de position situé sur la molette frontale vers la gauche (**fig.18**) et faites tourner la molette pour modifier la longueur de la base de façon à ce que cette dernière s'adapte aux jambes de l'enfant (**fig.19**).

Ajustement de l'inclinaison du MULTIPROTECTOR FIX

- L'inclinaison du dossier est réglable. Si l'enfant s'endort ou veut se mettre dans une position plus détendue, inclinez le dossier.
- Tournez le sélectionneur frontal de position vers la droite (**fig.20**) et utilisez la molette pour régler l'inclinaison du dossier selon la position souhaitée (**fig.21**).

GROUPE 1 (de 9 à 18 kg)

AVIS: Pour utiliser le MULTIPROTECTOR FIX en tant que groupe 1 (de 9 à 18 kg) il doit être utilisé conjointement au BOUCLIER DE PROTECTION.

AVIS : l'adaptateur câble-tête ne doit s'utiliser que pour le groupe 1, pour tous les enfants dont la tête n'atteint pas l'appui-tête du MULTIPROTECTOR FIX. Lorsqu'il est nécessaire de retirer cet adaptateur câble-tête, consultez le paragraphe « démontage de l'adaptateur câble-tête » (**fig.22**).

Installation du bouclier de protection

AVIS : Ne laissez pas le bouclier de protection trop serré ou trop détendu contre le corps de l'enfant.

- Installez le **MULTIPROTECTOR FIX**
- Le **MULTIPROTECTOR FIX** est livré avec un adaptateur câble-tête. Il doit être uniquement utilisé pour les enfants appartenant au Groupe 1, dont la tête n'atteint pas l'appui-tête du système de retenue.
- Asseyez l'enfant sur le système de retenue pour enfants et installez le bouclier de protection (**fig.23**).
- Le bouclier de protection est parfaitement conçu pour s'encaster dans l'espace qu'il y a entre la base du siège et de l'appui-bras.
- Ajustez le bouclier de protection à l'enfant à l'aide du bouton qui se trouve sur la partie centrale du bouclier (**fig.24**).
- Le bouclier de protection dispose de 3 positions qui s'adaptent en fonction de la taille de l'enfant (**fig.25**).
- Introduisez la partie abdominale de la ceinture de sécurité dans le guide-sangle (indiqué en rouge) du bouclier de protection (**fig.26**). Attachez la boucle et tendez la ceinture (**fig.27-28**).
- Faites passer la partie diagonale de la ceinture de sécurité par le guide-sangle et tendre à nouveau (**fig.29-30**).

Comment sortir l'enfant du MULTIPROTECTOR FIX (groupe 1)

- Détachez la ceinture de sécurité du véhicule, et enlevez le bouclier de protection.
- Sortez l'enfant du système de retenue.

- Recommencez à installer le bouclier de protection et bouclez la ceinture de sécurité.

Démontage du MULTIPROTECTOR FIX de la voiture (groupe 1)

- Détachez la ceinture de sécurité du véhicule.
- Faites passer la ceinture par les guides-sangles du bouclier de protection et retirez-la.
- Si vous avez utilisé les connecteurs fix pour fixer le système de retenue pour enfants au siège de votre véhicule, déconnectez-les en tirant sur les boutons poussoirs situés des deux côtés des dispositifs de libération. Si c'est correct, il apparaîtra un indicateur de couleur rouge (**fig.31**).
- Retirez le MULTIPROTECTOR FIX du siège du véhicule.

GROUPE 2-3 (de 15 à 36 kg)

AVIS : Retirez et gardez le bouclier de protection et l'adaptateur cône-tête.

Démontage de l'adaptateur cône-tête

- Libérez les deux lanières élastiques des guides-sangles de l'appui-tête.
- Retirez l'adaptateur cône-tête situé entre le dossier du MULTIPROTECTOR FIX et la housse.

Installation du MULTIPROTECTOR FIX dans la voiture

- Faites passer la partie diagonale de la ceinture par le guide-sangle qui se trouve sur l'appui-tête, pour cela placez-le dans sa position la plus élevée (**fig.32**). Remettez l'appui-tête dans la position adéquate à la hauteur de l'enfant.
- Bouclez la ceinture de sécurité en la faisant passer par le MULTIPROTECTOR FIX de façon à ce que la partie abdominale passe le plus bas possible et la diagonale maintienne le thorax de l'enfant (**fig.33**).
- Bouclez la ceinture en vérifiant que la partie abdominale passe bien en dessous des deux appuis-bras (zone indiquée en rouge) et la diagonale par-dessus l'appui-bras situé du côté de la boucle (**fig.34**). Ajustez la hauteur de l'appui-tête de façon à ce que la ceinture de l'automobile passe à hauteur de la poitrine de l'enfant et non pas au niveau de son cou.

Comment sortir l'enfant du MULTIPROTECTOR FIX (groupe 2-3)

- Détachez la ceinture de sécurité du véhicule.
- Sortez l'enfant du système de retenue .
- Bouclez la ceinture de sécurité.

Démontage du MULTIPROTECTOR FIX de la voiture (groupe 2-3)

- Détachez la ceinture de sécurité du véhicule et faites la passer par les guides-sangles.
- Si vous avez utilisé les connecteurs FIX, déconnectez-les en tirant sur les boutons poussoirs situés des deux côtés des dispositifs de libération. Si c'est correct, il apparaîtra un indicateur de couleur rouge (**fig.31**).
- Retirez le système de retenue du siège du véhicule.

Démontage du MULTIPROTECTOR FIX

- Si vous voulez garder le MULTIPROTECTOR FIX, vous pouvez démonter le dossier de la base, en appuyant sur le bouton poussoir situé sur la partie inférieure arrière du dossier et tirez ce dernier vers le haut.

AVIS : Lorsque l'enfant n'utilise pas le système de retenue, ne laissez ni le siège, ni le bouclier de protection détaché à l'intérieur du véhicule. Bouclez la ceinture de sécurité.

Démontage de la housse

- Démontez le dossier de la base.
- Pour la housse du dossier, ouvrez les fermetures éclair, libérez les sangles de retenue et les lanières en plastique.
- Pour la housse de la base, libérez les sangles de retenue qui se trouvent sous la base.
- Pour la housse du bouclier de protection, sortez le tissu des fentes et retirez-le.
- Pour la housse de l'appui-tête, vous devez libérer les 3 attaches et les 2 bandes élastiques qui se trouvent sur la partie postérieure de l'appui-tête. Pour finir, tirez la housse textile vers le bas.
- Pour le montage des différentes housses, procédez dans le sens inverse.

Entretien

- Nettoyez les parties en plastique avec de l'eau tiède et du savon.
- Suivez les instructions de lavage indiquées sur les étiquettes cousues sur chaque housse en tissu.

Congratulazioni Genitori!

CASUALPLAY vi ringrazia per la fiducia accordataci nell'acquistare questo seggiolino.

Questo prodotto è stato progettato, fabbricato e omologato secondo le più rigide norme di sicurezza. Abbiamo pensato anche alla sua semplicità d'uso, però abbiamo bisogno della vostra collaborazione per un risultato di funzionamento ottimale.

Per favore, leggete con attenzione le presenti istruzioni prima di usare questo seggiolino. La sicurezza di vostro figlio dipende dal suo corretto utilizzo.

Vi preghiamo di contattarci in caso di dubbio (per il numero di telefono e l'indirizzo e-mail vedere il retro di queste istruzioni).

Conosca il Multiprotector

- | | |
|--|------------------------------------|
| 1. Connettori FIX | 11. Adattatore per la testa |
| 2. Pulsante regolazione lunghezza connettori | 12. Barra di sicurezza |
| 3. Passante diagonale | 13. Pulsante regolazione barriera |
| 4. Passante addominale | 14. Selettore funzioni |
| 5. Pulsante chiusura connettori | 15. Pomello regolazione bifunzione |
| 6. Pulsante sgancio seduta/schienale | 16. Seduta |
| 7. Clip di trattenuta | 17. Braccioli |
| 8. Pulsante sblocco connettore FIX | 18. Schienale |
| 9. Pulsante regolazione poggiatesta | 19. Poggiatesta |
| 10. Manico poggiatesta | 20. Guide Isofix |

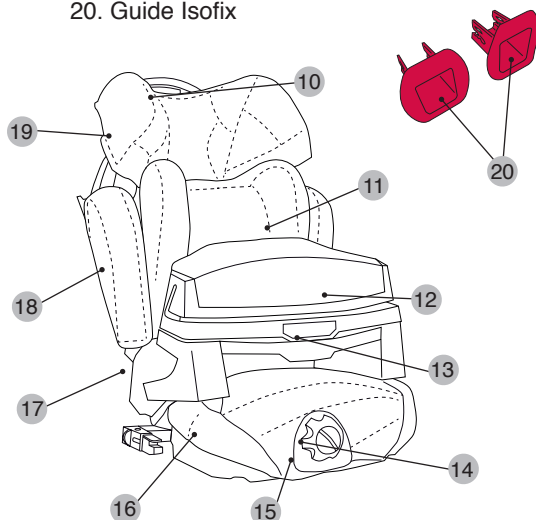
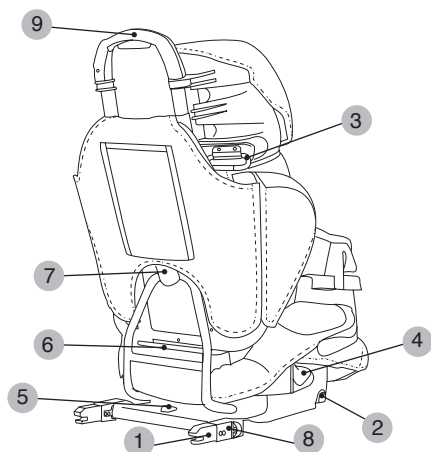

IMPORTANTE

Uso adatto solo nei veicoli dotati di cinture di sicurezza a tre punti con retrattore approvate secondo la norma UN/ECE-16 o standard equivalenti.

ATTENZIONE

1. Questo sistema di trattenuta per bambini è di categoria “SEMI-UNIVERSAL” ed è adatto a essere installato nei veicoli e nelle posizioni di seduta indicati nella lista dei veicoli che si trova all'interno di questa confezione.
2. L'installazione di questo sistema di trattenuta può essere effettuata anche su altri veicoli e con altre posizioni di seduta.
3. In caso di dubbio mettersi in contatto con il produttore o il rivenditore.

IL MANUALE DI ISTRUZIONI VA CONSERVATO NEL MULTIPROTECTOR FIX DURANTE IL SUO PERIODO DI UTILIZZO.

LEGGERE ATTENTAMENTE QUESTE ISTRUZIONI PRIMA DI USARE IL PRODOTTO E CONSERVARLE PER CONSULTAZIONI FUTURE. LA SICUREZZA DEL BAMBINO PUÒ VENIRE COMPROMESSA SE NON SI OSSERVANO QUESTE ISTRUZIONI.

AVVERTENZE E NOTE DI SICUREZZA

- Il MULTIPROTECTOR FIX è un sistema di trattenuta per bambini appartenente al Gruppo 1 (da 9 a 18 kg), gruppo 2 (da 15 a 25 kg) e gruppo 3 (da 22 a 36 kg).
- Il seggiolino può essere fissato sull'automobile con la cintura di sicurezza a tre punti con o senza il retrattore del veicolo, omologato secondo i regolamenti UN/ECE-16 o standard equivalenti, e se è dotato di ancoraggi Isofix tramite i connettori Isofix
- Le dotazioni originali non devono essere modificate.
- In caso di incidente il seggiolino deve essere sottoposto a revisione o sostituito.
- Proteggere tutte le parti del seggiolino dai danni che potrebbero venire causati dal sedile reclinabile o dalla portiera del veicolo.

- Proteggere dal calore del sole tutte le parti metalliche che possono entrare in contatto con il bambino.
- Le cinghie di trattenuta non devono mai essere attorcigliate.
- Usare sempre il seggiolino, anche in occasione di tragitti brevi, e non lasciare mai il bambino all'interno del veicolo privo di vigilanza.
- Togliere il seggiolino dal veicolo quando non viene utilizzato e tenerlo lontano dalla portata dei bambini.
- Si raccomanda che i bagagli o altri oggetti che possano causare ferite in caso di incidente siano riposti al sicuro e ben fissati.
- Garantiamo la sicurezza del prodotto solo quando viene utilizzato dal primo acquirente.
- Consigliamo di non usare prodotti per la sicurezza di seconda mano.
- È importante che anche gli altri passeggeri del veicolo viaggino con le cinture di sicurezza allacciate, perché in caso di incidente potrebbero essere sbalzati e causare danni al bambino.
- Se il seggiolino rimane in auto ma non viene utilizzato, tenerlo sempre con la cintura di sicurezza allacciata o con il sistema Isofix inserito.
- Controllare regolarmente le diverse parti del prodotto.
- Non utilizzare il seggiolino senza il suo rivestimento
- Si dovrà utilizzare solo il rivestimento fornito dal fabbricante del prodotto, poiché costituisce parte integrante del seggiolino.
- È Lei il responsabile della sicurezza del bambino.

IMPORTANTE:
CONSULTARE IL MANUALE DI ISTRUZIONI DEL VEICOLO PER LOCALIZZARE LA POSIZIONE DEI PUNTI DI ANCORAGGIO DEL SISTEMA ISOFIX. IN CASO DI DUBBIO, CONSULTARE IL PROPRIO CONCESSIONARIO.

ATTENZIONE: Non utilizzare il sistema di trattenuta con una cintura di sicurezza a due punti di ancoraggio o con cintura addominale.

Montaggio del MULTIPROTECTOR FIX

- Il MULTIPROTECTOR FIX viene fornito smontato per comodità di trasporto (**fig.1**)
- Posizionare lo schienale in modo che la pinza venga a trovarsi tra la Struttura metallica della base del MULTIPROTECTOR FIX (**fig.2-3**), mai dietro (**fig.4**). Un "clic" confermerà l'avvenuto fissaggio.

ATTENZIONE: Non utilizzare mai il MULTIPROTECTOR FIX senza lo schienale, dato che è stato omologato nel suo insieme. L'uso senza schienale può compromettere la sicurezza del bambino.

Meccanismo chiusura connettori MULTIPROTECTOR FIX

NOTA: I connettori FIX del sistema di trattenuta per bambini MULTIPROTECTOR FIX si possono chiudere.

- Premere il pulsante rosso e sollevarlo leggermente per liberare il meccanismo di ancoraggio. Mantenendo la pressione (**fig.5**), girare uno qualsiasi dei 2 connettori verso la parte inferiore
- Rilasciare il pulsante e continuare a girare (**fig.6**). Quando i connettori raggiungono la massima posizione di chiusura (180°), il meccanismo si bloccherà di nuovo e si sentirà un "clic".
- Per aprire di nuovo i connettori, ripetere il procedimento fino a che un altro "clic" non indichi che la posizione è stata raggiunta.

NOTA: Il MULTIPROTECTOR FIX può essere installato sul sedile anteriore del passeggero o sui sedili posteriori del veicolo con cinture di sicurezza a tre punti del veicolo e l'opzione dei connettori FIX.

Installazione del MULTIPROTECTOR FIX se il veicolo dispone di ancoraggi ISOFIX

- Togliere il poggiatesta dal sedile su cui verrà installato il sistema di trattenuta per bambini (**fig.7**).
- Posizionare le imboccature davanti ai due ganci ISOFIX, che sono situati tra il sedile e lo schienale (**fig. 08**).
-

NOTA: Nel caso in cui la vostra vettura sia provvista originariamente di dette imboccature non è necessario montarle.

- Premere indifferentemente il pulsante laterale destro o sinistro (**fig.9**) e mantenendo la pressione tirare la barra dei connettori verso l'esterno (**fig.10**)
- Individuare gli ancoraggi ISOFIX e situare il MULTIPROTECTOR FIX di fronte ad essi (**fig.11-12**). Premere il seggolino con entrambe le mani verso gli ancoraggi fino a che un "clic" non indichi che il fissaggio è stato effettuato su entrambi i lati (**fig.13**).
- Verificare la corretta installazione del sistema controllando che una linea di colore verde compaia nella parte superiore dei dispositivi di sgancio dei connettori (**fig.14**). Nel caso in cui appaia in uno dei connettori il segnale rosso che indica il mancato fissaggio, ripetere l'operazione.
- Infine regolare lo spazio tra il MULTIPROTECTOR FIX e lo schienale del veicolo premendo uno qualunque dei pulsanti laterali della base e spingendola fermamente contro lo schienale (**fig.15**).

Regolazione dell'altezza dello schienale

- Il MULTIPROTECTOR FIX è regolabile in altezza per adattarsi alla crescita del bambino (**fig.16**). Dopo averlo installato in auto e aver posizionato il bambino, regolare l'altezza del MULTIPROTECTOR FIX. La cintura non deve mai passare sul collo..
- Premere il pulsante superiore e tirare per regolare l'altezza del poggiatesta (**fig.17**).

ATTENZIONE: Per il Gruppo 1 portare il poggiatesta dello schienale alla posizione più bassa.

Regolazione della base del MULTIPROTECTOR FIX

- La base è regolabile secondo la crescita del bambino.
- Con il bambino seduto, regolare la base secondo la lunghezza delle sue gambe.
- Girare il selezionatore della posizione che si trova sul pomello frontale verso sinistra (**fig.18**) e girare il pomello per modificare la lunghezza della base in modo che essa si adatti alle gambe del bambino (**fig.19**)

Regolazione dell'inclinazione del MULTIPROTECTOR FIX

- L'inclinazione dello schienale può essere regolata. Se il bambino dorme o preferisce una posizione più rilassata, inclinare lo schienale.
- Girare il selezionatore della posizione frontale verso destra (**fig.20**) e usare il pomello per regolare l'inclinazione dello schienale a seconda della posizione desiderata (**fig.21**).

GRUPPO 1 (da 9 a 18 kg)

ATTENZIONE: Per utilizzare il MULTIPROTECTOR FIX come gruppo 1 (da 9 a 18 kg) bisogna utilizzare anche la BARRIERA DI SICUREZZA.

ATTENZIONE: L'adattatore per la testa va utilizzato solo come gruppo 1 per quei bambini in cui la testa non arriva al poggiatesta del MULTIPROTECTOR FIX. Nel caso in cui sia necessario rimuovere l'adattatore per la testa, consultare il paragrafo "smontaggio dell'adattatore per la testa" (fig.22).

Installazione della barriera di sicurezza

ATTENZIONE: Non lasciare la barriera di sicurezza né troppo stretta né troppo poco aderente al corpo del bambino.

- Installare il **MULTIPROTECTOR FIX**
- Il **MULTIPROTECTOR FIX** è dotato di un adattatore per la testa. Può essere utilizzato solo per bambini appartenenti al Gruppo 1 la cui testa non raggiunga il poggiatesta del sistema di trattenuta.
- Posizionare il bambino sul sistema di trattenuta e collocare la barriera di sicurezza (fig.23).
- La barriera di sicurezza è realizzata per essere inserita nello spazio tra la base della seduta e i braccioli.
- Regolare la barriera di sicurezza al bambino tramite il pulsante che si trova nella parte centrale della barriera (fig.24)
- La barriera di sicurezza dispone di 3 posizioni che si adattano alle misure del bambino (fig.25).
- Introdurre la parte addominale della cintura di sicurezza attraverso la guida (indicata in colore rosso) della barriera di sicurezza (fig.26). Agganciare la fibbia e tendere la cintura (fig.27-28).
- Far passare la parte diagonale della cintura di sicurezza attraverso la guida e tenderla di nuovo (fig.29-30).

Come togliere il bambino dal MULTIPROTECTOR FIX (gruppo 1)

Slacciare le cinture di sicurezza del veicolo e spostare la barriera di sicurezza.

- Togliere il bambino dal sistema di trattenuta.
- Rimettere la barriera di sicurezza e allacciare le cinture.

Disinstallazione del MULTIPROTECTOR FIX dal veicolo (gruppo 1)

- Slacciare le cinture di sicurezza del veicolo.
- Far passare le cinture attraverso le guide della barriera di sicurezza e rimuoverla.
- Nel caso in cui siano stati utilizzati i connettori fix per fissare il sistema di trattenuta al sedile del veicolo, sganciarli tirando i pulsanti di entrambi i lati del dispositivo di sgancio. Se si esegue correttamente apparirà un indicatore di colore rosso (**fig.31**).
- Rimuovere il MULTIPROTECTOR FIX dal sedile del veicolo.

GRUPPO 2-3 (da 15 a 36 kg)

ATTENZIONE: Rimuovere e conservare la barriera di sicurezza e l'adattatore per la testa.

Disinstallazione dell'adattatore per la testa

- Sganciare le due bande elastiche del passante del poggiatesta.
- Rimuovere l'adattatore per la testa che si trova tra lo schienale del MULTIPROTECTOR FIX e il rivestimento.

Installazione del MULTIPROTECTOR FIX nel veicolo

- Far passare la parte diagonale della cintura attraverso il passante che si trova sul poggiatesta. Per farlo, portarlo nella posizione più elevata (**fig.32**). Riportare il poggiatesta nella posizione adatta all'altezza del bambino.
- Allacciare la cintura di sicurezza facendola passare per il MULTIPROTECTOR FIX in modo che la parte addominale resti il più bassa possibile e quella diagonale aderisca al torace del bambino (**fig.33**).
- Allacciare le cinture verificando che la parte addominale passi al di sotto di entrambi i braccioli (zona indicata in rosso) e quella diagonale dal lato della fibbia e al di sopra del bracciolo (**fig.34**). Regolare l'altezza del poggiatesta in modo che la cintura del veicolo passi sul petto del bambino e non sul suo collo.

Come togliere il bambino dal MULTIPROTECTOR FIX (gruppo 2-3)

- Slacciare le cinture di sicurezza del veicolo.
- Togliere il bambino dal sistema di trattenuta.
- Allacciare le cinture di sicurezza.

Disinstallazione del MULTIPROTECTOR FIX dal veicolo (gruppo 2-3)

- Slacciare la cintura di sicurezza del veicolo e farla passare attraverso le guide.
- Nel caso in cui siano stati utilizzati i connettori FIX, sganciarli tirando i pulsanti su entrambi i lati dei dispositivi di sgancio. Se si esegue correttamente apparirà un indicatore di colore rosso (**fig.31**).
- Rimuovere il sistema di trattenuta dal sedile del veicolo.

Smontaggio del MULTIPROTECTOR FIX

- Nel caso in cui si voglia riporre il MULTIPROTECTOR FIX è possibile smontare lo schienale dalla base premendo il pulsante che si trova nella parte inferiore del retro dello schienale e tirandolo verso l'alto.

ATTENZIONE: Quando il sistema di trattenuta non viene utilizzato dal bambino, non lasciare il seggiolino o la barriera di sicurezza liberi all'interno del veicolo. Allacciare le cinture di sicurezza.

Smontaggio del rivestimento

Smontare lo schienale dalla base.

- Per il rivestimento dello schienale, aprire le cerniere, sganciare le cinghie di trattenuta e le bande in plastica.
- Per il rivestimento della base, sganciare le cinghie di trattenuta che si trovano sotto la base.
- Per il rivestimento della barriera di sicurezza, estrarre il tessuto dalle fenditure e rimuoverlo.
- Per il rivestimento del poggiatesta, sganciare le tre chiusure e le due bande elastiche che si trovano nella parte posteriore del poggiatesta. Infine tirare la fodera in tessuto verso il basso.
- Per montare i vari rivestimenti seguire il procedimento in senso inverso.

Manutenzione

- Pulire le parti in plastica con acqua tiepida e sapone.
- Seguire le istruzioni per il lavaggio indicate sull'etichetta cucita su ciascuno dei componenti tessili.

Parabéns Papás!

A CASUALPLAY agradece a sua confiança pela compra desta cadeira.

Este produto foi desenhado, fabricado e homologado sob as normas de segurança mais rigorosas. Pensamos na sua facilidade de uso, mas necessitamos da sua colaboração para um resultado óptimo do seu funcionamento.

Por favor, leia atentamente estas instruções antes de utilizar a cadeira. A segurança do seu filho depende da correcta utilização da mesma.

Contacte connosco para qualquer tipo de dúvida (Telef.: correio electrónico). Consulte o verso destas instruções).

Conheça o Multiprotector

- | | |
|--|----------------------------------|
| 1. Conectores FIX | 11. Adaptador de cabeça |
| 2. Botão ajuste comprimento dos conectores | 12. Barreira de segurança |
| 3. Passa cinto diagonal | 13. Botão regulação barreira |
| 4. Passa cinto abdominal | 14. Selector de funções |
| 5. Botão dobragem conectores | 15. Botão regulação bi-funcional |
| 6. Botão libertação do assento/encosto | 16. Assento |
| 7. Clipe de fixação | 17. Apoio de braços |
| 8. Botão de desbloqueio conector FIX | 18. Encosto |
| 9. Botão regulação encosto cabeça | 19. Encosto de cabeça |
| 10. Asa encosto de cabeça | 20. Guias Isofix |

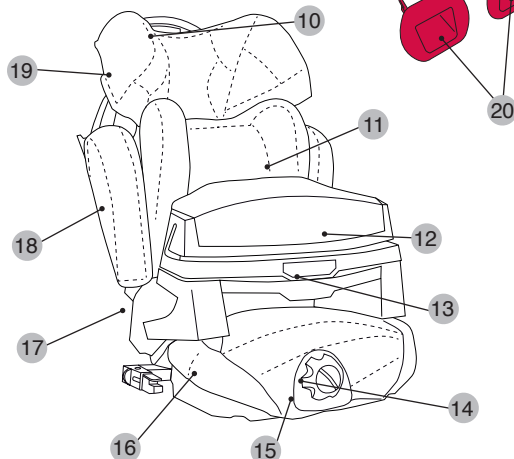
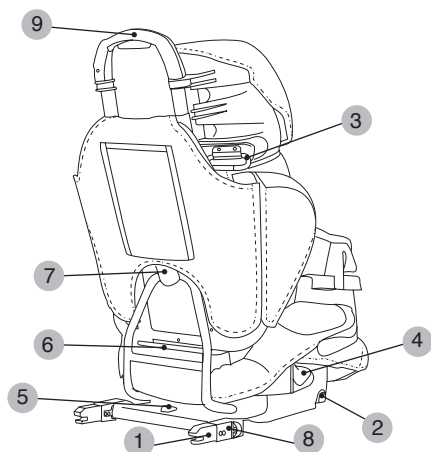

IMPORTANTE

Uso apropriado apenas nos veículos equipados com cinto de três pontos com retractor, aprovado pela UN/ECE -16 ou standard equivalente.

AVISO

1. Este sistema de retenção infantil é da categoria “SEMI-UNIVERSAL” e é adequado para ser instalado nos veículos e posições de assento indicadas na lista de veículos do interior desta embalagem.
2. Outros veículos e posições de assento podem ser também adequadas para aceitar este sistema de retenção.
3. Em caso de dúvida contacte, com o fabricante ou com o vendedor.

O MANUAL DE INSTRUÇÕES DEVE SER CONSERVADO COM O MULTIPROTECTOR FIX DURANTE O SEU PERÍODO DE UTILIZAÇÃO

LEIA ATENTAMENTE ESTAS INSTRUÇÕES ANTES DE USAR O ARTIGO E GUARDE-AS PARA QUALQUER CONSULTA FUTURA. A SEGURANÇA DA CRIANÇA PODE SER AFECTADA SE NÃO FOREM CUMPRIDAS ESTAS INSTRUÇÕES.

ADVERTÊNCIAS E NOTAS DE SEGURANÇA

- O MULTIPROTECTOR FIX é um sistema de retenção infantil pertencente ao Grupo 1 (de 9 a 18 kg), grupo 2 (de 15 a 25 kg) e grupo 3 (de 22 a 36 kg).
- A cadeira pode ser fixa no automóvel com o cinto de segurança de três pontos com retractor do próprio automóvel, aprovado segundo os regulamentos UN/ECE-16 ou norma equivalentes e se tiver fixações isofix através dos conectores fix.
- O sistema de retenção original não deve ser modificado.
- Depois de um acidente o sistema de retenção deverá ser revisto ou substituído.
- Proteja qualquer parte do sistema de retenção do dano que possa provocar o assento rebatível ou a porta do veículo.
- Proteja do calor do sol todas as partes metálicas que estejam em contacto com a criança.
- O cinto não deve ficar nunca retorcido.

- Utilize sempre o sistema de retenção infantil, mesmo em trajectos curtos e nunca deixe a criança sozinha no interior do veículo.
- Retire o sistema de retenção do veículo sempre que não o utilize e mantenha-o afastado do alcance das crianças.
- Recomendamos que qualquer equipamento ou objectos que possam provocar ferimentos em caso de colisão estejam bem seguros ou fixos.
- Garantimos a segurança do produto quando é usado pelo primeiro comprador.
- Recomendamos que não utilize produtos em segunda mão relacionados com a segurança.
- É importante que os restantes passageiros do veículo também viagem seguros com o cinto de segurança, pois em caso de acidente podem ser atirados e ferir o bebé.
- Se o sistema de retenção está no automóvel e não vai ser usado, use-o sempre com o cinto apertado ou com os conectores fix.
- Verificar as diferentes partes do produto regularmente.
- O sistema de retenção não deve ser usado sem a sua cobertura.
- Deverá usar apenas a cobertura fornecida pelo fabricante da cadeira, porque constitui parte integrante da mesma.
- Recorde que é responsável pela segurança da criança.

IMPORTANTE:

CONSULTE O MANUAL DE INSTRUÇÕES DO SEU VEÍCULO PARA LOCALIZAR A SITUAÇÃO DOS PONTOS DE FIXAÇÃO DO SISTEMA ISOFIX. EN CASO DE DÚVIDA CONSULTE O SEU CONCESSIONÁRIO.

ADVERTÊNCIA: Não use o sistema de retenção com um cinto de segurança de dois pontos de fixação ou cinto abdominal.

Montagem do MULTIPROTECTOR FIX

- O MULTIPROTECTOR FIX vem desmontado para comodidade de transporte (**fig.1**)
- Coloque o encosto de modo que a pinça fique entre a estrutura metálica da base do MULTIPROTECTOR FIX (**fig.2-3**), nunca por detrás (**fig.4**). Um "clique" confirma que a fixação foi realizada com êxito.

ADVERTÊNCIA: Não use nunca o **MULTIPROTECTOR FIX** sem o seu encosto pois foram homologados como conjunto. O uso sem encosto afectará a segurança da criança.

Mecanismo dobrado conectores MULTIPROTECTOR FIX

NOTA: Os conectores FIX do sistema de retenção infantil **MULTIPROTECTOR FIX** podem ser dobrados.

- Pressione o botão vermelho e levante ligeiramente o mesmo para libertar o mecanismo de fixação. Mantendo a pressão (**fig.5**), rode qualquer dos 2 conectores para a parte inferior.
- Liberte o botão e continue rodando (**fig.6**). Quando os conectores atinjam a posição de dobragem máxima (180°), o mecanismo ficará bloqueado de novo mediante um "clique".
- Para voltar a desdobrar os conectores, agir da mesma forma até que outro "clique" indique que a posição fica fixada.
-

NOTA: O **MULTIPROTECTOR FIX** pode ser instalado no assento do acompanhante dianteiro ou nos assentos traseiros do veículo, com o cinto de três pontos do veículo e a opção dos conectores FIX.

Instalação do MULTIPROTECTOR FIX quando o veículo tem fixadores FIX

- Retire o encosto de cabeça do assento onde instalar o sistema de retenção infantil (**fig.7**).
- Posicione as embocaduras à frente de ambos os ganchos ISOFIX, que se encontram situados entre assento e encosto (**fig. 08**).

NOTA: Em caso de que o seu veículo tenha de origem as ditas embocaduras não é necessário a montagem destas.

- De seguida pressione a alavanca lateral direita ou esquerda (**fig.9**) e mantendo a pressão puxe pela barra dos conectores para fora (**fig.10**)
- Localize os fixadores ISOFIX e coloque o MULTIPROTECTOR FIX em frente aos mesmos (**fig.11-12**). Pressione a cadeira de segurança com ambas as mãos em direcção aos fixadores até que um “clique” indique que a fixação dos dois lados foi efectuada (**fig.13**).
- Verifique a correcta instalação do sistema, comprovando se aparece uma linha de cor verde na parte superior dos dispositivos de libertação dos conectores (**fig.14**). No caso de aparecer num dos conectores o sinal vermelho indicativo de “não fixação” reinicie a operação.
- Finalmente ajuste a folga entre o MULTIPROTECTOR FIX e o encosto do veículo pressionando qualquer um dos botões laterais da base e pressionando firmemente contra o encosto (**fig.15**).

Ajuste da altura do encosto

- O MULTIPROTECTOR FIX, é ajustável em altura para se adaptar ao crescimento da criança (**fig.16**). Uma vez instalado no automóvel com a criança, ajuste a altura do MULTIPROTECTOR FIX. O cinto nunca deve passar pelo pescoço.
- Pressione o pulsador superior e puxe para regular a altura do encosto (**fig.17**).

AVISO: Para Grupo 1 colocar o apoio da cabeça do encosto na sua posição mais baixa.

Ajuste da base do MULTIPROTECTOR FIX

- A base é ajustável ao crescimento do criança.
- Com a criança sentada, ajuste a base segundo o comprimento das suas pernas.
- Rode o selector da posição situada no botão frontal para a esquerda (**fig.18**) e rode o mesmo para modificar o comprimento da base para que esta se adapte às pernas da criança (**fig.19**)

Ajuste da inclinação do MULTIPROTECTOR FIX

- O encosto ajusta-se na inclinação. No caso de a criança adormecer ou pretender adoptar uma posição mais relaxada, incline o encosto.
- Rode o selector da posição frontal para a direita (**fig.20**) e use o botão para regular a inclinação do encosto segundo a posição pretendida (**fig.21**).

GRUPO 1 (de 9 a 18 kg)

AVISO: Para utilizar o MULTIPROTECTOR FIX como grupo 1 (de 9 a 18 kg) deve usar em conjunto com a BARREIRA DE SEGURANÇA.

AVISO: o adaptador de cabeça deve ser usado apenas como grupo 1, em crianças cuja cabeça alcance o apoio de cabeça do MULTIPROTECTOR FIX. No caso de ser necessário retirar este adaptador de cabeça, consulte a secção “desinstalação do adaptador de cabeça” (fig.22).

Instalação da barreira de segurança

AVISO: Não deixe a barreira de segurança muito apertada nem muito folgada ao corpo da criança.

- Instale o **MULTIPROTECTOR FIX**
- O **MULTIPROTECTOR FIX** vem equipado com um adaptador de cabeça. Apenas pode ser usado por crianças pertencentes ao Grupo 1, cuja cabeça não alcance o apoio de cabeça do sistema de retenção.
- Sente a criança sobre o sistema de retenção infantil e coloque a barreira de segurança (fig.23).
- A barreira de segurança está perfeitamente desenhada para encaixar no espaço que existe entre a base do assento e o apoio de braços.
- Ajuste a barreira de segurança à criança através do botão que se encontra na parte central da barreira (fig.24)
- A barreira de segurança dispõe de 3 posições, adaptando-se segundo o tamanho da criança (fig.25).
- Introduza a parte abdominal do cinto de segurança pela guia (indicada em cor vermelha) da barreira de segurança (fig.26). Aperte a fivela e dê tensão ao cinto (fig.27-28).
- Passe a parte diagonal do cinto de segurança pela guia e volte a dar tensão. (fig.29-30).

Como retirar a criança do MULTIPROTECTOR FIX (grupo 1)

- Desaperte o cinto de segurança do veículo e aperte a barreira de segurança.

- Retire a criança do sistema de retenção.
- Volte a colocar a barreira de segurança e aperte o cinto de segurança.

Desinstalação do MULTIPROTECTOR FIX do automóvel (grupo 1)

- Desaperte o cinto de segurança do veículo.
- Passe o cinto pelas guias da barreira de segurança e retire-a.
- No caso de ter utilizado os conectores fix, para fixar o sistema de retenção infantil ao assento do seu veículo, desligue os mesmo puxando pelos pulsadores de ambos os lados dos dispositivos de libertação. Se estiver correcta, aparecerá um indicador d cor vermelha (**fig.31**).
- Retire o MULTIPROTECTOR FIX do assento do veículo.

GRUPO 2 – 3 (de 15 a 36kg)

AVISO: Retire e guarde a barreira de segurança e o adaptador de cabeça.

Desinstalação do adaptador de cabeça

- Liberte as duas tiras elásticas dos passa-cintos do apoio de cabeça.
- Retire o adaptador de cabeça situado entre o encosto do MULTIPROTECTOR FIX e a cobertura.

Instalação do MULTIPROTECTOR FIX no automóvel

- Passe a parte diagonal do cinto pelo passa-correias que se encontra situado no apoio de cabeça, colocando-o na sua posição mais elevada (**fig.32**). Coloque o apoio de cabeça na posição adequada à altura da criança.
- Aperte o cinto de segurança passando pelo MULTIPROTECTOR FIX de forma que a parte abdominal fique o mais baixa possível e a diagonal presa ao tórax da criança (**fig.33**).
- Aperte o cinto verificando se a parte abdominal passa por baixo de ambos os apoios de braços (zona marcada a vermelho) e a diagonal do lado da fivela pela parte superior do mesmo (**fig.34**). Ajuste a altura do apoio de cabeça de modo que o cinto do automóvel passe pelo peito da criança e não pelo pescoço.

Como retirar a criança do MULTIPROTECTOR FIX (grupo 2-3)

- Desaperte o cinto de segurança do veículo.
- Retire a criança do sistema de retenção.
- Abra o cinto de segurança.

Desinstalação do MULTIPROTECTOR FIX do automóvel (grupo 2-3)

- Desaperte o cinto de segurança do veículo e passe-o pelas guias.
- No caso de ter utilizado os conectores FIX, desligue-os puxando pelos pulsadores de ambos lados dos dispositivos de libertação. Se estiver correcta, aparecerá um indicador de cor vermelha. (fig.31).
- Retire o sistema de retenção do assento do veículo.

Desmontagem do MULTIPROTECTOR FIX

- No caso de pretender guardar o MULTIPROTECTOR FIX, pode desmontar o encosto da base, pressionando o pulsador situado na parte inferior traseira do encosto e puxando o mesmo para cima.

AVISO: Quando o sistema de retenção não estiver a ser usado pela criança, não deixe o assento nem a barreira de segurança solta dentro do veículo. Aperte o cinto de segurança.

Desmontagem da cobertura

- Desmonte o encosto da base.
- Para a cobertura do encosto, abra os fechos, liberte as cintas de fixação e as tiras de plástico.
- Para a cobertura da base, liberte as cintas de fixação que se encontram debaixo da base.
- Para a cobertura da barreira de segurança, extraia o tecido das folgas e retire-o.
- Para a cobertura do apoio de cabeça, deve libertar os 3 fechos e as 2 tiras elásticas que se encontram na parte posterior do apoio de cabeça. Por último puxe a funda têxtil para baixo.
- Para a montagem das diferentes coberturas proceda de forma inversa.

Manutenção

- Limpe as partes plásticas com água temperada e sabão.
- Siga as instruções de lavagem apresentadas nas etiquetas cosidas em cada uma dos componentes têxteis.

Herzlichen Glückwunsch liebe Eltern!

CASUALPLAY dankt Ihnen für Ihr Vertrauen, das Sie uns durch den Kauf dieses Kindersitzes entgegen bringen.

Das Produkt wurde unter Einhaltung der strengsten Normen entworfen, hergestellt und zugelassen. Wir haben viel Wert auf die Benutzerfreundlichkeit gelegt. Um aber eine optimale Funktion zu erzielen, benötigen wir Ihre Unterstützung.

Lesen Sie die Anleitung vor Benutzung des Kindersitzes bitte aufmerksam durch. Die Sicherheit Ihres Kindes hängt vom richtigen Gebrauch davon ab.

Bitte setzen Sie sich mit uns in Verbindung, wenn Sie irgendwelche Fragen haben (Tel., E-Mail. Siehe Rückseite dieser Anleitung).

Aufbau des Multiprotector

- | | |
|---|----------------------------------|
| 1. FIX-Verbinder | 11. Kopfadapter |
| 2. Längenverstellknopf Verbinder | 12. Fangkörper |
| 3. Gurtklammer diagonal | 13. Einstellknopf Fangkörper |
| 4. Becken-Gurtklammer | 14. Funktionsschalter |
| 5. Einklappknopf Verbinder | 15. Bifunktionaler Einstellknauf |
| 6. Knopf zur Sitz-/Rückenlehnenfreigabe | 16. Sitz |
| 7. Befestigungsclip | 17. Armlehne |
| 8. Entriegelungsknopf FIX-Verbinder | 18. Rückenlehne |
| 9. Einstellknopf Kopfstütze | 19. Kopfstütze opt |
| 10. Griff der Kopfstütze | 20. Guide Isofix |

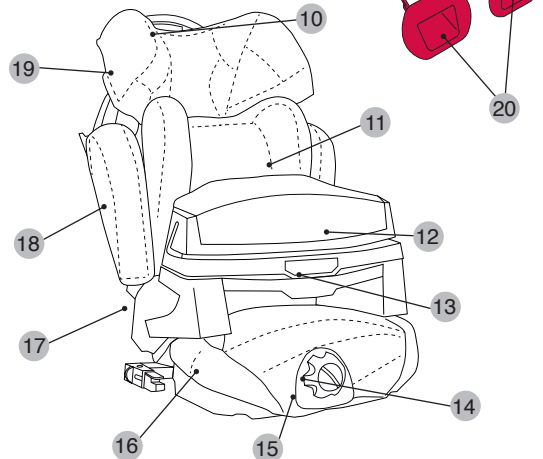
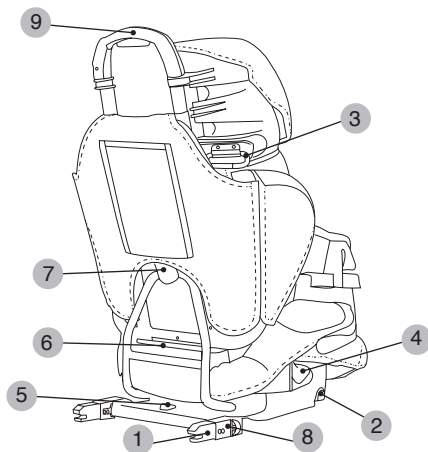

WICHTIG

Der Kindersitz ist ausschließlich zum Einsatz in Fahrzeugen geeignet, die einen Dreipunkt-Sicherheitsgurt mit Gurtstraffer besitzen, der der UN/ECE-16 Regelung oder einer anderen gleichwertigen Norm entspricht.

WARNUNG

1. Dieses Kinderrückhaltesystem gehört zur SEMI-UNIVERSAL Gruppe und ist zum Einbau in Fahrzeuge und in Sitzpositionen, die auf der Fahrzeugliste des Inneren dieser Verpackung angegeben sind, geeignet.
2. Auch andere Fahrzeuge und Sitzpositionen können für die Aufnahme dieses Rückhaltesystems geeignet sein.
3. Setzen Sie sich bei Fragen mit dem Sitzhersteller oder dem Einzelhändler in Verbindung.

DIE GEBRAUCHSANLEITUNG MUSS WÄHREND DER GESAMTEN VERWENDUNGSDAUER GEMEINSAM MIT DEM MULTIPROTECTOR FIX AUFBEWAHRT WERDEN.

LESEN SIE DIESE ANLEITUNG VOR GEBRAUCH DER VORRICHTUNG SORGFÄLTIG DURCH UND BEWAHREN SIE SIE ZUM SPÄTEREN NACHSCHLAGEN AUF. WERDEN DIE ANWEISUNGEN NICHT BEFOLGT, KANN DAS DIE SICHERHEIT DES KINDES GEFÄHRDEN.

HINWEISE UND SICHERHEITSHINWEISE

- Der MULTIPROTECTOR FIX ist ein Rückhaltesystem für Kinder der Gruppe 1 (von 9 bis 18 kg), Gruppe 2 (von 15 bis 25 kg) und Gruppe 3 (von 22 bis 36 kg).
- Der Sitz kann im Pkw mit dem vorhandenen Dreipunkt-Sicherheitsgurt mit Gurtstraffer fixiert werden, sofern dieser der UN/ECE-16 Regelung oder einer gleichwertigen Norm entspricht, und - sollten Sie über Isofix-Befestigungen verfügen - mit FIX-Verbindern.
- Der eigentliche Kindersitz darf nicht verändert werden.
- Nach einem Unfall muss der Kindersitz überprüft oder ausgetauscht werden.
- Schützen Sie alle Teile des Kindersitzes vor Schäden, die durch den Klappsitz oder die Fahrzeughür verursacht werden könnten

- Schützen Sie alle Metallteile, mit denen das Kind in Berührung kommen könnte, vor direkter Sonneneinstrahlung.
- Der Gurt darf auf keinen Fall verdreht sein.
- Verwenden Sie den Kindersitz immer - selbst auf kurzen Strecken - und lassen Sie das Kind niemals unbeaufsichtigt im Fahrzeug.
- Nehmen Sie den Kindersitz stets aus dem Fahrzeug, wenn er nicht benutzt wird, und bewahren Sie ihn außerhalb der Reichweite von Kindern auf.
- Wir empfehlen, jegliches Gepäckstück bzw. jeden Gegenstand, der beim Aufprall Verletzungen verursachen könnte, gut zu sichern oder zu befestigen.
- Wir gewähren Produktsicherheit, sofern die Vorrichtung vom ersten Käufer benutzt wird.
- Wir raten Ihnen, Produkte, die Sicherheit bieten sollen, nicht gebraucht zu kaufen.
- Es ist wichtig, dass auch die anderen Fahrzeuginsassen den Sicherheitsgurt anlegen, denn sie könnten bei einem Unfall ansonsten aus dem Sitz geschleudert werden und dabei das Kind verletzen.
- Befindet sich der Kindersitz im Pkw ohne benutzt zu werden, dann fixieren Sie ihn bitte mit dem Sicherheitsgurt oder den Fix-Verbindern.
- Überprüfen Sie die verschiedenen Elemente der Vorrichtung regelmäßig.
- Der Kindersitz darf nicht ohne den Bezug verwendet werden.
- Es darf nur der Bezug verwendet werden, der vom Sitzhersteller mitgeliefert wurde; er ist ein wichtiger Bestandteil.
- Sie sind für die Sicherheit des Kindes verantwortlich.

WICHTIG:

SCHLAGEN SIE IN DER BEDIENUNGSANLEITUNG IHRES FAHRZEUGS NACH, WO SICH DIE BEFESTIGUNGSPUNKTE DES ISOFIX-SYSTEMS BEFINDEN. Fragen Sie im Zweifelsfall Ihren Händler.

WARNUNG: Verwenden Sie den Kindersitz nicht mit einem Zweipunkt- oder Beckengurt.

Zusammenbau des MULTIPROTECTOR FIX

- Der MULTIPROTECTOR FIX wird in Einzelteilen angeliefert, um den Transport zu erleichtern (**Abb. 1**).
- Positionieren Sie die Rückenlehne so, dass das Metallgestell des MULTIPROTECTOR FIX Unterteils in der Klammer steckt (**Abb. 2-3**), auf keinen Fall dahinter (**Abb. 4**). Ein Klickgeräusch bestätigt, dass die Rückenlehne eingerastet ist.

WARNUNG: Verwenden Sie den MULTIPROTECTOR FIX niemals ohne Rückenlehne, denn er ist nur als Baugruppe zugelassen. Die Benutzung ohne Rückenlehne beeinträchtigt die Sicherheit des Kindes.

MULTIPROTECTOR FIX Verbinder mit Klappmechanismus

HINWEIS: Die FIX-Verbinder des MULTIPROTECTOR FIX Kindersitzes sind klappbar.

- Drücken Sie den roten Knopf und heben Sie ihn leicht an, um den Verankerungsmechanismus zu lösen. Halten Sie den Druck aufrecht (**Abb. 5**) und drehen Sie einen der beiden Verbinder nach unten.
- Lassen Sie den Knopf los und drehen Sie weiter (**Abb. 6**). Wenn die beiden Verbinder maximal eingeklapp sind (180°), rastet der Mechanismus erneut ein, wobei ein Klickgeräusch zu hören ist.
- Zum erneuten Aufklappen der Verbinder gehen Sie gleichermaßen vor, bis Sie wieder ein Klickgeräusch hören, das anzeigt dass sie in der entsprechenden Stellung eingerastet sind.

HINWEIS: Der MULTIPROTECTOR FIX kann auf dem Beifahrersitz oder den Rücksitzen des Fahrzeugs befestigt werden - mit dem Dreipunkt-Sicherheitsgurt oder der Option der FIX-Verbinder.

Einbau des MULTIPROTECTOR FIX, wenn das Fahrzeug über ISOFIX-Befestigungen verfügt

- Nehmen Sie die Kopfstütze des Sitzes ab, an dem Sie den Kindersitz befestigen möchten (**Abb. 7**).
- Die Mündungen vor beide ISOFIX-Haken anbringen, die sich zwischen dem Sitz und der Rückenlehne befinden (**Abb. 08**).

HINWEIS: Für den Fall, dass Ihr Fahrzeug nicht serienmäßig mit diesen Mündungen ausgestattet sein sollte, ist deren Montage nicht erforderlich.

- Drücken Sie anschließend entweder den rechten oder linken Druckknopf (**Abb. 9**) und ziehen Sie die Stange mit den Verbindern heraus, ohne den Druckknopf loszulassen (**Abb. 10**).
- Suchen Sie die ISOFIX-Befestigungen und platzieren Sie den MULTIPROTECTOR FIX davor (**Abb. 11-12**). Drücken Sie den Kindersitz mit beiden Händen in Richtung der Befestigungen, bis Sie ein Klickgeräusch hören; das bedeutet, dass der Sitz eingerastet ist (**Abb. 13**).
- Überprüfen Sie, ob das System richtig eingebaut ist, indem Sie nachsehen, ob oben auf dem Lösemechanismus der Verbinder ein grüner Strich zu sehen ist (**Abb. 14**). Sollte bei einem der beiden Verbinder ein rotes Signal erscheinen, wiederholen Sie den Vorgang bitte, denn es bedeutet, dass die Befestigung fehlerhaft ist.
- Stellen Sie abschließend das Spiel zwischen dem MULTIPROTECTOR FIX und der Rückenlehne des Fahrzeugs ein, indem Sie einen der beiden seitlichen Knöpfe betätigen und den Sitz fest gegen die Rückenlehne drücken (**Abb. 15**).

Einstellen der Rückenlehnenhöhe

- Der MULTIPROTECTOR FIX ist höhenverstellbar, damit er an das Wachstum des Kindes angepasst werden kann (**Abb. 16**). Stellen Sie die Höhe des MULTIPROTECTOR FIX ein, sobald er im Pkw befestigt ist und das Kind darin sitzt. Der Gurt darf auf keinen Fall über den Hals reichen.
- Drücken Sie den oberen Druckknopf und ziehen Sie am Bügel, um die Kopfstützenhöhe einzustellen (**Abb. 17**).

WARNUNG: Für die Gruppe 1 muss die Kopfstütze in der untersten Stellung fixiert werden.

Einstellen des MULTIPROTECTOR FIX Unterteils

- Das Unterteil ist an das Wachstum des Kindes anpassbar.
- Setzen Sie das Kind darauf und stellen Sie es auf die Länge seiner Beine ein.
- Drehen Sie den Stellungswahlschalter am Knauf vorn nach links (**Abb. 18**) und drehen Sie den Knauf, um die Länge des Unterteils so einzustellen, dass sie der Beinlänge des Kindes entspricht (**Abb. 19**).

Einstellen der MULTIPROTECTOR FIX Neigung

- Die Rückenlehne kann geneigt werden. Neigen Sie die Rückenlehne, wenn das Kind einschläft oder eine entspanntere Haltung einnehmen möchte.
- Drehen Sie den Stellungswahlschalter vorn nach rechts (**Abb. 20**) und benutzen Sie den Knauf, um die Rückenlehne bis zur gewünschten Position zu neigen (**Abb. 21**).

GRUPPE 1 (von 9 bis 18 kg)

WARNUNG: Möchte man den MULTIPROTECTOR FIX für Kinder der Gruppe 1 (von 9 bis 18 kg) benutzen, muss er gemeinsam mit einem FANGKÖRPER verwendet werden.

WARNUNG: Der Kopfadapter darf nur für Kinder der Gruppe 1 verwendet werden und nur wenn ihr Kopf nicht an die Kopflehne des MULTIPROTECTOR FIX reicht. Muss dieser Kopfadapter entfernt werden, bitte im Abschnitt "Kopfadapter entfernen" nachschlagen (**Abb. 22**).

Einbau des Fangkörpers

WARNUNG: Der Fangkörper darf weder sehr eng am Körper des Kindes anliegen noch sehr locker sitzen.

- Bauen Sie den **MULTIPROTECTOR FIX** ein.
- Der **MULTIPROTECTOR FIX** ist mit einem Kopfadapter ausgestattet. Dieser darf nur für Kinder der Gruppe 1 verwendet werden, deren Kopf nicht an die Kopfstütze des Kindersitzes reicht.
- Setzen Sie das Kind in den Kindersitz und bringen Sie den Fangkörper an (**Abb. 23**).
- Der Fangkörper passt genau in den Raum zwischen Sitzunterteil und Armlehne.
-
- Passen Sie den Fangkörper mithilfe des Knopfes in der Mitte des Fangkörpers an das Kind an (**Abb. 24**).
- Der Fangkörper hat 3 Stellungen, um an die Größe des Kindes angepasst zu werden (**Abb. 25**).
- Führen Sie den Beckenteil des Sicherheitsgurts durch die Führung (rot markiert) des Fangkörpers (**Abb. 26**). Stecken Sie den Gurt in die Schnalle und spannen Sie ihn (**Abb. 27-28**).
- Führen Sie den diagonalen Teil des Sicherheitsgurts durch die Führung und spannen Sie den Gurt erneut (**Abb. 29-30**).

Das Kind aus dem MULTIPROTECTOR FIX heben (Gruppe 1)

- Lösen Sie den Sicherheitsgurt des Fahrzeugs und entfernen Sie den Fangkörper.

- Nehmen Sie den Gurt aus den Führungen des Fangkörpers und entfernen Sie ihn.
- Sollten Sie die Fix-Verbinder verwendet haben, um den Kindersitz am Sitz Ihres Fahrzeugs zu befestigen, lösen Sie sie, indem Sie an den Druckknöpfen auf beiden Seiten der Lösemechanismen ziehen. Wenn Sie es richtig gemacht haben, erscheint eine rote Anzeige (**Abb.31**).
- Nehmen Sie den MULTIPROTECTOR FIX vom Fahrzeugsitz.

GRUPPE 2-3 (von 15 bis 36kg)

WARNUNG: Nehmen Sie den Fangkörper und den Kopfadapter ab und räumen Sie sie weg.

Entfernen des Kopfadapters

- Lösen Sie die beiden Gummibänder von den Durchziehhaken an der Kopfstütze.
- Entfernen Sie den Kopfadapter, der sich zwischen der Rückenlehne des MULTIPROTECTOR FIX und dem Bezug befindet.

Einbau des MULTIPROTECTOR FIX in den Pkw

- Führen Sie den diagonalen Teil des Sicherheitsgurts durch die Leiterschleife an der Kopfstütze. Bringen Sie sie hierzu in die oberste Stellung (**Abb. 32**). Bringen Sie die Kopfstütze wieder in die für das Kind angemessene Stellung.
- Legen Sie den Sicherheitsgurt an, indem Sie ihn durch den MULTIPROTECTOR FIX führen und zwar so, dass der Beckenteil so tief wie möglich sitzt und der diagonale Teil über dem Brustkorb des Kindes verläuft (**Abb. 33**).
- Achten Sie beim Anlegen des Sicherheitsgurts darauf, dass der Beckenteil unterhalb der beiden Armlehnen (rot markiert) und der diagonale Teil, der zur Schnalle führt, überhalb davon verläuft (**Abb. 34**). Passen Sie die Höhe der Kopfstütze so an, dass der Sicherheitsgurt des Pkws über der Brust des Kindes verläuft, nicht über dem Hals.

Das Kind aus dem MULTIPROTECTOR FIX heben (Gruppe 2-3)

- Lösen Sie den Sicherheitsgurt des Pkws.
- Nehmen Sie das Kind aus dem Kindersitz.
- Legen Sie den Sicherheitsgurt an.

Ausbau des MULTIPROTECTOR FIX aus dem Pkw (Gruppe 2-3)

- Lösen Sie den Sicherheitsgurt des Fahrzeugs und nehmen Sie ihn aus den Führungen.
- Sollten Sie die Fix-Verbinder verwendet haben, lösen Sie sie, indem Sie an den Druckknöpfen auf beiden Seiten der Lösemechanismen ziehen. Wenn Sie es richtig gemacht haben, erscheint eine rote Anzeige. (**Abb. 31**).
- Nehmen Sie den Kindersitz vom Fahrzeugsitz.

MULTIPROTECTOR FIX Demontage

- Wenn Sie den MULTIPROTECTOR FIX aufbewahren möchten, können Sie die Rückenlehne vom Unterteil lösen, indem Sie den Druckknopf unten auf der Rückseite der Rückenlehne betätigen und sie nach oben wegziehen.

WARNUNG: Sitzt kein Kind im Kindersitz, sollten Sie weder Kindersitz noch Fangkörper lose im Fahrzeug mitführen. Legen Sie den Sicherheitsgurt an.

Den Bezug entfernen

- Bauen Sie die Rückenlehne ab.
- Um den Bezug der Rückenlehne zu entfernen, öffnen Sie die Reißverschlüsse und lösen die Haltebänder und Plastikstreifen.
- Für den Bezug des Grundgestells lösen Sie die Haltebänder, die sich unter dem Unterteil befinden.
- Für den Bezug des Fangkörpers ziehen Sie den Stoff aus den Schlitzen und entfernen ihn.
- Für den Bezug der Kopfstütze müssen Sie die 3 Druckknöpfe und die beiden Gummibänder an der Rückseite der Kopfstütze lösen. Ziehen Sie anschließend den Stoffbezug nach unten ab.
- Um die Bezüge wieder überzuziehen, gehen Sie in der umgekehrten Reihenfolge vor.

Instandhaltung

- Reinigen Sie die Plastikteile mit lauwarmem Wasser und Seife.
- Wenn Sie die Textilien waschen, dann befolgen Sie bitte die jeweiligen Anweisungen auf den eingenahten Etiketten.

MILÍ RODIČE!

Společnost CASUALPLAY Vám děkuje za důvěru, kterou jste zakoupením této sedačky projevíli.

Tento výrobek byl vyvinut, vyroben a homologován v souladu s vysoce náročnými bezpečnostními směrnice. Mysleli jsme na jednoduché použití, přesto však k dosažení optimálních výsledků potřebujeme spolupráci z Vaší strany.

Prosíme, abyste si pozorně přečetli tento návod, než začnete výrobek používat. Bezpečnost Vašeho dítěte závisí na správném způsobu použití.

V případě jakýchkoli pochybností nás kontaktujte (tel., e-mail viz druhá strana tohoto návodu).

POPIS VÝROBKU MULTIPROTECTOR

- | | |
|---------------------------------------|---|
| 1. Upínače FIX | 11. Nastavitelné bočnice |
| 2. Tlačítko na seřízení délky upínačů | 12. Ochranný štít |
| 3. Vedení ramenního pásu | 13. Tlačítko nastavení ochranného štítu |
| 4. Vedení bederního pásu | 14. Volič funkcí |
| 5. Tlačítko složení upínačů | 15. Dvoufunkční seřizovací kolečko |
| 6. Tlačítko uvolnění sedáku/opěrky | 16. Sedák |
| 7. Upínací spona | 17. Opěrky rukou |
| 8. Tlačítko uvolnění upínače FIX | 18. Zádová opěrka |
| 9. Tlačítko nastavení hlavové opěrky | 19. Hlavová opěrka |
| 10. Držák hlavové opěrky | 20. Vodička Isofix |

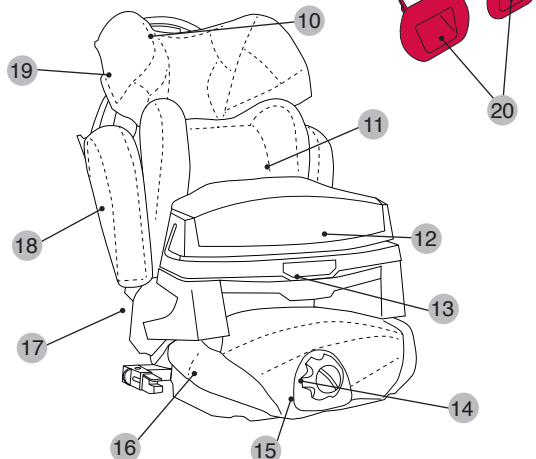
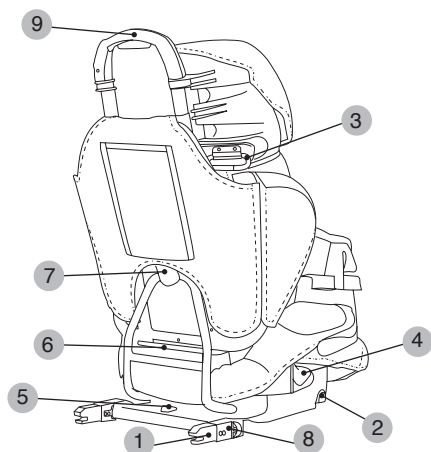

DŮLEŽITÉ

Používejte výhradně v automobilech vybavených tříbodovým bezpečnostním pásem s navíječem, který splňuje normu UN/ECE-16 či ekvivalentní předpis.

UPOZORNĚNÍ

1. Tento dětský bezpečnostní systém patří do kategorie "SEMI-UNIVERSAL" a je vhodný k instalaci do vozů v polohách sedadel, které jsou uvedeny na seznamu vozidel uvnitř tohoto balení.
2. Tento bezpečnostní systém může být vhodný i k použití v jiných automobilech i polohách sedadla.
3. V případě pochybnosti se obraťte na výrobce či prodejce.

NÁVODK POUŽITÍ MUSÍ BÝT TULOŽEN VAUTOSEDAČCE MULTIPROTECTOR FIX PO CELOU DOBU POUŽÍVÁNÍ.

NEŽ ZAČNETE VÝROBEK POUŽÍVAT, POZORNĚ ŠI PŘEČTĚTE TENTO NÁVOD. UCHOVEJTE JEJ PRO BUDOUCÍ POTŘEBU. NEBUDETE-LI DODRŽOVAT TENTO NÁVOD, OHROŽUJETE BEZPEČNOST DÍTĚTE.

BEZPEČNOSTNÍ UPOZORNĚNÍ A POZNÁMKY

- Výrobek MULTIPROTECTOR FIX je dětský bezpečnostní systém spadající do skupiny 1 (od 9 do 18 kg), skupiny 2 (od 15 do 25 kg) a skupiny 3 (od 22 do 36 kg).
- Autosedačku lze v automobilu připoutat pomocí tříbodového bezpečnostního pásu s navíječem, přičemž tento pás musí splňovat normy UN/ECE-16 nebo ekvivalentní předpisy, s využitím kotvení Isofix a konektorů fix.
- Neprovádějte žádné úpravy originálního výrobku.
- V případě nehody je nutno výrobek zkontrolovat či vyměnit.
- Zajistěte, aby sklopná sedadla či dveře automobilu nemohly nijak poškodit kteroukoli část výrobku.
- Zamezte přehřátí veškerých kovových částí, s nimiž dítě přichází do kontaktu.
- Dbejte, aby pás nebyl překroucený.

- Při převážení dítěte vždy použijte tuto autosedačku, a to i na velmi krátké vzdálenosti, a nenechávejte dítě v automobilu bez dozoru.
- Pokud autosedačku nepoužíváte, vyjměte ji z automobilu a uložte mimo dosah dětí.
- Doporučujeme řádně zajistit či upevnit veškerá zavazadla či předměty, které by mohly v případě srážky způsobit zranění.
- Garantujeme bezpečnost tohoto výrobku za předpokladu, že nebyl zakoupen z druhé ruky.
- Doporučujeme nepoužívat bezpečnostní výrobky z druhé ruky.
- Důležité je, aby ostatní cestující v automobilu používali bezpečnostní pás, neboť v případě nehody by mohli ohrozit bezpečnost dítěte.
- Pokud máte autosedačku ve vozidle, ale nebudete ji používat, připoutejte ji bezpečnostním pásem a zapněte jej, popř. připevněte konektory fix.
- Pravidelně jednotlivé součásti autosedačky kontrolujte.
- Nepoužívejte autosedačku bez potahu.
- Používejte výhradně potah od výrobce autosedačky, neboť je její součástí.
- Za bezpečnost dítěte odpovídáte výhradně vy.

DŮLEŽITÉ:
**PŘESNÉ UMÍSTĚNÍ KOTVICÍCH BODŮ SYSTÉMU ISOFIX VIZ PŘÍRUČKA
 K VOZIDLU. V PŘÍPADĚ NEJASNOSTÍ SE OBRAŤTE NA AUTORIZOVANÝ
 SERVIS.**

UPOZORNĚNÍ: Nepřipoutávejte autosedačku dvoubodovým bezpečnostním pásem či břišním pásem.

Montáž MULTIPROTECTOR FIX

- Autosedačka MULTIPROTECTOR FIX se dodává v rozebraném stavu (**obr.1**)
- Opěradlo umístěte tak, aby se úchytky dostala mezi kovovou konstrukci základny sedačky MULTIPROTECTOR FIX (**obr.2-3**), v žádném případě zezadu (**obr.4**). Sedačka cvakne, což znamená, že byla řádně zafixována.

UPOZORNĚNÍ: V žádném případě nepoužívejte autosedačku MULTIPROTECTOR FIX bez opěradla, neboť je homologována jako celek. Použití bez opěradla znamená riziko pro bezpečnost Vašeho dítěte.

Skládání konektorů MULTIPROTECTOR FIX

POZNÁMKA: Konektory FIX dětské autosedačky MULTIPROTECTOR FIX lze složit.

- Stiskněte červené tlačítko a lehce je zvedněte, aby se uvolnil kotvicí mechanismus. Držte tlačítko stisknuté (**obr.5**) a otočte kterýkoli z obou konektorů směrem dolů.
- Uvolněte tlačítko a otáčejte dál (**obr.6**). Jakmile se konektory dostanou do polohy maximálního složení (180°), mechanismus se opět zablokuje a cvakne.
- Když hodláte konektory rozložit, postupujte v opačném pořadí. Cvaknutí znamená, že je poloha zafixovaná.

POZNÁMKA: Autosedačku MULTIPROTECTOR FIX lze namontovat na přední sedadlo spolujezdce nebo na zadní sedadla vozidla vybaveného tříbodovým bezpečnostním pásem a konektory FIX.

Instalace autosedačky MULTIPROTECTOR FIX v automobilu s kotvicím systémem FIX

- Sejměte opěrku hlavy ze sedadla, na kterém bude umístěna autosedačka (**obr.7**).
- Umístěte konektory před oba háky ISOFIX, které jsou umístěny mezi sedadlem a opěradlem (**obr. 08**).

UPOZORNĚNÍ: Pokud je vozidlo vybaveno těmito konektory, není potřeba je montovat.

- Poté stiskněte pravé nebo levé boční tlačítko (**obr.9**), držte stisknuté a vytáhněte tyč konektorů ven (**obr.10**)
- Najděte kotvicí systém ISOFIX a umístěte autosedačku MULTIPROTECTOR FIX přímo proti němu (**obr.11-12**).

- Zatlačte oběma rukama autosedačku proti kotvení. Jakmile cvakne, je řádně zafixovaná z obou stran (**obr.13**).
- Ověřte si správnou instalaci systému, v horní části mechanismu uvolnění konektorů se musí objevit zelená značka (**obr.14**). Objeví-li se v jednom z konektorů červená značka, autosedačka není zafixována a tudíž je nutno úkon zopakovat.
- Upravte vzdálenost mezi autosedačkou MULTIPROTECTOR FIX a opěradlem sedadla automobilu tak, že stisknete kterékoli z obou bočních tlačítek základny a zatlačíte sedačku proti opěradlu (**obr.15**).

Nastavení výšky opěradla

- Autosedačka MULTIPROTECTOR FIX je výškově nastavitelná a lze ji přizpůsobit růstu dítěte (**obr.16**). Jakmile je autosedačka nainstalovaná v automobilu a sedí v ní dítě, upravte její výšku. Pás nesmí vést pod krkem.
- Stiskněte horní tlačítko a zatáhněte, čímž nastavíte výšku opěrky hlavy (**obr.17**).

UPOZORNĚNÍ: U skupiny 1 dejte opěrku hlavy do nejnižší možné polohy.

Nastavení základny sedačky MULTIPROTECTOR FIX

- Základnu sedačky lze přizpůsobit růstu dítěte.
- Když dítě sedí v sedačce, nastavte základnu podle délky nohou.
- Otočte polohovacím přepínačem na čelním knoflíku směrem doleva (**obr.18**) a otočte knoflíkem, čímž se mění délka základny dle délky nohou dítěte (**obr.19**).

Nastavení úhlu naklonění MULTIPROTECTOR FIX

- Opěradlo se nastavuje ve sklopeném stavu. Pokud by dítě usnulo nebo potřebovalo pohodlnější polohu, nakloňte opěradlo.
- Otočte přední polohovací přepínač doprava (**obr.20**) a použijte regulační knoflík k naklonění opěradla do požadované polohy (**obr.21**).

SKUPINA 1 (od 9 do 18 kg)

UPOZORNĚNÍ: Hodláte-li používat autosedačku MULTIPROTECTOR FIX pro skupinu 1 (od 9 do 18 kg), musíte použít BEZPEČNOSTNÍ BARIÉRU.

UPOZORNĚNÍ: adaptér opěrky hlavy se používá výhradně pro skupinu 1 tj. pro děti, jejichž hlavička nedosáhne opěrky hlavy u autosedačky MULTIPROTECTOR FIX. V případě, že bude nutné tento adaptér opěrky hlavy odstranit, postupujte dle instrukcí v odstavci “demontáž adaptéru opěrky hlavy” (**fig.22**).

UPOZORNĚNÍ: Bezpečnostní bariéra nesmí příliš tlačít na tělo dítěte a také nesmí být uvolněná.

- Nainstalujte autosedačku **MULTIPROTECTOR FIX**
- Autosedačka **MULTIPROTECTOR FIX** je vybavena adaptérem opěrky hlavy. Tento adaptér se používá pouze pro děti spadající do skupiny 1, jejichž hlavička nedosahuje na opěrku hlavy autosedačky.
- Posadte dítě do autosedačky a umístěte bezpečnostní bariéru (**obr.23**).
- Bezpečnostní bariéra je přesně přizpůsobena tak, aby zapadla do prostoru mezi sedadlem a loketní opěrkou.
- Připevněte bezpečnostní bariéru pomocí tlačítka uprostřed bariéry (**obr.24**)
- Bezpečnostní bariéra má 3 polohy a lze ji přizpůsobit velikosti dítěte (**obr.25**).
- Vložte břišní část bezpečnostního pásu do vodítka (vyznačeno červeně) bezpečnostní bariéry (**obr.26**). Zapněte přezku a napněte pás (**obr.27-28**).
- Protáhněte šikmou část bezpečnostního pásu přes vodítko a opět pás napněte (**obr.29-30**).

Jak vysadit dítě z autosedačky MULTIPROTECTOR FIX (skupina 1)

- Rozepněte bezpečnostní pás automobilu a odstraňte bezpečnostní bariéru.

- Vysaďte dítě z autosedačky.
- Nasadte bezpečnostní bariéru a zapněte bezpečnostní pás.

Demontáž autosedačky MULTIPROTECTOR FIX z automobilu (skupina 1)

- Rozepněte bezpečnostní pás automobilu.
- Protáhněte pás vodítky bezpečnostní bariéry a vyjměte ji.
- V případě použití konektorů fix k upevnění dětské autosedačky k sedadlu automobilu je nutno tyto konektory odblokovat zatažením za tlačítka po obou stranách uvolňovacího mechanismu. Objeví-li se červená značka, vše proběhlo správně (**obr.31**).
- Odstraňte autosedačku MULTIPROTECTOR FIX ze sedadla vozidla.

SKUPINA 2–3 (od 15 do 36kg)

UPOZORNĚNÍ: Odstraňte a uchovejte bezpečnostní bariéru a adaptér opěrky hlavy.

Demontáž adaptéru opěrky hlavy

- Uvolněte oba pružné pásky u podhlavníku.
- Odstraňte adaptér opěrky hlavy mezi opěradlem autosedačky MULTIPROTECTOR FIX a potahem.

Instalace autosedačky MULTIPROTECTOR FIX do automobilu

- Protáhněte úhlopříčnou část pásu přes úchytku na opěrce hlavy, která musí být v nejvyšší možné poloze (**obr.32**). Dejte opěrku hlavy zpět do polohy, která je z hlediska výšky dítěte nejvhodnější.
- Zapněte bezpečnostní pás tak, že jej protáhnete přes autosedačku MULTIPROTECTOR FIX tak, aby břišní část pásu byla v nejnižší možné poloze a úhlopříčný díl pásu přiléhal k hrudníku dítěte (**obr.33**).
- Zapněte pás a ověřte, zda břišní část vede pod oběma loketními opěrkami (červeně označená zóna) a úhlopříčná část u přezky vede nad nimi (**obr.34**). Nastavte výšku opěrky hlavy tak, aby bezpečnostní pás vedl přes hrudník dítěte a ne přes šíji.

Jak vysadit dítě z autosedačky MULTIPROTECTOR FIX (skupina 2-3)

- Rozepněte bezpečnostní pás automobilu.
- Vysaďte dítě z autosedačky.
- Zapněte bezpečnostní pás.

Demontáž autosedačky MULTIPROTECTOR FIX z automobilu (skupina 2-3)

- Rozepněte bezpečnostní pás automobilu a protáhněte jej přes úchyty.
- V případě použití konektorů FIX je musíte odblokovat vytažením tlačítek po obou stranách uvolňovacího mechanismu. Při správném postupu se objeví červená značka (**obr.31**).
- Odstraňte autosedačku ze sedadla automobilu.

Demontáž autosedačky MULTIPROTECTOR FIX

- Hodláte-li autosedačku MULTIPROTECTOR FIX uskladnit, můžete demontovat opěradlo od základny stisknutím tlačítka na spodní zadní části opěradla a zatažením tlačítka nahoru.

UPOZORNĚNÍ: Nepoužíváte-li bezpečnostní systém, nenechávejte autosedačku ani bezpečnostní bariéru volně ve vozidle. Připoutejte autosedačku bezpečnostním pásem.

Stážení potahu

- Odmontujte opěradlo od základny.
- Při stažení potahu z opěradla je nutno rozepnout zipy, uvolnit upevňovací a plastové pásky.
- Při stažení potahu ze základny je nutno rozepnout upevňovací pásky pod základnou.
- Při stažení potahu z bezpečnostní bariéry je nutno stáhnout látku ze zářezů a sejmout potah.
- Při stažení potahu z opěrky hlavy je nutno rozepnout všechny 3 druky a oba pružné pásky v zadní části opěrky hlavy. Nakonec stáhněte potah směrem dolů.
- Při nasazování jednotlivých potahů postupujte v opačném pořadí.

Údržba

- Plastové díly se myjí vlažnou vodou a mýdlem.
- Postupujte dle pokynů k praní uvedených na štítcích našitých na jednotlivých textilních částech výrobku.

Gratulálunk a Szülőknek!

CASUALPLAY megköszöni bizalmát, hogy ezt a biztonsági ülést vásárolta.

Ezt a terméket a legszigorúbb biztonsági előírásoknak megfelelően fejlesztettük ki és gyártottuk. Emellett figyelembe vettük, hogy használata könnyű legyen, de szükségünk van az Ön közreműködésére is, hogy a babakocsi optimális eredményt nyújtson.

Ezért kérnénk, olvassa el figyelmesen ezeket az utasításokat, mielőtt a biztonsági ülést beszerelné. Gyermeke biztonsága a biztonsági ülés megfelelő használatától függ.

Ha bármilyen kérdés felmerülne, kérnénk vegye fel velünk a kapcsolatot (ld. a kapcsolatokat -telefon, e-mail- az utasítások hátoldalán).

Ismerje meg a Multiprotector gyermekülést

- | | |
|--|------------------------------------|
| 1. FIX csatlakoztatók | 11. Kiegészítő fejevédő |
| 2. Csatlakoztató hosszúság beállító gomb | 12. Védőpult |
| 3. Vállpánt övvezető | 13. Védőpult szabályozó gomb |
| 4. Haspánt övvezető | 14. Helyzetválasztó tekerőgomb |
| 5. Csatlakoztató szétnyitó gomb | 15. Bifunkcionális szabályozó gomb |
| 6. Alaplap / háttámla kioldó gomb | 16. Alaplap |
| 7. Rögzítőcsipesz | 17. Kartámasz |
| 8. FIX csatlakoztató kioldás kijelző | 18. Háttámla |
| 9. Fejtámasz szabályozó gomb | 19. Fejtámasz |
| 10. Fejtámasz állítókar | 20. Isofix vezetők |

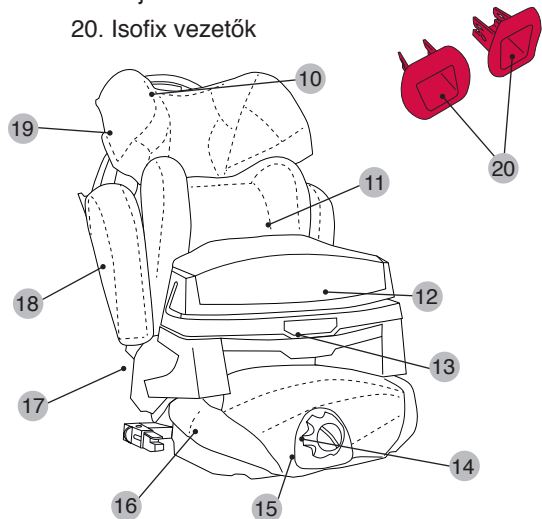
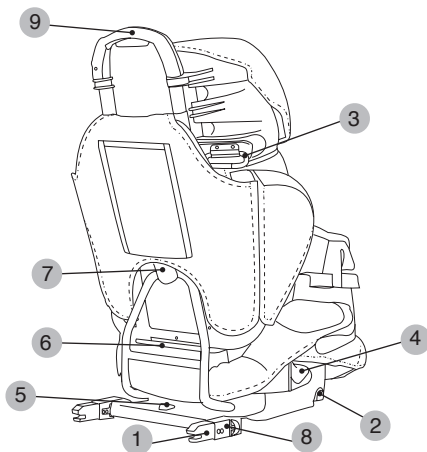

FONTOS

Kizárólag csak az UN/ECE-16, vagy ezzel egyenértékű szabványnak megfelelő hárompontos, övfeszítős biztonsági övvel ellátott gépkocsikban használható.

FIGYELEM

1. Ez a gyermekbiztonsági rögzítőrendszer a „SEMI-UNIVERSAL” kategóriába tartozik és azokba a gépkocsikba szerelhető be és olyan üléshelyzetekben, amelyek a csomagolás belsején található gépkocsi listán fel vannak tüntetve.
2. Más járművek és üléshelyzetek szintén alkalmasak lehetnek a biztonsági rögzítőrendszer használatára.
3. Kétség esetén forduljon a gyártóhoz vagy az eladóhoz.

EZT A HASZNÁLATI KÉZIKÖNYVET A MULTIPROTECTOR BELSEJÉBEN KELL TARTANI A HASZNÁLATA SORÁN

OLVASSA EL FIGYELMESEN EZEKET AZ UTASÍTÁSOKAT, MIELŐTT A TERMÉKET HASZNÁLNÁ ÉS ŐRIZZE MEG KÉSŐBBI TÁJÉKOZÓDÁS CÉLJÁBÓL. GYERMEKE BIZTONSÁGÁT VESZÉLYEZTETI, HA NEM TARTJA BE EZEKET AZ UTASÍTÁSOKAT

BIZTONSÁGI FIGYELMEZTETÉSEK ÉS MEGJEGYZÉSEK

- A MULTIPROTECTOR FIX az 1-es (9-18 kg), 2-es (15-25 kg) és 3-as (22-36 kg) csoportok számára alkalmas biztonsági gyermekülés.
- A biztonsági ülést a gépkocsi hárompontos övfeszítős biztonsági övével kell rögzíteni, amely megfelel az UN/ECE-16, vagy ezzel egyenértékű szabványnak, vagy az Isofix rögzítővel, ha a gépkocsi rendelkezik Isofix rendszerrel.
- Az eredeti felszerelést tilos módosítani.
- Egy balesetet követően az ülést át kell vizsgálni vagy le kell cserélni.
- Védje meg a gyermekülést minden sérüléstől, amelyet egy felhajtható ülés vagy a gépkocsi ajtaja okozhat.
- Védjen minden olyan fém részt a napfény hőhatásától, amelyek a gyermekkel érintkezhetnek.
- Ügyeljen arra, hogy a pántok soha ne csavarodjanak be.

- Használja mindig a gyerekülést, még ha rövid távon is utazik, és soha ne hagyja a gyermeket felügyelet nélkül a gépkocsi belsejében.
- A gyermekülést mindig vegye ki a gépkocsiból, ha nem kívánja használni, és tartsa gyermekektől távol.
- Javasoljuk, hogy rögzítsen minden olyan csomagot és tárgyat, amelyek ütközés esetén elmozdulhatnak és sérüléseket okozhatnak.
- A termék biztonságosságát csak akkor garantáljuk, ha az első vásárló használja.
- Javasoljuk, hogy ne használjon már használt biztonsági felszereléseket.
- Fontos, hogy a gépkocsiban tartózkodó többi utas is biztonsági övvel rögzítve legyen, mivel baleset esetén helyükről elmozdulhatnak, és sérülést okozhatnak a gyermeknek.
- Ha az ülés a gépkocsiban marad, mindig rögzítse az övvel vagy az Isofix rendszerrel, még akkor is, ha nem fogja használni.
- Rendszeresen ellenőrizze a termék alkotóelemeit.
- A biztonsági ülés nem használható huzat nélkül.
- A gyermekülést kizárólag csak a gyártó által szolgáltatott huzattal szabad használni, mivel az annak nélkülözhetetlen biztonsági része.
- Tartsa emlékezetében, hogy maga felel a gyermek biztonságáért.

FONTOS:
OLVASSA ÁT A GÉPKOCSI HASZNÁLATI UTASÍTÁSÁT, HOGY AZONOSÍTI A TUDJA AZ ISOFIX RENDSZER RÖGZÍTÉSI PONTJAIT. KÉTSÉG ESETÉN FORDULJON A GÉPKOCSI FORGALMAZÓJÁHOZ.

FIGYELMEZTETÉS: Ne használja ezt a rögzítő rendszert kétpontos biztonsági övvel vagy haspánttal.

A MULTIPROTECTOR FIX beszerelése

- A könnyebb szállítás érdekében a MULTIPROTECTOR FIX biztonsági ülést szétszerelve szolgáltatjuk (**1. ábra**)
- Helyezze fel a háttámlát úgy, hogy a rögzítőcsipesz ráilleszkedjen a MULTIPROTECTOR FIX alapjának fém szerkezetére (**2-3. ábrák**), soha ne maradjon hátul (**4. ábra**). Egy „klikk” hang jelzi, hogy megfelelően rögzült.

FIGYELMEZTETÉS: Soha ne használja a MULTIPROTECTOR FIX ülést a háttámlája nélkül, mivel egy azzal együtt homologált rendszert alkot. A háttámla nélküli használat a gyermek biztonságát veszélyezteti.

MULTIPROTECTOR FIX csatlakoztatók visszahajtása

MEGJEGYZÉS: A MULTIPROTECTOR FIX biztonsági gyermekülés csatlakoztatóit vissza lehet hajtani.

- Nyomja meg a piros gombot és gyengén emelje meg, hogy a rögzítő mechanizmust kioldja. A gombot benyomva tartva (**5. ábra**), fordítsa el egyenként a 2 csatlakoztatót.
- Engedje el a gombot és hajtja tovább a csatlakoztatókat (**6. ábra**). Amikor a csatlakoztatók már a maximálisan visszahajtott helyzetben vannak (180°), a mechanizmus saját magától leblokkol. Ekkor egy újabb „klikk” hang hallható.
- A csatlakoztatók széthajtásához, végezze el a műveletet fordítva, amíg egy „klikk” hang nem jelzi a megfelelő rögzülést.

MEGJEGYZÉS: A MULTIPROTECTOR FIX biztonsági gyermekülést be lehet szerelni az első ülésre vagy a hátsó ülésekre, a gépkocsi hárompontos biztonsági övével és a FIX csatlakoztatókkal.

A MULTIPROTECTOR FIX beszerelése a ISOFIX rögzítővel ellátott gépkocsiba

- Távolítsa el annak az autóülésnek a fejtámaszát, ahova a biztonsági gyermekrögzítő rendszert be kívánja szerelni (**7. ábra**).
- Helyezze a rögzítőkarok csatlakoztatóját az ülésrész és a háttámla között található két ISOFIX rögzítőengelyre (**8. ábra**).

FIGYELMEZTETÉS: Ha a járműben fel vannak szerelve ezek a konnektorok, nem szükséges őket szerelni.

- Ezután nyomja be a jobb vagy a bal oldalon a nyomógombot (**9. ábra**), és a gombot benyomva tartva húzza ki a csatlakoztatókat tartó rudat (**10. ábra**)
- Keresse meg a gépkocsi ISOFIX rögzítőit és helyezze a MULTIPROTECTOR FIX alapját ezekkel szembe (**11-12. ábrák**).
- Két kézzel nyomja rá a rögzítőkre a biztonsági ülést, amíg egy „klikk” hang nem jelzi, hogy mindkét oldalon megfelelően rögzült (**13. ábra**).
- Ügyeljen a helyes beszerelésre és ellenőrizze, hogy zöld jelzés jelenik meg a csatlakoztatók kioldó mechanizmusának felső részén (**14. ábra**). Abban az esetben, ha a csatlakoztatók valamelyikénél a „nem rögzítés” piros jelzése jelenik meg, végezze el újból a műveletet.
- Végül állítsa be a rést a MULTIPROTECTOR FIX és a gépkocsi háttámlája között az oldalsó nyomógombok egyikét benyomva és a biztonsági ülést erősen a háttámlához nyomva (**15. ábra**).

A háttámla magasságának beállítása

- A MULTIPROTECTOR FIX biztonsági rendszer magasságát be lehet állítani a gyermek növekedésének megfelelően (**16. ábra**). Amikor a biztonsági ülés már be van szerelve és a gyermek benne ül, állítsa be a MULTIPROTECTOR FIX magasságát. Az öv feszítésekor ügyelni kell, hogy az öv soha ne maradjon a gyermek nyakánál.
- Húzza meg a felső állítókart és állítsa be a fejtámasz magasságát (**17. ábra**).

FIGYELEM: Az 1-es korcsoportnál állítsa a hátrész fejtámaszát a legalacsonyabb helyzetbe.

A MULTIPROTECTOR FIX ülésrészének beszerelése

- Az ülésrészt be lehet állítani a gyermek növekedésének megfelelően.
- Amikor a gyermek már rajta ül, állítsa be a gyermek lába hosszúságának megfelelően.
- Fordítsa el balra a frontális helyzetválasztó tekerőgombot (**18. ábra**) és tekerje addig, amíg kellőképpen nem igazodik a gyermek lába hosszúságához (**19. ábra**).

A MULTIPROTECTOR FIX dőléshelyzetének beállítása

- A háttámlát több dőléshelyzetbe lehet állítani. Ha a gyermek elalszik, vagy egy kényelmesebb helyzetbe akarja helyezni, hajtsa hátra a háttámlát.
- Fordítsa el jobbra a frontális helyzetválasztó tekerőgombot (**20. ábra**) és a tekerőgomb szabályozásával állítsa a háttámlát a kívánt helyzetbe (**21. ábra**).

1-ES CSOPORT (9-18 kg)

FIGYELEM: A MULTIPROTECTOR FIX használata az 1-es csoportnál (9-18 kg) kizárólag csak a VÉDŐPULTTAL engedélyezett.

FIGYELEM: A kiegészítő fejtvédő kizárólag csak az 1-es korcsoportnál kell használni, és csak akkor, ha a gyermek feje még nem éri el a MULTIPROTECTOR FIX fejtámaszát. Amikor már szükségessé válik a kiegészítő fejtvédő eltávolítása, olvassa át „A kiegészítő fejtvédő leszerelése” című bekezdést **(22. ábra)**.

A védőpult felszerelése

FIGYELEM: Ne helyezze fel a védőpultot se nagyon szorosra, se nagyon távol a gyermek testétől.

- Szerelje be a **MULTIPROTECTOR FIX** ülést.
- A **MULTIPROTECTOR FIX** egy kiegészítő fejtvédővel rendelkezik. Kizárólag csak az 1-es csoportba tartozó gyerekek esetében használható, és csak akkor, ha a gyermek feje még nem ér fel a biztonsági ülés fejtámaszához.
- Ültesse rá a gyermeket a biztonsági ülésre és helyezze fel a védőpultot **(23. ábra)**.
- A védőpult úgy lett tervezve és kivitelezve, hogy tökéletesen illeszkedjen az ülésrész és kartámasz közötti részbe.
- Illessze rá a gyermekre a védőpultot a pult elején középen található gomb segítségével **(24. ábra)**
- A gyermek méretének megfelelően a védőpult 3 helyzetbe állítható **(25. ábra)**.
- Vezesse át a biztonsági öv haspántját a védőpult (piros színnel jelölt) övvezetőjén **(26. ábra)**. Csatolja be a rögzítőcsatot és feszítse meg az övet **(27-28. ábrák)**.
- Vezesse át a biztonsági öv vállpántját is az övvezetőn és azt is feszítse meg **(29-30. ábrák)**.

A gyermek kivétele a MULTIPROTECTOR FIX ülésből (1-es csoport)

- Csatolja ki a gépkocsi biztonsági övét, majd vegye le a védőpultot.

- Vegye ki a gyermeket a biztonsági ülésből.
- Helyezze vissza a védőpultot és kapcsolja vissza a biztonsági övet.

A MULTIPROTECTOR FIX ülés leszerelése (1-es csoport)

- Csatolja ki a gépkocsi biztonsági övét.
- Vegye le a biztonsági övet a védőpult övvezetőjéről és távolítsa el a védőpultot.
- Abban az esetben, ha a fix rögzítőket használta a gyermekbiztonsági rendszer autóba rögzítéséhez, kapcsolja le a csatlakoztatókat mindkét oldalon benyomva a kioldó gombot. Ha a kioldás megtörténik, piros jelzés jelenik meg (**31. ábra**).
- Távolítsa el a MULTIPROTECTOR FIX ülést a gépkocsiból.

2-ES és 3-AS CSOPORT (15-36 kg)

FIGYELEM: Távolítsa el és őrizze meg a védőpultot és a kiegészítő fejtámlát.

A kiegészítő fejtámla levétele

- Lazítsa ki a fejtámlán a pántvezető két gumipántját.
- Vegye le a kiegészítő fejtámlát a MULTIPROTECTOR FIX háttámla és fejtámla közötti réséről.

A MULTIPROTECTOR FIX beszerelése a gépkocsiba

- Vezesse át a biztonsági öv vállpántját a fejtámlán található övvezetőn, miután a fejtámlát a legmagasabb helyzetbe helyezte (**32. ábra**). Állítsa vissza a fejtámlát a gyermek magasságának megfelelő helyzetbe.
- Kapcsolja be a biztonsági övet a MULTIPROTECTOR FIX ülésen átvezetve oly módon, hogy a haspánt a lehető legalacsonyabban fusson és a vállpánt pedig a gyermek mellkasára simuljon (**33. ábra**).
- Kapcsolja be az övet, ellenőrizve, hogy a haspánt mindkét kartámsz alatt fusson (pirossal jelzett rész) és a vállpánt pedig az övrögzítőtől kezdve a kartámsz felett (**34. ábra**). Állítsa be a fejtámla magasságát úgy, hogy a biztonsági öv vállpántja a gyermek mellkasára simuljon és ne a nyakánál fusson.

A gyermek kivétele a MULTIPROTECTOR FIX ülésből (2-es és 3-as csoport)

- Csatolja ki a gépkocsi biztonsági övét.
- Vegye ki a gyermeket a biztonsági ülésből.
- Kapcsolja vissza a biztonsági övet.

A MULTIPROTECTOR FIX ülés leszerelése (2-es és 3-as csoport)

- Csatolja ki a gépkocsi biztonsági övét és vezesse vissza az övvezetőn.
- Abban az esetben, ha a fix rögzítőket használta a gyermekbiztonsági rendszer autóba rögzítéséhez, kapcsolja le a csatlakoztatókat mindkét oldalon benyomva a kioldó gombot. Ha a kioldás megtörténik, piros jelzés jelenik meg (31. ábra).
- Távolítsa el a MULTIPROTECTOR FIX ülést a gépkocsiból.

A MULTIPROTECTOR FIX szétszerelése tároláshoz

- Abban az esetben, ha a MULTIPROTECTOR FIX ülést el szeretné rakni, leszerelheti a tároláshoz a háttámlát az ülésalapról. Nyomja meg a háttámla hátsó részén alul található gombot és húzza felfelé a háttámlát.

FIGYELEM: Amikor a biztonsági rendszert nem használja gyermeke, ne hagyja magát az ülést vagy a védópultot rögzítés nélkül a gépkocsiban. A rögzítéshez használja a biztonsági övet.

A huzat levétele

- Vegye le a háttámlát az ülésalapról.
- A háttámla huzatán nyissa szét a cipzárat, oldja ki a rögzítőpántokat és a műanyag pántokat.
- Az ülésalap huzatán oldja ki az alap alján található rögzítőpántokat.
- A védópult huzatánál vegye ki az anyagot a réseknél és távolítsa el a huzatot.
- A fejtámasz huzatán oldja ki a 3 kapsot és a 2 gumipántot, ami a fejtámasz hátsó részén található.
- Az egyes huzatok felhelyezéséhez végezze el ezeket a műveleteket fordítva.

Karbantartás

- A műanyag részeket gyenge tisztítószeres langyos vízzel tisztítsa.
- Kövesse az egyes huzatrészekre varrt címkéken jelzett mosási utasításokat.

Milí rodičia, blahoželáme!

Spoločnosť CASUALPLAY vám ďakuje za dôveru prejavenu kúpou tejto sedačky.

Výrobok sme navrhli, vyrobili a homologizovali podľa najprísnejších bezpečnostných noriem. Dbali sme na jednoduchosť jeho použitia, no na dosiahnutie optimálnych výsledkov potrebujeme vašu pomoc.

Pred použitím sedačky si pozorne prečítajte tieto pokyny. Bezpečnosť vášho dieťaťa závisí od jej správneho použitia.

V prípade akýchkoľvek pochybností nás kontaktujte (telefón a e-mail sú uvedené na zadnej strane návodu).

Oboznámte sa s Multiprotector

- | | |
|--|--|
| 1. Konektory FIX | 11. Nadstavec na hlavu |
| 2. Tlačidlo na nastavenie dĺžky konektorov | 12. Bezpečnostná ohrada |
| 3. Prievlačka na gíagonálny pás | 13. Tlačidlo na nastavenie ohrady |
| 4. Prievlačka na nábrušný pás | 14. Koliesko na výber funkcií |
| 5. Tlačidlo na zloženie konektorov | 15. Gombík na nastavenie dvoch funkcií |
| 6. Tlačidlo na uvoľnenie sedadla/operadla | 16. Sedadlo |
| 7. Príchytná spona | 17. Opierky na ruky |
| 8. Tlačidlo na odblokovanie konektorov FIX | 18. Operadlo |
| 9. Tlačidlo na nastavenie opierky hlavy | 19. Opierka hlavy |
| 10. Držadlo opierky hlavy | 20. Vodiace drážky Isofix |

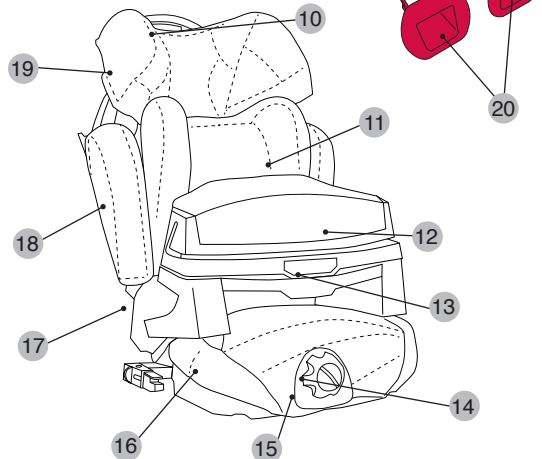
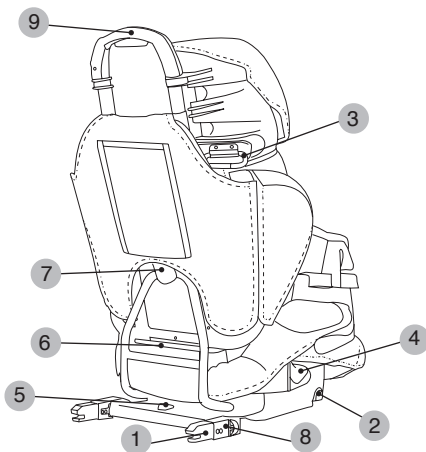

DÔLEŽITÉ

Vhodné na použitie len vo vozidlách vybavených trojbodovým bezpečnostným pásom s predpínaním, schválených podľa UN/ECE-16 alebo ekvivalentnej normy.

DÔLEŽITÉ

1. Tento systém ochrany dieťaťa vo vozidle patrí do kategórie „SEMI-UNIVERSAL“ a je vhodný na vloženie do vozidiel a polôh sedačky uvedených v zozname vozidiel vnútri tohto balenia.
2. Ostatné vozidlá a polohy sedačky môžu byť tiež vhodné na použitie s týmto systémom.
3. V prípade pochybnosti sa obráťte na výrobcu alebo predajcu.

NÁVOD NA POUŽITIE TREBA ODLOŽIŤ K AUTOSEDAČKE MULTIPROTECTOR FIX POČAS CELEJ DOBY JEJ POUŽÍVANIA

PRED POUŽITÍM VÝROBKU SI POZORNE PREČÍTAJTE NÁVOD A ODLOŽTE SI HO PRE PRÍPAD POUŽITIA V BUDÚCNOSTI. AK SA NÍM NEBUDETE RIADIŤ, MÔŽETE OHROZIŤ BEZPEČNOSŤ DIEŤAŤA.

UPOZORNENIA A BEZPEČNOSTNÉ POZNÁMKY

- MULTIPROTECTOR FIX je bezpečnostná autosedačka spadajúca do skupiny 1 (od 9 do 18 kg), skupiny 2 (od 15 do 25 kg) a skupiny 3 (od 22 do 36 kg).
- Možno ju upevniť do vozidla s trojbodovým bezpečnostným pásom s predpínaním, schváleným podľa nariadenia UN/ECE-16 alebo ekvivalentnej normy, a disponuje kotviacimi bodmi isofix zapájanými prostredníctvom konektorov fix.
- Pôvodnú autosedačku neupravujte.
- Po nehode treba autosedačku skontrolovať alebo vymeniť.
- Autosedačku chráňte pred poškodením, ktoré by mohlo spôsobiť sklopné sedadlo alebo dvere vozidla.
- Všetky kovové časti, ktoré sú v kontakte s telom dieťaťa, treba chrániť pred teplom.
- Pás nesmie byť nikdy pokrútený.

- Detskú autosedačku používajte aj na krátke trasy a nikdy nenechávajte dieťa vnútri auta bez dozoru.
- Vždy, keď autosedačku neplánujete používať, vyberte ju z vozidla a odložte ju mimo dosah detí.
- Odporúčame bezpečne zaistiť alebo podoprieť všetku batožinu alebo predmety, ktoré by v prípade kolízie mohli spôsobiť zranenie.
- Bezpečnosť produktu dokážeme zaručiť len prvému kupcovi.
- Neodporúčame používať produkty na zaistenie bezpečnosti z druhej ruky.
- Je dôležité, aby mali aj ostatní pasažieri zapnutý bezpečnostný pás, pretože v prípade nehody ich môže hodiť dopredu a môžu dieťaťu spôsobiť zranenie.
- Ak je autosedačka vo vozidle a neplánujete ju použiť, vždy by mala mať zapnuté pásy alebo konektory fix.
- Pravidelne kontrolujte jednotlivé časti výrobku.
- Autosedačka by sa nemala používať bez poťahu.
- Používajte len poťah priložený k výrobku výrobcom sedačky, pretože tvorí jej integrálnu súčasť.
- Za bezpečnosť dieťaťa zodpovedáte vy.

DÔLEŽITÉ:

PRI LOKALIZÁCII KOTVIACICH BODOV SYSTÉMU ISOFIX SI PREČÍTAJTE NÁVOD NA POUŽITIE VOZIDLA. V PRÍPADE POCHYBNOSTÍ SA PORAĎTE S PREDAJCOM.

UPOZORNENIE: Detskú autosedačku nepoužívajte s dvojbodovým bezpečnostným pásom ani s nábrušným bezpečnostným pásom.

Montáž autosedačky MULTIPROTECTOR FIX

- MULTIPROTECTOR FIX je kvôli lepšiemu prevozu rozmontovaný (**obr. 1**)
- Nasuňte operadlo na sedačku tak, aby kolík zostal medzi kovovou konštrukciou sedadla MULTIPROTECTOR FIX (**obr. 2 – 3**), nikdy nie za ňou (**obr. 4**). Ak ste ho nasunuli správne, ozve sa cvaknutie.

UPOZORNENIE: Nikdy nepoužívajte MULTIPROTECTOR FIX bez operadla, pretože tvorí jeho neoddeliteľnú súčasť. Použitie bez operadla ovplyvní bezpečnosť dieťaťa.

Sklopný mechanizmus konektorov MULTIPROTECTOR FIX

POZNÁMKA: Konektory FIX na detskej autosedačke MULTIPROTECTOR FIX možno sklopiť.

- Stlačte červené tlačidlo a jemne ho nadvihnite, čím uvoľníte kotviaci mechanizmus. So stále stlačenými tlačidlami (**obr. 5**) otočte ktorýkoľvek z 2 konektorov nadol.
- Pustite tlačidlo a pokračujte v otáčaní (**obr. 6**). Keď sa konektory ohnú do maximálnej sklopnej polohy (180 °), mechanizmus sa zablokuje a ozve sa cvaknutie.
- Pri odklápaní konektorov postupujte rovnakým spôsobom, kým sa neozve ďalšie cvaknutie, ktoré značí, že autosedačka sa zafixovala v danej polohe.

POZNÁMKA: MULTIPROTECTOR FIX možno umiestniť na predné sedadlo spolujazdca alebo na zadné sedadlá vozidla, ak sú vybavené trojbodovým bezpečnostným pásom a prípojkami na konektory FIX.

Montáž autosedačky MULTIPROTECTOR FIX, ak má vozidlo kotviace body ISOFIX

- Zo sedačky, na ktorú chcete položiť autosedačku, vyberte opierku na hlavu (**obr. 7**).
- Umiestnite úchytky pred oba kotviace body ISOFIX, ktoré sa nachádzajú medzi sedacou časťou a operadlom (**obr. 08**).

UPOZORNENIE: Pokiaľ je vozidlo vybavené týmito konektormi, nie je potreba ich montovať.

- Následne naraz stlačte pravé aj ľavé bočné tlačidlo (**obr. 9**) a zároveň ťahajte tyč s konektormi smerom von (**obr. 10**)
- Nájdite kotviace body ISOFIX a umiestnite pred autosedačku MULTIPROTECTOR FIX (**obr. 11 – 12**). Oboma rukami ju zatlačte smerom ku kotviacim bodom, kým sa neozve cvaknutie, ktoré značí, že sa pripojila k oboj stranám (**obr. 13**).
- Skontrolujte správne namontovanie autosedačky – ak je pripevnená správne, v hornej časti uvoľňovacieho mechanizmu konektorov sa objaví zelená farba (**obr. 14**). V prípade, že sa v niektorom z konektorov objaví červená farba označujúca, že daný bod sa neukotvil, postup zopakujte.
- Napokon nastavte priestor medzi autosedačkou MULTIPROTECTOR FIX a operadlom vozidla stlačením ktoréhokoľvek bočného tlačidla na spodnej časti a jej posunutím k operadlu (**obr. 15**).

Nastavenie výšky operadla

- Autosedačka EI MULTIPROTECTOR FIX má nastaviteľnú výšku operadla, aby sa dala prispôbiť rastu dieťaťa (**obr. 16**). Po namontovaní do vozidla a usadení dieťaťa nastavte výšku operadla autosedačky MULTIPROTECTOR FIX. Bezpečnostný pás nesmie nikdy prechádzať popod krk.
- Stlačte horné tlačidlo a posuňte ho na nastavenie výšky opierky hlavy (**obr. 17**).

DÔLEŽITÉ: Pri skupine 1 treba opierku na hlavu nastaviť do najnižšej polohy.

Nastavenie sedadla autosedačky MULTIPROTECTOR FIX

- Sedačku možno prispôbiť rastu dieťaťa.
- Po usadení dieťaťa nastavte sedačku podľa dĺžky jeho nôh.
- Otočte doľava gombík na výber polohy, ktoré sa nachádza na prednom koliesku (**obr. 18**) a otáčajte kolieskom na upravenie dĺžky sedadla, kým sa neprispôbi dĺžke nôh dieťaťa (**obr. 19**)

Nastavenie sklonu autosedačky MULTIPROTECTOR FIX

- Operadlo možno sklopiť. Ak dieťa zaspí alebo ho chcete uložiť do uvoľnenejšej polohy, sklopte operadlo.
- Otočte doprava gombík na výber polohy, ktoré sa nachádza na prednom koliesku (**obr. 20**) o gombíkom nastavte sklon operadla do želanéj polohy (**obr. 21**).

SKUPINA 1 (od 9 do 18 kg)

DÔLEŽITÉ: Na použitie autosedačky MULTIPROTECTOR FIX so skupinou 1 (od 9 do 18 kg) treba zároveň použiť aj BEZPEČNOSTNÚ OHRADU.

DÔLEŽITÉ: Nadstavec na hlavu sa používa výhradne pri skupine 1 pri deťoch, ktoré hlavou nedosiahnu na opierku autosedačky. V prípade potreby vybratia nadstavca na hlavu si pozrite časť „Vyberanie nadstavca na hlavu“ (**obr. 22**).

Montáž bezpečnostnej ohrady

DÔLEŽITÉ: Bezpečnostnú ohradu príliš nepritiskajte ani neodsúvajte od tela dieťaťa.

- Do vozidla vložte **MULTIPROTECTOR FIX**.
- **MULTIPROTECTOR FIX** disponuje nadstavcom na hlavu. Používa sa výhradne pri deťoch, ktoré spadajú do skupiny 1, ktorých hlava nedosiahne na opierku autosedačky.
- Usadíte dieťa do sedačky a zapnete bezpečnostnú ohradu (**obr. 23**).
- Bezpečnostná ohrada je navrhnutá tak, aby perfektne zapadla do priestoru medzi sedačkou a opierkami na ruky.
- Ohrádku prispôbte dieťaťu pomocou tlačidla na jej strednej časti (**obr. 24**).
- Možno ju nastaviť do troch polôh v závislosti od vzrastu dieťaťa (**obr. 25**).
- Preveďte nábrušnú časť bezpečnostného pásu cez štrbinu (označenú červenou farbou) na bezpečnostnej ohrádke (**obr. 26**). Zapnite pracku a napnite pás (**obr. 27 – 28**).
- Preveďte diagonálny popruh bezpečnostného pásu cez štrbinu a znovu ho napnite (**obr. 29 – 30**).

Ako vybrať dieťa z autosedačky MULTIPROTECTOR FIX (skupina 1)

- Odopnite bezpečnostný pás vozidla a vyberte bezpečnostnú ohrádku.
- Vyberte dieťa z autosedačky.
- Znovu nasadíte bezpečnostnú ohrádku a zapnete bezpečnostný pás.

Vyberanie autosedačky MULTIPROTECTOR FIX z auta (skupina 1)

- Odopnite bezpečnostný pás vozidla.
- Prevlečte ho cez štrbiny bezpečnostnej ohrádky a vyberte ju.
- V prípade použitia konektorov fix na upevnenie autosedačky do vozidla ich treba odpojiť potiahnutím za tlačidlá na oboch stranách uvoľňovacieho mechanizmu. Ak sa odpojenie podarilo, objavia sa v ňom červené značky (**obr.31**).
- Vyberte autosedačku MULTIPROTECTOR FIX zo sedadla vozidla.

SKUPINA 2 – 3 (od 15 do 36 kg)

DÔLEŽITÉ: Vyberte a odložte bezpečnostnú ohrádku a nadstavec na hlavu.

Vyberanie nadstavca na hlavu

- Uvoľnite elastické gumičky v príslušných otvoroch nadstavca.
- Vyberte nadstavec na hlavu umiestnený medzi operadlom autosedačky MULTIPROTECTOR FIX a poťahom.

Montáž autosedačky MULTIPROTECTOR FIX do vozidla

- Prevlečte diagonálnu časť bezpečnostného pásu cez otvory pri opierke, ktoré ste dali do najvyššej polohy (**obr. 32**). Opierku znovu nastavte do polohy najvhodnejšej pre výšku dieťaťa.
- Zapnite bezpečnostný pás jeho prevlečením cez MULTIPROTECTOR FIX tak, aby bola nábrušná časť čo najnižšie a diagonálna časť podopierala hrud' dieťaťa (**obr. 33**).
- Zapnite pás a skontrolujte, či nábrušná časť prechádza popod obe opierky na ruky (priestor označený červenou farbou) a diagonálna časť od pracky po hornú časť pásu (**obr. 34**). Nastavte výšku opierky na hlavu tak, aby pás vozidla prechádzal cez hrudník dieťaťa a nie popod krk.

Ako vybrať dieťa z autosedačky MULTIPROTECTOR FIX (skupina 2 – 3)

- Odopnite bezpečnostný pás vozidla.
- Vyberte dieťa z autosedačky.

- Zapnite bezpečnostný pás vozidla.

Vyberanie autosedačky MULTIPROTECTOR FIX z auta (skupina 2 – 3)

- Odopnite bezpečnostný pás vozidla a prevlečte ho cez štrbiny.
- V prípade použitia konektorov FIX ich treba odopnúť potiahnutím za tlačidlá na oboch stranách uvoľňovacieho mechanizmu. Ak sa odpojenie podarilo, objavia sa v ňom červené značky (**obr. 31**).
- Vyberte autosedačku zo sedadla vozidla.

Odmontovanie autosedačky MULTIPROTECTOR FIX

- V prípade, že chcete autosedačku MULTIPROTECTOR FIX odložiť, môžete odmontovať operadlo od sedadla stlačením tlačidla na spodnej zadnej strane operadla a následne ho potiahnuť nahor.

DÔLEŽITÉ: Ak dieťa autosedačku nepoužíva, nenechajte sedadlo ani bezpečnostnú ohrádku na podlahe vozidla. Zapnite bezpečnostný pás vozidla.

Snímanie poťahu

- Odmontujte operadlo od sedačky.
- Na poťahu operadla rozopnite zipsy, uvoľnite príchytne pásy a plastové pásky.
- Na poťahu sedačky uvoľnite prichýtné pásy na jej spodnej strane.
- Na poťahu bezpečnostnej ohrádky vyberte tkaninu z otvorov a odložte ju.
- Na poťahu opierky na hlavu treba rozopnúť 3 pracky a 2 plastové pásky, ktoré sa nachádzajú na jej zadnej strane. Nakoniec zvlčte látkový poťah.
- Pri navliekaní poťahov postupujte v opačnom poradí.

Údržba

- Plastové časti umyte vlažnou mydlovou vodou.
- Pri každej z textilných častí sa riadte pokynmi na pranie uvedenými na prišitých štítkoch.

Gratulujemy wam, Rodzice!

CASUALPLAY dziękuje za zaufanie, jakim obdarzyli nas Państwo, nabywając niniejsze urządzenie przytrzymujące dla dzieci.

Zostało ono zaprojektowane, wyprodukowane i homologowane zgodnie z najwyższymi normami bezpieczeństwa. Podczas procesu produkcji uwzględniono również łatwość obsługi produktu, jednak będziemy Państwu wdzięczni za współpracę, w celu osiągnięcia optymalnych wyników z punktu widzenia jego funkcjonalności.

Przed instalacją w samochodzie, prosimy o uważne zapoznanie się z treścią niniejszej instrukcji obsługi. Bezpieczeństwo Państwa dziecka zależy od przestrzegania zawartych w niej wskazówek.

W razie jakichkolwiek pytań lub wątpliwości, prosimy o kontakt (numer telefonu oraz adres e-mail znajdują się na odwrocie niniejszej instrukcji).

Poznaj swój Multiprotector

- | | |
|--|---|
| 1. Zaczepy FIX | 12. Barierka ochronna |
| 2. Przycisk do regulacji długości zaczepów | 13. Przycisk do regulacji barierki |
| 3. Uchwyt na skośną część pasa | 14. Przełącznik ustawień |
| 4. Uchwyt na biodrową część pasa | 15. Pokrętko regulacyjne z dwoma ustawieniami |
| 5. Przycisk do chowania zaczepów | 16. Siedzisko |
| 6. Przycisk zwalniający siedzenie/oparcie | 17. Podłokietnik |
| 7. Zatrzask mocujący | 18. Oparcie |
| 8. Przycisk odblokowujący zaczep FIX | 19. Zagłówek |
| 9. Przycisk do regulacji zagłówka | 20. Uchwyty ISOfix |
| 10. Uchwyt zagłówka | |
| 11. Boczna osłona głowy z regulacją | |

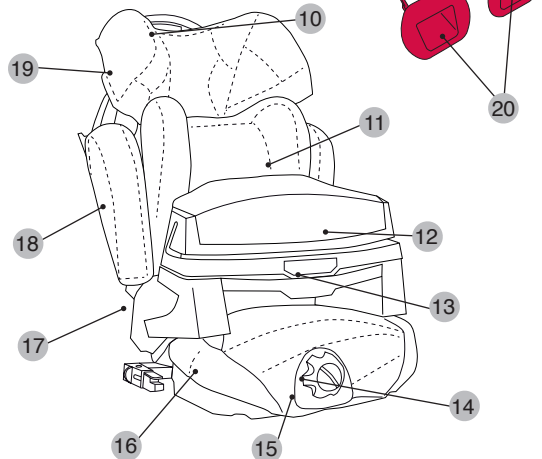
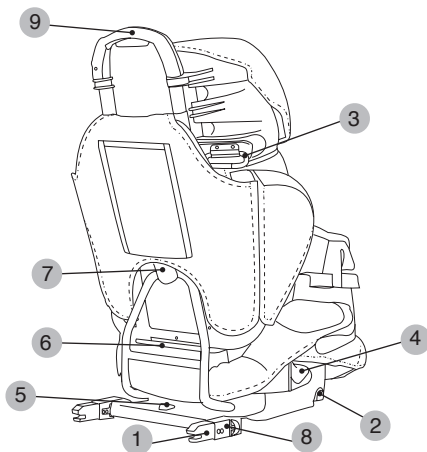

UWAGA

Wyłącznie do użytku w samochodach wyposażonych w trzypunktowy pas bezpieczeństwa ze zwijaczem, homologowany zgodnie z regulaminem nr 16 EKG ONZ lub z normami równoważnymi.

UWAGA

1. To urządzenie przytrzymujące dla dzieci należące do kategorii „SEMI-UNIVERSAL” nadaje się do instalowania w pojazdach oraz dla pozycji siedzeń podanych na liście pojazdów wewnątrz niniejszego opakowania.
2. Inne pojazdy i pozycje siedzeń również mogą nadawać się do zastosowania tego urządzenia przytrzymującego.
3. W razie wątpliwości prosimy skontaktować się z producentem lub sprzedawcą.

INSTRUKCJĘ OBSŁUGI NALEŻY PRZECHOWYWAĆ RAZEM Z MULTIPROTECTOREM FIX PODCZAS JEGO UŻYWANIA.

PRZED UŻYCIEM PRODUKTU NALEŻY UWAŻNIE PRZECZYTAĆ NINIEJSZĄ INSTRUKCJĘ OBSŁUGI I ZACHOWAĆ JĄ DO PÓŹNIEJSZEGO WGLĄDU. POSTĘPOWANIE NIEZGODNE Z INSTRUKCJĄ OBSŁUGI MOŻE STANOWIĆ ZAGROŻENIE DLA BEZPIECZEŃSTWA DZIECKA.

OSTRZEŻENIA I UWAGI DOTYCZĄCE BEZPIECZEŃSTWA

- MULTIPROTECTOR FIX jest urządzeniem przytrzymującym dla dzieci należącym do grupy 1 (od 9 do 18 kg), grupy 2 (od 15 do 25 kg) oraz grupy 3 (od 22 do 36 kg).
- Fotelik można montować w samochodzie przy pomocy trzypunktowego pasa bezpieczeństwa ze zwijaczem, homologowanego zgodnie z regulaminem nr 16 EKG ONZ lub z normami równoważnymi oraz, jeżeli samochód jest wyposażony w system kotwiczenia IsoFix, przy pomocy złączy typu Fix.
- Oryginalne urządzenie przytrzymujące nie powinno być modyfikowane.
- Pamiętaj, że to Ty odpowiadasz za bezpieczeństwo dziecka.
- Po ewentualnym wypadku urządzenie należy poddać przeglądowi lub też powinno zostać wymienione.
- Urządzenie przytrzymujące należy chronić przed możliwością uszkodzeń wynikających z użycia składanych siedzeń samochodowych lub drzwi samochodu.

- Należy chronić przed słońcem wszystkie elementy metalowe, stykające się z ciałem dziecka.
- Pas bezpieczeństwa nigdy nie powinien być skręcony.
- Urządzenie przytrzymujące powinno być stosowane zawsze, nawet na krótkich dystansach. Nigdy nie należy pozostawiać dziecka bez nadzoru wewnątrz samochodu.
- Nieużywane urządzenie przytrzymujące należy wyciągnąć z samochodu i przechowywać poza zasięgiem dzieci.
- Zaleca się zabezpieczyć wszelkie bagaże lub przedmioty, które w razie kolizji mogłyby spowodować obrażenia.
- Producent udziela gwarancji bezpieczeństwa pierwszemu właścicielowi artykułu.
- Nie zaleca się używania urządzeń zabezpieczających zakupionych z drugiej ręki.
- Należy pamiętać, aby pozostali pasażerowie samochodu również byli przypięci pasami, ponieważ w razie wypadku, mogą zostać wyrzuceni z siedzenia, powodując obrażenia dziecka.
- Znajdujące się w samochodzie nieużywane urządzenie przytrzymujące zawsze powinno być przymocowane pasem bezpieczeństwa lub mocowaniem Fix.
- Należy regularnie kontrolować stan poszczególnych elementów produktu.
- Urządzenia przytrzymującego nie należy stosować bez jego tapicerki.
- Należy stosować wyłącznie tapicerkę dostarczaną przez producenta fotelika, ponieważ stanowi ona jego integralną część.

UWAGA: SPRAWDŹ W INSTRUKCJI OBSŁUGI SWOJEGO SAMOCHODU, GDZIE ZNAJDUJĄ SIĘ PUNKTY KOTWICZENIA ISOFIX. W RAZIE WĄTPLIWOŚCI SPYTAJ KONCESJONARIUSZA.

UWAGA: Urządzenia przytrzymującego nie należy mocować przy pomocy dwupunktowego pasa bezpieczeństwa lub pasa biodrowego.

Montaż MULTIPROTECTOR FIX

- MULTIPROTECTOR FIX jest dostarczany niezmontowany, celem zapewnienia wygody jego transportu (**rys.1**).
- Oparcie należy umieścić w taki sposób, aby klamra weszła na strukturę metalową podstawy MULTIPROTECTOR FIX (**rys. 2-3**), nigdy poza nią (**rys. 4**). Prawidłowe zamocowanie potwierdza słyszalny charakterystyczny "klik".

UWAGA: MULTIPROTECTOR FIX nigdy nie powinien być stosowany bez oparcia, ponieważ jest on homologowany jako cały zestaw. Stosowanie urządzenia bez oparcia nie gwarantuje bezpieczeństwa dziecka.

Mechanizm składania złącz MULTIPROTECTOR FIX

UWAGA: Urządzenie przytrzymujące dla dzieci **MULTIPROTECTOR FIX** posiada składane złącza FIX.

Aby zwolnić mechanizm kotwiący, należy wcisnąć czerwony przycisk i lekko go unieść. Nie zwalniając przycisku (**rys. 5**), przekręć którykolwiek z 2 złączy do środka.

Następnie należy zwolnić przycisk i kontynuować przekręcanie złącza (**rys. 6**). Kiedy złącza osiągną maksymalną pozycję złożenia (180°), mechanizm zostanie ponownie zablokowany, co potwierdzi słyszalny "klik".

Aby ponownie rozłożyć złącza, należy postępować w ten sam sposób, aż do ponownego usłyszenia dźwięku "klik", potwierdzającego prawidłowe ustalenie ich pozycji.

UWAGA: MULTIPROTECTOR FIX można mocować na przednim siedzeniu samochodu, lub na siedzeniach tylnych, przy pomocy trzypunktowego samochodowego pasa bezpieczeństwa oraz z zastosowaniem złączy FIX.

Montaż MULTIPROTECTOR FIX w samochodach wyposażonych w system kotwiczenia ISOFIX

- Ściągnij zagłówek z siedzenia, na którym zamierzasz zamontować urządzenie przytrzymujące dla dzieci (**rys. 7**).
- Umieścić mocowania naprzeciwko zaczepów ISOFIX znajdujących się między siedziskiem a oparciem fotela (**rys. 8**).

UWAGA: Jeśli oryginalne wyposażenie pojazdu zawiera już w/w haki zaczepowe, ich montaż nie jest konieczny.

- Następnie wciśnij prawy lub lewy przycisk boczny (**rys. 9**) i nie zwalniając go, pociągnij i wysuń na zewnątrz poprzeczkę złączy (**rys. 10**).

- Zlokalizuj położenie punktów kotwiczenia ISOFIX i umieść MULTIPROTECTOR FIX naprzeciw tych punktów (**rys. 11-12**).
- Dwoma rękoma dosuń fotelik bezpieczeństwa do punktów kotwiczenia aż po obu stronach będzie słyszalny charakterystyczny “klik” wskazujący na prawidłowe zamocowanie fotelika (**rys. 13**).
- Zweryfikuj prawidłową instalację urządzenia, sprawdzając, czy w górnej części mechanizmów zwalniających pojawiła się zielona linia (**rys. 14**). Czerwona linia pojawiająca się w którymkolwiek z tych złączy wskazuje na nieprawidłowe zamocowanie. W takim przypadku operację należy powtórzyć.
- Na zakończenie należy docisnąć MULTIPROTECTOR FIX do oparcia samochodu, wciskając którykolwiek z przycisków bocznych podstawy i mocno dociskając go do oparcia (**rys. 15**).

Regulacja wysokości oparcia

- MULTIPROTECTOR FIX ma regulowaną wysokość, którą można dopasować do wzrostu dziecka (**rys. 16**). Wysokość MULTIPROTECTOR FIX należy dopasować po zamocowaniu go w samochodzie i po usadowieniu w nim dziecka. Pas bezpieczeństwa nigdy nie powinien przebiegać przy szyi dziecka.
- Wysokość zagłówka należy wyregulować, wciskając przycisk górny i ustawiając zagłówek w wybranej pozycji (**rys. 17**).

UWAGA: Dla Grypy 1 zagłówek należy ustawić w najniższej pozycji.

Regulacja wysokości oparcia

- MULTIPROTECTOR FIX ma regulowaną wysokość, którą można dopasować do wzrostu dziecka (**rys. 18**). Wysokość MULTIPROTECTOR FIX należy dopasować po zamocowaniu go w samochodzie i po usadowieniu w nim dziecka. Pas bezpieczeństwa nigdy nie powinien przebiegać przy szyi dziecka.
- Wysokość zagłówka należy wyregulować, wciskając przycisk górny i ustawiając zagłówek w wybranej pozycji (**rys. 19**).

UWAGA: Dla Grypy 1 zagłówek należy ustawić w najniższej pozycji.

Regulacja siedziska MULTIPROTECTOR FIX

- Siedzisko można dopasować do wzrostu dziecka.
- Po posadzeniu dziecka, siedzisko należy dopasować do długości jego nóg.
- Przekręć w lewo przełącznik pozycji znajdujący się na przedniej gałce (**rys. 20**), po czym przekręć samą gałkę tak, aby dopasować długość siedziska do długości nóg dziecka (**rys. 21**).

GRUPA 1 (od 9 do 18 kg)

UWAGA: Aby stosować MULTIPROTECTOR FIX jako urządzenie przytrzymujące dla dzieci z grupy 1 (od 9 do 18 kg), należy stosować go razem z OSŁONĄ TUŁOWIA.

UWAGA: dodatkowy zagłówek może być stosowany tylko dla dzieci z grupy 1, których głowa nie osiąga zagłówka MULTIPROTECTOR FIX. W razie konieczności wyciągnięcia dodatkowego zagłówka, należy zapoznać się z działem “Demontaż dodatkowego zagłówka” (rys. 22).

Zakładanie osłony tułowia

UWAGA: Osłona tułowia nie powinna ani zbyt silno przylegać do ciała dziecka, ani nie powinna pozostawiać zbytniego luzu.

- Zamontuj **MULTIPROTECTOR FIX**
- **MULTIPROTECTOR FIX** jest wyposażony w dodatkowy zagłówek. Może on być stosowany tylko dla dzieci z grupy 1, których głowa nie osiąga zagłówka należącego do samego urządzenia przytrzymującego.
- Posadź dziecko w urządzeniu przytrzymującym dla dzieci i załóż osłonę tułowia (rys. 23).
- Osłona tułowia została tak zaprojektowana, aby doskonale pasowała do przestrzeni między siedziskiem a podłokietnikami.
- Dopasuj osłonę tułowia do dziecka, wykorzystując w tym celu przycisk mieszczący się na jej przedniej części (rys. 24).
- Osłonę tułowia można ustawić w jednej z 3 pozycji, w zależności o wielkości dziecka (rys. 25).
- Przeprowadź część biodrową pasa bezpieczeństwa przez uchwyt przelotowy (oznaczony na czerwono) znajdujący się na osłonie tułowia (rys. 26). Wepnij klamrę pasa, po czym dokładnie naciągnij sam pas (rys. 27-28).
- Przeprowadź piersiową część pasa bezpieczeństwa przez uchwyt przelotowy, po czym jeszcze raz naciągnij pas (rys. 29-30).

Wyciąganie dziecka z MULTIPROTECTOR FIX (grupa 1)

- Odepnij samochodowy pas bezpieczeństwa i otwórz osłonę tułowia.
- Wyciągnij dziecko z urządzenia przytrzymującego.
- Ponownie umieść osłonę tułowia i zapnij pas bezpieczeństwa.

.Wyciąganie MULTIPROTECTOR FIX z samochodu (grupa 1)

- Odepnij samochodowy pas bezpieczeństwa.
- Wyciągnij go przez uchwyty przelotowe osłony tułowia, po czym wyciągnij osłonę.
- Jeżeli urządzenie przytrzymujące było przymocowane do siedzenia samochodu przy pomocy złączy FIX, należy je odpiąć, pociągając za przyciski znajdujące się po obu stronach mechanizmów zwalniających. Jeżeli złącza zostały prawidłowo odpięte, pojawi się wskaźnik w kolorze czerwonym (**rys.31**).
- Wyciągnij MULTIPROTECTOR FIX z siedzenia samochodu.

GRUPA 2–3 (od 15 do 36 kg)

UWAGA: Usuń i schowaj osłonę tułowia oraz dodatkowy zagłówek.

Demontaż dodatkowego zagłówka

- Odepnij obydwa pasy elastyczne zagłówka.
- Wyciągnij dodatkowy zagłówek znajdujący się między oparciem a tapicerką MULTIPROTECTOR FIX.

Montaż MULTIPROTECTOR FIX w samochodzie

- Przeprowadź piersiową część pasa bezpieczeństwa przez uchwyt przelotowy znajdujący się na zagłówku, w tym celu powinien on zostać ustawiony w najwyższej pozycji (**rys. 31**).Ponownie ustaw zagłówek w pozycji dopasowanej do wzrostu dziecka.
- Zapnij pas bezpieczeństwa, przeprowadzając go uprzednio przez MULTIPROTECTOR FIX w taki sposób, aby część biodrowa pasa znajdowała się w możliwie najniższej pozycji oraz aby jego część piersiowa przylegała do klatki piersiowej dziecka (**rys. 32**).
- Część biodrowa pasa powinna przechodzić pod obydwoma podłokietnikami (strefa zaznaczona na czerwono), natomiast część piersiowa pasa, od strony klamry, nad podłokietnikami (**rys. 33**). Zagłówek ustaw na takiej wysokości, aby pas samochodowy opierał się na klatce piersiowej dziecka, a nie na jego szyi.

Wyciąganie dziecka z MULTIPROTECTOR FIX (grupa 2-3)

- Odepnij samochodowy pas bezpieczeństwa.
- Wyciągnij dziecko z urządzenia przytrzymującego.
- Zapnij pas bezpieczeństwa.

Wyciąganie MULTIPROTECTOR FIX z samochodu (grupa 2-3)

- Odepnij samochodowy pas bezpieczeństwa i przeciągnij go przez uchwyty przelotowe.
- Jeżeli mocowanie przeprowadzono z wykorzystaniem złączy FIX, należy je odpiąć, pociągając za przyciski znajdujące się po obu stronach mechanizmów zwalnających. Jeżeli złącza zostały prawidłowo odpięte, pojawi się wskaźnik w kolorze czerwonym. (**fig.31**).
- Wyciągnij urządzenie przytrzymujące z siedzenia samochodu.

Demontaż MULTIPROTECTOR FIX

- Aby ułatwić przechowywanie MULTIPROTECTOR FIX, można oddzielić jego oparcie od siedziska, przyciskając przycisk znajdujący się w tylnej dolnej części oparcia i pociągając za niego do góry.

UWAGA: Kiedy urządzenie przytrzymujące nie jest używane przez dziecko, nie należy pozostawiać go nieprzyiętego w samochodzie. To samo dotyczy również osłony tułowia. Zapnij pas bezpieczeństwa.

Zdejmowanie tapicerki

- Oddziel oparcie od siedziska.
- Aby zdjąć tapicerkę z oparcia, należy rozsunąć zamki błyskawiczne, odpiąć taśmy mocujące i plastikowe pasy.
- Aby zdjąć tapicerkę z zagłówka, należy odczepić 3 zapięcia i 2 pasy elastyczne, które znajdują się za tylną częścią zagłówka. Następnie należy pociągnąć za pokrowiec do dołu.
- Aby założyć tapicerkę na poszczególne elementy urządzenia przytrzymującego, należy postępować w odwrotnej kolejności.

Czyszczenie i konserwacja

- Części plastikowe należy myć letnią wodą z mydłem.
- Należy przestrzegać wskazówek dotyczących prania wyszczególnionych na metkach poszczególnych tkanin.