

Q-RETRAKTOR ^{FIX} **SAFE TECH**



Группа 1
9-18 кг

casualplay

Pol. Ind. Riera de Caldes
Ronda Boada Vell, 6
08184 Palau-Solità i Plegamans
Barcelona (Spain)
Tel: +34 938 648 027
Fax: +34 938 648 491
E-mail: play@play.es
<http://www.casualplay.com>

 **900 150 346**

Русскоязычный сайт: www.casualplay.com.ru
www.casualplay.su

Электронная почта: info@casualplay.com.ru
«Горячая линия» поддержки: +7 (499) 235-5382

Иллюстрации

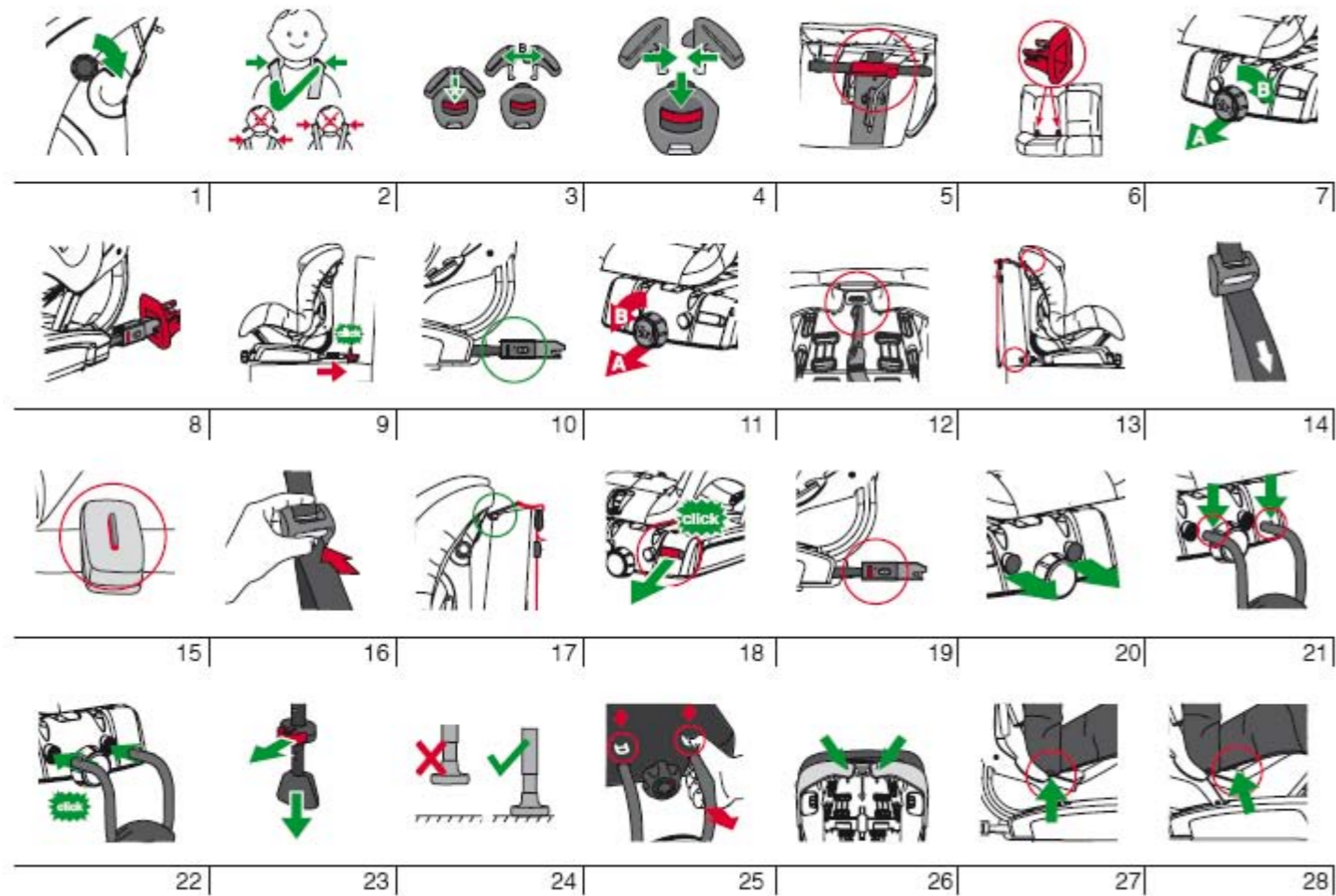

Наши поздравления родителям!

CASUALPLAY благодарит вас за то, что вы купили это детское кресло.

Этот товар был разработан, произведён и одобрен к эксплуатации согласно строжайшим нормам и правилам безопасности. Кресло создано, чтобы быть лёгким и удобным в эксплуатации, но мы будем благодарны вам за информацию о вашем персональном опыте, чтобы сделать его ещё лучше. Пожалуйста, внимательно прочтите эти инструкции прежде, чем станете устанавливать кресло в автомобиль.

Пожалуйста, свяжитесь с нами, если у вас возникнут вопросы.

Познакомьтесь с Q-RETRACTOR

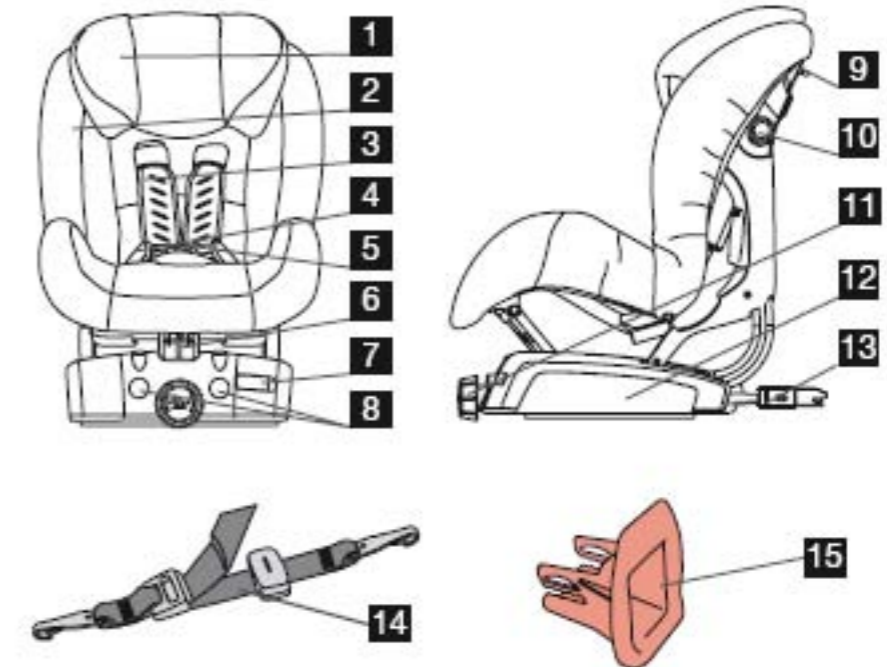

- 1 – Подголовник;
- 2 – Сиденье;
- 3 – Плечевые накладки;
- 4 – Ремни безопасности;
- 5 – Пряжка ремней безопасности;
- 6 – Клавиша регулировки угла наклона кресла;
- 7 – Клавиша отсоединения Isofix;
- 8 – Отверстия для вставки упора «ноги»;

- 9 – Кольцо крепления верхнего якорного ремня Top Tether;
- 10 – Ручка регулировки высоты подголовника;
- 11 – Ручка регулировки Isofix;
- 12 – База автокресла;
- 13 – Разъёмы Isofix;
- 14 – Якорный ремень Top Tether;
- 15 – Направляющие для Isofix.

ПРЕДУПРЕЖДЕНИЕ

1. Это удерживающая система типа "Универсал". Она сертифицирована в соответствии с Правилами №44, Поправками серии 04 и предназначена для общего использования в транспортных средствах и подходит для большинства типов автомобильных сидений, хотя и не для всех.

2. Требуется установка в автомобиль согласно условиям установки, если изготовитель транспортного средства указал в инструкции по эксплуатации автомобиля, что он пригоден для установки системы "Универсал" данной возрастной группы и соответствующие кресла могут быть установлены в транспортное средство.

3. Эта система классифицируется как "Универсал" и разработана при более жестких требованиях и условиях, чем те, которые применялись ранее, и к которым не относится это предупреждение.

4. В случае возникновения вопросов или сомнений обратитесь к производителю или продавцу.

ПРЕДУПРЕЖДЕНИЕ

1. Это ISOFIX СИСТЕМА ДЛЯ ДЕТЕЙ. Утверждена на основании Правил N ° 44, с поправками серии 04 для общего использования в транспортных средствах, оснащенных системой крепления ISOFIX.

2. Предназначено для установки в автомобилях по правилам установки ISOFIX, утвержденных как «позиции ISOFIX» (это должно быть указано в руководстве по эксплуатации автомобиля), в зависимости от категории детского сиденья и системы крепления.

3. Механизм был разработан для класса ISOFIX, размеры и вес группы: 9-18 кг и класс B1.

ПРЕДУПРЕЖДЕНИЕ

1. При использовании этого детского кресла в сочетании с упором- «ногой» (опция) оно сертифицируется как «Полууниверсальное» и подходит для установки в транспортные средства в соответствующих местах, совместимые транспортные средства указаны в специальном списке (прилагается).

2. Другие транспортные средства также могут быть пригодны для установки данного автокресла.

3. В случае возникновения вопросов или сомнений обратитесь к производителю или продавцу.

ИНСТРУКЦИЯ ПО ЭКСПЛУАТАЦИИ ДОЛЖНА НАХОДИТЬСЯ В Q-RETRACTOR FIX ВО ВРЕМЯ ИСПОЛЬЗОВАНИЯ

Внимательно прочтите данную инструкцию перед использованием и сохраните на будущее. Безопасность ребёнка может оказаться под угрозой, если не следовать данной инструкции.

ПРЕДУПРЕЖДЕНИЯ И ПРАВИЛА БЕЗОПАСНОСТИ

ЭТО РУКОВОДСТВО ДОЛЖНО ХРАНИТЬСЯ В BEAT FIX В ТЕЧЕНИЕ ВСЕГО СРОКА ИСПОЛЬЗОВАНИЯ. ВНИМАТЕЛЬНО ПРОЧИТАЙТЕ ЭТУ ИНСТРУКЦИЮ ПЕРЕД ИСПОЛЬЗОВАНИЕМ ПРОДУКТА И СОХРАНИТЕ ЕЁ ДЛЯ ДАЛЬНЕЙШИХ СПРАВОК. БЕЗОПАСНОСТЬ РЕБЕНКА МОЖЕТ ПОДВЕРГНУТЬСЯ РИСКУ, ЕСЛИ ДАННЫЕ ИНСТРУКЦИИ НЕ ВЫПОЛНЯТЬ.

- Q-RETRACTOR представляет собой детское сиденье, принадлежащее к группе 1 (от 9 до 18 кг).
- Это сиденье может быть закреплено в автомобиле с помощью Isofix разъемов в сочетании либо с верхним якорным ремнём Top Tether либо с упором-«ногой» (опция).
- Запрещается вносить изменения в оригинальную конструкцию кресла.
- После аварии сиденье должно быть тщательно проверено и, возможно, заменено на новое.
- Убедитесь, что складывающиеся сиденья или двери автомобиля не могут привести к повреждению элементов сиденья.
- Защитите все металлические части, с которыми может соприкоснуться ребёнок, от прямых солнечных лучей (во избежание ожога).
- Следите, чтобы ремни не были перекручены.
- Всегда пользуйтесь сиденьем, даже при езде на короткие расстояния и никогда не оставляйте ребенка без присмотра в автомобиле.
- Снимите сиденье из автомобиля, если оно не будет использоваться долгое время и храните его в недоступном для детей месте.
- Желательно зафиксировать багаж и предметы, которые могут привести к травмам в случае аварии.
- Мы гарантируем безопасность при использовании только нового кресла.
- Не используйте подержанные автокресла, это не гарантирует безопасность.
- Все пассажиры в автомобиле должны быть пристёгнуты ремнями безопасности, так как в случае аварии они могут неуправляемо перемещаться по салону и травмировать ребенка.
- Если детское автокресло в автомобиле не будет использоваться, всегда закрепляйте его с помощью ремней безопасности автомобиля или Isofix в сочетании с верхним якорным ремнём Top Tether или опорой-«ногой» (опция).
- Проводите регулярный визуальный контроль всех частей автокресла
- Сиденье не должно использоваться без текстильной обивки.
- Только оригинальная текстильная обивка, поставляемая изготовителем автокресла, должна использоваться, так как она является важной частью продукта.
- Помните, что вы несете ответственность за безопасность ребенка.

ВАЖНО: В СООТВЕТСТВИИ С ИНСТРУКЦИЕЙ ПО ЭКСПЛУАТАЦИИ ВАШЕГО АВТОМОБИЛЯ НАЙДИТЕ ВСЕ ТОЧКИ КРЕПЛЕНИЯ СИСТЕМЫ ISOFIX И МЕСТО КРЕПЛЕНИЯ ВЕРХНЕГО РЕМНЯ TOP TETHER, А ТАКЖЕ УБЕДИТЕСЬ В ВОЗМОЖНОСТИ ИСПОЛЬЗОВАНИЯ ОПОРЫ-«НОГИ» (ОПЦИОНАЛЬНО). ЕСЛИ У ВАС ПОЯВЯТСЯ ВОПРОСЫ ИЛИ СОМНЕНИЯ, ПРОКОНСУЛЬТИРУЙТЕСЬ С ВАШИМ АВТОМОБИЛЬНЫМ ДИЛЕРОМ.

Инструкция по эксплуатации

ОБЩИЕ ПОЛОЖЕНИЯ



Группа 1 (9 - 18 кг)

РЕГУЛИРОВКА ПОДГОЛОВНИКА

- Вращением рукояток приведите подголовник в необходимое положение по высоте (рис. 1).
- Правильное положение подголовника по высоте определяется расположением ремней безопасности, которые должны находиться на уровне плечей ребёнка или немного выше (рис. 2).

Использование пряжки

- Чтобы открыть пряжку, нажмите красную кнопку (рис. 3).
- Для застёгивания пряжки соедините обе её половины вместе и вставьте в замок до щелчка (рис. 4).

ИЗМЕНЕНИЕ НАКЛОНА СИДЕНЬЯ

- Положение сидения по углу наклона может быть легко изменено при помощи одной руки, для этого нужно нажать на клавишу, расположенную на передней части внизу (рис. 5).
- Удерживайте клавишу нажатой до выбора жулаемого положения, щелчок будет означать выбранное положение.

ИСПОЛЬЗОВАНИЕ НАПРАВЛЯЮЩИХ

ВНИМАНИЕ: если ваше транспортное средство уже оборудовано направляющими ISOFIX, то нет необходимости в установке.

- Закрепите направляющие на скобах ISOFIX, расположенных между подушкой и спинкой сиденья автомобиля (рис. 6).

УСТАНОВКА СИДЕЬЯ В АВТОМОБИЛЬ (ISOFIX + TOP TETHER)

- Установите направляющие для ISOFIX, если это необходимо.
- Расположите автокресло лицом по ходу движения.
- Выдвините разъёмы ISOFIX максимально вперёд, для этого потяните центральную рукоятку на себя и вращайте по часовой стрелке до упора (рис. 7).
- Расположите автокресло так, чтобы разъёмы ISOFIX приходились напротив направляющих (рис. 8), затем с силой нажмите на кресло. Разъёмы ISOFIX при этом застегнутся с характерными щелчками (рис. 9). На каждом разъёме появится зелёный сигнал (рис. 10).
- Отрегулируйте автокресло по углу наклона, как это необходимо.
- Потянув центральную рукоятку на себя и вращая её влево, пододвиньте автокресло вплотную к спинке сиденья автомобиля (рис. 11).
- Застегните один карабин якорного ремня Top Tether (стороной, на которой находится пряжка регулировки длины ремня) на кольце, расположенном на верхней части спинки (рис. 12). Второй карабин застегните на кольце, расположенном в автомобиле.

ВНИМАНИЕ: для определения местоположения точки крепления якорного ремня (ТОР ТЕТНЕР) в вашем автомобиле, обратитесь к инструкции по эксплуатации автомобиля.

- Натяните якорный ремнь так, чтобы красный индикатор на передвижном блоке исчез (рис. 14-15).
- Расстегните пряжку ремней безопасности.
- Посадите ребёнка в автокресло.
- Отрегулируйте подголовник по высоте.
- Потяните плечевые ремни на себя, расположите их таким образом, чтобы мягкие накладки равномерно легли на плечи ребёнка.
- Застегните пряжку. Для этого совместите обе её половины и вставьте в замок до щелчка.
- Ремни безопасности имеют преднатяжитель и, благодаря ему, они автоматически оптимальным образом зафиксируют ребёнка в кресле.
- В завершение убедитесь, что ремни располагаются на ребёнке правильным образом и фиксируют его безопасно. Если необходимо, поправьте ремни.

ВНИМАНИЕ: АВТОКРЕСЛО Q-RETRACTOR FIX ОБОРУДОВАНО РЕМНЯМИ С ПРЕДНАТЯЖИТЕЛЯМИ И УСТРОЙСТВОМ АВТОМАТИЧЕСКОЙ БЛОКИРОВКИ ПРИ РЕЗКОМ ТОРМОЖЕНИИ ИЛИ АВАРИИ (СИСТЕМА РАБОТАЕТ ТАК ЖЕ, КАК РЕМНИ БЕЗОПАСНОСТИ В АВТОМОБИЛЕ).

СНЯТИЕ СИДЕЬЯ ИЗ АВТОМОБИЛЯ (ISOFIX + TOP TETHER)

- Расстегните ремни и возьмите ребёнка из кресла.
- Снимите якорный ремень Top Tether. Сначала ослабьте его натяжение (рис. 16) и отстегните оба карабина (рис. 17).
- Отстегните крепления ISOFIX, потянув за красный рычажок на передней части основания кресла (рис. 18). При отстёгивании раздастся щелчок, и на боковых частях креплений ISOFIX появится красный сигнал (рис. 19).
- Выньте автокресло из автомобиля.

УСТАНОВКА СИДЕЬЯ В АВТОМОБИЛЬ (ISOFIX + Упор-«нога»)

ВНИМАНИЕ: Упор-«нога» является дополнительным аксессуаром и приобретается отдельно.

- Установите направляющие для ISOFIX, если это необходимо.
- Расположите автокресло лицом по ходу движения.
- Выдвините разъёмы ISOFIX максимально вперёд, для этого потяните центральную рукоятку на себя и вращайте по часовой стрелке до упора (рис. 7).
- Расположите автокресло так, чтобы разъёмы ISOFIX приходились напротив направляющих (рис. 8), затем с силой нажмите на кресло. Разъёмы ISOFIX при этом застегнутся с характерными щелчками (рис. 9). На каждом разъёме появится зелёный сигнал (рис. 10).
- Отрегулируйте автокресло по углу наклона, как это необходимо.
- Потянув центральную рукоятку на себя и вращая её влево, пододвиньте автокресло вплотную к спинке сиденья автомобиля (рис. 11).
- Выньте две заглушки из передней части основания кресла (рис. 20).
- Одновременно нажмите на два выступающих металлических фиксатора на трубках упора-«ноги» (рис. 21).
- Вставьте обе трубки в отверстия на передней части основания кресла до щелчка (рис. 22).
- Для регулировки упора-«ноги» по высоте, потяните красный фиксатор и вытяните телескопическую нижнюю часть упора до её касания с полом автомобиля. Отпустите красный фиксатор и убедитесь, что он защёлкнулся и не остался в промежуточном положении (рис. 23).

ВНИМАНИЕ: Правильно отрегулированный упор-«нога» должен слегка упираться в пол.

ВНИМАНИЕ: Зазор между полом автомобиля и резиновым наконечником упора-«ноги» недопустим! (рис. 24)

- Расстегните пряжку ремней безопасности.
- Посадите ребёнка в автокресло.
- Отрегулируйте подголовник по высоте.
- Потяните плечевые ремни на себя, расположите их таким образом, чтобы мягкие накладки равномерно легли на плечи ребёнка.
- Застегните пряжку. Для этого совместите обе её половины и вставьте в замок до щелчка.
- Ремни безопасности имеют преднатяжитель и, благодаря ему, они автоматически оптимальным образом зафиксируют ребёнка в кресле.
- В завершение убедитесь, что ремни располагаются на ребёнке правильным образом и фиксируют его безопасно. Если необходимо, поправьте ремни.

СНЯТИЕ ОБИВКИ

- Если необходимо, расстегните ремни.
- Переместите подголовник в верхнее положение.
- Снимите обивку подголовника, отцежив эластичные петли от крючков.
- Отстегните два плоских крепления и снимите верхнюю часть обивки потянув её под подголовником (рис. 26).
- По всему периметру обивки отцепите эластичные петли от крючков и ослабьте крепления (рис. 27-28).
- Пропустите пряжку через отверстие в обивке.
- Снимите обивку.

НАДЕВАНИЕ ОБИВКИ

- Прodelайте те же действия в обратном порядке.
- Убедитесь, что ремни правильно протянуты через соответствующие отверстия в обивке и не перекручены.

УХОД

- Следуйте инструкциям по уходу, находящимся на специальных лэйблах в определённых частях текстильной обивки.
- Пластиковые части следует очищать тёплым мыльным раствором без использования абразивных средств.