

## Введение

Благодарим Вас за приобретение детского автомобильного сиденья «Дзутто». Перед его установкой внимательно прочтите инструкцию и держите ее в кармане изделия. Компания не несет ответственности за порчу изделия вследствие его неправильного использования. При обнаружении производственных браков просим вас немедленно обратиться в наш сервисный центр.

Данное детское сиденье способно предотвратить тяжелые телесные повреждения ребенка при аварии или внезапном столкновении.

Перед началом использования:

- Убедитесь, что сиденье пристегнуто автомобильным ремнем безопасности.
- Убедитесь, что ремни детского автомобильного сиденья исправны.
- Внимательно прочтите инструкцию по применению, так как использование детского автомобильного сиденья варьируется в зависимости от роста и веса ребенка.

## Содержание

Введение.....	1
1. Советы по безопасному использованию.....	2
2. Эксплуатация сидения.....	12
3. Использование детского кресла.....	17
4. Подготовка к установке.....	23
5. Размещение ребенка на сиденье.....	28
6. Указания к использованию.....	30
7. Подготовка к установке.....	35
8. Размещение ребенка на сиденье.....	39
9. Использование Усиленного Сидения (Booster Seat).....	41
10. Установка.....	44
11. Как усаживать ребенка.....	45
12. Техническое обслуживание.....	48

## 1. Советы по безопасному использованию

*Условные обозначения, встречающиеся в настоящей инструкции*

**Предупреждение!** – несоблюдение правил, обозначенных данным значком, может стать причиной тяжких телесных повреждений и летального исхода.

**Внимание!** – несоблюдение правил, обозначенных данным значком, может стать причиной телесных повреждений и ущерба имуществу.





**Для справки** – информация, которой необходимо владеть пользователю сиденья.

*Соответствие формы сиденья росту и возрасту ребенка.*

Вес ребенка: от 2,5 до 25 кг.

Рост ребенка: от 50 до 120 см.

Возраст ребенка: 0-7 лет.

	Кресло для младенцев		Детское кресло	Усиленное сиденье
Вес	2.5 – 7 кг	7 – 10 кг	10-18 кг	15-25 кг
Рост	50 – 65 см	65 – 80 см	80-100 см	100-120 см
Возраст	0 – 6 месяцев	6 месяцев – 1 год	1 - 4 лет	3-7 лет
Спинка	Однопозиционная	Двухпозиционная	Трехпозиционная	Трехпозиционная
Положение	С защитной пластиной 	Используйте защитную пластину только в том случае, если грудной ремень безопасности провисает 		
	Вид сзади		Вид спереди	

Вариант установки зависит от типа автомобильного сиденья

Размер	Убедитесь что ваши кресла подходят по габаритам (A-D)	
A	Длина поясного ремня не более 28 см	
B	Между креплением ремня и поверхностью кресла – не более 13 см	
C	Между креплением ремня и спинкой – не более 10 см	
D	Гор. Охват 35-45 см.	
E	Общая длина ремня больше 90 см	

«Для безопасного использования»

### Типы ремней безопасности

*	Вид ремня безопасности	Особенности ремня безопасности	Особенности крепления автокресла
	ELR  (ремень механизмом блокировки при экстренном торможении и механизмом автоматического возвращения ремня)  * Кроме ремней системы ELR, которые крепятся на талии.	Автоматически втягивается в отстёгнутом состоянии; в случае резкого торможения или если резко дёрнуть, автоматически блокируется.	Пристёгивая автокресло, вытягивайте ремень безопасности не дёргая, плавными движениями.
	ALR/E LR  С механизмом фиксации автокресла	Обладает особенностями ремня типа ELR, а так же если вытянуть ремень на всю длину, то сработает система ALR и зафиксирует ремень на необходимой длине. Спроектировано для крепления автокресла.	Если осуществлять крепление автокресла с включенной системой ALR, то система может автоматически зафиксировать ремень безопасности и помешать крепить автокресло.
	ALR  (ремень с механизмом блокировки при экстренном торможении и механизмом автоматического возвращения ремня)	Ремень фиксируется на той длине, на которую его вытянули.	Крепите автокресло, вытянув ремень безопасности на всю длину и не давая ему зафиксироваться во время вытягивания.
	NR  Ремень безопасности с ручной регулировкой длины	Длина ремней регулируется вручную.	Во время крепления необходимо регулировать длину.







\* Трёхточечные ремни безопасности

Кресла и ремни, на которые невозможно крепить автокресло.

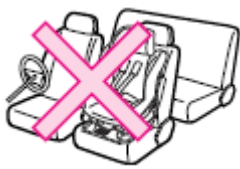
(надпись на первой картинке: «воздушная подушка безопасности»)

### Непригодные для установки сидения и ремни

**Предупреждение:** Несоблюдение данных правил может стать причиной тяжких телесных повреждений и летального исхода.





Сидения оборудованные воздушной подушкой		2х-точечные ремни безопасности	
Сидение, повернутое на бок и назад		Сидения с ремнем безопасности спортивного типа	
Сидение на входе ч/з скользящую дверь		Сидение без ремня безопасности	
Сидение с поврежденным ремнем безопасности		Пассивный ремень безопасности	
Сидение с неровной поверхностью		Поясной ремень оборудован системой ELR (Emergency Lock Retraction).	

### **Предупреждение**



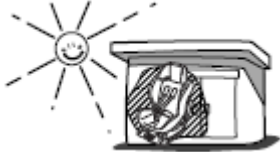

На кожаном сидении могут остаться следы



Прочтите внимательно ниже следующее перед использованием  
**Предупреждение!** Несоблюдение данных правил может стать причиной тяжких телесных повреждений и летального исхода.

**Хранение. Случай невозможности использования**

<p>Если детское сиденье было подвергнуто силовому воздействию вследствие аварии и падения, прекратите его использование. Даже при отсутствии внешних повреждений его функциональные качества могут резко снизиться.</p>		<p>Храните детское сиденье, упаковав соответствующим образом, в прохладном, защищенном от прямых солнечных лучей месте.</p>	
<p>Если на сиденье не сидит ребенок, складывайте его в багажник автомобиля или фиксируйте с помощью ремня безопасности. В противном случае детское сиденье может упасть и создать помеху для водителя и пассажиров</p>		<p>Не используйте детское сиденье для транспортировки тяжелых предметов. Даже при отсутствии внешних повреждений это может отрицательно сказаться на его функциональных качествах.</p>	
<p>Не используйте для чистки детского сиденья и защитного щитка растворитель и средства, его содержащие.</p>		<p><b>Не перевозите детей, не соответствующих требованиям Кресла</b></p>	

<p>Не производите изменений в конструкции детского сиденья. При установке строго следуйте данной инструкции. В противном случае функциональные качества сиденья могут снизиться.</p>		<p><b>Не используйте вне автомобиля</b></p>	
--	---	---	---

<p>Прежде чем использовать автокресло:</p>		<p>Во время использования автокресла:</p>	
<p>Обязательно закрепите автокресло ремнём безопасности автомобиля. Не используйте для крепления автокресла ремни от одежды и другие средства, это может повредить безопасности ребёнка.</p>		<ul style="list-style-type: none"> <li>После того, как на сидении закрепили автокресло, не наклоняйте спинку кресла и не сдвигайте сидение. Это может привести к ослаблению ремня безопасности и недостаточной фиксации автокресла.</li> </ul>	
<p>Не подвергайте автокресло воздействию прямых солнечных лучей. Металлические и другие детали автокресла могут нагреться и вызвать ожог у ребёнка. Прежде чем усаживать ребёнка, проверьте, не нагрелось ли автокресло.</p>		<ul style="list-style-type: none"> <li>Ни при какой ситуации не оставляйте ребёнка в автокресле без присмотра. Особенно опасно оставлять ребёнка без присмотра в автомобиле летом, когда воздух в машине сильно нагревается.</li> <li>Не позволяйте ребёнку стоять, сидеть на корточках или поджав под себя ноги в автокресле. Усаживайте ребёнка только в соответствующую для фиксации в</li> </ul>	 

<p>Все предметы, которые в случае аварии могут причинить вред ребёнку, закрепляйте на сидении либо кладите в багажник.</p>		<p>автокресле позу.</p>	
<p>Перед использованием снимайте с автокресла все накидки. Так же, не используйте никакие накидки, кроме тех, которые произведены нашей компанией.</p>			

Прочтите внимательно нижеследующее перед использованием  
**Предупреждение!** Несоблюдение данных правил может стать причиной тяжких телесных повреждений и летального исхода.

Проверьте, чтобы при посадке на сиденье в карманах ребенка не было игрушек и иных предметов, так как они могут оказаться сдавленными ремнем и нанести телесные повреждения ребенку.



Не устанавливайте детское сиденье и не производите действий с ним во время движения автомобиля. Все действия должны производиться во время остановки.



Не перевозите детей в незакрепленном кресле  
(Читайте на стр. 11, как правильно закрепить кресло)





### Внимание

Следите на тем, чтобы детали детского сиденья или ремень безопасности не оказались защемлены дверью или другими сиденьями



### Для справки

- При транспортировке детей рекомендуется делать перерыва во время движения, так как в противном случае детей может укачать.
- Не рекомендуется давать детям пищу или напитки во время движения автомобиля, так как в случае резкого толчка ребенок может подавиться.

В экстренном случае:

Слева: При аварии и в других экстренных случаях нажмите на красную кнопку, снимите удерживающие ремни с груди ребёнка и быстро отнесите ребёнка в безопасное место.

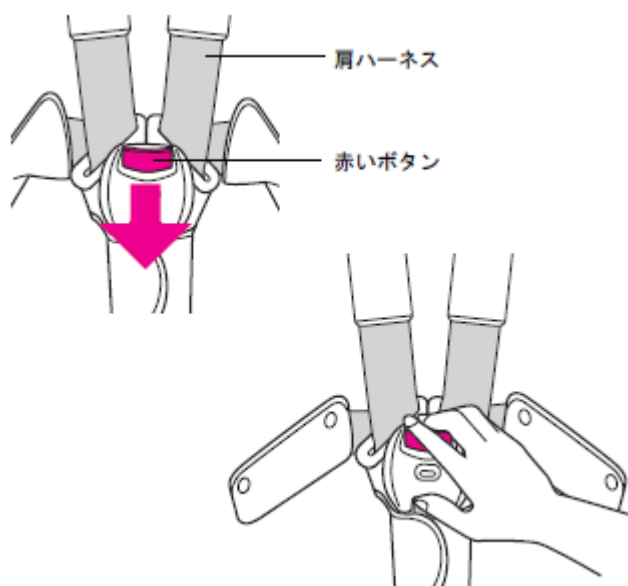

(Подпись к картинке: выше - «ремни автокресла», ниже – «красная кнопка»)

Как правильно держать автокресло:



Внимание!

Когда Вы несёте автокресло, не держитесь за регулировочный рычаг.

Нельзя носить автокресло за крепление ремней или за нижнее крепление.

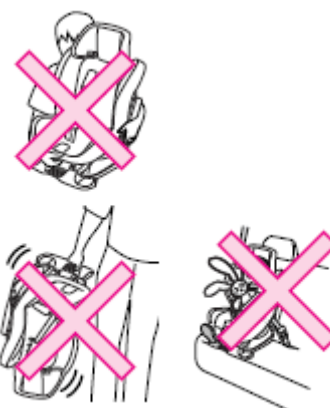

### Список комплектующих деталей и их наименования

Проверьте наличие всех деталей при покупке. В случае отсутствия каких-либо деталей обратитесь в сервисный центр фирмы-производителя.

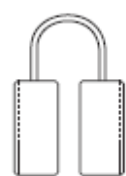

Предотвращающая  
скольжение  
вставка



Защитная  
пластина

Инструкция



Регистрационная  
форма



Видеокассета

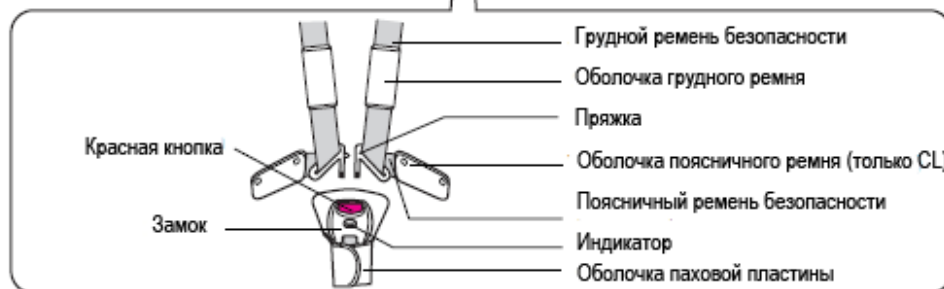
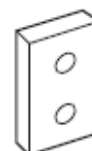

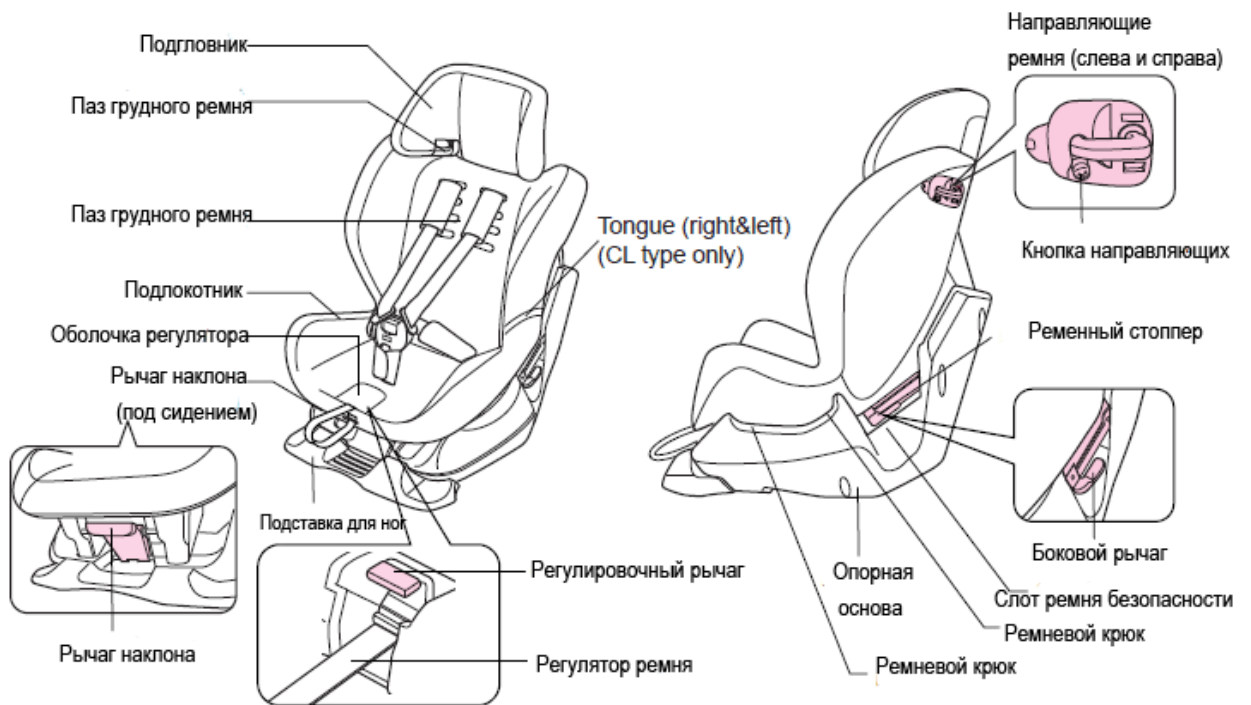

### Названия комплектующих

Вид сзади

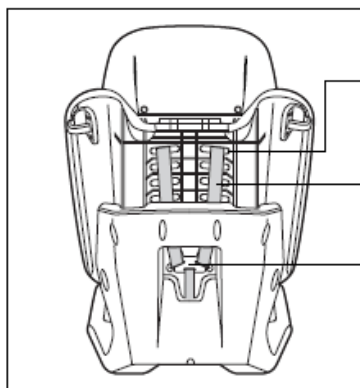

Слот грудного ремня  
 Грудной ремень  
 Крепление грудного ремня

Снизу

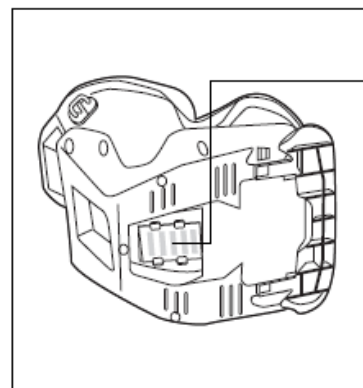

Место для хранения инструкции

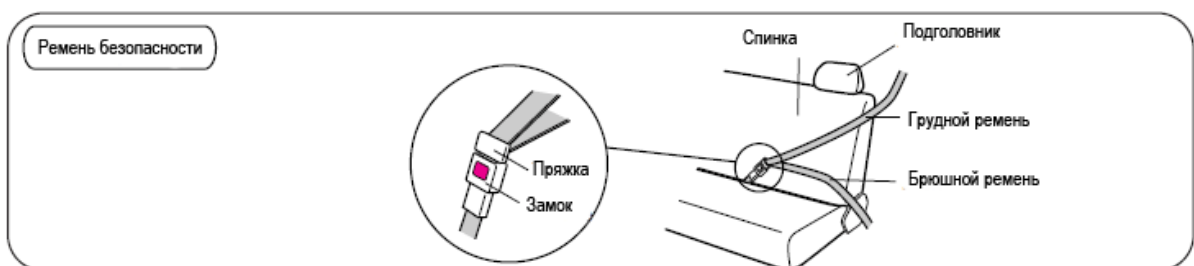

### Защитная пластина

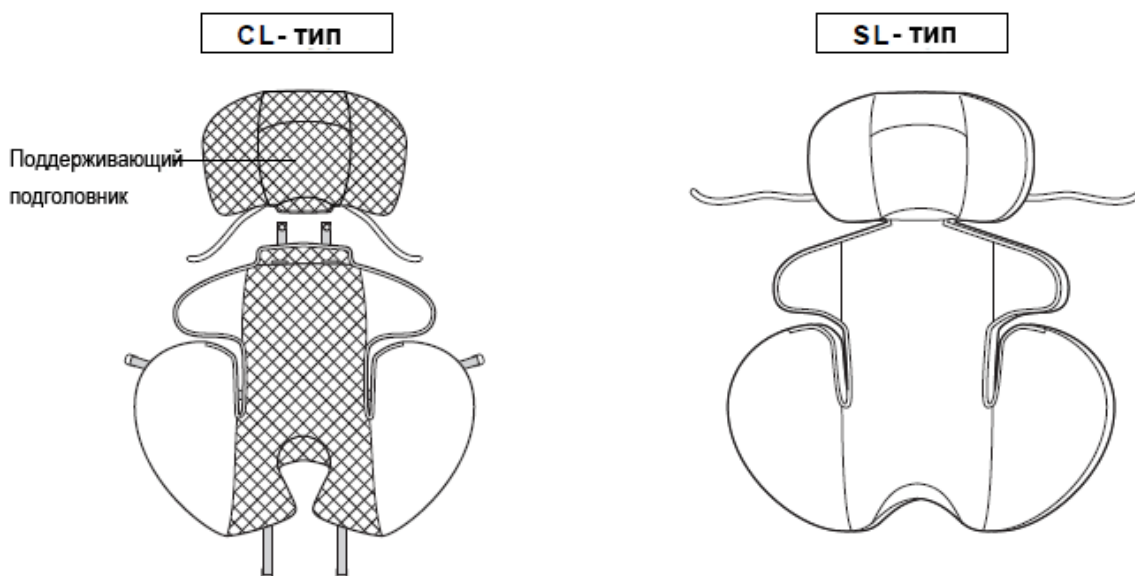

**Предупреждение:**

Защитную пластину можно использовать для детей весом 2.5 – 7 кг.

И для детей весом более 7 кг, если на них провисает грудной ремень безопасности

## 2. Эксплуатация сидения

### *Изменение положения спинки*

Данное кресло имеет систему трехпозиционной регулировки наклона спинки.

Когда кресло установлено спинкой вперед, доступен только один шаг (одно положение) спинки

Если вес ребенка менее 10 кг, рекомендуется установить кресло спинкой вперед

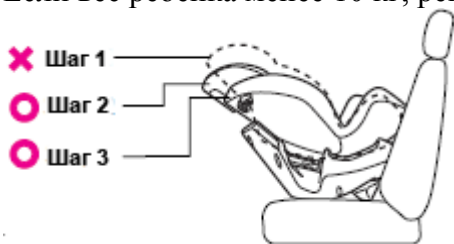

Кресло можно развернуть вперед если вес ребенка 10 и более кг

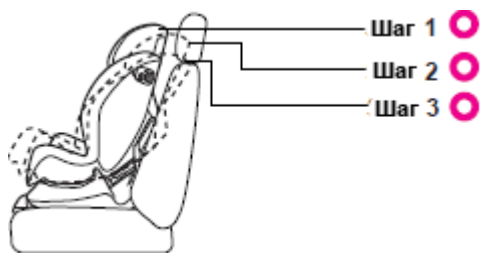

**Внимание**

Если вес ребенка менее 10 кг, используйте только 2 и 3 положения

Придерживая кресло, потяните регулировочный рычаг и установите наклон спинки

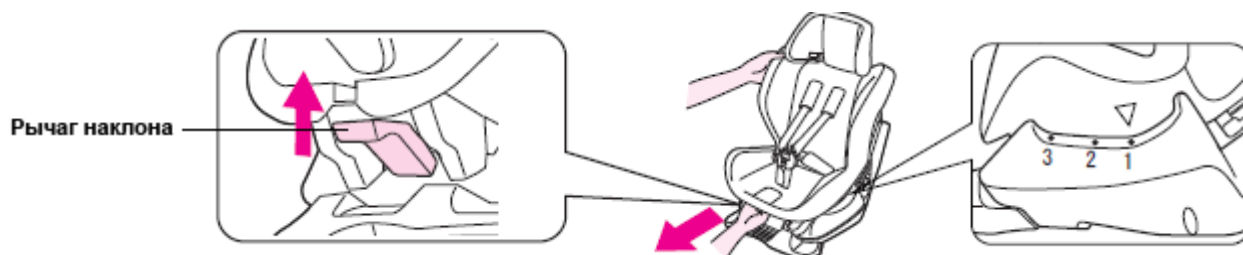

Как отрегулировать высоту подголовника

Придерживая кресло, перемещайте подголовник вниз или вверх

**Внимание**

Не прищемите пальцы подголовником в процессе регулировки

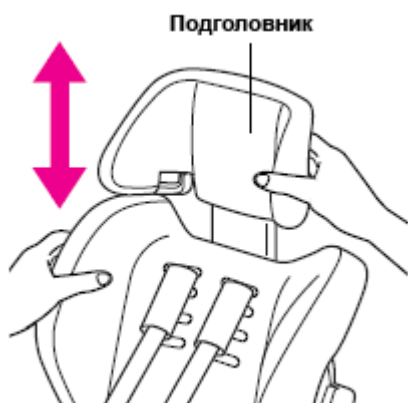

Позиция спинкой вперед  
 Потяните ближнюю сторону нижней опоры  
 И при этом вращайте дальнюю

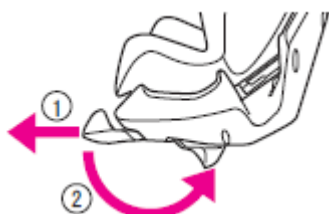

Позиция лицом вперед  
 Нажав на дальнюю сторону  
 Нижней опоры, вращайте дальнюю



**Внимание**

Не прищемите пальцы подголовником в процессе вращения нижней опоры

**Использование защитной пластины**

Использование защитной пластины. (Изначально закреплена)  
 Используйте защитную пластину для детей весом 7 кг и меньше. Не используйте

Пластину, если она мала для ребенка

**Внимание**

В случае провисания ремня безопасности, используйте пластину даже для детей больше 7 кг

**Для CL - типа**

**Для справки:**

Наиболее удобно ставить пластину с поднятой спинкой

- 1. Откройте замок, Отстегните ремень

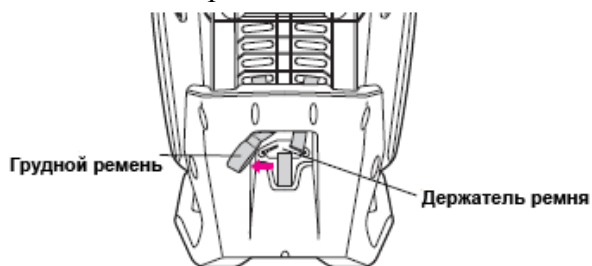

- 2. Пропустите крепежную ленту через слот и зафиксируйте

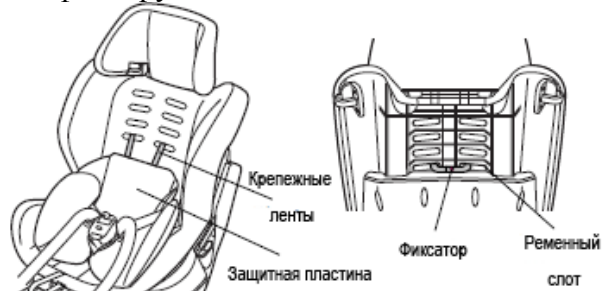

Пропустите крепежную ленту через ременный слот и зафиксируйте на крюк.	Пропустите крепежную ленту через ременный слот и зафиксируйте на нижний крюк.
--	---

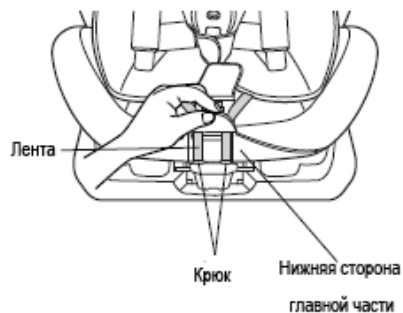
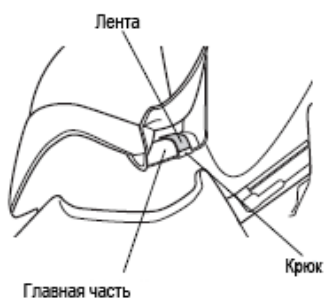
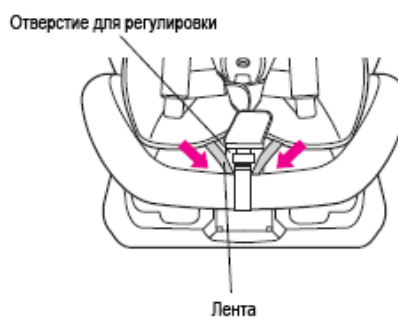
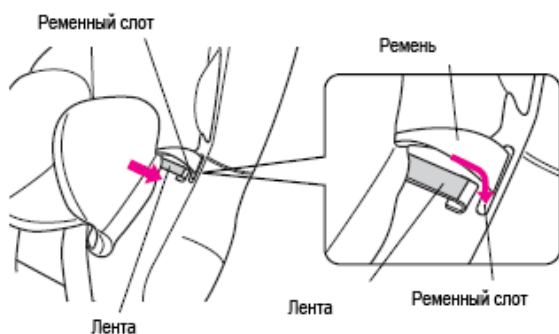

3. Пропустите грудные ремни через защитную пластину и зафиксируйте в необходимом слоте

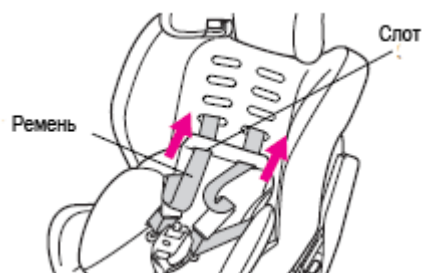

**Внимание**

Если используется третий слот, Как на картинке, не пропускайте ленты через слоты Защитной пластины

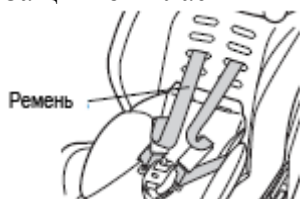

4. Зафиксируйте ремень креплением

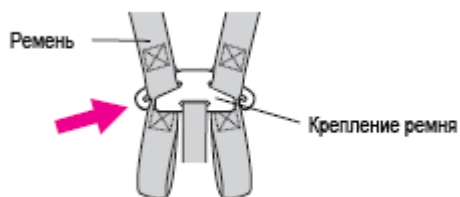

5. Пропустите ленту через подголовник (следующий по высоте слот, или слот на уровне плеч) и завяжите узлом

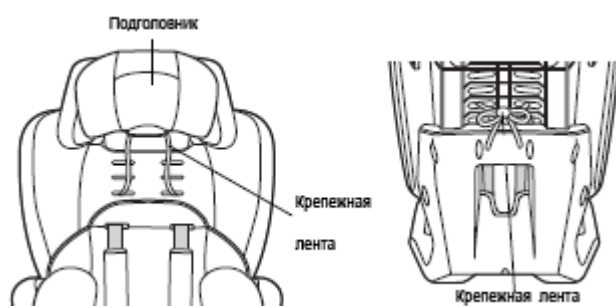

6. Окончательный вид



**Внимание :**



Убедитесь, что крюк надежно зафиксирован на корпусе

### Для SL-типа

1. Пропустите ленту через подголовник (следующий по высоте слот, или слот на уровне плеч, и завяжите узлом на задней стороне)

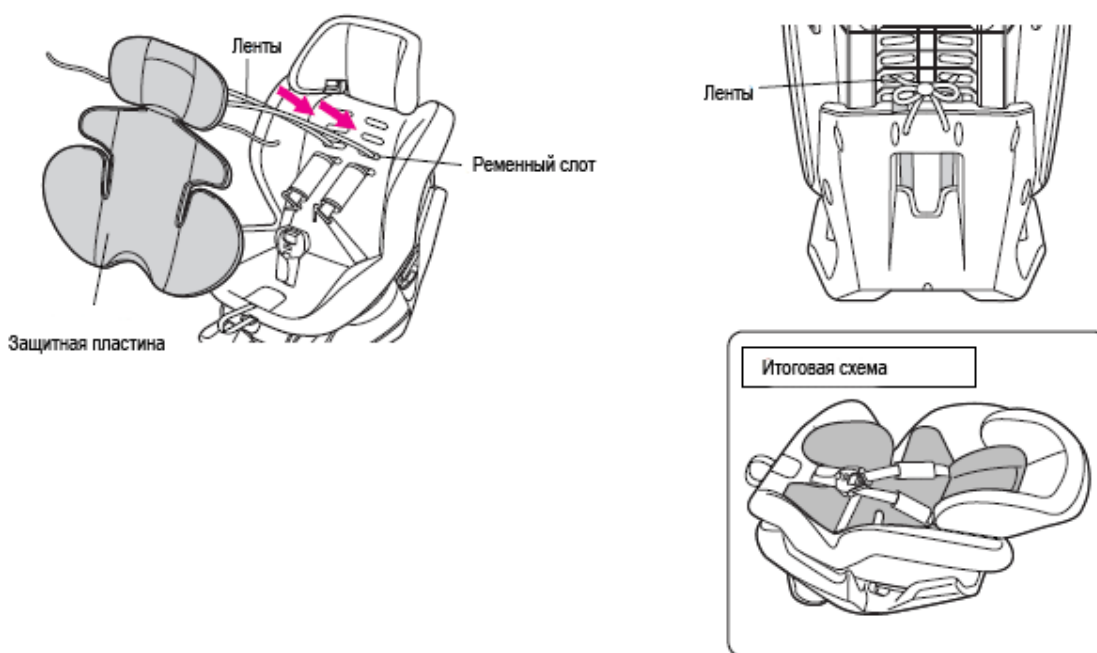

### 3. Использование детского кресла

Подготовка к использованию

Как выбрать правильный слот для ремня (изначально – 4й сверху)

По мере роста ребёнка место крепления удерживающих ремней меняется. Прежде чем закреплять автокресло на сидении автомобиля проверьте, соответствует ли высота крепления ремней автокресла росту ребёнка, и при необходимости закрепите ремни на соответствующей высоте.

Позиция спинкой вперед (вес  $\leq 10$  кг)

Используйте 3й или 4й слот (3,4 на рисунке)

Слот должен быть ниже плеча ребенка

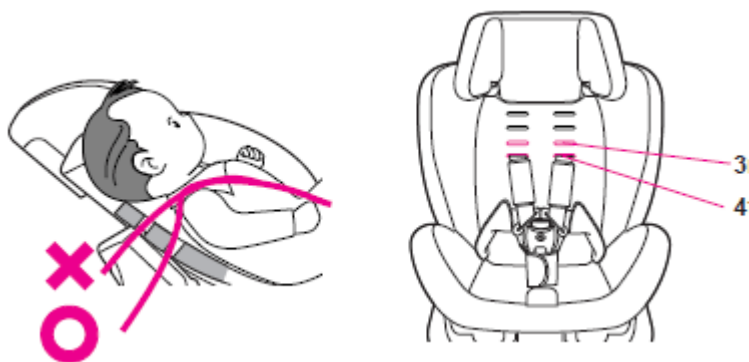

### ***Внимание***

Выбор слота зависит от размера ребенка. Неверный выбор может стать причиной телесных повреждений

### **Как поменять слот**

1. Поднимите кресло в верхнюю позицию, чтобы видеть заднюю сторону

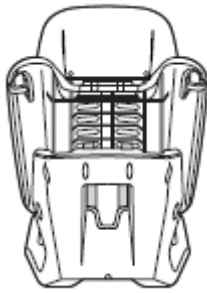

2. Уберите подголовник. (Всю защитную пластину для типа SL)

Подголовник

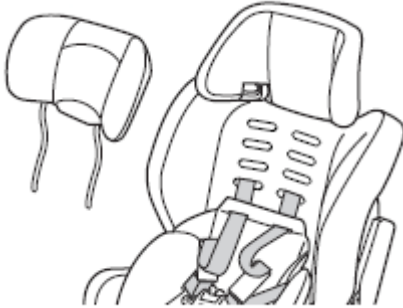

3. Потяните на себя крышку, чтобы увидеть регулировочный рычаг. Тяните за рычаг, одновременно ослабляйте ремни

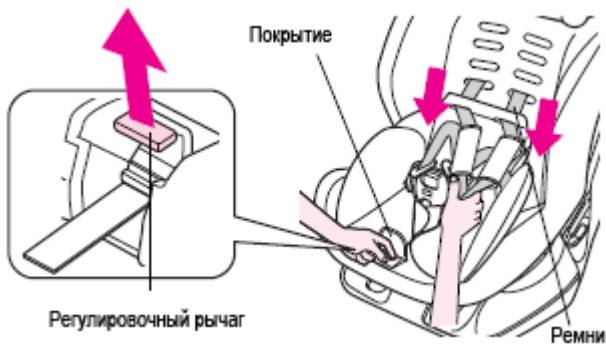

4. Отсоедините ремни от держателя

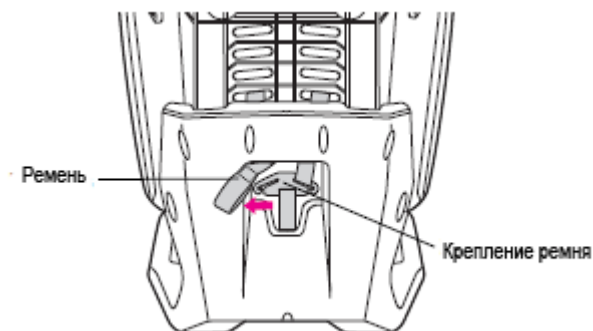

5. Вытащите ремни из слота и пропустите их через другой слот

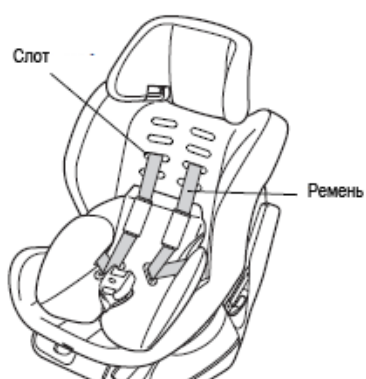

6. Пропустите проходящую через подголовник ленту через другой слот

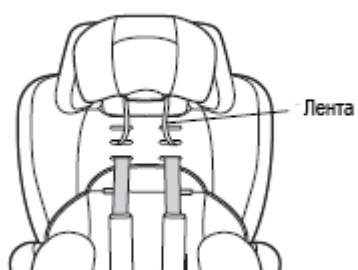

7. Присоедините ремни к держателю  
Выбирайте слот из 3-4 ряда

Позиция спинкой вперед

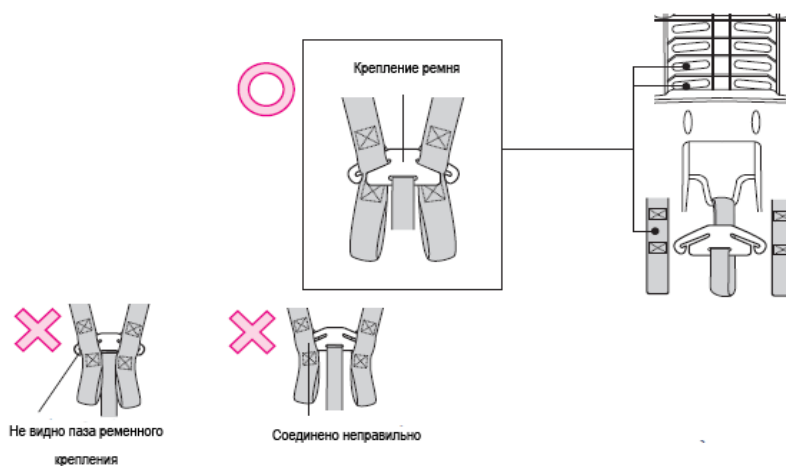

### Внимание!

- > Ремни должны быть надежно зафиксированы держателем
- > Убедитесь, что ремни не перекутились

8. Потяните крышку, и потяните регулировочный рычаг на себя

**Для справки**

Не тяните регулировочный рычаг если ремни не зафиксированы держателем,  
Иначе держатель застрянет внутри

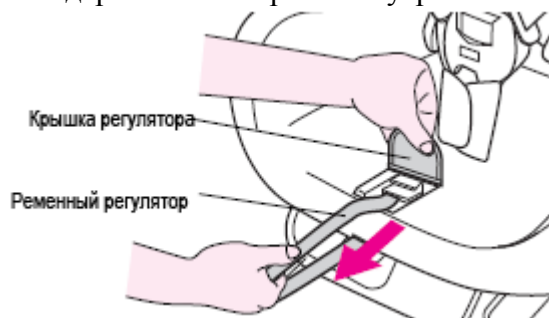

**Если держатель застрял внутри**

1. Поднимая рычаг, аккуратно пододвигайте держатель

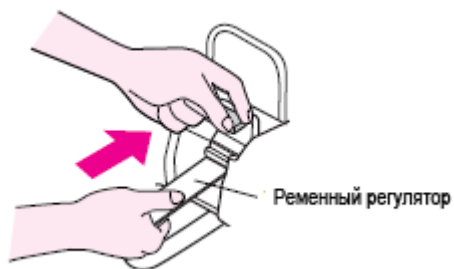

2. Вытащите держатель на задней стороне сидения

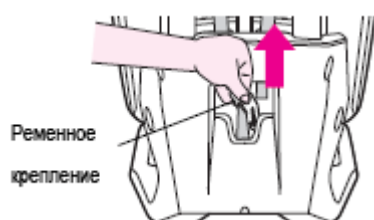

## Подготовка рабочего пространства

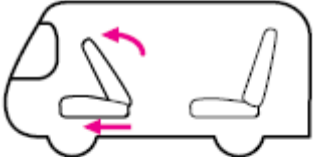
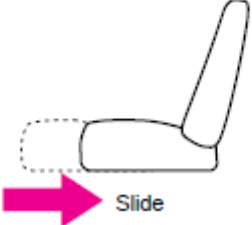
<p>1 Обеспечьте ровное положение машины и возможность полностью открыть дверь</p>	
<p>2 Освободите рабочее пространство, продвинув до предела переднее кресло</p>	
<p>3 Верните кресло в изначальное положение после установки сидения</p>	

### ***Внимание!***

НЕ СМЕЩАЙТЕ кресло после установки сидения

#### 4. Подготовка к установке

1. Наклон – согласно таблице

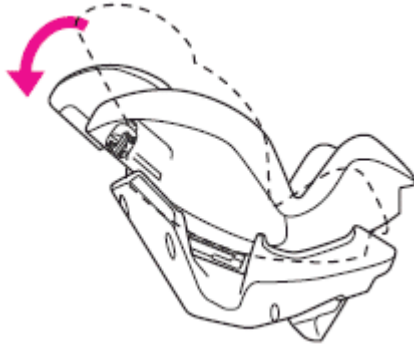

Позиция	Вес	
	2,5 -7 кг	7 – 10 кг
Верхняя	x	x
Средняя	x	0
Нижняя	0	0

2. Поверните нижнюю опору назад.  
(См. Стр. 17)

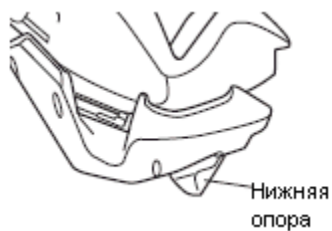

3. Установка Сидения в автомобиль спиной вперед

Убедитесь, что Сидение соприкасается со спинкой и с сидением автомобильного кресла



Убедитесь, что нижняя опора соприкасается с сидением автомобиля

4. Вытащите ремень сидения, и вытяните поясной и грудной ремни ~50 см

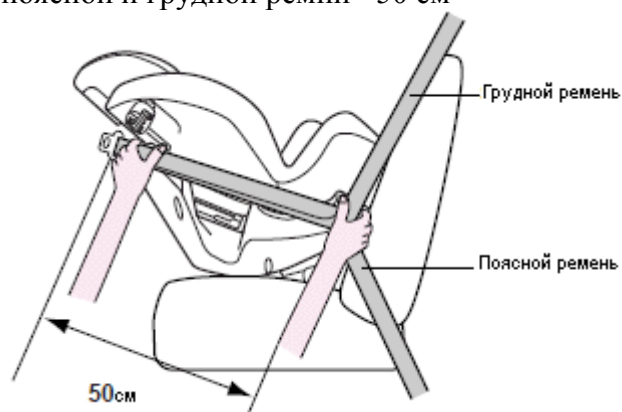

5. Пропустите ремни через слот

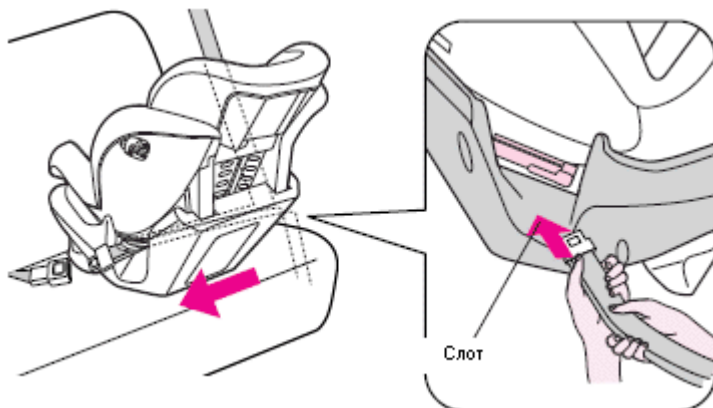

### ВНИМАНИЕ

Если грудной ремень провисает, воспользуйтесь регулятором,  
Иначе будет сложно пропустить ремни через крепление,  
И они могут войти неправильно

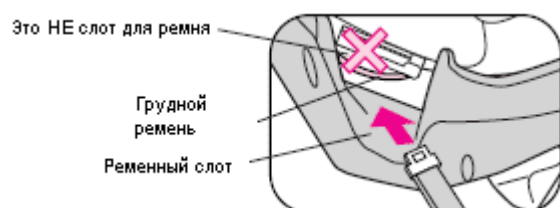



6. Зафиксируйте грудной и поясной ремни на ремennom крюке

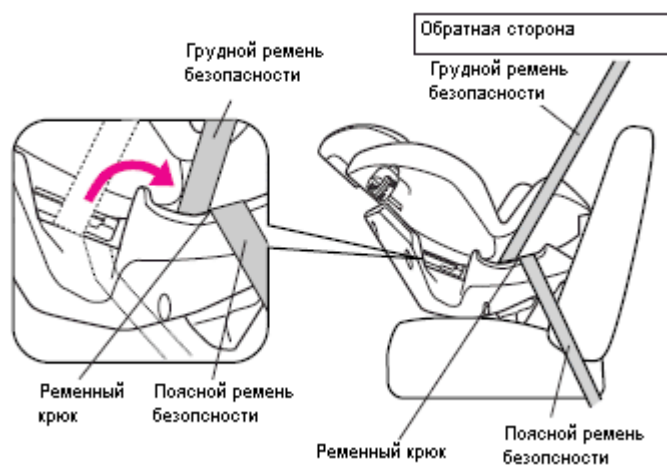

7. вытяните поясной и грудной ремни и закрепите ремненный крюк.  
Вставьте пряжку в замок до щелчка

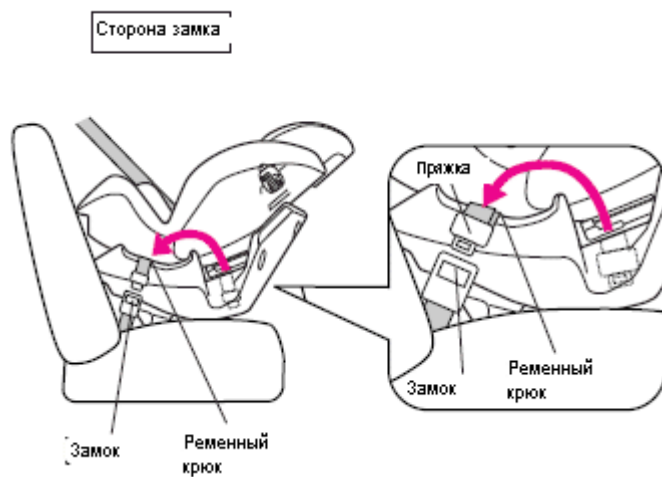

8. Закрепите грудной ремень в ремennom стоппере.

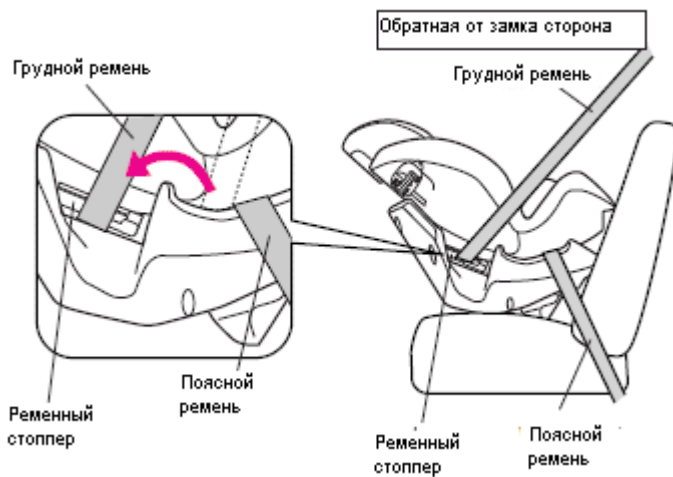

9. Как на иллюстрациях ① - ③, Закрепите грудной ремень в ременном стоппере.

И поднимите боковой рычаг

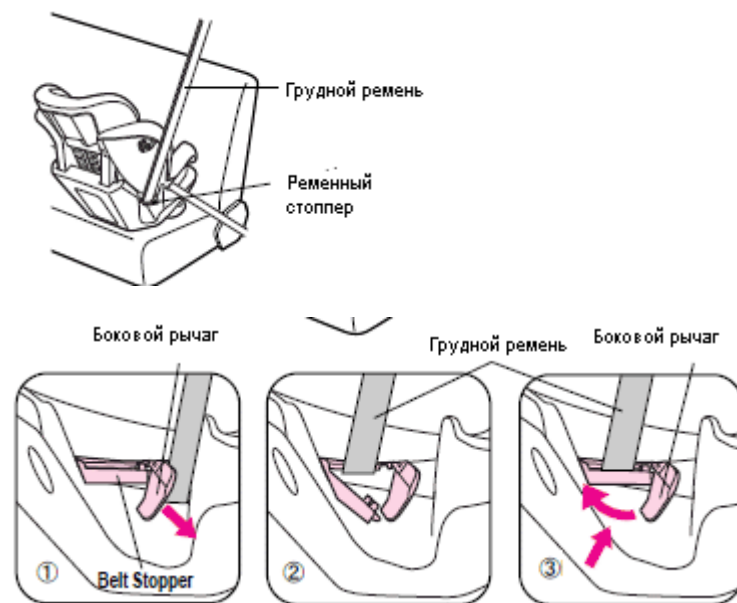

**Для справки**

- > используйте ременный стоппер со стороны замка
- > НЕ закрепляйте ремень на боковом рычаге
- > Убедитесь, то боковой рычаг надежно заблокирован

10. Сильно вдавите Сидение, сильно Натяните грудной ремень, пока не почувствуете натяжение.

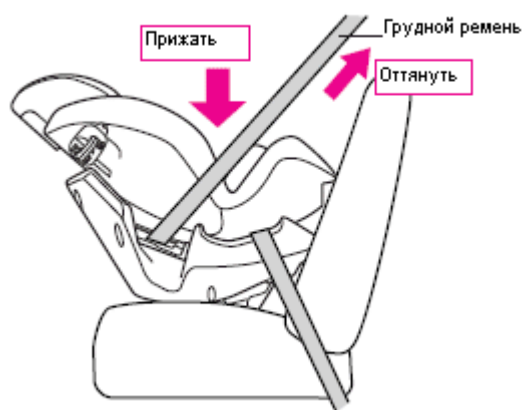

### **ВНИМАНИЕ**

Убедитесь в надежности расположения детского кресла на автомобильном сидении

- > Убедитесь, что грудной ремень не перекрутился, и что он прочно закреплен в ремennom стоппере
- > После регулировки наклона, отсоедините ремни, и присоедините их заново

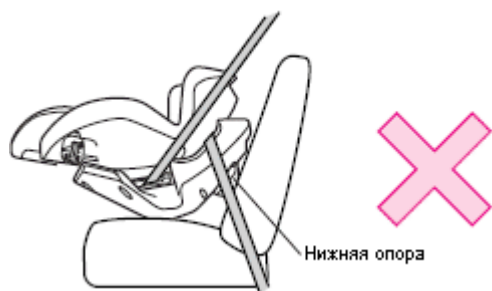
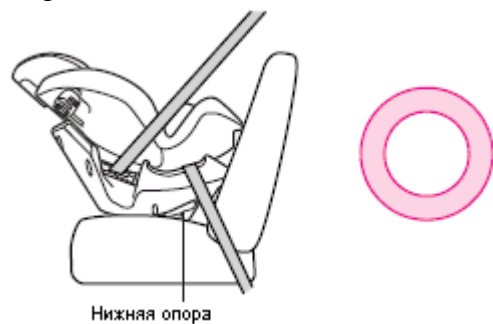

Сверка после установки:

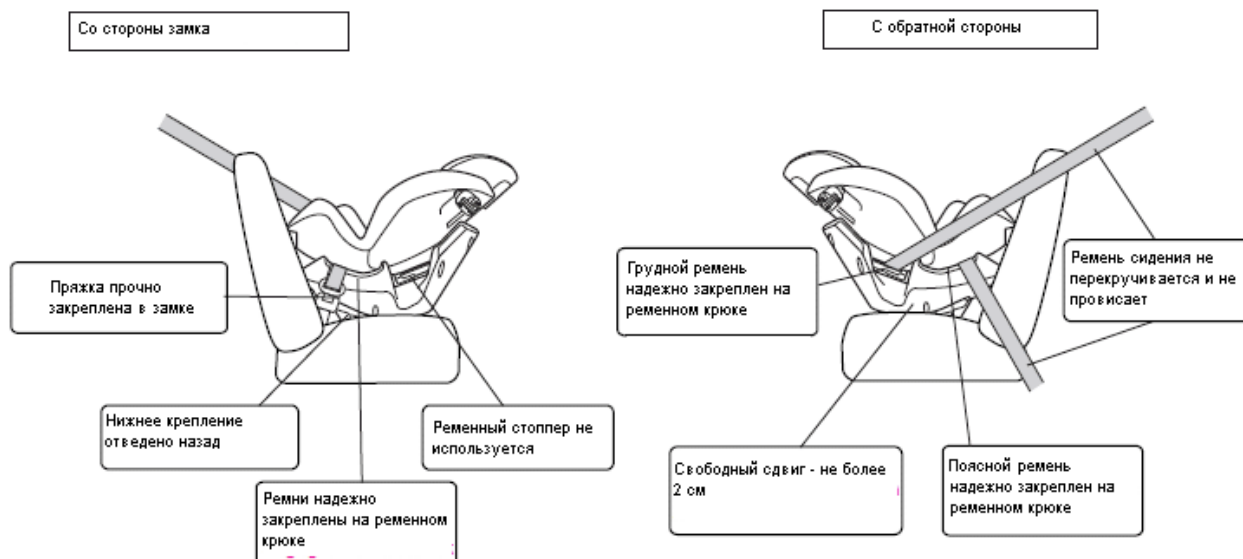

## 5. Размещение ребенка на сиденье

Точно следуйте инструкциям, особенно при размещении в кресле детей месячного возраста

- > Не используйте кресло, если вес ребенка меньше 2.5 кг.
- > Убедитесь, что ребенок правильно усажен
- > Убедитесь в правильности позиции и длины ремней (см. стр. 22)
- > Убедитесь что ремни правильно обхватывают ребенка.
- > Убедитесь, что защитная пластина надежно зафиксирована.
- > Делайте остановки не реже 1 раза в час, вытаскивайте на время ребенка из кресла

1. Поднимая регулировочный рычаг, тяните за грудной ремень, чтобы его ослабить

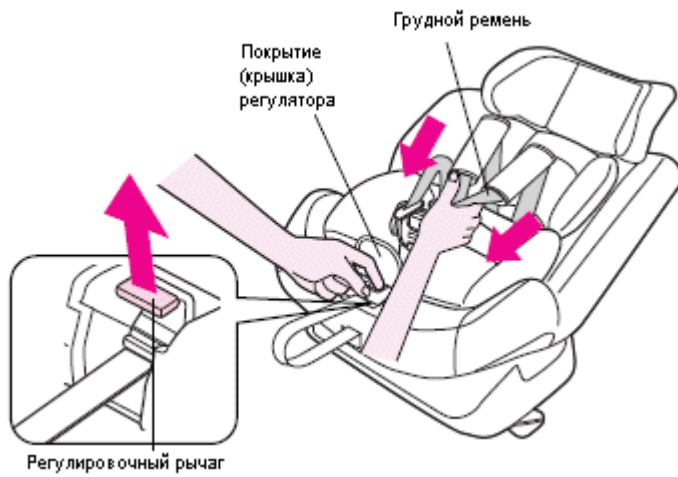

2. Нажмите красную кнопку на замке и освободите пряжку

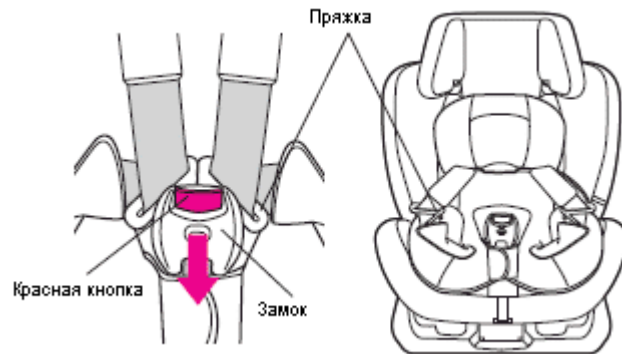

3. Размещение ребенка

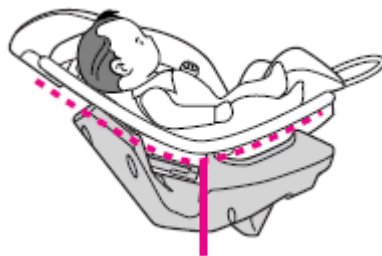

Уложите ребенка глубоко в кресло

4. Разместите ребенка на детском сиденье таким образом, чтобы его спина плотно прилегала к спинке сиденья. Пропустите поясничный ремень безопасности через отверстие для ремня с обеих сторон и застегните. Убедитесь в том, что индикатор показывает зеленый цвет



**Для справки**

Пряжки не вставятся, если не будут совмещены внахлест

**Внимание**

Следите за тем, чтобы в замок не попали жидкости. Если Это случилось, обратитесь в наш сервисный центр

#### Размещение ребенка

Отрегулируйте грудной ремень таким образом, чтоб между ремнем и подбородком Было расстояние в 1-2 пальца

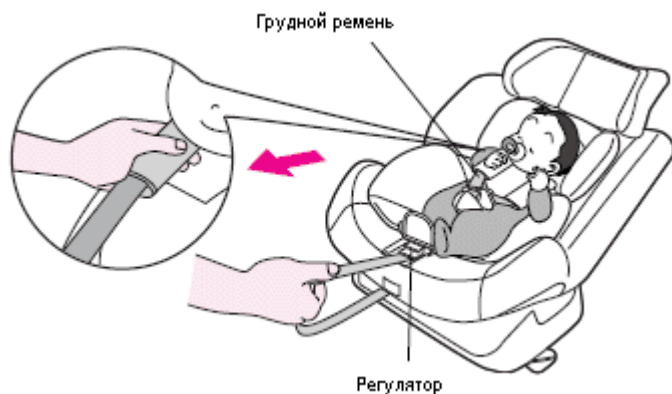

#### **ВНИМАНИЕ**

Убедитесь что ремни не перекручены и не провисают,  
Убедитесь что пряжка и замок надежно зафиксированы

#### Снятие ребенка с детского сиденья

1. Нажмите на красную кнопку и разъедините пряжку и замок

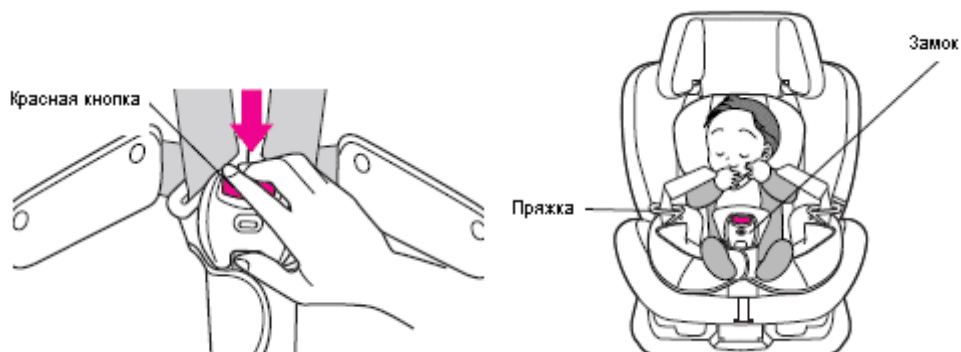

### 6. Указания к использованию

#### Дополнительная подготовка

Как выбрать правильный слот для грудного ремня

Выбор слота зависит от размера ребенка.

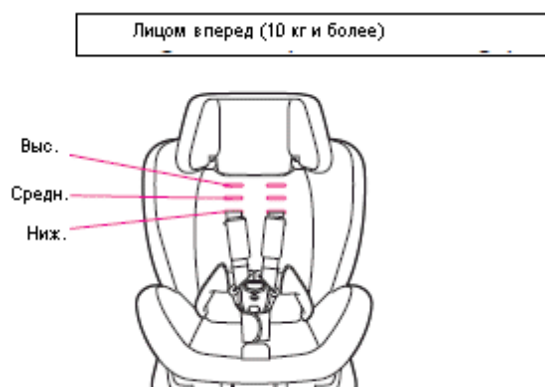

В положении лицом вперед используйте слоты выше ребенка

### **Внимание**

Неверный выбор слота может стать причиной телесных повреждений

Как поменять позицию слота

1. Откинуть кресло на первую ступень, так чтобы была видна спинка сидения. (Как откидывать кресло, смотрите на стр. 16)

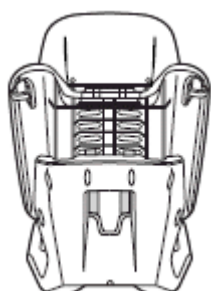

2. Потянуть вверх регулировочный рычаг, и держа его в поднятом состоянии, одновременно вытянуть полностью ремни автокресла. (Подписи к картинкам: стрелка вверх – «регулировочный рычаг», левая рука держит – «регулировочный рычаг», стрелки вниз – «ремни автокресла»).

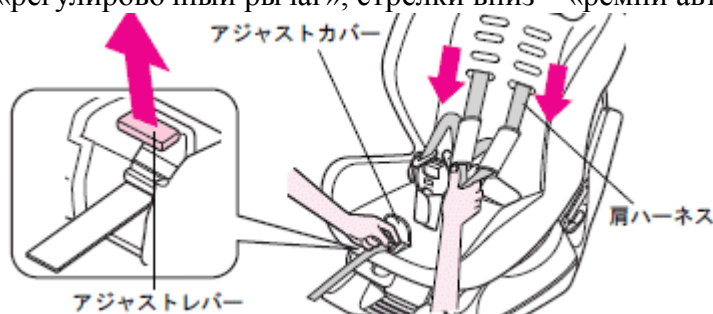

3. Отстегнуть ремни автокресла от крепления (Подписи к картинкам: слева – «ремни автокресла», справа – «крепление»)

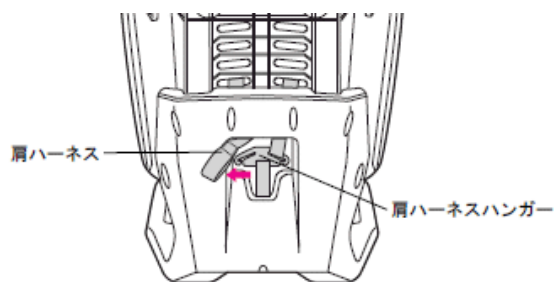

4. Вытащить ремни автокресла со стороны передней части сидения. (Подпись к картинке: «ремни автокресла»)

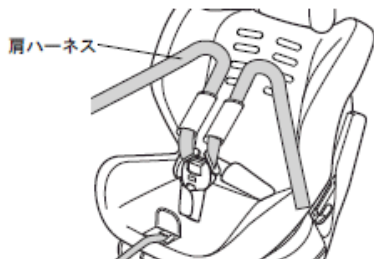

Используется фиксирующая вставка



Фиксирующая вставка

5. Вставьте фиксирующую вставку в соответствующий слот  
На задней стороне

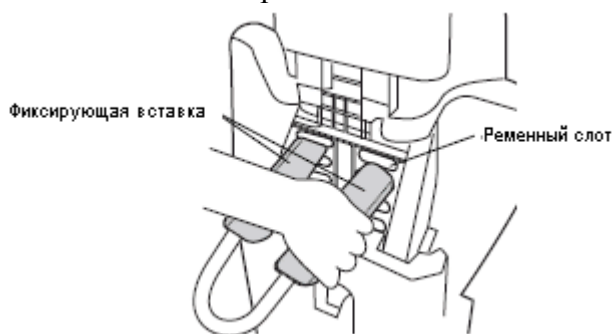

6. Пропустите грудной ремень фиксирующая вставка спереди.

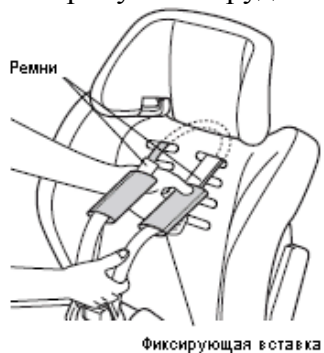



### Для справки

Помещайте негладкую поверхность фиксирующей вставки лицом вниз

7. Пропустите грудной ремень через соотв. грудной слот в правильной позиции

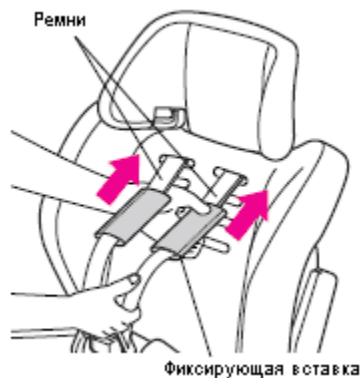

8. Фиксация грудных ремней в держателе

Положение слота и соединения грудных ремней:

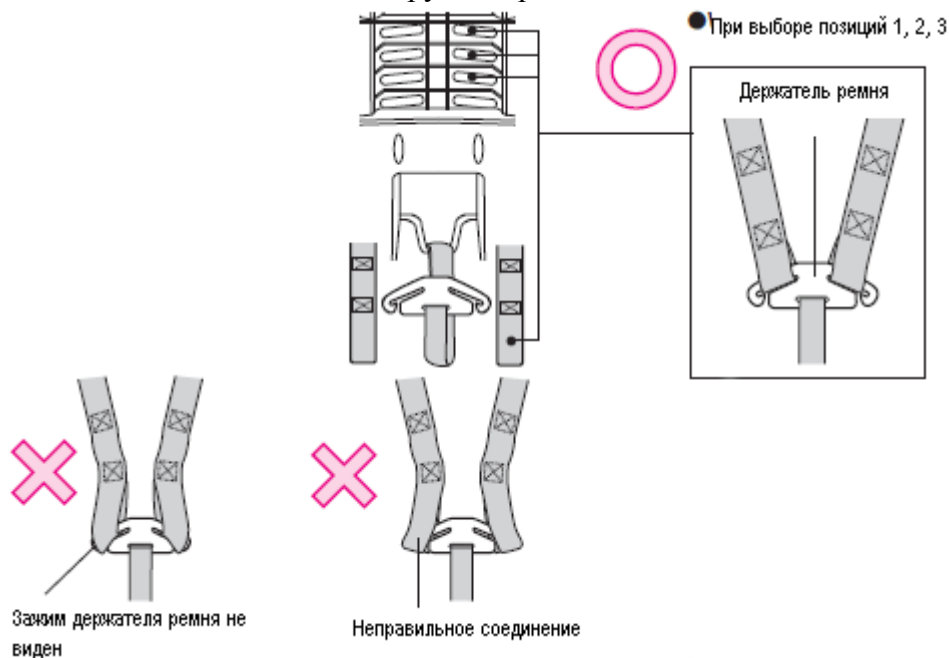

### ВНИМАНИЕ

Убедитесь, что пряжка надежно зафиксированная в замке, Иначе она может выпасть.

Убедитесь, что ремни не перекручены

9. Отверните крышку и потяните регулировочный рычаг

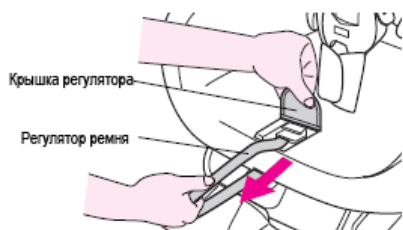

## ВНИМАНИЕ

Не тяните регулировочный рычаг если ремни не зафиксированы держателем, иначе держатель застрянет внутри

Если держатель застрял внутри

1. Поднимая рычаг, аккуратно пододвигайте держатель

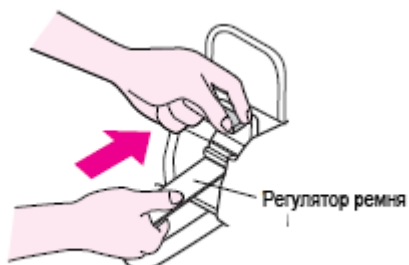

2. Вытащите держатель на задней стороне сидения

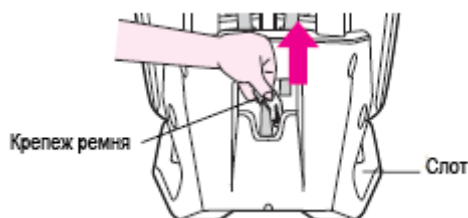

## Подготовка рабочего пространства

1 Обеспечьте ровное положение машины и возможность полностью открыть дверь

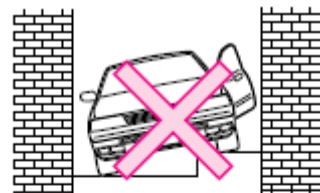

2 Освободите рабочее пространство, продвинув до предела переднее кресло

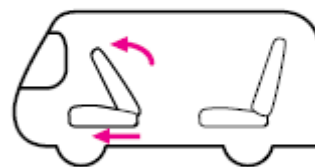

3 Верните кресло в изначальное положение после установки сидения	
--	--

**Внимание!**

НЕ СМЕЩАЙТЕ кресло после установки сидения

### 7. Подготовка к установке

1. Разверните нижнюю опору вперед . (см. Стр. 17)

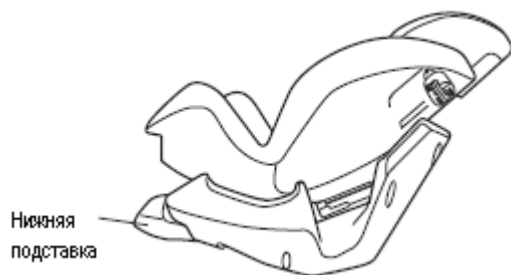

### ВНИМАНИЕ

Не прищемите пальцы подголовником в процессе регулировки

2. Поднимите спинку в верхнюю позицию .(см. стр 16)

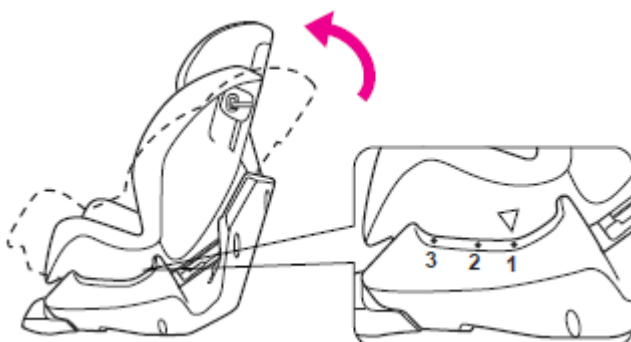

3. Убедитесь, что Сидение соприкасается со спинкой и с сидением автомобильного кресла

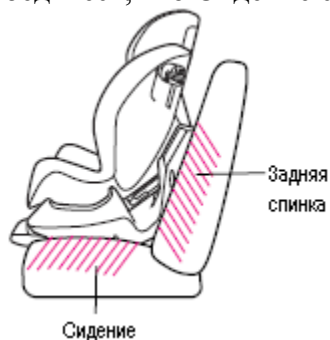

### ДЛЯ СПРАВКИ

В автомобилях с системой регулировки наклона кресел, Отрегулируйте наклон так, чтобы спинка переднего сидения была в непосредственной близости от ребенка. Если подголовник будет создавать неудобства, снимите его

4. Вытащите ремень сидения, и вытяните поясной и грудной ремни ~50 см

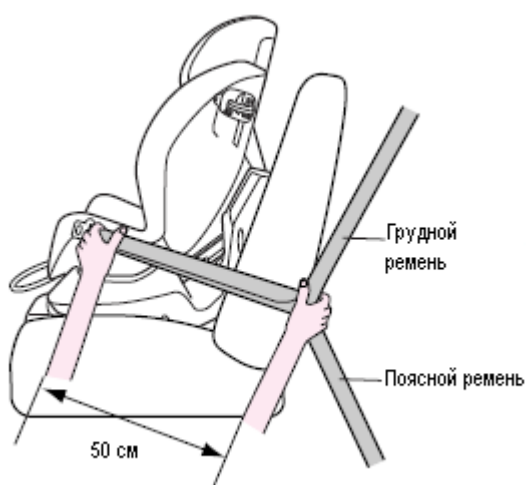

5. Пропустите ремни через слот и вставьте пряжку в замок. Со стороны, противоположно верхней части замка

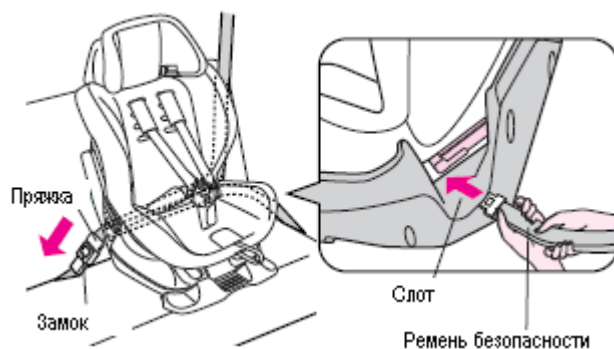

### **ВНИМАНИЕ**

Если грудной ремень провисает, воспользуйтесь регулятором,  
Иначе будет сложно пропустить ремни через крепление,  
И они могут войти неправильно

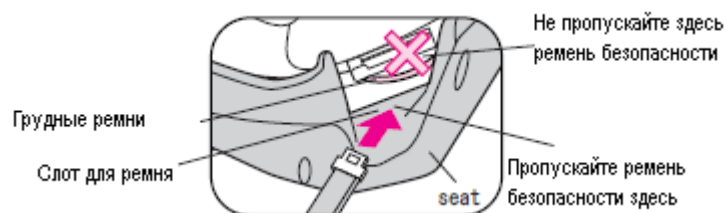

6. Закрепите поясной ремень на противоположной замку стороне на ременный крюк

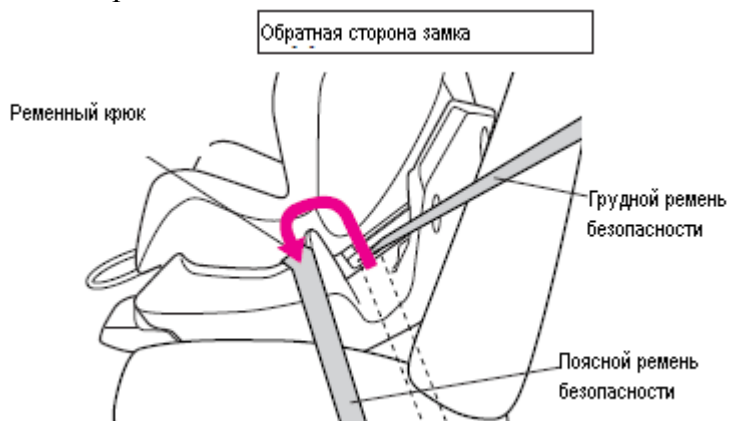

7. Держите Сидение и натягивайте грудной ремень, пока не почувствуете натяжение

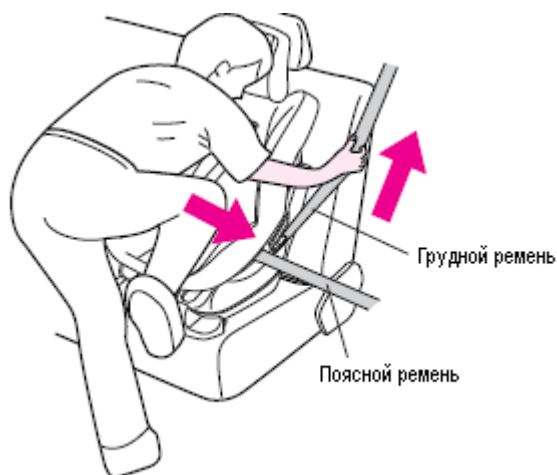

#### ДЛЯ СПРАВКИ

Если тяжело вставлять поясной ремень в ременный крюк, тяните грудной ремень в сторону замка

8. Закрепите грудной ремень в ремennom стоппeре и надежно зафиксируйте боковой рычаг
9. Держите Сидение и натягивайте грудной ремень, пока не почувствуете серьезное натяжение

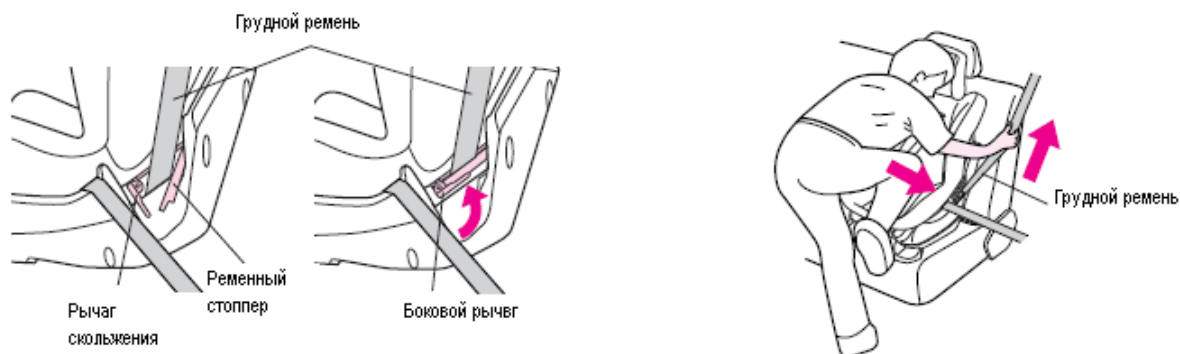

10. Ориентируйтесь на нижеследующие иллюстрации ( 1 – 3)  
 Нажмите регулировочную ремennую кнопку чтобы  
 Разблокировать кольцо, пропустите ремень через регулятор  
 И зафиксируйте в кольце.

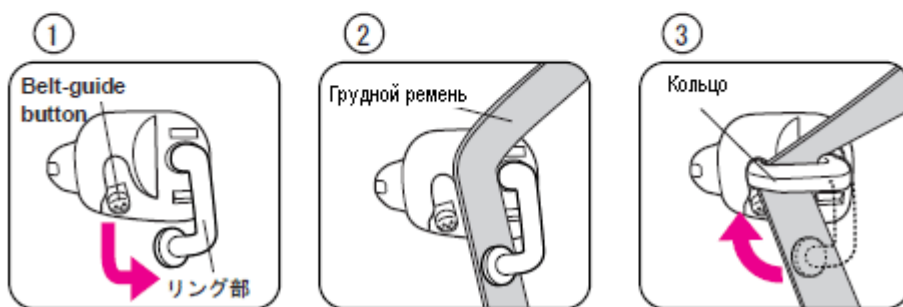
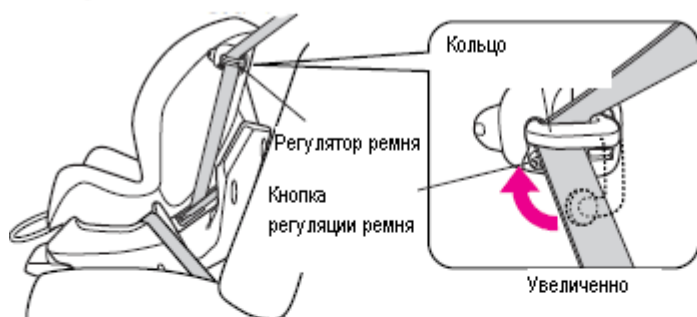

**Внимание!**

- > Убедитесь, что грудной ремень не перекрутился, и что он прочно закреплен В ремennom стоппeре
- > Убедитесь, что боковой рычаг опущен и заблокирован
- Убедитесь что кольцо надежно зафиксировано

**ВНИМАНИЕ**

- > Не используйте крюк, стоппер и регулятор на стороне замка

Не фиксируйте ремни на боковом рычаге  
Убедитесь, что можете пользоваться кнопкой замка

Сверка после установки

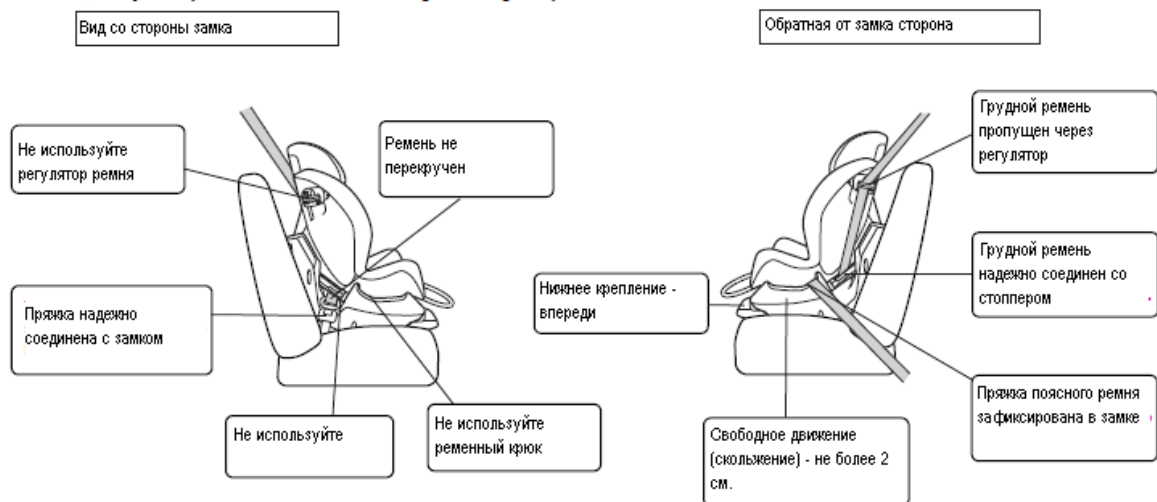

## 8. Размещение ребенка на сиденье

1. Поднимая регулировочный рычаг, ослабьте ремни
2. Нажмите красную кнопку для разфиксации пряжки

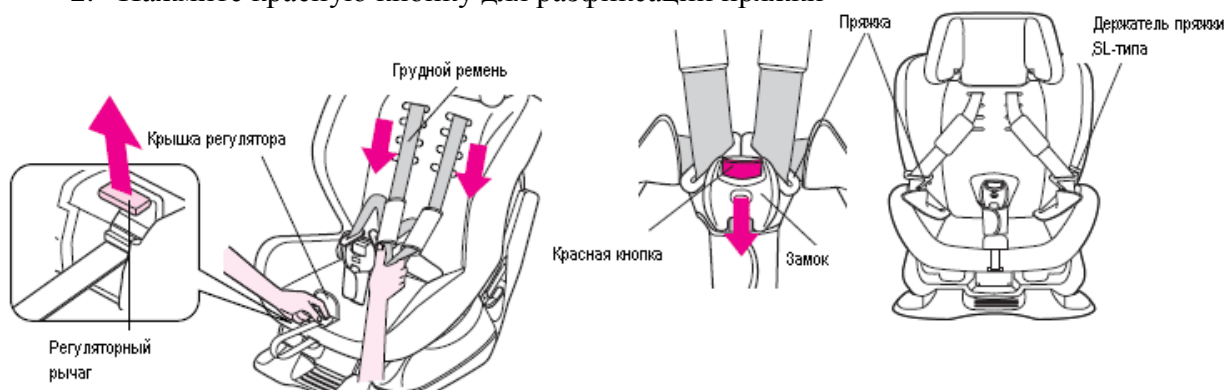

3. Усадите ребенка



Поместите ребенка глубоко в кресло

4. Пропустите поясничный ремень безопасности через отверстие для ремня с обеих сторон и застегните. Убедитесь в том, что индикатор показывает зеленый цвет

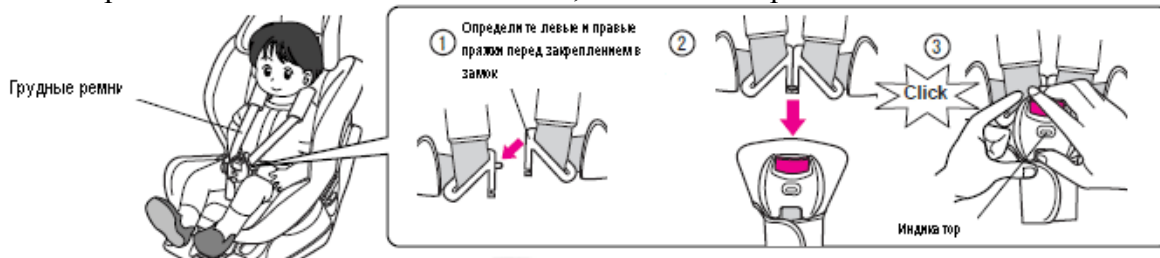

#### ДЛЯ СПРАВКИ

Несоответствующие пряжки не могут быть зафиксированы замком

#### ВНИМАНИЕ

Следите за тем, чтобы в замок не попали жидкости. Если Это случилось, обратитесь в наш сервисный центр

5. Отрегулируйте грудной ремень таким образом, чтоб между ремнем и подбородком было расстояние в 1-2 пальца

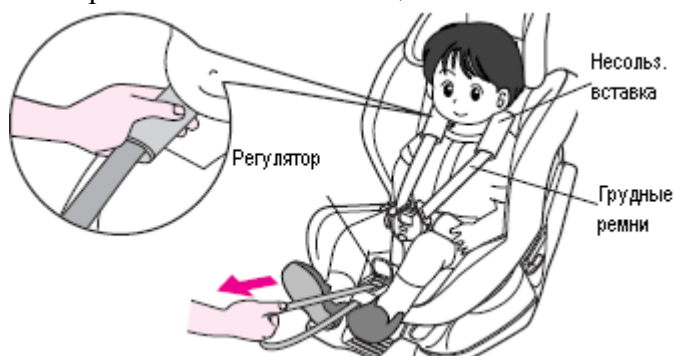

#### ВНИМАНИЕ

Убедитесь что ремни не перекручены и не провисают, Убедитесь что пряжка и замок надежно зафиксированы

6. Для снятия ребенка с сиденья нажмите красную кнопку на замке, и отсоедините пряжку

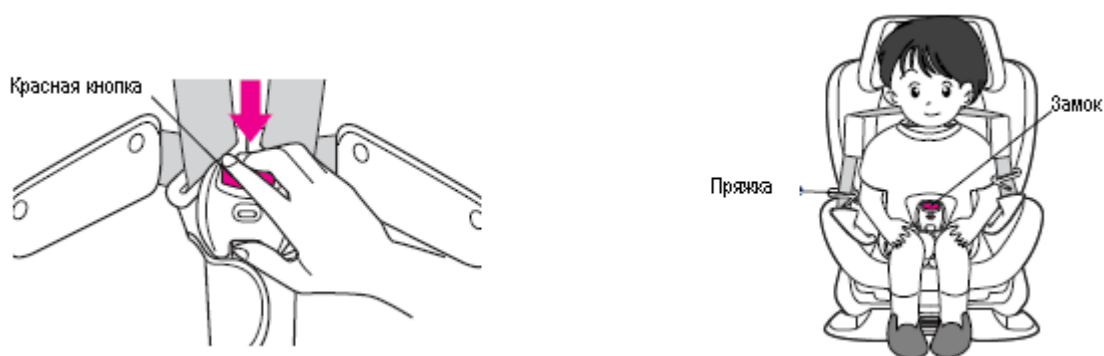



## 9. Использование Усиленного Сидения (Booster Seat)

При весе ребенка 15-25 кг, используются не ремни детского кресла, а автомобильные ремни

Подготовка к использованию

1. Потяните вверх регулировочный рычаг, отсоедините ремень от фиксатора (см стр. 39)

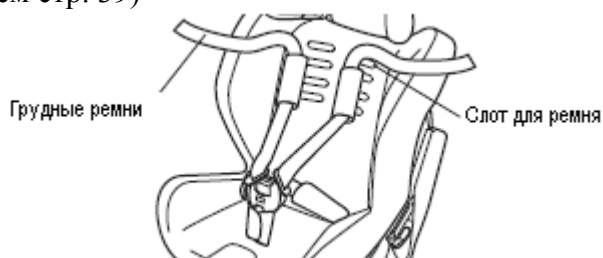

2. Снимите все 3 ременных крышки, отсоедините пряжку от замка  
Снимите нескользящую вставку

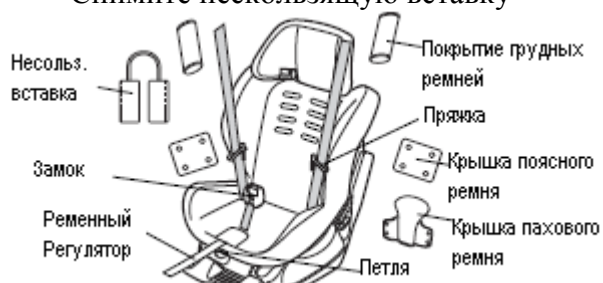

3. Переверните покрытие сидения, разъедините крюк, регулятор и ремни (по покрытием) (см. стр 62)

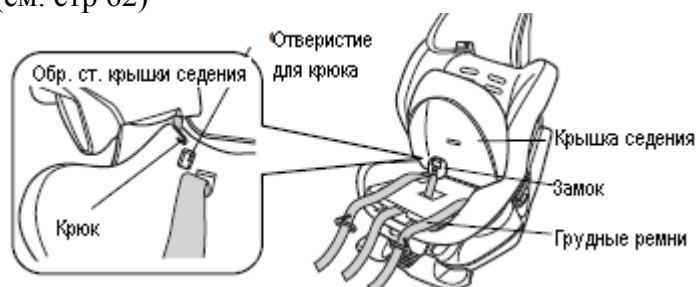

4. Отсоедините 2 крюка и верхний уплотнитель

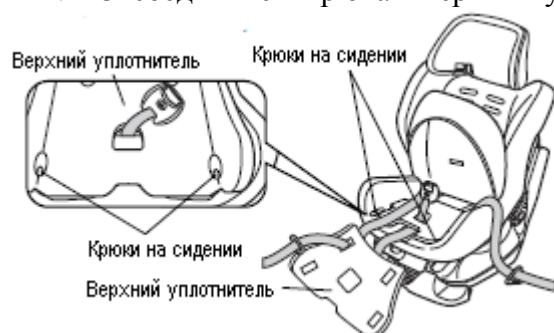

5. Поверните нижний уплотнитель, соедините ремень с пряжкой и вставьте в отверстие сидения

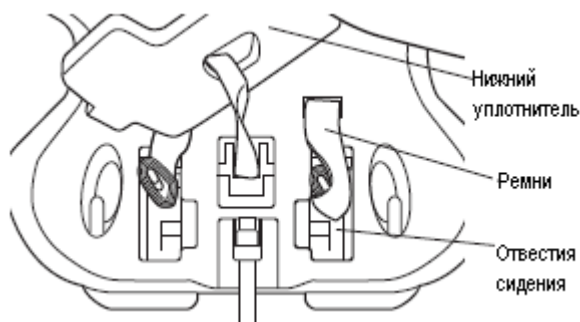

6. Замените нижний уплотнитель, расположите замок сразу перед уплотнителем. Верхний уплотнитель расположите сверху И соедините левый и правый крюки на сидении

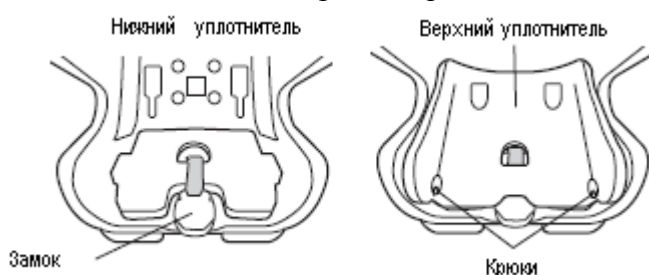

7. Присоедините крюк внизу покрытия сидения, установите сидение сверху И подсоедините внешний крюк

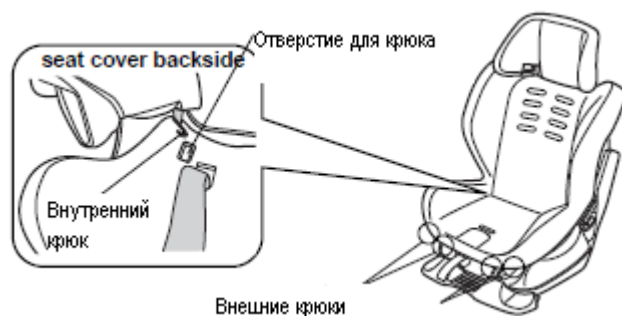

### **ВНИМАНИЕ**

Если спинка находится не в верхнем положении, крюк внутри сидения цепляется не за то отверстие и в результате система регулирования наклона спинки не будет работать.

Хранение ремней, подготовка направляющих грудного ремня

8. Установите спинку в самую низкую позицию, подсоедините Крепление грудного ремня в слот на задней стороне подставки и вытащите ременный регулятор до предела. Оставшуюся часть регулятора нужно оставить под регуляторным рычагом



9. Покрытие изначально установлено с ременными направляющими. Когда сидение используется как усиленное, пропустите покрытие изнутри направляющей, так что направляющая проявляется.

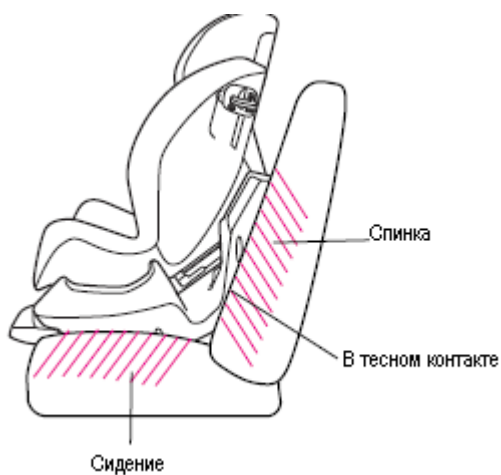

### Подготовка рабочего пространства

<p>1 Обеспечьте ровное положение машины и возможность полностью открыть дверь</p>	
<p>2 Освободите рабочее пространство, продвинув до предела переднее кресло</p>	

3 Верните кресло в изначальное положение после установки сидения	
--	--

**ВНИМАНИЕ**  
НЕ СМЕЩАЙТЕ кресло после установки сидения

## 10. Установка

1. Отрегулируйте нижнюю подставку, так чтобы она выдвинулась вперед



2. Установите Детское Кресло.  
Удостоверьтесь, что контакт со спинкой и сидением автомобиля достаточно плотный

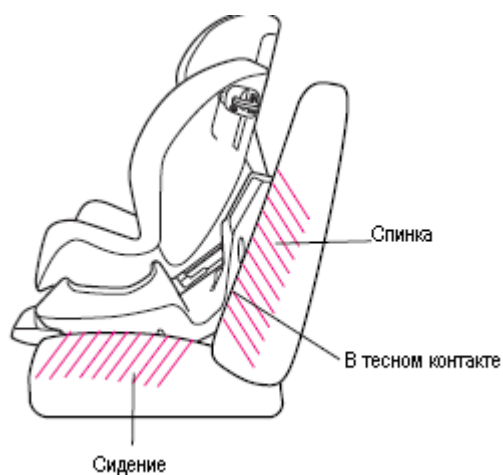

### **ВНИМАНИЕ**

Будьте осторожны, чтобы пальцы не попали в подставку при вращении нижней опоры

### **ДЛЯ СПРАВКИ**

В автомобилях с системой регулировки наклона кресел, Отрегулируйте наклон так, чтобы спинка переднего сидения была в непосредственной близости от ребенка. Если подголовник будет создавать неудобства, снимите его

## **11. Как усаживать ребенка**

1. Отсоедините ремень сидения от замка
2. Разместите ребенка на детском сиденье таким образом, чтобы его спина плотно прилегала к спинке сиденья. Пропустите поясничный ремень безопасности через отверстие для ремня с обеих сторон и застегните до щелчка

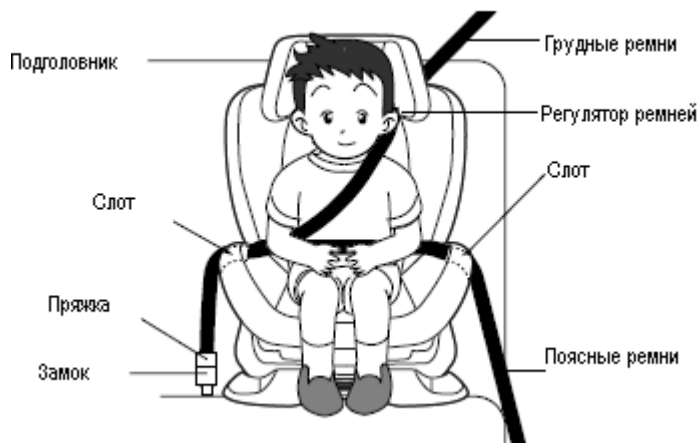

3. Пропустите грудной ремень безопасности через отверстие для ремня в подголовнике.

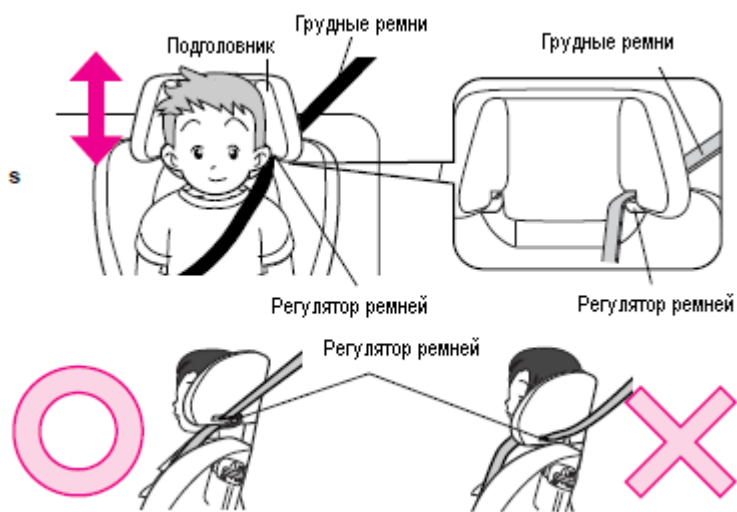

### ВНИМАНИЕ

Убедитесь, что направляющая размещена таким образом, чтобы грудной ремень проходил точно над плечом ребенка, не задевая шеи.

Сверка после установки

Вид со стороны замка

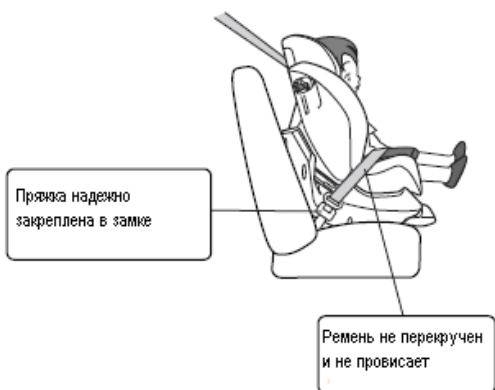

Вид с противоположной стороны

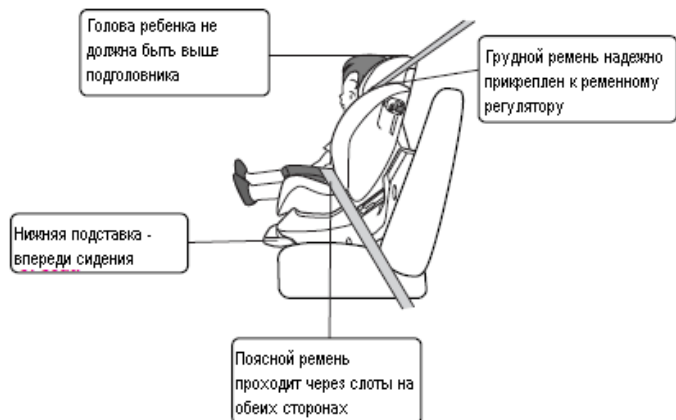

## 12. Техническое обслуживание

Как убрать покрытие

Передвиньте спинку в верхнее положение

Отсоедините пряжку и замок перед удалением покрытия

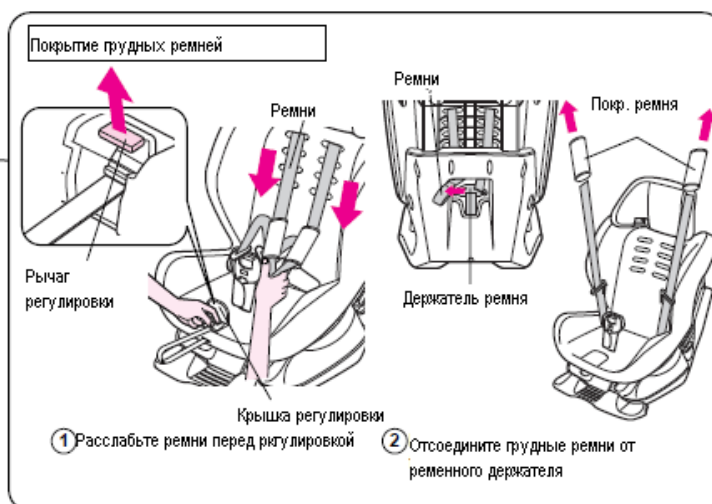
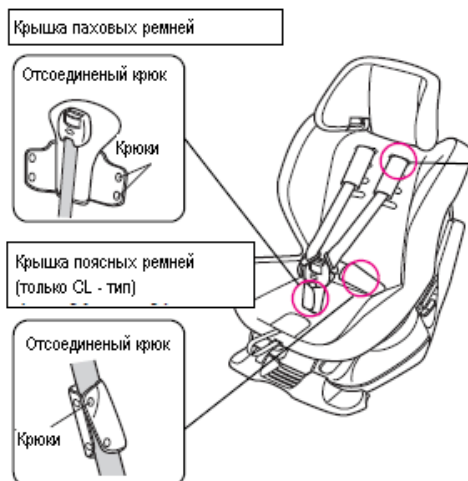
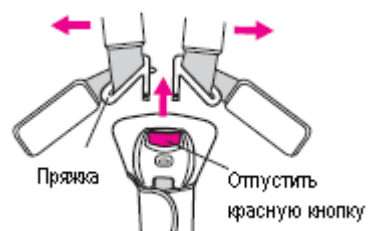

### ДЛЯ СПРАВКИ

Отсоединяйте грудной и поясной ремни перед снятием

Главного и ременного покрытий

Главное покрытие



1. Отсоедините 10 крюков снаружи и крюки внутри

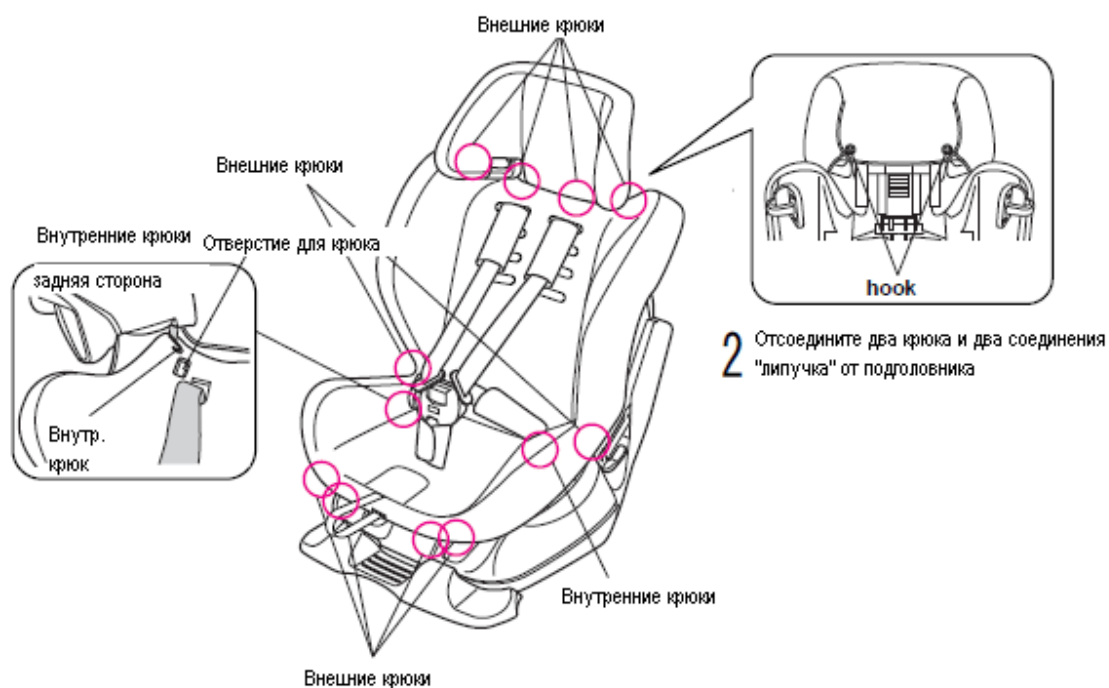

2. Отсоедините два крюка и два соединения "липучка" от подголовника

### Как зафиксировать оболочку

1. Пропустите грудной ремень и пряжку через оболочку

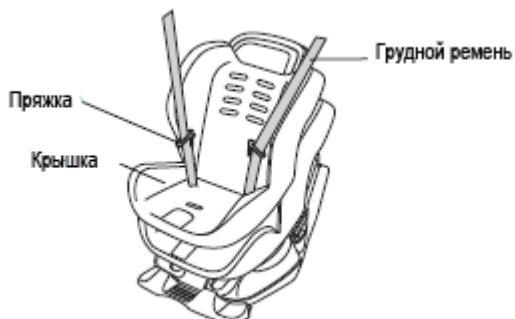

2. Установите оболочку сверху сидения, и присоедините Два крюка внутри

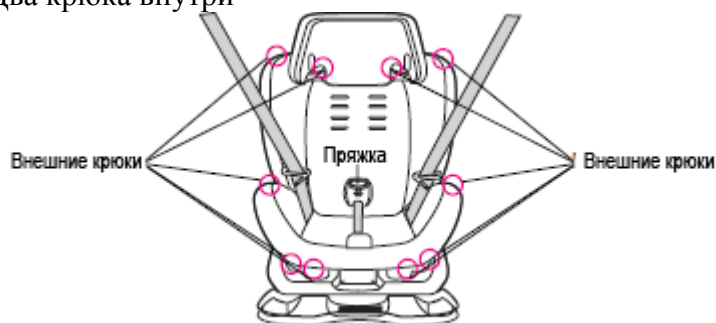

3. Пропустите замок через оболочку и подсоедините 10 крюков снаружи (12 для Типа CL).

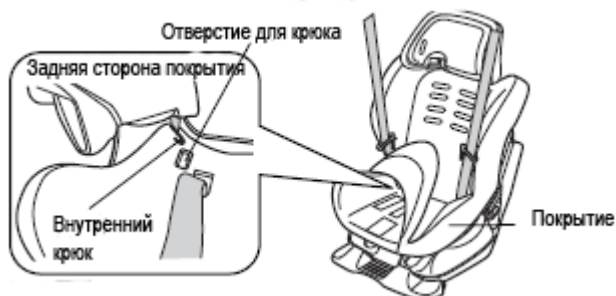

4. Установите оболочку на подголовник,  
Зафиксируйте (2 соединения-«липучки», 2 крюка)



### **ВНИМАНИЕ**

Если спинка находится не в верхнем положении, крюк  
Внутри сидения цепляется не за то отверстие и  
В результате система регулирования наклона спинки не будет работать

### Оболочка грудных ремней

Пропустите ремни через оболочки

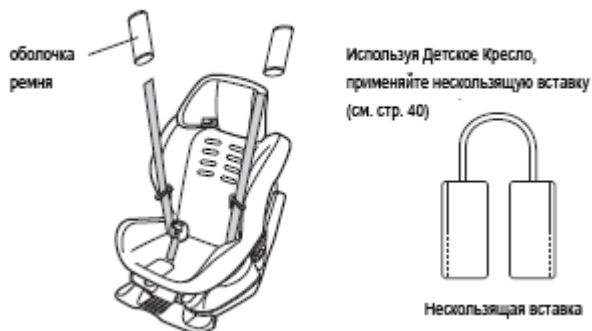

### Оболочка поясного ремня

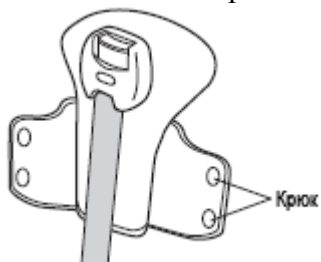

Только тип CL  
Установите оболочку и подсоедините крюки

## Оболочка пахового ремня

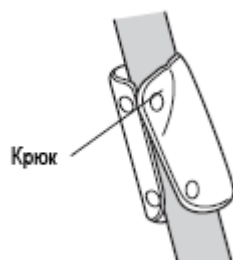

После фиксации всех оболочек, пропустите  
Сквозь соответствующие ременные слоты  
И затем соедините с ременным держателем

