

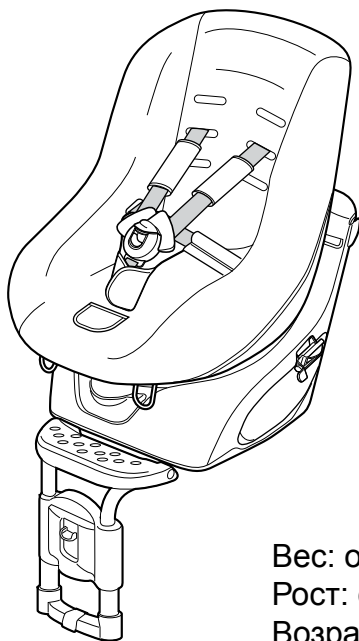

# KURUTTO

Детское автомобильное кресло  
Инструкция по эксплуатации



Вес: от 2,5 до 18 кг  
Рост: от 50 до 100 см  
Возраст: до 4 лет

- Установите и эксплуатируйте данное изделие таким образом, чтобы максимально использовать его характеристики безопасности. Перед установкой данного изделия в ваш автомобиль следует убедиться в совместимости кресла с автомобилем. Если вы переустанавливаете кресло в другой автомобиль, проверьте его также по нашей инструкции.
- Перед началом эксплуатации внимательно прочитайте данную инструкцию и обязательно следуйте ей. Если у вас возникли вопросы относительно информации, изложенной в данной инструкции, обратитесь в центр обслуживания, указанный ниже.



**Опасно**

Сразу же после того как распакуете изделие и части, разорвите все пластиковые пакеты. Игры с пластиковыми пакетами могут привести к несчастному случаю со смертельным исходом в результате удушья.

Советы по  
безопасному  
использованию

Перед  
использованием

Эксплуатация

Размещение  
ребенка

Использование  
протектора

Инструкция по  
установке

Уход за  
изделием

Хранение  
Утилизация

# Введение

Благодарим Вас за приобретение детского автомобильного сиденья «Курутто». Перед его установкой внимательно прочтите инструкцию и держите ее в кармане изделия. Компания не несет ответственности за порчу изделия вследствие его неправильного использования.

При обнаружении производственных браков просим вас немедленно обратиться в наш сервисный центр.

Данное детское сиденье способно предотвратить тяжелые телесные повреждения ребенка при аварии или внезапной полной остановке.

## Перед началом использования:

- Убедитесь, что сиденье пристегнуто автомобильным ремнем безопасности.
- Убедитесь, что ремни детского автомобильного сиденья исправны.
- Внимательно прочтите инструкцию по применению, так как использование детского автомобильного сиденья варьируется в зависимости от роста и веса ребенка.

## Содержание

Введение .....	1
1. Советы по безопасному использованию .....	3
2. Перед использованием .....	12
3. Эксплуатация .....	16
4. Размещение ребенка .....	18
5. Регулировка плечевого ремня безопасности .....	22
6. Как использовать предохранитель .....	25
7. Подготовка к установке .....	26
8. Инструкция по установке .....	27
9. Уход за изделием .....	32
10.Хранение .....	38
11. Утилизация .....	38

# 1. Советы по безопасному использованию

## Условные обозначения

Условные обозначения, встречающиеся в настоящей инструкции:

 **Опасно** – несоблюдение правил, обозначенных данным значком, может стать причиной тяжких телесных повреждений и летального исхода.

 **Внимание** – несоблюдение правил, обозначенных данным значком, может стать причиной телесных повреждений и ущерба имуществу.

 **Справка** – информация, которой необходимо владеть пользователю сиденья.

## Необходимые условия

- Вес: от 2.5 до 18 кг
- Рост: от 50 до 100 см
- Возраст: до 4 лет

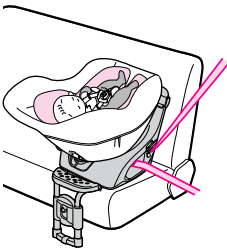
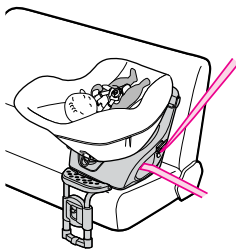
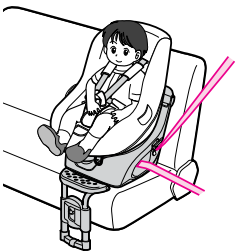
Вес	От 2.5 до 7 кг	От 7 до 10 кг	От 10 до 18 кг
Рост	От 50 до 65 см	От 65 до 80 см	От 80 до 100 см
Возраст	До 6 месяцев	От 6 месяцев до 1 года	От 1 года до четырех лет
Положение кресла	С защитным устройством 		
	Лицом назад		Лицом вперед

# Советы по безопасному использованию

## Подходящие для установки автомобильные сиденья

- Вариант установки зависит от типа автомобильного сиденья

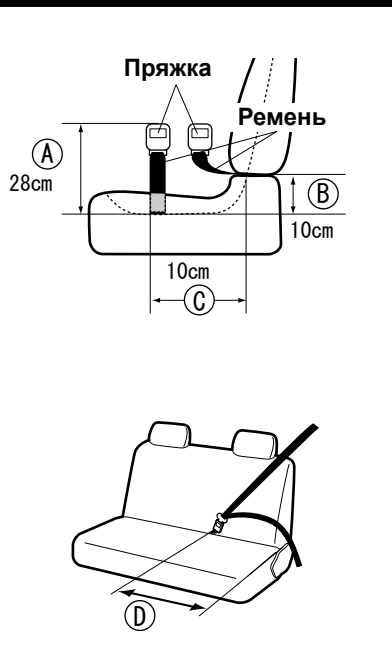

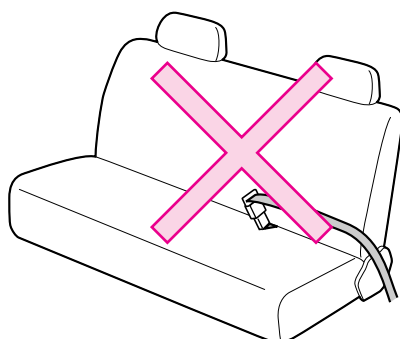
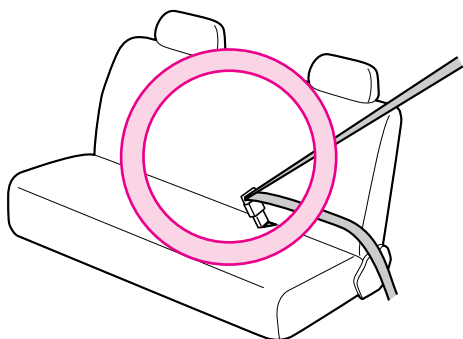

Размер	Удостоверьтесь, что параметры вашего автомобильного сиденья совпадают с указанными на рисунке	
Ⓐ	Длина ремня с пряжкой включая пряжку – меньше 28 см	
Ⓑ	Расстояние между точкой крепления ремня и поверхностью кресла – менее 10 см	
Ⓒ	Расстояние между точкой крепления ремня и спинкой сиденья – менее 10 см	
Ⓓ	Длина ремня – от 33 до 45 см	

- Автоматически регулируемый ремень с тремя точками крепления
- Ремень ручной регулировки с тремя точками крепления
- Ремень с двумя точками крепления (крепление только на поясе)



## Совместимость с разными типами ремней безопасности

Детское сиденье не совместимо с некоторыми моделями ремней безопасности. Уточните модель ремня безопасности в инструкции по пользованию автомобилем.

Модель ремня безопасности	Особенности данной модели	Советы по использованию	
<b>ELR (с функцией автоматического затягивания в экстренной ситуации)</b> Кроме поясных ремней с функцией ELR.	<b>Автоматически затягивается в случае резкого торможения или удара.</b>	<b>При установке детского сиденья не тяните ремень резко, а вытягивайте его медленно.</b>	 ДА
<b>ALR/ELR (со специальной функцией фиксации детского сиденья)</b>	Имеет дополнительную функцию: после того как ремень вытягивается на полную длину, он автоматически фиксируется в положении, удобном для пассажира. Специально спроектирован для детских сидений.	<b>Для того чтобы избежать блокировки ремня безопасности во время установки детского кресла, вытяните его на всю длину перед началом установки</b>	 ДА
<b>ALR (с функцией автоматической регуляции длины)</b>	<b>Автоматически фиксируется та длина ремня, на которую его вытянули.</b>	<b>При установке детского сиденья необходимо вытянуть ремень на полную длину.</b>	 ДА
<b>NR (ремень с ручной регуляцией длины)</b>	<b>Длина ремня устанавливается вручную.</b>	<b>Необходимо регулировать длину до и после использования детского сиденья.</b>	 ДА
<b>Другие модели</b>	<b>Модели ремней безопасности, не соответствующие приведенному выше описанию.</b>	<b>Использование детского сиденья невозможно.</b>	 НЕТ

# Советы по безопасному использованию

## Не подходящие для установки автомобильные сиденья



### Предупреждение

Сиденья с подушками безопасности. В случае срабатывания подушек безопасности, они окажут слишком сильное давление на ребенка, что может повлечь телесные повреждения или смерть.



Сиденья против хода движения автомобиля. При столкновении ребенка может выбросить из машины.



Сиденья с неисправными ремнями безопасности. В случае аварии неисправные ремни могут не сработать. Если ремни безопасности неисправны, обратитесь в сервисный центр по ремонту автомобиля.

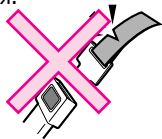

Сиденья без ремней безопасности. Детское кресло не может быть установлено.

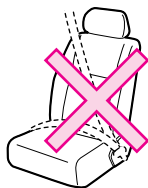

Пол под креслом неровный с перепадами более 1 см.



Подставка под сиденьем не касается пола или детское кресло поднимается вверх, когда она касается пола.



На полу постоянно хранятся различные предметы.

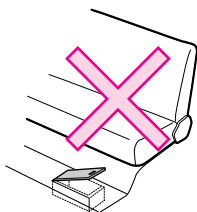

Регулятор ремня безопасности находится в верхнем положении. Детское кресло не может быть установлено.

Регулятор

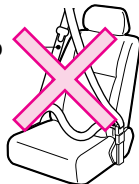

# Советы по безопасному использованию

Несоблюдение этих инструкций может привести к ДТП со смертельным исходом.

## Предупреждение

Кресло пассажира рядом с водителем

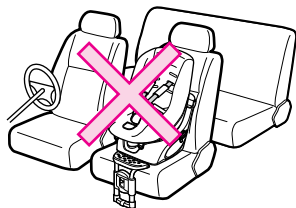

Сиденье рядом с раздвижной дверью. Пассажиры, сидящие на задних сиденьях, не смогут выйти из машины в случае аварии.



Сиденья со спортивными ремнями безопасности. Детское кресло не может быть установлено.

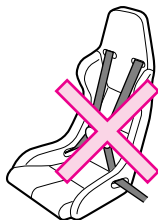

Сиденья с неровной поверхностью.

При установке детского сиденья на автомобильные сиденья из натуральной кожи возможно повреждение кожаной обивки.

# Советы по безопасному использованию

## ВНИМАНИЕ! Важная информация.



## Предупреждение

Подставка должна касаться пола. Иначе кресло будет неустойчивым и не обеспечит достаточной защиты.

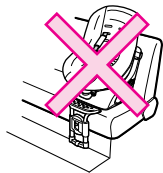

После установки детского кресла не кладите ничего на подставку под ним.

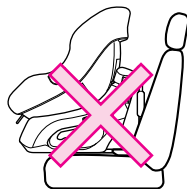

Во время установки детского кресла удостоверьтесь, что ремень безопасности не ослаблен и не перекручен.

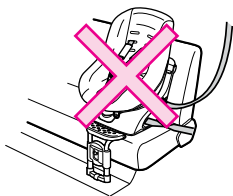

Фиксируйте детское сиденье только ремнем безопасности. Не используйте веревки для фиксации! В этом случае возможно падение кресла при ударе, что может привести к фатальным последствиям.



Даже если на детском сиденье нет ребенка, обязательно прикрепляйте его к автомобильному сиденью, иначе оно может упасть при резком торможении.

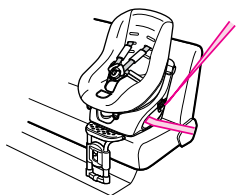

Не используйте кресло, если по нему был нанесен удар при аварии. Хотя внешне повреждения могут быть незаметны, его прочность может уменьшиться.



Не откидывайте спинку сиденья и не передвигайте его после установки детского кресла. Это может ослабить ремень безопасности.

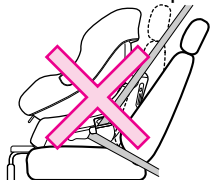

Не оставляйте ребенка в салоне автомобиля без присмотра. Особенно избегайте этого в летнее время, когда салон автомобиля сильно нагревается.

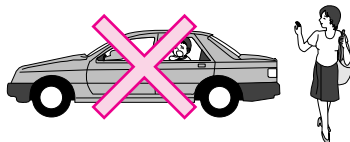



**Несоблюдение этих инструкций может привести к ДТП со смертельным исходом.**



## Предупреждение

Не перевозите на детском сиденье детей, не отвечающих указанным параметрам.

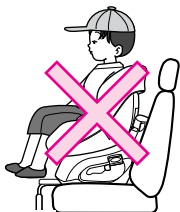

Не оставляйте детское кресло под прямым воздействием солнечных лучей. Ребенок может получить ожог от нагретой металлической или резиновой части товара. Перед тем как садить ребенка, удостоверьтесь, что они не горячие.

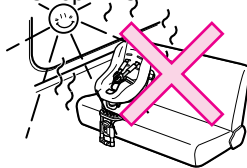

Не устанавливайте детское сиденье и не производите действий с ним во время движения автомобиля. Все действия должны производиться во время остановки.

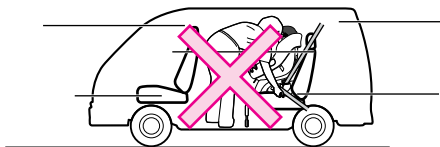

Не переносите кресло вместе с сидящим в нем ребенком. На стр. 10 показано, как правильно переносить кресло.

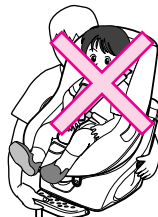

Не перевозите ребенка на детском сиденье, если оно установлено боком.

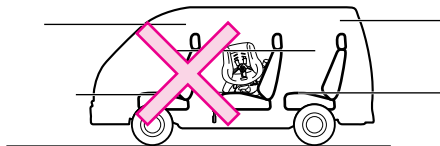

Не используйте растворитель и прочие едкие химические растворы для чистки детского кресла.

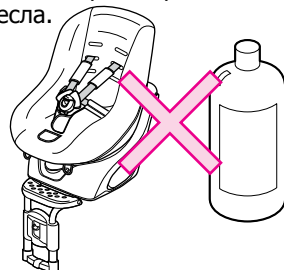

Все вещи, которые могут повредить детское сиденье при столкновении, следует хранить в багажнике.

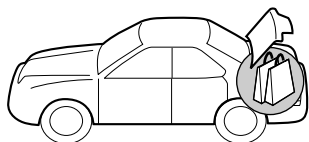

Не используйте кресло без обивки.

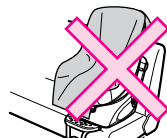

# Советы по безопасному использованию

## ВНИМАНИЕ! Важная информация.



### Предупреждение

Не переделывайте товар по своему усмотрению. Он может начать работать неправильно.

Перед закрытием двери убедитесь, что вы не захватили ремень безопасности.

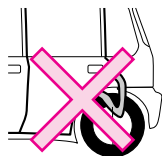
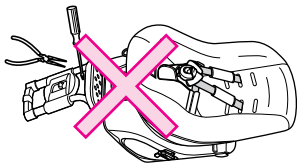

Ремень безопасности



### Внимание

При переноске детского кресла не прикасайтесь к рычагу для откидывания кресла или любому другому рычагу.

Не переносите товар, держа его только за подставку.

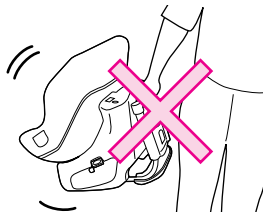

Пряжка и ограничитель ремня должны находиться на разных сторонах кресла.

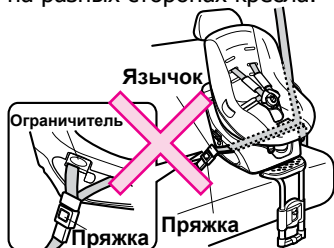

### Справка

• В длительной поездке делайте остановки каждый час, так как ребенку тяжело находиться в одном положении в течение длительного периода времени.

• Во время поездки не следует давать ребенку еду и напитки. Это может привести к удушью.

**ВНИМАНИЕ! Важная информация.**

## В случае аварии

В случае аварии нажмите на кнопку «PRESS» на пряжке ремня, снимите плечевой ремень и отнесите ребенка в безопасное место. Если кнопка не нажимается, разрежьте ремень ножом.

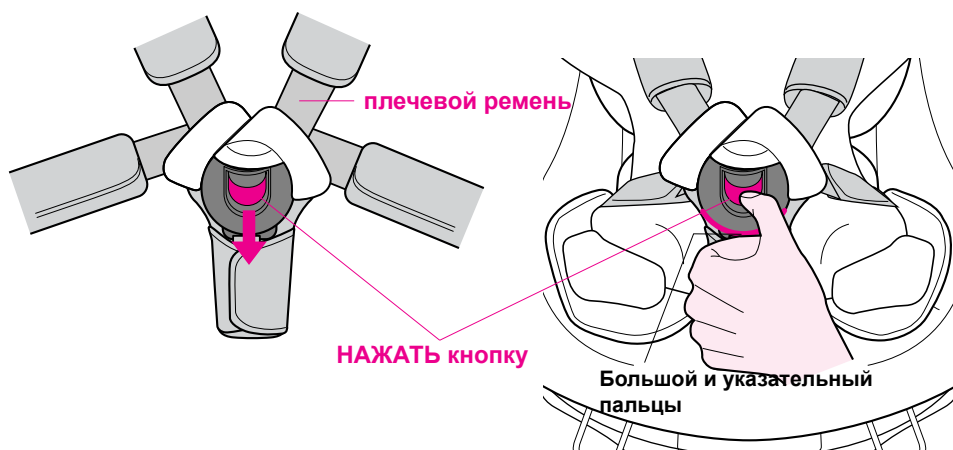

## Как правильно переносить кресло

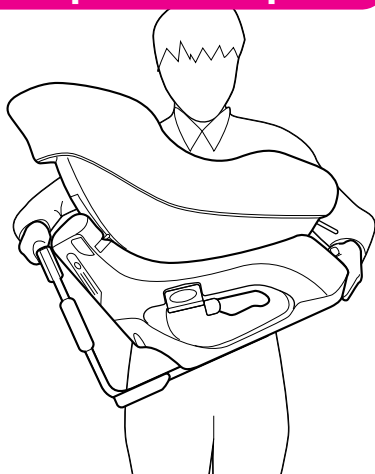

## 2. Перед использованием

### Наименования деталей

Проверьте наличие всех компонентов.

Пожалуйста, обратитесь в сервисный центр в случае отсутствия чего-либо.

#### Основная деталь

Протектор

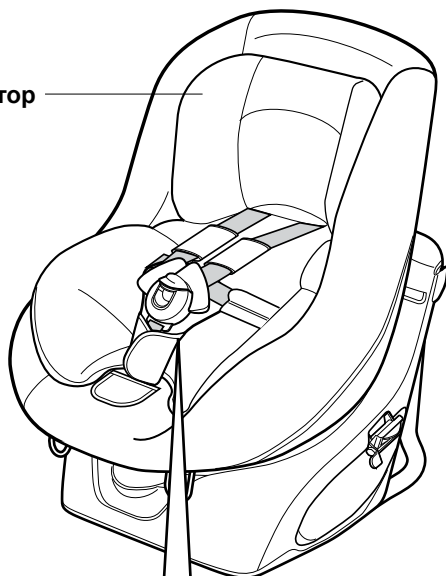

Инструкция



Карточка  
покупателя

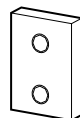

Видеокассета

Пряжка

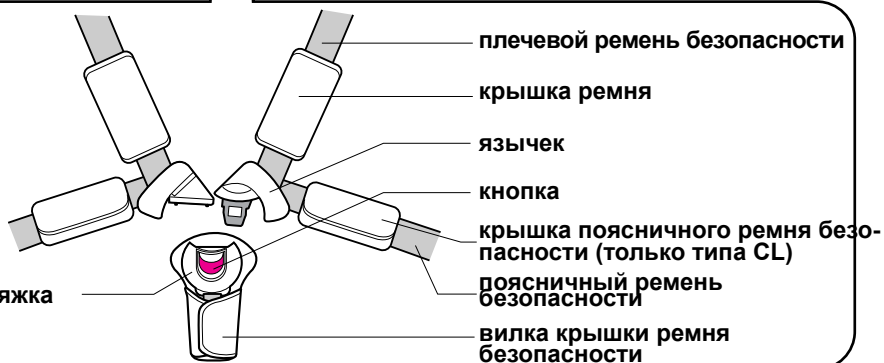

**Вид спереди**

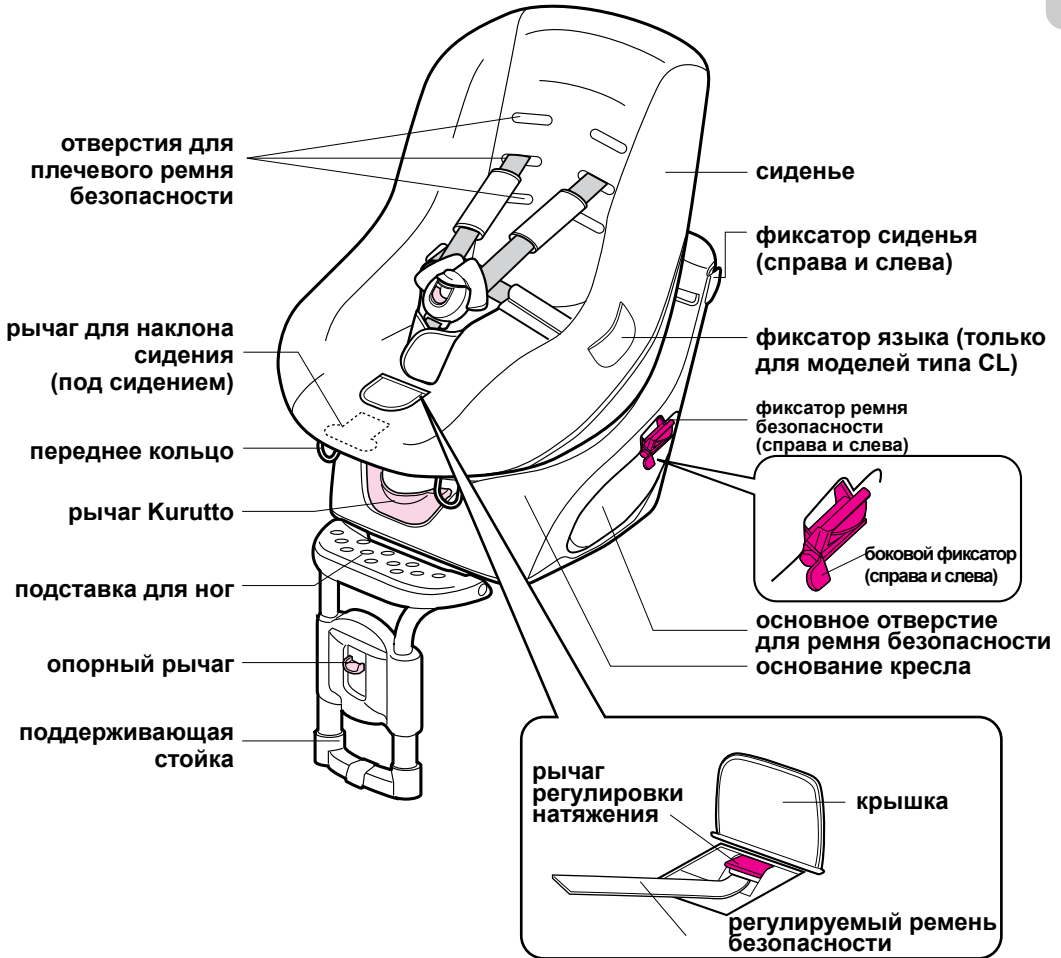

# Перед использованием

## Наименования деталей

Вид сзади

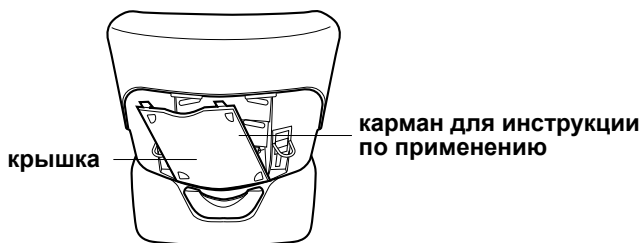
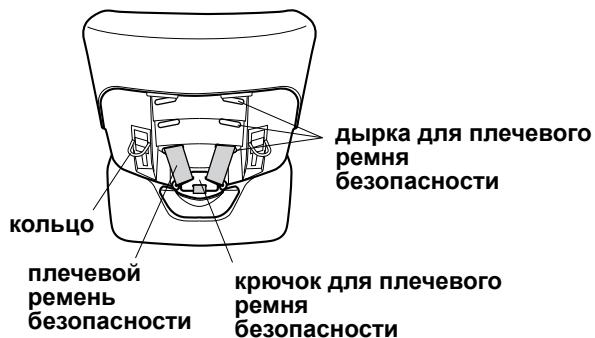

## Наименования деталей ремня безопасности

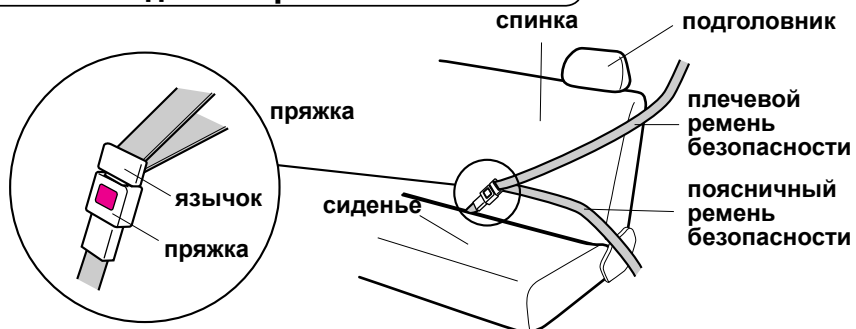

**Протектор**

**Модель CL**

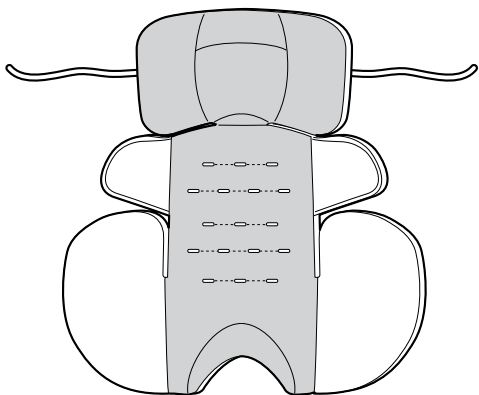

**Модель SL**

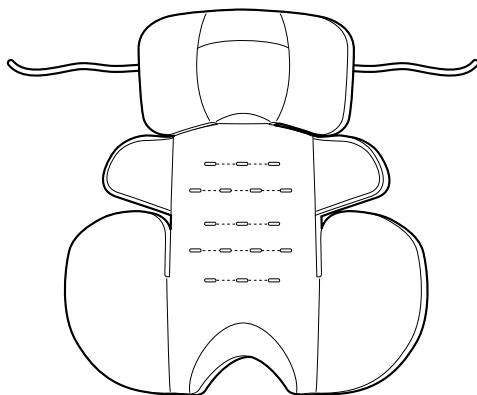

**Модель BL**

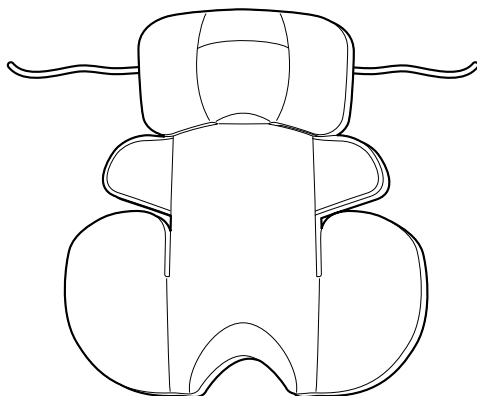

# 3. Эксплуатация

## Как регулировать наклон спинки кресла

Кресло может быть закреплено в трех положениях. При установке его лицом назад может быть использовано только третье положение.

лицом вперед

лицом назад

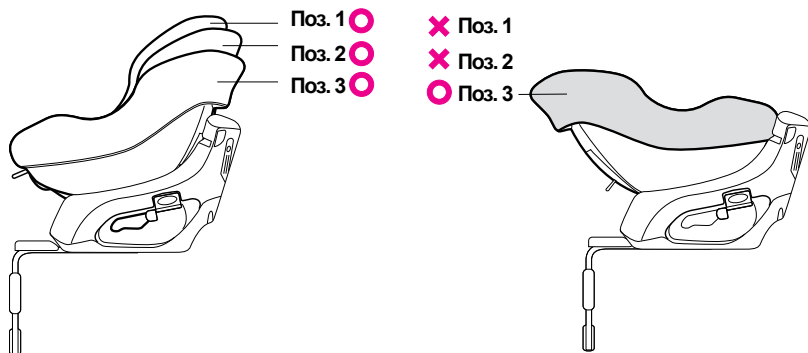

Потяните рычаг для наклона к себе и обеими руками наклоните кресло.

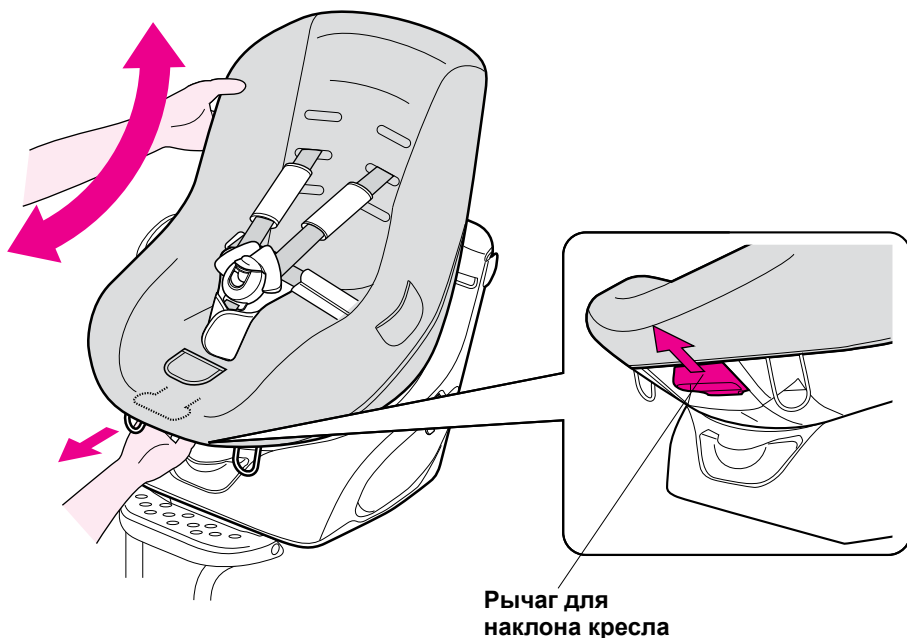



**⚠ Опасно** Не двигайте кресло во время движения автомобиля.

## Как повернуть кресло

Кресло разворачивается на 360 градусов. Перед тем как поворачивать кресло, наклоните его до положения «3».

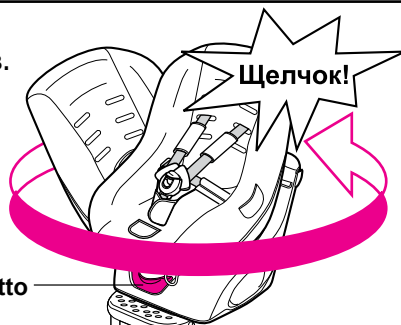

Наклоните кресло до положения 3, затем потяните рычаг Kurutto к себе и поверните кресло.

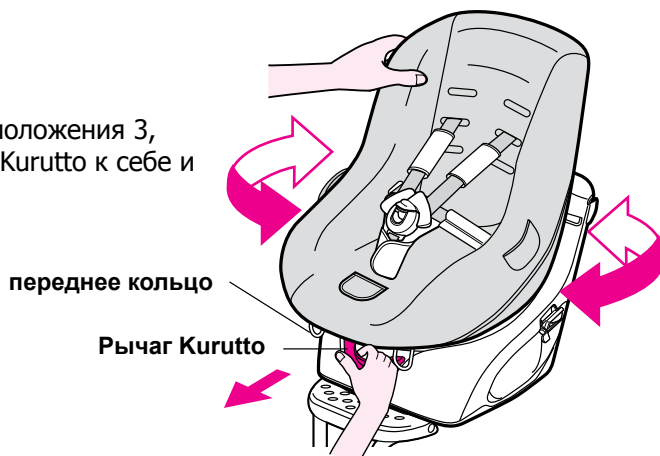

### **⚠ Опасно**

- Передние и задние кольца соединяют сиденье и его основание.
- Не держитесь за них – это может привести к сбою в работе кресла.
- После поворота кресла убедитесь, что оно надежно закреплено.

### **⚠ Внимание**

- В некоторых моделях автомобилей передние и задние кольца могут цепляться за плечевой ремень безопасности во время поворачивания кресла. В таком случае следует зацепить плечевой ремень безопасности за держатель ремня безопасности, и вернуть ремень обратно после поворота кресла.



## 4. Размещение ребенка

Если ребенок весит меньше 10 кг, кресло следует размещать лицом к автомобильному сиденью.

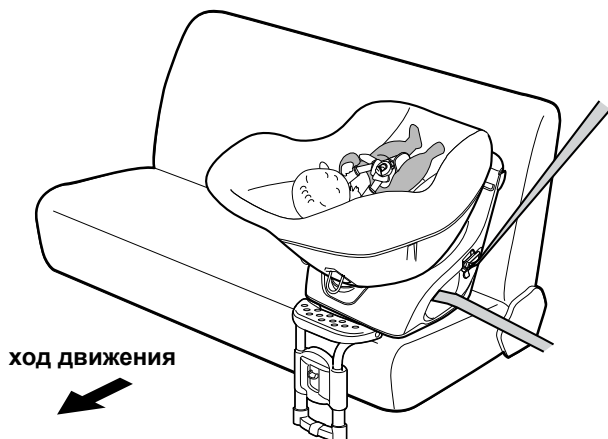

Если вес ребенка от 10 до 18 кг, кресло следует размещать по ходу движения.



## Как размещать ребенка.

Если ребенку еще нет одного месяца, внимательно прочитайте следующие рекомендации:

- Не перевозите ребенка, который весит менее 2.5. кг.
- Во время поездки внимательно наблюдайте за самочувствием ребенка.
- Проверьте положение и длину плечевого ремня безопасности.
- Ремень должен плотно прилегать к плечу ребенка.
- Протектор должен быть закреплен в правильном положении.
- Во время длительной поездки делайте остановки каждый час.

1 При поднятии рычага натяжения ослабьте плечевой ремень безопасности.



2 Чтобы расстегнуть пряжку ремня, нажмите кнопку PRESS.

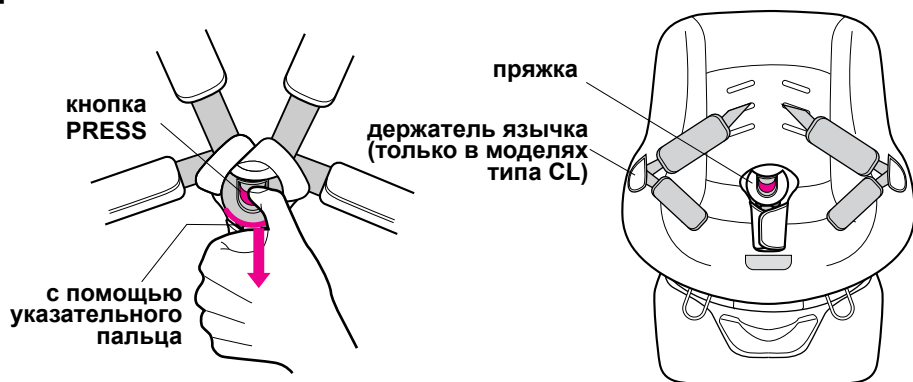

### Справка

Если язычок хранится в держателе для язычка, вам будет легче размещать ребенка в кресле.

# Размещение ребенка

## Как размещать ребенка.

3 Усадите ребенка согласно рекомендациям по возрасту/росту

лицом назад



Убедитесь, что ягодицы ребенка находятся в углублении

лицом вперед

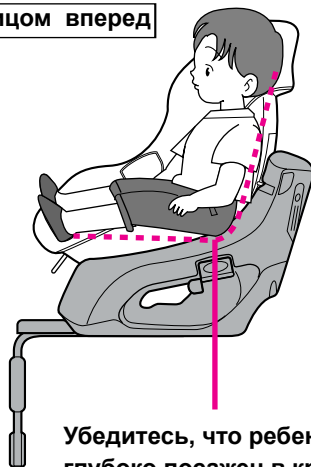

Убедитесь, что ребенок глубоко посажен в кресло

4 Перекиньте плечевые ремни безопасности через плечи ребенка, соедините правый и левый язычки и застегните пряжку.

плечевой ремень безопасности



1

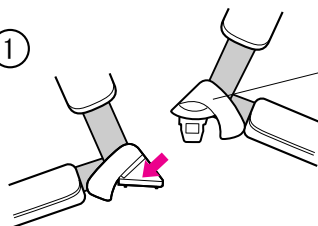

соедините правый и левый язычки

2

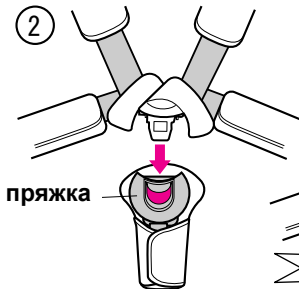

пряжка

3

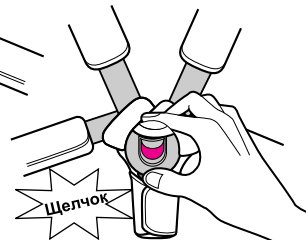

Щелчок

- 5 С помощью рычага управления натяжением затяните плечевой ремень безопасности так, чтобы между ним и ребенком можно было просунуть два пальца.



**⚠ Опасно**

- Убедитесь, что плечевой ремень безопасности не ослаблен и крепко зафиксирован, а поясничным ремнем крепко фиксируется таз ребенка.
- Убедитесь, что язычок и пряжка крепко зафиксированы.

**Как вынимать ребенка из кресла**

- 1 Нажмите кнопку PRESS, чтобы расстегнуть пряжку ремня.

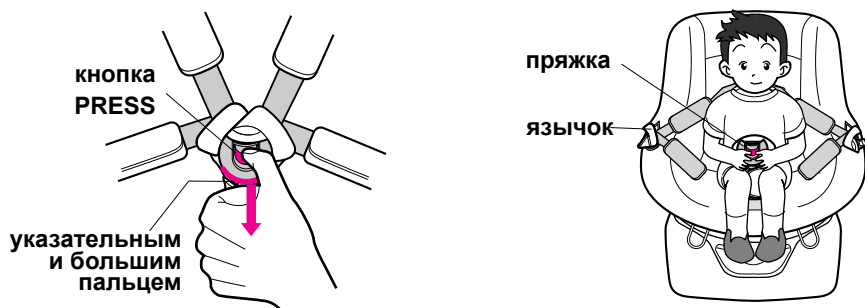

## 5. Регулировка плечевого ремня безопасности

### Как выбрать подходящие прорези для плечевого ремня безопасности

Выбор прорези для плечевого ремня безопасности зависит от положения ребенка.

лицом вперед

выбирайте верхние 4 прорези

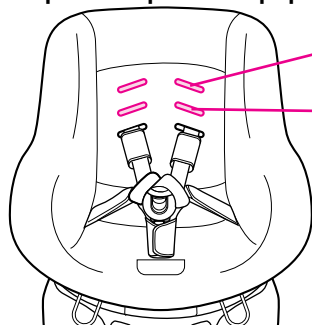

лицом назад

выбирайте нижние 4 прорези

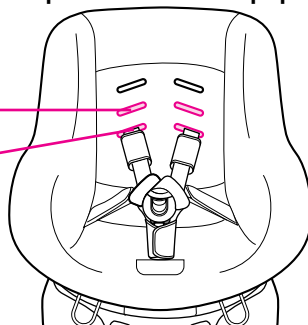

верхняя  
средняя  
нижняя

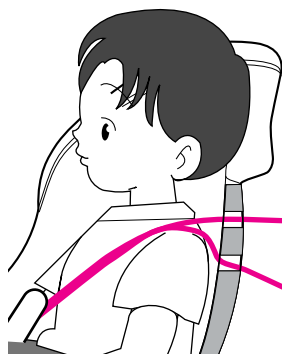

Если ребенок сидит лицом вперед, выберите прорези, которые находятся выше его плеча.

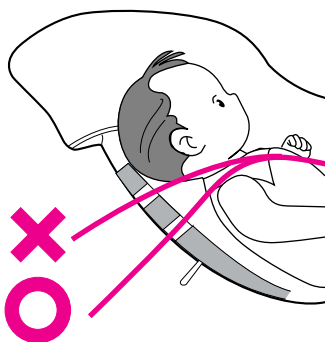

Если ребенок сидит лицом вперед, выберите прорези, которые расположены ниже его плеча.

## Регулировка прорезей для плечевого ремня безопасности

- 1 Вытащите ребенка и поверните кресло на 90 градусов так, чтобы была видна спинка кресла, потом снимите заднюю крышку сиденья.

### Справка

Чтобы легче было снять крышку, наклоните кресло в 1 положение



- 2 Переверните крышку регулятора и ослабьте плечевой ремень безопасности так сильно как только возможно, подняв рычаг регулирования натяжения вверх.

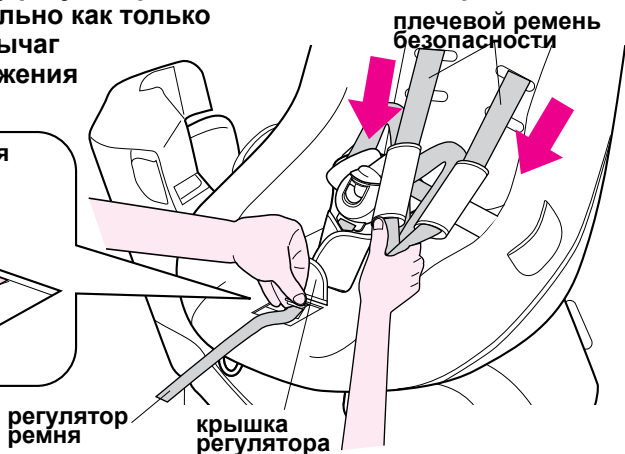
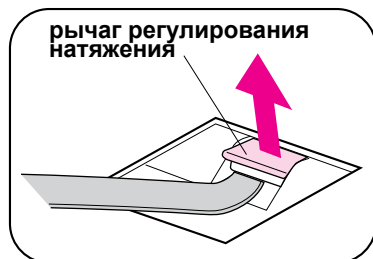

- 3 Снимите с крючка плечевой ремень безопасности и выберите подходящее отверстие.

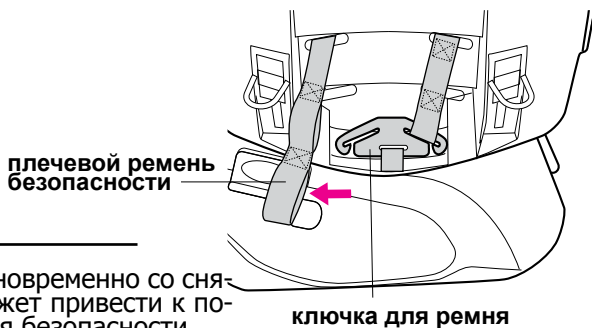

### Внимание

Не поворачивайте кресло одновременно со снятием задней крышки. Это может привести к повреждению крючка для ремня безопасности.

# Регулировка плечевого ремня безопасности

## Установка ремня на держателе

### 4 Закрепите плечевой ремень безопасности на специальном крючке.

Отверстия в ремне используются в зависимости от прорези, в которую они продеты. При расположении ремней следуйте инструкции.

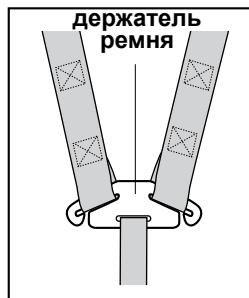

при выборе верхней и средней прорезей

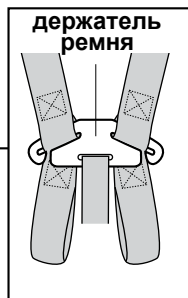
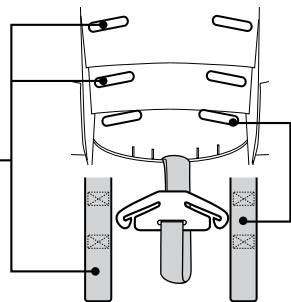

при выборе нижней прорезей

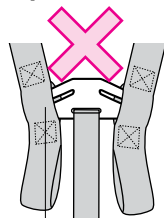

неправильно

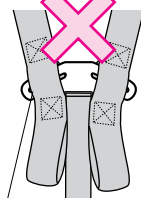

не видно прорези

### ⚠ Опасно

- Правильно фиксируйте плечевой ремень безопасности на держателе, иначе ремень может плохо работать.
- Убедитесь, что ремень зафиксирован в одном положении и не перекручивается.

### 5 Поднимите крышку регулятора и потяните за регулятор натяжения ремня.

крышка регулятора  
регулятор натяжения ремня

### 📖 Справка

- Не тяните за регулятор ремня безопасности, если плечевой ремень безопасности не закреплен на держателе, иначе держатель ремня втянется внутрь. Как справиться с этой проблемой, показано на стр. 35.

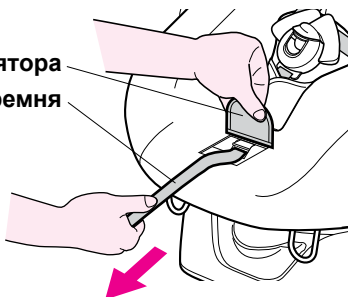

### 6 Закрепите заднюю крышку кресла.

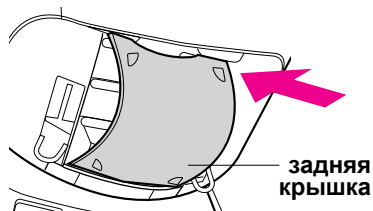



## 6. Как использовать предохранитель

Используйте защитное устройство (протектор) для ребенка, который весит 7 кг и менее. Так как все дети растут по-разному, следует прекратить его использование, когда голова ребенка будет выходить за верхний край протектора.

### Инструкция по установке

- 1 Пропустите шнурок протектора через отверстие, которое находится выше прорези для плечевого ремня безопасности, и свяжите концы.

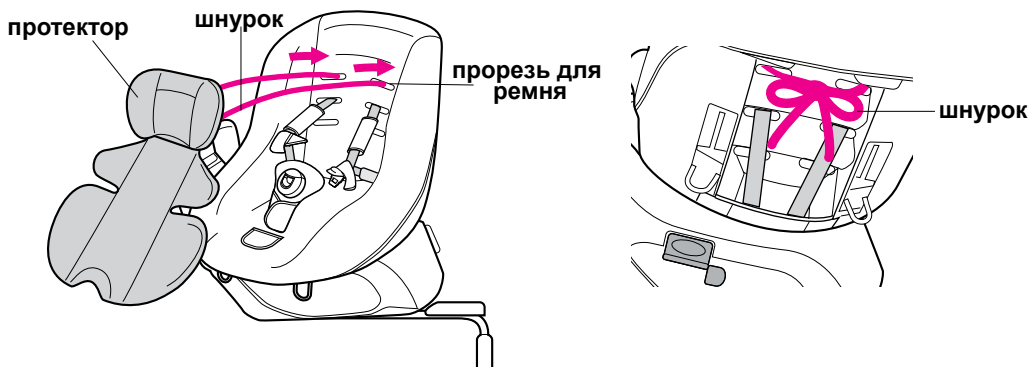

- 2 Закрепите заднюю крышку кресла.

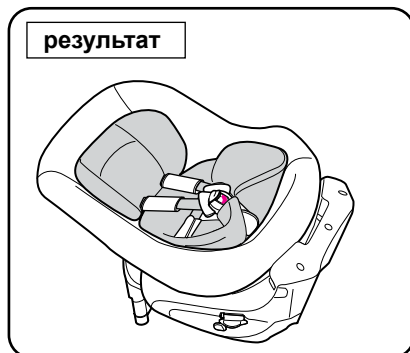
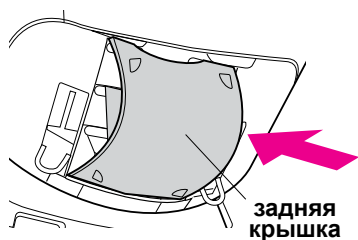

# 7. Подготовка к установке

## Выберите место для установки

- 1 Остановите машину на ровном месте, убедитесь, что дверь открывается полностью.



- 2 Чтобы было легче устанавливать кресло, отодвиньте переднее сиденье.

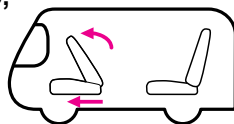

### Справка

Отодвигайте переднее сиденье назад до полной его остановки.

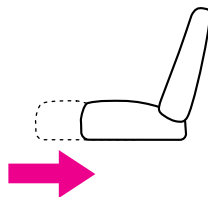

# 8. Инструкция по установке

## ШАГ 1. Регулировка подставки

- 1 Расположите кресло боком на автомобильном сиденье. Потяните за подставку, которая находится в задней части основания кресла, и зафиксируйте ее.

**⚠ Опасно**

Для лучшей работы подставки постарайтесь закрепить ее правильно.

подставка

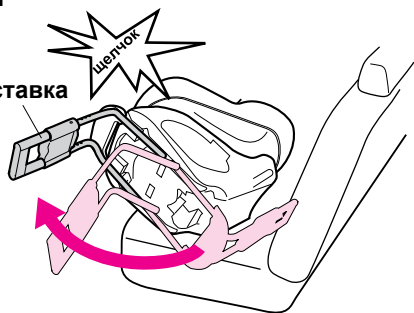

**⚠ Внимание**

Осторожнее, не прищемите пальцы во время вытаскивания подставки.

- 2 Расположите детское кресло так, чтобы оно как можно ближе соприкасалось с автомобильным сиденьем и его спинкой.

кресло  
основание

кресло

спинка

поверхность сиденья

тесный контакт

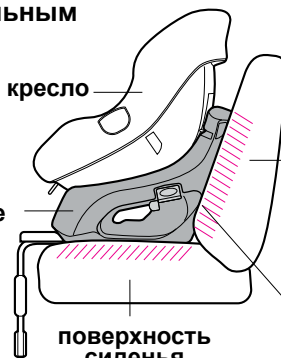

- 3 Нажмите рычаг подставки и вытягивайте ее до тех пор, пока она не коснется пола.

**⚠ Опасно**

Убедитесь, что подставка надежно закреплена.

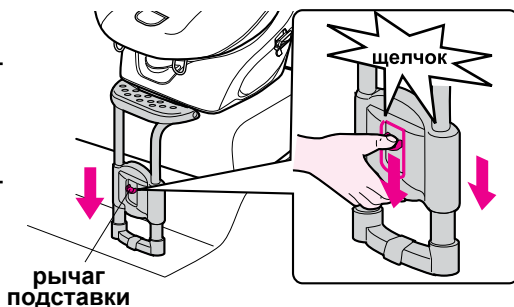

рычаг подставки

# Инструкция по установке

## ШАГ 2. Установка ремня безопасности

**4** Вытяните ремень безопасности и совместите плечевую и поясничную части ремня.

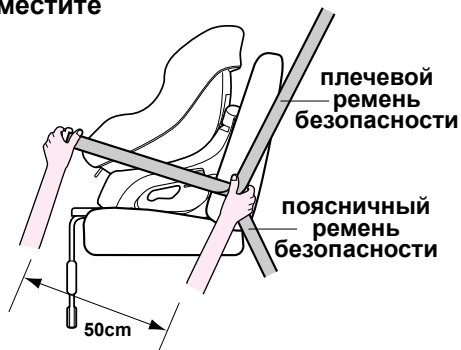

**5** Протяните ремни через отверстие в кресле и вставьте язычок в пряжку, чтобы застегнуть ее.

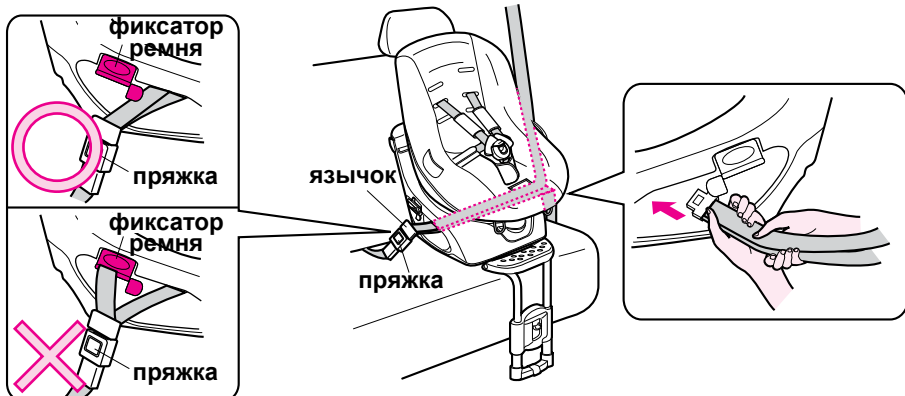

### **⚠** Внимание

- Не используйте фиксатор ремня со стороны пряжки.
- Не вешайте ремень безопасности на боковой рычаг.
- Убедитесь, что вы можете нажать спусковую кнопку на пряжке.

**6** Потяните плечевой ремень безопасности, чтобы натянуть поясничный ремень безопасности.

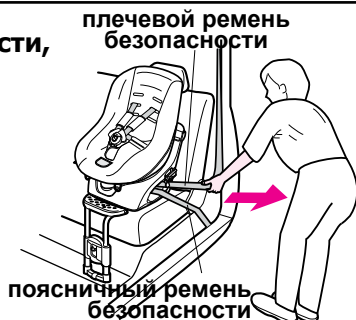

### ШАГ 3. Как затягивать ремень безопасности

#### 7 Вставьте плечевой ремень безопасности в фиксатор ремня.



#### **⚠ Опасно**

- Убедитесь, что ремень безопасности надежно закреплен, не перекручен, и вставлен глубоко в фиксатор.
- Убедитесь, что боковой рычаг опущен и надежно закреплен.

#### 8 Потяните за плечевой ремень безопасности горизонтально.

#### **⚠ Опасно**

Убедитесь, что поясничный ремень натяннут. Для этого потяните за плечевой ремень со стороны пряжки.

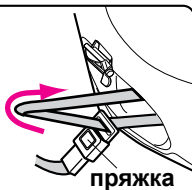

### Затягивание ремня при невозможности открытия/закрытия двери

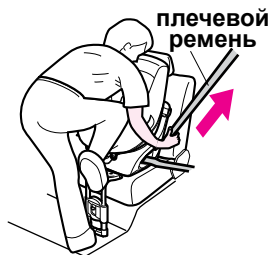

- Потяните ремень вверх, массой тела прижав кресло к сиденью

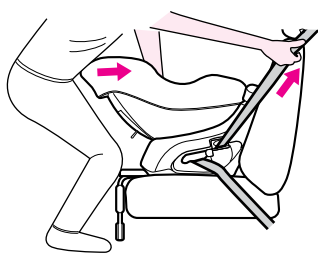

- Разверните кресло передней стороной к сиденью

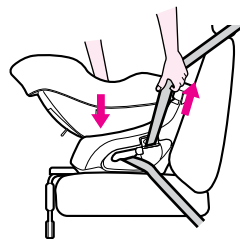

- Потяните с боковых сторон

# Инструкция по установке

## Проверка после установки

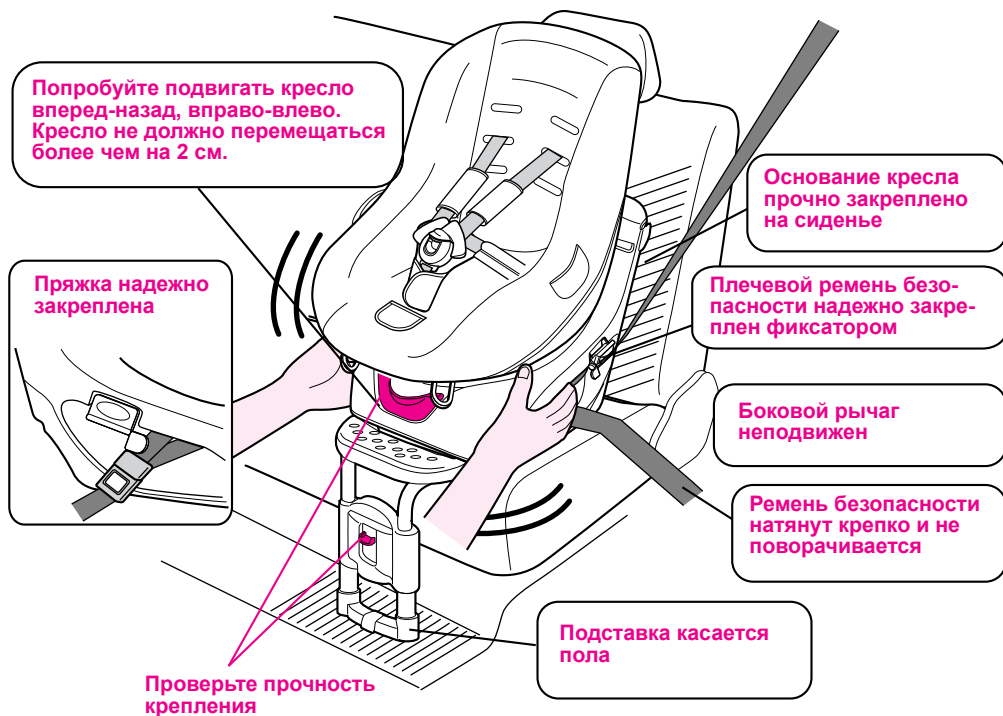

Отрегулируйте подставку так, чтобы она касалась пола.

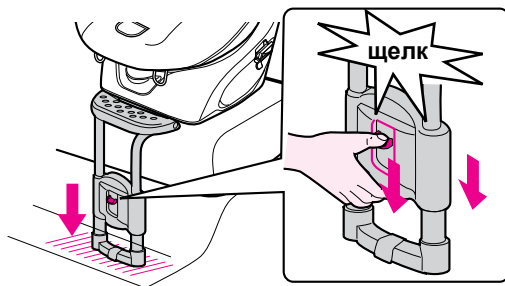

### **⚠ Опасно**

- После установки подставки индикатор должен быть зеленого цвета.
- Убедитесь, что подставка касается пола.

## Проверка перед поездкой

Выбрано правильное положение отверстия

Поясничный ремень безопасности находится на уровне таза ребенка



Между плечевым ремнем безопасности и ребенком можно вставить один\два пальца

Пряжка надежно закреплена

Есть запас ремня

## Как убрать кресло с сиденья

1 Нажмите кнопку PRESS.



2 Поднимите вверх боковой рычаг и вытащите ремень безопасности из-под фиксатора.

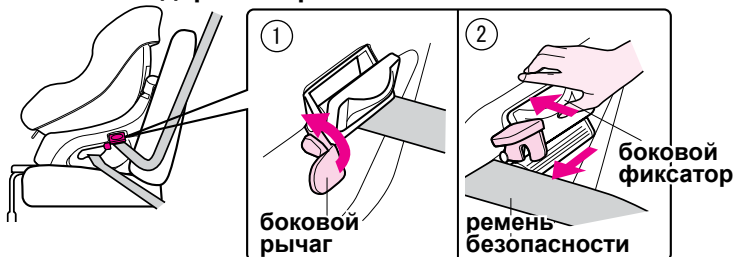

# 9. Уход за изделием

## Снятие чехлов

- Перед снятием чехлов расстегните пряжку.
- Уберите ремни безопасности перед снятием чехлов с кресла и чехлов с плечевых ремней безопасности.

### Справка

При повороте кресла после снятия плечевого ремня безопасности убедитесь, что задняя крышка кресла поставлена правильно.

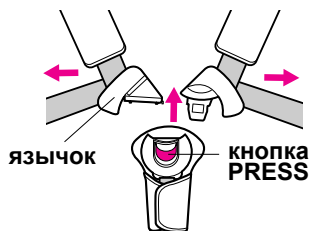

### Чехол плечевого ремня

Поверните сиденье, снимите заднюю крышку, снимите плечевой ремень с крючка, снимите чехол.



### Чехол развилки ремня

Чтобы снять чехол, расстегните молнию

застежка



застежка

### Чехол поясничного ремня (только CL)

Чтобы снять чехол, расстегните молнию

застежка

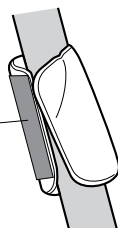



## Основной чехол

внутренний крючок

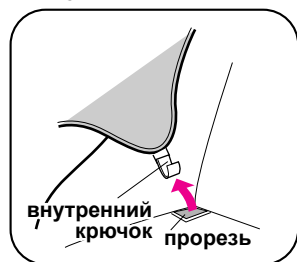

внутренний крючок

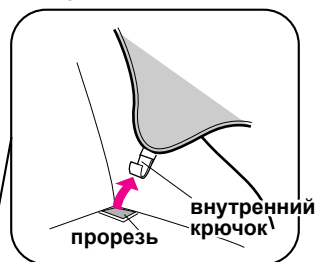

наружный крючок

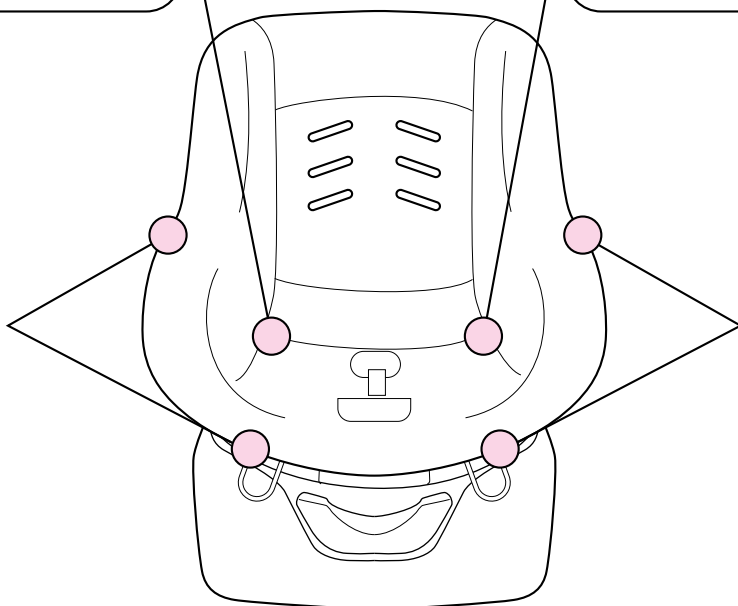

наружный крючок

- 1 Расстегните 4 наружных крючка.
- 2 Расстегните 2 внутренних крючка.
- 3 Снимите основной чехол после снятия ремня безопасности, язычка и пряжки.

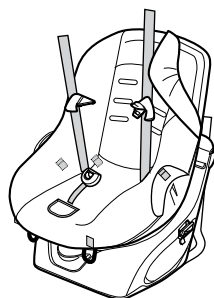

# Уход за изделием

## Надевание чехлов

- Сначала наденьте основной чехол, а затем оставшиеся.

### **⚠ Опасно**

При надевании чехлов плечевого, поясничного ремней безопасности и чехла для развилки вставьте язычок в пряжку, тогда ремни не будут проворачиваться.

### Основной чехол

- 1** Пропустите плечевой ремень безопасности и язычок через основной чехол.



- 2** Разместите верхнюю часть основного чехла на сиденье и закрепите ее с помощью двух наружных крючков.

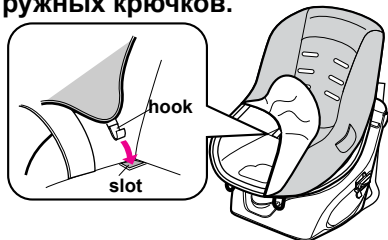

- 3** Пропустите пряжку через основной чехол и закрепите четырьмя наружными крючками.

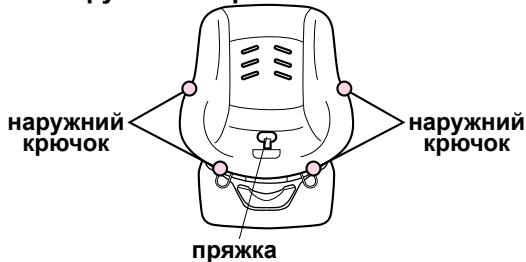

### Чехол плечевого ремня

Закрепите чехол плечевого ремня безопасности. Следите, чтобы ремень не был перекручен.



### Чехол для развилки

Разместите чехол для развилки и застегните замок.

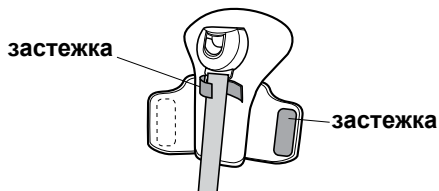

**Чехол поясничного ремня** (только у моделей типа CL)

Наденьте и застегните чехол.

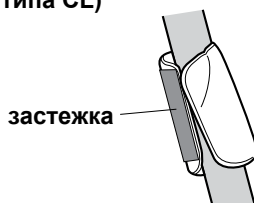

**4** Проденьте плечевой ремень безопасности через подходящее отверстие и закрепите на держателе для ремня после того, как все чехлы будут надеты.



Наденьте заднюю крышку.

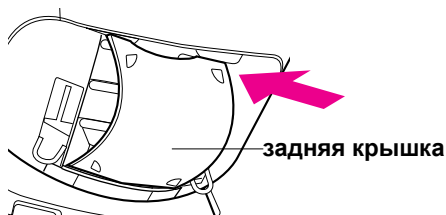

**Если держатель для ремня застрял изнутри**





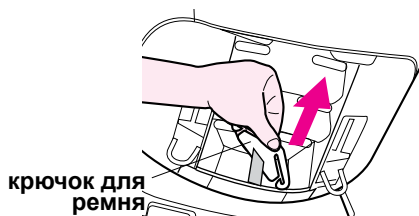
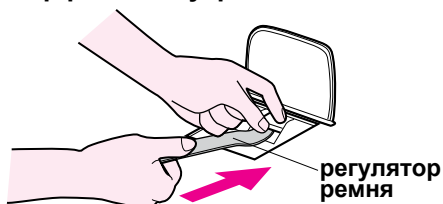

Во время поднятия рычага регулировки постепенно вставляйте регулятор ремня внутрь.

Вытащите держатель для ремня сзади сиденья.



# Уход за изделием

## Стирка

Указания по стирке	
	Стирать в режиме ручной стирки при температуре не выше 40 градусов.
	Не используйте отбеливатель, содержащий хлор.
	Не отжимайте вручную. Можно кратковременно использовать режим машинного отжима.
	Гладьте с лицевой стороны через марлю при низкой температуре.
	Не используйте химчистку.
	Сушите в тени в расправленном состоянии.

*Для моделей типа BL – перед стиркой снимите уретановый материал.*

## Состав

Чехол – полиэстер 100%. Подушка – полиуретановая пена.

## Другие характеристики

Размер	Высота – 680 мм, ширина – 470 мм, глубина – 610 мм.
Вес	12.5 кг
Материал	Полипропилен

# 10. Хранение

- Храните, обернув пластиковыми пакетами, в проветриваемом месте вне действия прямых солнечных лучей.
- Инструкцию по применению храните в кармашке на задней спинке кресла.

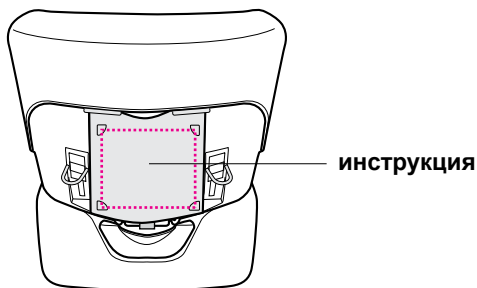

- Во время хранения сложите подставку.

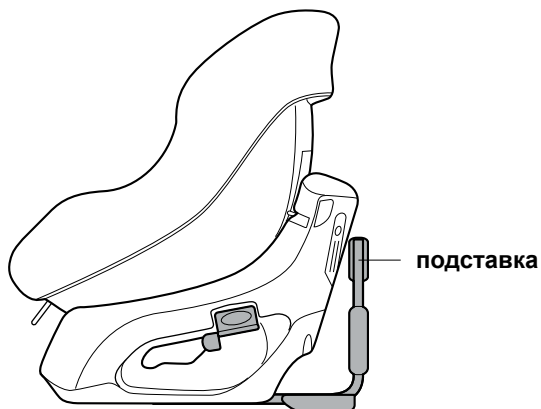

# 11. Утилизация

- При утилизации следуйте местному нормативному акту.
- При выбрасывании изделия из-за его непригодности вследствие поломки, разберите его, чтобы избежать дальнейшего использования.

# Гарантийное удостоверение

Настоящее удостоверение гарантирует бесплатный ремонт либо замену товара в соответствии со следующими условиями гарантии. Если в купленном Вами товаре со дня покупки до истечения гарантийного срока появилась неисправность, обратитесь с настоящим гарантийным удостоверением в нашу компанию или в магазин, продавший Вам этот товар.

Условия гарантии.

1. Если при правильном использовании товара в течение гарантийного периода (6 месяцев со дня покупки) появилась неисправность, то предприятие-производитель бесплатно заменит такой товар.
2. Гарантия не распространяется на следующие случаи:
  - a. Изменение цвета пластиковой части товара вследствие воздействия ультрафиолетовых лучей и других естественных факторов.
  - b. Неисправность и повреждение при переноске, перевозке или падении, которые произошли после покупки товара.
  - c. Загрязнение и повреждение тканевой части основного кресла и вкладыша (для новорожденного ребенка).
  - d. Неисправность или повреждение в результате неправильного использования товара.
  - e. Неисправность или повреждение, произошедшее при чрезвычайной ситуации или стихийном бедствии (наводнении, землетрясении, пожаре и т.д.)
  - f. Если не предъявлено гарантийное удостоверение.
  - g. Неисправность, возникшая при использовании товара не по назначению.
  - h. Неисправность, возникшая при использовании товара в качестве инвентаря, предназначенного для проката и в других подобных случаях.
3. Товар, который перенес сильный удар, например, в автомобильной аварии, ремонту или обмену не подлежит.
4. Товар, которым Покупатель уже пользовался, в принципе обмену не подлежит.

- Когда Вы купили этот товар, непременно заполните следующие графы до того, как Вы начали его использовать. Заводской номер товара нанесен на основе.

Название товара: \_\_\_\_\_

Номер присвоенного товарного кода: \_\_\_\_\_

Артикул: \_\_\_\_\_

Заводской номер: \_\_\_\_\_

Гарантийный период: \_\_\_\_\_ 6 месяцев со дня покупки (при соблюдении условий гарантии)

Дата покупки: \_\_\_\_\_

Имя покупателя: \_\_\_\_\_

Название магазина: \_\_\_\_\_

Адрес: \_\_\_\_\_

Телефон: \_\_\_\_\_

Доп. сведения: \_\_\_\_\_

После того как Вы приобрели товар, немедленно внесите в бланк сведения о товаре, дату покупки, имя покупателя, название магазина. Гарантийное удостоверение не выдается повторно. Настоящее удостоверение гарантирует бесплатный ремонт, либо замену товара в течение гарантийного периода времени в соответствии с условиями гарантии.

## Контактная информация

Если у Вас есть мнение, пожелание или недовольство по поводу данного товара, то обращайтесь по следующему адресу. Внешний вид и свойства товара могут быть изменены с целью улучшения без предварительного уведомления. Предприятие-производитель не несет никакой ответственности за несчастные случаи, произошедшие при неправильной установке и использовании кресла, а также при установке и использовании переделанного кресла.

Официальный дистрибьютор: компания «Юником»  
Юр. адрес: 690089 г. Владивосток, ул. Тухачевского 48 а  
Тел.: (423)-279-02-79  
[www.uniqom.ru](http://www.uniqom.ru)

Производитель  
Кармейт МФГ Ко., Лтд.  
5-33-11, Нагасаки, Тошима-Ку, г. Токио 171-0051